

МУҲАҚҚИКИ ҶАВОН
ДОНИШГОҲИ МИЛЛИИ ТОҶИКИСТОН
2022. №2

МОЛОДОЙ ИССЛЕДОВАТЕЛЬ
ТАДЖИКСКИЙ
НАЦИОНАЛЬНЫЙ УНИВЕРСИТЕТ
2022. №2

YOUNG RESEARCHER
TAJIK NATIONAL UNIVERSITY
2022. No2



МАРКАЗИ ТАБЪУ НАШР, БАҶГАРДОН ВА ТАРҶУМА
ДУШАНБЕ – 2022

**ДОНИШГОҶИ МИЛЛИИ ТОҶИКИСТОН
МАҶАЛЛАИ ИЛМИИ «МУҲАҚҚИҚИ ЧАВОН»**

Муассиси маҷалла:

Донишгоҳи миллии Тоҷикистон

САРМУҲАРРИР:

Хушвахтзода Қобилҷон

Доктори илмҳои иқтисодӣ, ректори Донишгоҳи миллии Тоҷикистон

Хушвахт

МУОВИНИ САРМУҲАРРИР:

Сафармамадов

Доктори илмҳои химия, профессор, муовини ректор оид ба илми Донишгоҳи миллии Тоҷикистон

Сафармамад

Муборакшоевич

МУОВИНИ САРМУҲАРРИР:

Исмонов Кароматулло

Номзади илмҳои филологӣ, дотсент, директори Маркази таъбу нашр, баргардон ва тарҷумои Донишгоҳи миллии Тоҷикистон

Бадридинович

ҲАЙАТИ ТАҲРИРИЯ

Шерматов Нурмаҳмад

Доктори илмҳои техникӣ, профессор

Солихов Давлат

Доктори илмҳои физикаю математика, профессор

Куватович

Сатторов Абдуманон

Доктори илмҳои физикаю математика, профессор

Файзуллоев Эркин

Номзади илмҳои химия, дотсент декани факултети химия

Фатхуллоевич

Валиев Шариф

Доктори илмҳои геологӣ-минералогӣ, и.в. профессор, декани факултети геологии ДМТ

Файзуллоевич

Расулиён Қаҳҳор

Доктори илмҳои таърих, профессор

Кучаров Аламхон

Доктори илмҳои филологӣ, профессори кафедраи назария ва адабиёти навини форсии тоҷикии Донишгоҳи миллии Тоҷикистон

Дӯстов Ҳамрохон

Номзади илмҳои филологӣ, дотсент, мудири кафедраи забони адабии муосири тоҷикии Донишгоҳи миллии Тоҷикистон

Чумаевич

Нағзибекова

Доктори илмҳои филологӣ, профессори кафедраи забонишиносии умумӣ ва типологияи муқоисавии Донишгоҳи миллии Тоҷикистон

Меҳриниссо Бозоровна

Муродов Мурод

Доктори илмҳои филологӣ, профессори кафедраи матбуоти ДМТ

Низомова Тухфамо

Доктори илмҳои иқтисодӣ, профессор

Давлатовна

Одинаев Фуркат

Номзади илмҳои иқтисодӣ, дотсент

Фарҳодович

Сотиволдиев Рустам

Доктори илмҳои ҳуқуқшиносӣ, профессор

Шарофович

Сафарализода Хучамурод

Номзади илмҳои сиёсатиносӣ, дотсенти кафедраи сиёсатиносӣ

Қуддус

Рачабов Имомиддин

Номзади илмҳои сиёсатиносӣ, дотсенти кафедраи сиёсатиносӣ

Ширинович

Нуриддин Парвин

Номзади илмҳои сиёсӣ, дотсент

Раймалихон

Ҳочиматова Гулҷехра

Доктори илмҳои педагогӣ, профессор

Масаидовна

Устоев Мирзо

Доктори илмҳои биологӣ, профессори кафедраи физиологияи одам ва ҳайвонҳо, факултети биологияи ДМТ

Бобочонович

Маҷалла дар Маркази таъбу нашр, баргардон ва тарҷумои ДМТ барои нашр таҳия мегардад.

Нишони Марказ:

734025, Ҷумҳурии Тоҷикистон,

ш. Душанбе, хиёбони Рӯдакӣ, 17.

E-mail: molodoy.issledovatel@mail.ru

Тел.: (+992 37) 227-74-41

ДМТ, 2022©

**ТАДЖИКСКИЙ НАЦИОНАЛЬНЫЙ УНИВЕРСИТЕТ
НАУЧНЫЙ ЖУРНАЛ «МОЛОДОЙ ИССЛЕДОВАТЕЛЬ»**

Учредитель журнала:

Таджикский национальный университет

ГЛАВНЫЙ РЕДАКТОР ЖУРНАЛА:

Хушвахтзода Кобилджон Хушвахт | Доктор экономических наук, ректор Таджикского национального университета (Душанбе, Таджикистан)

ЗАМЕСТИТЕЛЬ ГЛАВНОГО РЕДАКТОРА:

Сафармамадов Сафармамад Муборакшоевич | Доктор химических наук, профессор, проректор по науке Таджикского национального университета (Душанбе, Таджикистан)

ЗАМЕСТИТЕЛЬ ГЛАВНОГО РЕДАКТОРА:

Исмонов Кароматулло Бадридинович | Кандидат филологических наук, доцент, директор Издательского центра Таджикского национального университета

РЕДАКЦИОННАЯ КОЛЛЕГИЯ:

Шерматов Нурмахмад	Доктор технических наук, профессор
Солихов Давлат Кувватович	Доктор физико-математических наук, профессор
Сатторов Абдуманнон	Доктор физико-математических наук, профессор
Валиев Шариф Нарзуллоевич	Доктор геолого-минералогических наук, и.о. профессора
Файзуллоев Эркин Фатхуллоевич	Кандидат химических наук, декан факультета химии ТНУ
Расулиён Каххор	Доктор исторических наук, профессор
Кучаров Аламхон	Доктор филологических наук, профессор
Дустов Хамрохон	Кандидат филологических наук, доцент
Муродов Мурод	Доктор филологических наук, профессор
Нагзибекова Мехриниссо Бозоровна	Доктор филологических наук, профессор
Абдусатторов Абдушукур	Доктор филологических наук, профессор
Одинаев Фуркат Фарходович	Кандидат экономических наук, доцент
Сотиволдиев Рустам Шарофович	Доктор юридических наук, профессор
Сафарзода Бахтовар Амиралли	Доктор юридических наук, профессор
Раджабов Имомиддин Широнович	Кандидат политических наук, доцент кафедры политологии
Сафарализода Хучамурод Куддус	Кандидат политических наук, доцент кафедры политологии
Нуриддин Парвин Раймалихон	Кандидат политических наук, доцент
Ходжиматова Гулчехра Масаидовна	Доктор педагогических наук, доцент
Устоев Мирзо Бободжонович	Доктор биологических наук, профессор

Адрес Издательского центра:
734025, Республика Таджикистан,
г. Душанбе, проспект Рудаки, 17.
E-mail: molodoy.issledovatel@mail.ru
Тел.: (+992 37) 227-74-41

© ТНУ, 2022

TAJIK NATIONAL UNIVERSITY
SCIENTIFIC JOURNAL “YOUNG RESEARCHER”
Founder of journal:
TAJIK NATIONAL UNIVERSITY

CHIEF EDITOR:

Khushvakhtzoda | *Doctor of Economics, Rector of the Tajik National University (Dushanbe, Tajikistan)*

Qobiljon Khushvakht

DEPUTY CHIEF EDITOR:

Safarmamadov | *Doctor of Chemical Sciences, Professor, Vice-Rector for Science of the Tajik National University*

Safarmamad

Muborakshoevich

DEPUTY CHIEF EDITOR:

Ismonov Karomatullo | *Candidate of philological sciences, associate professor, director of the Publishing Center of the Tajik National University*

Badridinovich

EDITORIAL BOARD:

Shermatov Nurmahmad	<i>Doctor of technical sciences, Professor</i>
Solihov Davlat	<i>Doctor of physical and mathematical sciences</i>
Quvatovich	
Sattorov Abdumannon	<i>Doctor of physical and mathematical sciences</i>
Fayzulloev Erkin	<i>Candidate of chemical sciences, dean of the chemical faculty</i>
Fathulloevich	
Valiev Sharif	<i>Doctor of geological and mineralogical sciences, Professor</i>
Fayzulloevich	
Rasuliyon Qahhor	<i>Doctor of historical Sciences, Professor</i>
Kucharov	<i>Doctor of Philology, Professor of the Department of Theory and New Persian-Tajik Literature of the Tajik National University</i>
Alamkhon	
Dustov Hamrokhon	<i>Candidate of philological sciences,</i>
Dzhumaevich	
Murodov Murod	<i>Doctor of Philology, Professor of the Department of Printing of the Tajik National University</i>
Nagzibekova	<i>Doctor of Philology, Professor of the Department of General Linguistics and Comparative Typology of the Tajik National University</i>
Mekhrinisso Bozorovna	
Nizomova Tuhfamo	<i>Doctor of Economics, Professor</i>
Davlatovna	
Odinaev Furqar	<i>Candidate of Economics, assistant professor</i>
Farhodovich	
Safaralizoda	<i>Candidate of Politics, assistant professor of the department of the political science</i>
Khudzhamurod Kuddusi	
Sotivoldiev Rustam	<i>Doctor of law, Professor</i>
Sharofovich	
Safarzoda Bakhtovar	<i>Doctor of law, Professor</i>
Amirali	
Rajabov Imomiddin	<i>Candidate of Politics, assistant professor of the department of the political science</i>
Shirinovich	
Nuriddin Parvin	<i>Candidate of Politics, assistant professor</i>
Raymalikhon	
Hojimatova Gulchehra	<i>Doctor of pedagogical sciences, Professor</i>
Masaidovna	
Ustoev Mirzo	<i>Doctor of Biological sciences, Professor</i>
Bobojonovich	

Address of the Publishing center:
734025, Republic of Tajikistan,
Rudaki Avenue, 17. Dushanbe.
E-mail: molodoy.issledovatel@mail.ru
Phone: (+992 37) 227-74-41
© TNU, 2022

ТАЪРИХ ВА АРХЕОЛОГИЯ – ИСТОРИЯ И АРХЕОЛОГИЯ

ДАВЛАТДОРИИ СОМОНИЁН АЗ НИГОҶИ МУҲАҚҚИҚИ АНГЛИСЗАБОН РИЧАРД НИЛСОН ФРАЙ

Пирумишов Х., Нуруллозода Х. М.
АМИТ

Ричард Фрай 27 март соли 1920 дар Иёлоти Алабаи Амрико ба дунё омада, соли 1938 ба Университети шаҳри Пристон шомил шуда, ба омӯзиши таъриху фалсафа мепардозад. Замони вусъати фашизм дар Аврупо Ричард Фрай соли 1941 дар мактаби пажӯҳишу таҳқиқоти Шарку Африко Лондон таҳсилро идома дод ва забонҳои форсӣ, арабӣ ва туркиро азхуд кард. Замони ҷанги дуҷуми ҷаҳонӣ чун сарбози амрикоӣ дар Афғонистон ва Эрон хидмат анҷом медиҳад ва ошиқи шайдои забони форсӣ мегардад. Пас аз хатми ҷанг соли 1946 дар донишгоҳи Гарвард рисолаи доктори илмро дифоъ карда, ҳаёти минбаъдаашро пурра ба омӯзишу таҳқиқи илм ва тарбияю омода сохтани мутахассисони варзидаи сатҳи ҷаҳонӣ сарф месозад.

Чун шарқшинос Ричард Фрай аз замони ба пажӯҳиши таъриху фарҳанги ҳавзаи забони форсӣ сару кор гирифтанд, Тоҷикистон ва тоҷиконро хуб шинохта буд ва медонист, ки қавмҳои ориёӣ чун тоҷикону эронӣ ва афғонҳо бо марзбандӣ аз ҳам ҷудо бошанд ҳам, бо як забони муштарак форсӣ ҳарф мезананд. Замона ва сохти сиёсии вақт роҳ барои Ричард Фрай барин ховаршиносии забардастро ба кишвари мо Тоҷикистон масдуд сохта буд. Хушбахтона кишвари Эрон ва сохти шоҳии он Ричард Фрайро ба оғӯш гирифт ва барои ӯ тамоми шароитҳои қору зиндагиро фароҳам овард. Дар ёддоштҳои Ричард Фрай менигорад, ки ман аз овони шогирди мактаб буданам ошиқи Шарқ шудам, аввал аз рӯйи чанд расми китоб Хиндустонро дӯст доштам. Аммо вақте дар синни ҷавонӣ бо амри тақдир ба Афғонистону Эрон расидам, бароям дунёи нав пеш омад ва худро дигар аз ин ҳудуди тақдир ҷудо тасаввур карда наметавонистам. Бо ин орзуҳо Ричард Фрай соли 1968 дар сини 48 солагӣ бо даъвати Фарҳангистони улуми вақти Эрон ба ин кишвар омад. Чанд муддате вақтро ба сайру тамошои Эрон сарф кард. Дар канои Зояндарӯд барояш гуворо афтода, баъди ҳафтсол маркази илмӣ фарҳангии Шероз қадамгоҳи Шайх Саъдӣ ва Хоҷа Хофизро бештар писандид. Тули панҷ сол дар ин мадинаи шоирхез, ки замони Каримхони Занд пойтахти Эрон буд, зиндагиро ихтиёр намуд. Дар Эрон он солҳо Донишгоҳи Шероз яке муассисаҳои бузурги илми пажӯҳишӣ ба ҳисоб мерафт ва он пажӯҳишгоҳҳои зиёдеро бобати ривоҷи илм ва оmodасозии мутахассисон ба ҳам оварда буд. Профессор Ричард Фрай раиси пажӯҳишгоҳи Осиё пазируфта шуд ва ба таҳқиқи забону таърихи фарҳанги Эрон камар баст. Ба ӯ муяссар гардид, ки дар ин давра инчунин ба омӯзиши мероси фарҳангии ақвоми турку армани сокини Эрон ва ба балучу паштуҳои Афғонистону Покистон ва ҳам таърихи Хиндустон ҷиддитар машғул шавад. Ричард Фрай дар шарқшиносии ҷаҳон хизматҳои бузургеро анҷом дод. Тавонист бо таълифҳои бунёдии хеш дар Шарку Фарб марказҳои бузурги илмӣ - пажӯҳиширо таъсис бидиҳад ва фаъолияти онҳо тайи беш аз ним асри гузашта бо номи ин олими сатҳи ҷаҳонӣ саҳт пайвастагӣ дошт [4,28].

Бо вучуде ки Ричард Фрай бо гузашти солҳо солмандтар ҳам мешуд, меҳру муҳаббаташ нисбат ба тоҷикон бештар мегардид ва ҳарчи меҳосту орзу дошт, ки Тоҷикистону тоҷиконро бубинад. Дар сини 70 солагӣ (1990) ба Тоҷикистон омад ва ду сол дар ин ҷо иқомат ихтиёр кард. Ричард Фрай хизматҳои боарзишро низ дар шинохти тоҷикон ба ҷаҳон анҷом дода тавонист. Дӯстони зиёдеро дар кишвари мо пайдо кард ва шогирдони тоҷикаш бо роҳнамоии ӯ дар симпозиуму конференсияҳои зиёди байналмилалӣ маърузаҳои илмӣ намудаанд. Ин олими тавоно ҳамон солҳо омӯхтану донишҷӯи забони англисиро ба масобаи забони илм тарғиб мекард ва ба пажӯҳандагони англисӣ меомӯзонд ва хотираи неки ин олими забардасти тоҷикдӯст дар қалби тоҷикон боқист. Ричард

Нилсон Фрай яке аз мухақиқони машҳури англис буда, бештари асарҳои худро ба давлатдории Осиёи Марказӣ, бахусус Сомониён бахшидааст. Ба ақидаи муаррихон дар осораи ба Осиёи Марказӣ махсус диққат додааст. Соли 2019 Ричард Фрай, пажӯҳишгар ва шарқшиноси номвари амрикоӣ, китоби нави худро таҳти унвони «Таърихи тоҷикон» («A History of the Tajiks») дар муассисаи мутолеоти осӣёӣ ва африқоии Донишгоҳи Лондон ба чоп расонидааст. Профессор Фрай, ки то имрӯз китобҳои бисёре дар бораи Эронӣ бостон ва Маздаясно навиштааст, китоби тозаашро ба қадимтарин миллати Осиёи Марказӣ – тоҷикон бахшид ва дар ҷунин китоб дар бораи таърихи тоҷикон, бахусус давлатдории Сомониён ба таври возеҳу равшан ибрози назар намудааст, ки бениҳоят арзиши воло дорад. Фрай аз ихлосмандону дилбохтагони садоқатманди фарҳанги тоҷик буда, бо бештари адибону олимону ва рӯзноманигорони тоҷик равобити мустақим дошт. Р.Фолтс дар мавриди равобити дӯстонаи худ бо Фрай меғӯяд: «Айёми донишҷӯӣ бо профессор Ричард Фрай, ки як тоҷикшиноси бисёр бузург буд, ошноӣ пайдо кардам ва аз донишу малакаи ӯ баҳравар гардидам. Фрай муддате дар Тоҷикистон зиндагӣ дошт ва пажӯҳиш бурд. Ман ҳам пас аз хатми донишгоҳ барои ба поён расондани рисолаи докторӣ хостам ба Тоҷикистон оям. Аммо сафарам ба соли 1992 рост омад, Душанбе ба коми ҷанг фуру рафта буд. Ба ин хотир, Ўзбекистон рафтам, зеро шаҳрҳои таърихӣ тоҷикон имрӯз дар ҳайати ин кишвар аст. Дар Самарқанд бо тоҷикони зиёде шинос шудам, он ҷо муддате иқомат кардам ва пажӯҳишамро ба поён расондам. Ниҳоят, соли 2012 ба Тоҷикистон омадам ва равобитам то имрӯз идома дорад. Тули 30 сол, ки ба пажӯҳиш саргармам, роҷеъ ба таърихи мардуми эронӣ даҳҳо мақолаву рисола ба таъри расондам [1,12].

Доктор Фрай нияти навиштани китоберо роҷеъ ба тоҷикон дар зехнаш мепарварид ва мანი он замон донишҷӯ интизор будам, то ин китобро бихонам. Маҳз ба ҳамин хотир, ӯ солҳои 1991-1992 ба Тоҷикистон омад ва ин ҷо зиндагӣ кард. Аммо баъди ҷанд муддат, ба ман гуфт, ки ин китоб ба масири дигар рафт. Пас аз ин ӯ китобе нанавишт. Яъне, ӯ натавонист ин орзуяшро ҷомаи амал пӯшонад. Соли 2014 Ричард Фрай дар 94 - солагӣ бо зиндагӣ падруд гуфт. Аммо гӯе маро раҳнамоӣ мекард. Соли 2016 дар гиромидошти Ричард Фрай дар як конфронс иштирок ва суҳан рондам. Азбаски Фрайро хуб мешинохтам, аз густурдаи фароҳи пажӯҳишаш огоҳ будам, дар суҳанронӣ самти тоҷикшиносии ӯро интихоб кардам. Дар рафти таҳқиқ дарёфтам, ки тоҷикшиносӣ дар фаъолияти ӯ нақши марказӣ дорад. Ӯ дар мавриди «Таърихи Наршаҳӣ», ки манбаи муътамади таърихи тоҷикон аст, рисолаи докторӣ навишта буд. Дар ҷаласаи бузургдошт Фрайро ҳамчун тоҷикшиноси мумтоз муаррифӣ намудам. Дар ин маврид мақолае дар «Бухоро» нашр кардам, ки ба ҳуруфи кириллӣ дар Тоҷикистон ҳам ба нашр расид. Бубинед, то имрӯз дар ғарб дар бораи халқи тоҷик китобе нест. Фрай мехост нависад, аммо, натавонист. Ин масъулиятро ман ба дӯш гирифтаам ва давоми 2 сол доир ба тоҷикон китобе навиштам, - изҳор доштааст Ричард Фолтс [6]. Профессор Фрай меғӯяд: «Фикр мекунам, бо китоби «Таърихи тоҷикон» халое, ки дар бораи тоҷикон ҳаст, пур нашудааст, аммо қадами аввал гузошта шуд» [2]. Ҳамчунин, зикр мекунад, ки ба ҳар ҳол қолаби афқору тасаввуроте, ки пеш аз ин дар бораи тоҷикон, ба сифати як халқияте вобастаи шуравӣ дар Аврупову Амрико ҳукмфармо буд, шикаста гардид. Фрай ба падидаҳои шаҳрсозӣ, фарҳанг, забон ва шахсиятҳои таърихиву адабии тоҷикон, ки пас аз ҷудо шудани марзҳои маъмурӣ баъзе аз афроди алоҳидаи ин ё он қавми дигар медонанд, посухи дандошикане медиҳад, ки ҷунин аст: «Дар Осиёи Марказӣ ҳанӯз ин гуна даъвоҳо ҳаст, ки чӣ ё кӣ моли кист? Дар дунёи илм ин масъалаҳо ҳал шудааст ва касе шак намекунад, ки фарҳанги Осиёи Марказӣ аз тоҷикҳост».[5].

Барои таҳкими худшиносӣ, таърихи фарҳанг ва доништани нуқсу қамоли андешаҳои дигарон дар бораи миллати мо китоби «Таърихи тоҷикон» сазовори тарҷумаи тарғиб аст. Аз ин сабаб, бисёр мехостем, ки Академияи миллии илмҳо ва шуъбаи «Тоҷикшиносӣ» - и Китобхонаи миллии тарҷумаи онро омода карда, дар муаррифии он саҳм гиранд.

Вақте арабҳо омаданд, онҳо тақрибаи мудирияти империяро надоштанд, бинобар ин аз дабирони эронӣ истифода карданд. Забони арабӣ дар ибтидо қудрати идорӣ, қудрати инъикоси илму фалсафаро надошт, ин табиист, зеро забони кӯчӣ аст. Бинобар ин, форсизабонон онро хеле тағйир доданд, калимасозӣ карданд, забонро ба меъёр мувофиқ

карданд. Баъди зиёда аз сад сол, дабирони ориёӣ дар замони чунбиши шуубия ёғӣ шуданд ва онҳо кушиданд, ки фарҳанги ориёиро бартар аз араб нишон диҳанд. Баъдан дар замони Ёъқуб ибни Лайси Саффорӣ, ки аслан арабиро намедонист, аммо ба унвони як шоҳ ба фарҳангу адабиёту мусиқӣ аҳмият дод, забони форсӣ пуштибон ёфт. Яъқуби Лайс шеърӣ арабиро намефаҳмид, бинобар ин иҷозат дод, ки ба забони форсӣ шеър бихонанд ва баъди ин Сомониён ҳам пуштибони фарҳанги худашон шуданд. Аммо Сомониён муваффақтарин буданд, зеро онҳо расман забони тоҷикиро забони давлатдорӣ эълон карданд. Маҳз дар замони Сомониён собит шуд, ки дини ислом моли араб нест, маркази ислом Бухорост ва фарҳанги ислом фарҳанги форсизабон аст. Бинобар агар Сомониён набуд, Эрон набуд, зеро дар сурати ҳимоя накардани Сомониён забони форсӣ аз байн мерафт [3].

Дар Эрон ўро бо як ҷаҳон эҳтироми хоса «эронидўст» ва дар Тоҷикистон бо ин шостагӣ «тоҷикдўст» меномиданд. Ду китобе, ки Ричард Фрай замони иқоматаш дар Эрон бо номҳои «Мероси Эрон» ва «Асри тиллоии Эрон» ба нашр расонид, ба қавли мусташирикони ҷаҳонӣ Эронро бо ҷаҳон бештар шиносонд. Ричард Фрай ба ҳайси пажӯҳишгари тавоноӣ Фарб (Амрико) бори аввал нақши фарҳангии эронӣ, бахусус забони форсиро дар тавсияи ислом дар кишварҳои ҳавзаи Осиёи Марказӣ ва Миёна бузург арзёбӣ намуда, ба қавли ӯ забони форсӣ исломро дар сатҳи байналмиллалӣ ошно сохт.

АДАБИЁТ

1. A History of the Tajiks: Iranians of the East. — London: Bloomsbury, 2019. (санаи мурочиат 22.10.2021)
2. Камолитдин Абдуллаев, «Таджики — иранцы Востока?», ASIA-Plus, 18 марта 2019. Маҷаллаи адабиёт ва санъат. №1 – С.,15
3. Маҷаллаи Ҷумҳурият. Ричард Фолтс: “ Шеър ва Наврӯз намои тоҷиконанд” — Д.,2019. – С.,12. Нашририя “Тоҷикистон”. –Д.,2014.- С.,28
4. Ричард Фольц: иранистика не может быть полно и адекватно освещенной без осетинского элемента» (санаи мурочиат 11.10.2021)

ДАВЛАТДОРИИ СОМОНИЁН АЗ НИГОҶИ МУҲАҚҚИКИ АНГЛИСЗАБОН РИЧАРД НИЛСОН ФРАЙ

Дар мақолаи мазкур муаллиф ҳаёт ва фаёлияти Ричард Фрайро таҳқиқ намудааст. Муаллиф қайд намудааст, ки шарқшинос Ричард Фрай аз замони ба пажӯҳиши таъриху фарҳанги ҳавзаи забони форсӣ сару қор гирифтанд, Тоҷикистон ва тоҷиконро хуб шинохта буд ва медонист, ки қавмҳои ориёӣ чун тоҷикону эронӣ ва афғонҳо бо марзбандӣ аз ҳам ҷудо бошанд ҳам, бо як забони муштарак форсӣ ҳарф мезананд. Ричард Нилсон Фрай яке аз муҳаққиқони машҳури англис буда, бештари асарҳои худро ба давлатдорӣ Осиёи Марказӣ, бахусус Сомониён бахшидааст. Дар Эрон ўро бо як ҷаҳон эҳтироми хоса «эронидўст» ва дар Тоҷикистон бо ин шостагӣ «тоҷикдўст» меномиданд. Ду китобе, ки Ричард Фрай замони иқоматаш дар Эрон бо номҳои «Мероси Эрон» ва «Асри тиллоии Эрон» ба нашр расонид, ба қавли мусташирикони ҷаҳонӣ Эронро бо ҷаҳон бештар шиносонд.

КАЛИДВОЖАҶО: Ричард Фрай, тоҷикон, ҳаёт ва фаёлият, асарҳо.

ГОСУДАРСТВО САМАНИДОВ С ТОЧКИ ЗРЕНИЯ АНГЛИЙСКОГО ИССЛЕДОВАТЕЛЯ РИЧАРДА НИЛЬСОНА ФРАЙ

В данной статье автор исследует жизнь и творчество Ричарда Фрая. Автор отмечает, что востоковед Ричард Фрай сначала изучения истории и культуры персидского языка хорошо знал Таджикистан и таджиков, знал, что арийские народы, такие как таджики, иранцы и афганцы, разделены границы, но имеют общий язык, говорят на персидском. Ричард Нильсон Фрай — один из самых известных английских ученых, посвятивший большую часть своих работ государствам Средней Азии, особенно Саманидам. В Иране мир называл его «иранолюбивым», а в Таджикистане его называли «таджикололюбивым». По мнению международных комментаторов, две книги, изданные Ричардом Фраем во время его пребывания в Иране под названиями «Наследие Ирана» и «Золотой век Ирана», познакомили мир с Ираном.

КЛЮЧЕВЫЕ СЛОВА: Ричард Фрай, таджики, жизнь и творчество, труды.

THE STATE OF THE SAMANIDS FROM THE POINT OF VIEW OF THE ENGLISH RESEARCHER RICHARD NILSON FRY

In this article, the author explores the life and work of Richard Fry. The author notes that the orientalist Richard Fry, from the time he began to study the history and culture of the Persian language, knew Tajikistan and the Tajiks well, and knew that the Aryan peoples, such as Tajiks, Iranians and Afghans, were separated by borders but shared a common language. they speak Persian. Richard Nilsson Fry is one of the most famous English scholars, devoting much of his work to Central Asian states, especially the Samanids. In Iran he was called “Iranian-loving” by the world, and in Tajikistan he was called

“Tajik-loving”. Two books published by Richard Fry during his stay in Iran under the titles “Heritage of Iran” and “The Golden Age of Iran” introduced Iran to the world, according to international commentators.

KEYWORDS: Richard Fray, Tajiks, life and work, works, the importance of his research and more.

Маълумот дар бораи муаллифон: *Пирумшоев Хайдаршо* - доктори илмҳои таърих, профессори Институти таърих, бостоншиносӣ ва мардумшиносӣ ба номи А. Дониш АМИТ. Телефон: (+992) 919 148736

Нуруллозода Хангома - магистранти соли дуюми Институти таърих, бостоншиносӣ ва мардумшиносӣ ба номи А. Дониш АМИТ. Телефон: (+992) 935751103.

Сведения об авторах: *Пирумшоев Хайдаршо* - доктор исторических наук, профессор Института истории, археологии и этнографии им. А. Дониша НАНТ. Телефон: (+992) 919 148736

Нуруллозода Хангома – магистр 2 курса Института истории, археологии и этнографии им. А. Дониша НАНТ. Телефон: (+992) 935751103.

Information about the authors: *Pirumshoev Haidarsho* - Doctor of historical sciences, Professor of the Institute of History, Archeology and Ethnography named A. Donish National Academy of Sciences of Tajikistan. Phone: (+992) 919 148736

Nurullozoda Hangoma – second-year master’s student of the Institute of History, Archeology and Ethnography named A. Donish National Academy of Sciences of Tajikistan. Phone: (+992) 935751103

САҲМИ “ОВОЗИ ТОЧИК” ДАР ИНЪИКОСИ ВАЗЪИ НОГУВОРИ МАОРИФИ ТОЧИКОН

Расулов Ҷ.

Донишгоҳи миллии Тоҷикистон

Пас аз тақсимои ноодилонаи марзию миллии соли 1924 дар Осиёи Миёна теъдоди зиёди тоҷикон берун аз ҳудуди Ҷумҳурии Мухтори Шуравии Сотсиалистии Тоҷикистон, яъне дар ҳудуди Ўзбекистон монда, ба сарнавишти талх гирифтанд. Бахусус вазъи забони тоҷикӣ ҳолати нугувор дошт. Чунки ин забон ба расмият шинохта намешуд. Тоҷикон гӯё безабон монда буданд. Дар чунин шароити нугувор бо кӯшишу талошҳои зиёди чанд тан аз фарзандони огоҳ, ватандӯст ва миллатхоҳи тоҷик рӯзномаи “Овози тоҷик” дар шаҳри Самарқанд ба фаъолият оғоз намуда, забони гӯёи тоҷикон гардид. Баъдтар, дар ҷаласаи КМ ҲК (б) Тоҷикистон аз 14 феввали соли 1936 Ш.Шоҳтемур рӯзҳои ба нашри рӯзнома оғоз намудандро чунин ёдрас мешавад: “Дар назди Ҳизби коммунистии Туркманистон шуъбаи коммунистии тоҷикон амал менамуд ва сарвари онро ман ба зимма доштам. Ба мо лозим буд, ки рӯзномаи якуми тоҷиконро барорем, аммо маблағи зарурӣ набуд. Ман бо Ҳочибоев, ки он вақт намояндаи вилояти Фарғона буданд, шиносӣ пайдо намудам ва ӯ барои баровардани рӯзнома ба мо 2000 сӯм дод”. [1:16]

Ҳамин тавр, шумораи якуми рӯзнома 25 августи соли 1924 дар ҳаҷми чаҳор саҳифа ва ба миқдори ду ҳазор нусха, ҳамчун ношири афкори Кумитаи иҷроияи вилояти Самарқанд бо номи “Овози тоҷики камбағал” ба таъби расид. Аммо ин рӯзнома аз лиҳози теъдод ва даврият талаботи замон, мардум ва сарварони худогоҳро қонеъ карда наметавонист. Боз Ш.Шоҳтемур ва пайравони ӯ масъалаи пеш гузоштанд, ки дар як ҳафта як маротиба нашр гардидани рӯзнома қобили қабул нест ва даврияти онро бояд бештар намуд. Гузоришномаи зершуъбаи ақаллиятҳои миллии КМ ҲК Туркманистон ба унвони шуъбаи ташвиқоти тарғиботи КМ РКП (б) далели ин гуфтаҳоест. Дар ин гузоришнома омадааст, ки дар қатори дигар халқҳои тоҷикон қисмати бузурги аҳолии Осиёи Миёнаро ташкил кунанд ҳам, то ҳанӯз аз хидматрасонии матбуот бархурдор нестанд. Қисми ақалли тоҷикони ҳамворзамини Туркистон, ки дар шаҳрҳои зиндагӣ мекунанд, ўзбекӣ ва русиро медонанд, боқимондаҳо рустой ва кӯхистониён ҷуз забони тоҷикӣ (форсӣ) дигар забонҳоро намедонанд... Зершуъбаи ақаллиятҳои миллии КМ ҲК Туркистон зарур шумурд, ки ба ин забон барои сухани чопӣ рӯзнома, ки ҳаёти рӯзмарро равшан инъикос кунад, нашр шавад. Он аллакай аз 25 моҳи августи ҳамин сол баромада истодааст. Зершуъбаи ақаллиятҳои миллии зарур мешуморад, ки рӯзнома агар ҳамарӯза не, лоақал ҳафтае се маротиба интишор гардад. Барои ин зершуъбаи ақаллиятҳои миллии ба шумо панҷ шумораи аввалини ин рӯзномаро ирсол фармуда, ақаллан дар давраи аввал, то пайдору мустаҳкамшавии он дар соли бучавии 24-25-и КМ РКП (б) ба бароварди (сметай) рӯзномаҳои ақаллиятҳои миллии дохил

кунонидани онро зарур мешуморад. Таърихи пайдоишу ташаккули рӯзномаи “Овози тоҷик” ба масъалаҳои тақсимои марзӣю миллии дар Осиёи Миёна пайваस्ताгии ногӯсастанӣ дорад. Ҳанӯз дар арафаи ин тақсимот бо ташаббуси коммунистон Ш.Шоҳтемур, Ч.Имомов, Н.Махсум дар шаҳри Самарқанд нашри рӯзномаи “Овози тоҷик” ба роҳ монда мешавад. Сабаби асосии ташкили рӯзномаи “Овози тоҷик” тақсимои марзӣю миллии буд ва аксари мақолаҳои он низ ба воситаи ва ё бевосита маҳз фароғири ин мавзӯ буданд “Овози тоҷик” аз шумораи аввал оид ба масъалаҳои тақсимои марзӣю миллии ба нашри мақолаҳо пардохта, дар ин замина ҳуқуқи манфиатҳои миллати тоҷикро ба соҳибхитӣ дифоъ менамуд. Ин рӯзнома аз аввали рӯзҳои таъсисаш ба масъалаи миллии, тақсимои марзӣю ҳуқуқи қонунии халқи тоҷик барои таъсиси ҷумҳурии диққати ҷидди метод. Дар ин баҳсу мунозираҳо роҳбарони онвақтаи ҶМШС Тоҷикистон Н.Махсум, Ш.Шоҳтемур, А.Муҳиддинов, Ч.Имомов, А.Алиев ва дигарон ширкати ғаъол дошанд.

Мақолаҳои А.Вордекис “Ҷумҳуриятҳои Туркистон” (25 августи 1924), “Тайини ҳудуди ҷумҳуриятҳои Туркистон” (4 сентябри 1924), Маҳмудзода “Сиёсати ҳукумати кӯҳна ва тақсимои ҳудуди миллатҳои Осиёи Вусто” (12 сентябри 1924), “Пленуми куми фирқаи вилоятӣ” (12 сентябри соли 1924), “Иҷлоси ғавқулӯдаи Кумитаи иҷроияи марказии Туркистон” (28 сентябри 1924), “Дар бораи тайини ҳудуди давлатӣ ва миллии Осиёи Вусто” (5 октябри 1924), Саидмуродзода “Инқилоби уктабр ва Шарқ” (7 ноябри соли 1924), Қурбӣ “Инқилоби соли ҳаштум ва ҷумҳуриятҳои миллии Осиёи Вусто” (7 ноябри 1924), “Ба муносибати ташкил шудани ҷумҳурияти тоҷикон” (23 ноябри 1924), “Ҷумҳурияти мухтори тоҷикон” (23 ва 30 ноябри 1924), “Дар бораи тақсими ҳудуди миллатҳои Осиёи Вусто” (12 сентябри 1924), Б.Х. “Ба забони миллатҳо диққат бояд кард” (11 май 1927), “Ба муносибати ҷумҳурияти нав ташкил шуда” (30 ноябри 1924), “Дар Самарқанд шурои ҷудоғонаи тоҷик” (24 июни 1924), Зехнӣ “Шоирӣ бузурги нахустини тоҷикон” (8 августи 1925), “Тайини ҳудуди ҷумҳуриятҳои Туркистон” (4 сентябри 1924), “Анҷумани дуҷуми шуроҳои ҶМШС Тоҷикистон” (28 апрели 1928), Бобочонзода “Тақсимои иқтисодӣ ва мулкӣ дохили Тоҷикистон” (13 июни 1925) ва ғайра ба паҳлӯҳои гуногуни масъалаи тақсимои марзӣю миллии ихтисос дода шуда, дар онҳо ноодилона будани ин тақсимот, маҳрум гардонидани тоҷикон аз марказҳои бузурги фарҳангии худ, муносибати бепарвоёнаи роҳбарон нисбат ба арзу шикоятҳои тоҷикон дар мавриди поймол намудани ҳуқуқи онҳо, нақши бисёр манфӣ ва хоинона бозидани пантуркистон дар сарнавишти тоҷикон ва ғайра мавриди баҳсу баррасӣ қарор гирифтаанд. Дар маҷмӯъ аз се ду ҳиссаи тоҷикон берун аз марзи ҷумҳурии тозатаъсиси Тоҷикистон монданд. Вазъи макотибу маорифи тоҷикон дар байни солҳои 1924-1929, яъне аз давраи таъсиси ҶМШС Тоҷикистон дар ҳайси ҶШС Ўзбекистон то таъсиси ҶШС Тоҷикистон яке аз муҳистарин мавзӯҳои рӯзномаи “Овози тоҷик” буд. Доир ба ин масъала, аз ҷумла набудани мактабҳои тоҷикӣ, нарасидани китоб ва маводи таълимӣ ба забони тоҷикӣ, ба забони ўзбекӣ таҳсил намудани фарзандони тоҷик, фишори саҳти ниҳодҳои давлатӣ ба забони тоҷикӣ дар минтақаҳо, ки берун аз ҶМШС Тоҷикистон монда буданд ва ғайра дар ҳар як шумораи рӯзнома мақолаҳои тезу тунд ба ҷоп расид.

Мақолаҳои С.Айнӣ “Дар бораи мактаб ва маорифи тоҷик” (4 сентябри 1924), Сомонӣ “Муаллими биступанҷсолаи тоҷик” (15 октябри 1925), Зехнӣ “Масъалаи бисёр муҳимми тоҷикон” (5 августи 1926), Баҳром “Барои тоҷикон китоб ва рисолаҳои мактабӣ лозим аст” (5 октябри 1924), Ғ.Козимзода “Як ташаббуси бузург дар роҳи маориф” (5 октябри 1924), “Китоби тоҷикӣ” (14 январӣ 1925), Ф.Обидӣ “Китоб лозим аст” (21 январӣ 1928), Азимзода “Ба мо китоб лозим аст” (7 ноябри 1926), Т.Н. “Як назар ба мактабҳои тоҷикии округи Самарқанд” (12 сентябри 1928), Ҳилмизода “Аҳволи маорифи тоҷикони Ўзбекистон” (15 мартӣ 1925), М. “Мактабҳои тоҷикӣ” (21 сентябри 1926), Х.Ҳамдамзода “Қай кушода хоҳад шуд?” (15 октябри 1925), Паҳлавонзода “Аҳволи техникуми духтарони тоҷик дар Самарқанд” (5 январӣ 1928), С.Мановфзода “Дар мезанем, фарёд мекунем” (12 январӣ 1926), Шарифзода “Яке аз камбудихоӣ мо тоҷикони Бухоро” (31 майӣ 1927), Б.Иқромӣ “Камбудии мактабҳои Бухоро” (29 октябри 1929), Ш.Ҷ. “Аҳволи маорифи тоҷикон дар Самарқанд” (8 мартӣ 1927) ҳама ба ҳамин мавзӯ дахл доранд. Яке аз масъалаҳои доғи соҳаи маориф, ки дар саҳифаҳои рӯзномаи “Овози тоҷик” мавриди баҳсу баррасӣ қарор гирифтааст, набудани ва ё кам будани мактабҳо ба забони тоҷикӣ мебошад. Аз ҷумла, дар соли 1926 ба беш аз ним миллион аҳолии тоҷик фақат 12 мактаб хидмат мерасонд.[11:119]

Ва ҳамон 12 мактаб ҳам дар ноҳияи мухтори тоҷикии Конибодом Ҷаъолият менамуд. Тоҷикони боқимонда аз мактаби миллӣ ва таълим ба забони модарӣ махрум буданд. Дар яке аз мақолаҳои, ки доир ба вазъи мактабҳои округи Бухоро навишта шудааст, чунин сатрҳо ҷой доранд: “Аз аввали инқилоб то ҳол ба аҳволи тоҷикони округи Бухоро дуруст диққат карда намудааст. Аз рӯйи шумораи тоҷикзабонон ду мактаби тоҷикӣ, ки ҳафт, барои тоҷикон кам аст. Дар Бухоро нуфузи тоҷикон ба қадри 35 ҳазор мебошад. Барои ин қадар халқи бесавод 12 синф, албатта, кам аст. Ҳеҷ вақт тоҷикон бо ин мактаб наметавонанд маорифи худро пеш баранд [12:5]. Дар мақолае, ки доир ба вазъи маорифи ноҳияи Шаҳрихони округи Андихон баҳс мекунад, омадаас, ки дар миқёси роҷун (ноҳия) фақат 2-3 синф ба забони тоҷикӣ буда, муаллимони ўзбек дарс медиҳанд. Агарчи 1-2 нафар муаллимони тоҷикзабон бошанд ҳам бинобар набудани китобҳои тоҷикӣ маҷбур мешаванд, ки бо китобҳои ўзбекӣ дарс диҳанд.”[6:8]. Яке аз мушкилоти дигаре, ки дар риштаи омӯзишу парвариш ҷой дошт, нарасидани китобҳои дарсӣ ба забони тоҷикӣ буд. Ин мавзӯ низ дар саҳифаҳои рӯзномаи “Овози тоҷик” тобиши густурдае доштааст. Вазъияти нуговори табъу нашри китоб ба забони тоҷикиро мо дар мисоли Ҷаъолияти Нашриёти давлатии Ўзбекистон дар давраи аз 1 январи соли 1925 то 1 августи соли 1936 ба хубӣ мушоҳида мекунем. Дар тули ин ҳафт сол 268 номгӯй китоб бо тиражи умумии 1804900 ҷилд китоб ба забони ўзбекӣ ва ҳамагӣ 4 номгӯй китоб бо тиражи 32 ҳазор нусха ба забони тоҷикӣ табъу нашр шудааст.[13:276]. “Солҳои 26-27-28 аз тарафи Нашриёти давлатии Тоҷикистон китобҳои гуногуни мактабӣ ҷоп шуда бошад ҳам, мактабҳои тоҷикии шаҳр фақат 40 фоиз таъмин карда шуданд. Мактабҳои қишлоқ кам таъмин карда шуданд ё ин ки ҳеҷ таъмин карда нашуданд”[7:9]-менависад шахсе дар бораи вазъи таъмини китобҳои дарсии тоҷикӣ дар шаҳр ва вилояти Самарқанд. Дар яке аз номаҳои, ки аз ноҳияи Рошдон (Риштон)-и вилояти Фарғона ба идораи рӯзномаи “Овози тоҷик” ирсол шудааст, омада, ки то алҳол мактабҳои тоҷикӣ бо китоб ва асбобҳои забони модарии худ таъмин карда нашуда аст. [4:10]. Дар ноҳияи Хавоси округи Тошканд аз сабаби нарасидани китобҳои дарсӣ ба забони тоҷикӣ, тоҷикон ба забони ўзбекӣ дарс мехонданд. “Барои мактабҳои ибтидои ин ҷо ҳама китобҳои ўзбекӣ дода шудааст, ки талабагон аз ин китобҳо истифода карда наметавонанд.” [10:5]. Дар яке аз мақолаҳои дигаре, ки дар бораи вазъи мактабҳои тоҷикии вилояти Зарафшон навишта шудааст, гуфта мешавад, ки дар вилояти мазкур 94 ҳазор тоҷик зиндагӣ мекунад. Аммо барои фарзандони онҳо ҳамагӣ 21 синф кушода шудаасту халос. Ҳамин миқдори ками синфҳо ҳам бо китобҳои дарсӣ таъмин намегарданд. Аз ин рӯ дарсҳо бештар бе китоб гузашта, ба шогирдон манфиати зиёде намеоваранд. “Мактабҳои, ки дар вилояти Зарафшон барои тоҷикон кушода шудааст, аз ҷиҳати адабиёт хеле кӯтоҳӣ дорад. Барои дарс додан китобҳои дарсӣ мавҷуд нест. Ҳол он ки аввали уктобр мактабҳо кушода шудааст. Дарсҳо фақат шифоҳӣ рафта, шогирдон аз ин дарсҳои шифоҳӣ ҳеҷ баҳра бурда наметавонанд.”[13:317]

Хуллас, рӯзномаи “Овози тоҷик”, ки нахустин шумораи он 25 августи соли 1924 дар шаҳри Самарқанд бо номи “Овози тоҷики камбағал” ба табъ расид, дар амри бедории шуури миллии тоҷикон нақши муҳим гузошта, мавзӯи вазъи мактабу маорифи тоҷикон пас аз тақсмоти марзию миллии Осиёи Миёна дар соли 1924 яке аз мавзӯҳои муҳим барои ин рӯзнома маҳсуб меёфт. “Овози тоҷик” тавонист тавассути навиштаҳои худ аз ҳукуки тоҷикон дифоъ намуда, то андозае дар беҳбуд бахшидани вазъи мактабу маорифи тоҷикӣ саҳм гузорад.

АДАБИЁТ

1. Дарси ҳештаншиносӣ. Дафтари дувум. Душанбе, 1991.
2. Забони тоҷикӣ дар мабной мувоҳисаҳо. Душанбе, 2007.
3. Қаландаров И.Қ. Фарзанди бовафо ва баномуси халқи тоҷик// Ҷунбиш. 1999, №14 (49).
4. Н.Аҳволи маорифи тоҷикони роҷони Рошдон// “Овози тоҷик”. 1928, 25 октябр.
5. Расулиён Қ. Таърихи матбуоти форсӣ-тоҷикӣ. Китоби II / Қ. Расулиён. - Душанбе, 2012.
6. Тоҷик. Корхоро ба забони худ бояд бурд// “Овози тоҷик”. 1927, 24 август.
7. Т.Н. Як назар ба мактабҳои тоҷикии округи Самарқанд// “Овози тоҷик”. 1928, 12 сентябр.
8. Усмонов И. Журналистика. Китоби I / И.Усмонов. - Душанбе, 2005.
9. Усмонов И., Давронов Д. Таърихи матбуоти тоҷик / И.Усмонов. - Душанбе, 1999.
10. Фарзанди тоҷик. Аҳволи маорифи тоҷикони Хавос// “Овози тоҷик”. 1928, 27 май.
11. Ҳошим Р. Ҳамсоли республика// Садои Шарқ. 1974, №10.
12. Шарифзода. Яке аз камбудҳои мо тоҷикони Бухоро// “Овози тоҷик”. 1927, 31 май.

САҲМИ “ОВОЗИ ТОҶИК” ДАР ИНЪИКОСИ ВАЪБИ НОГУВОРИ МАОРИФИ ТОҶИКОН

Дар мақола гуфта мешавад, ки пас аз тақсимои ноодилонаи марзию миллии соли 1924 дар Осиёи Миёна теъдоди зиёди тоҷикон берун аз ҳудуди Ҷумҳурии Мухтори Шуравии Сотсиалистии Тоҷикистон, яъне дар ҳудуди Ўзбекистон монда, ба сарнавишти талх гирифтанд. Бахусус ваъби забони тоҷикӣ ҳолати ногувор дошт. Чунки ин забон ба расмият шинохта намешуд. Тоҷикон гӯё безабон монда буданд. Дар чунин шароити ногувор бо кӯшишу талошҳои зиёди чанд тан аз фарзандони оғох, ватандӯст ва миллатхоҳи тоҷик рӯзномаи “Овози тоҷик” дар шаҳри Самарқанд ба фаъолият оғоз намуда, забони гӯёи тоҷикон гардид. Рӯзномаи “Овози тоҷик”, ки нахустин шумораи он 25 августи соли 1924 дар шаҳри Самарқанд бо номи “Овози тоҷики камбағал” ба таъби расид, дар амри бедории шуури миллии тоҷикон нақши муҳим гузошта, мавзӯи ваъби мактабу маорифи тоҷикон пас аз тақсимои марзию миллии Осиёи Миёна дар соли 1924 яке аз мавзӯҳои муҳим барои ин рӯзнома маҳсуб меёфт.

КАЛИДВОЖАҲО: “Овози тоҷик”, рӯзнома, забони тоҷикӣ, тоҷикон, мактаб, маориф, Самарқанд, китоб, синф, худшиносӣ.

ВКЛАД «ОВОЗИ ТОҶИК» В ОСВЕЩЕНИЕ СЛОЖНОЙ ОБРАЗОВАТЕЛЬНОЙ СИТУАЦИИ ТАДЖИКОВ

В статье говорится, что после несправедливого раздела границ и национальностей в Средней Азии в 1924 году большое количество таджиков осталось за пределами территории Таджикской АССР, т.е. в Узбекистане, и их постигла горькая участь. Ситуация с таджикским языком была особенно тяжелой, потому что язык не был официально признан. В таких неблагоприятных условиях усилиями нескольких хорошо информированных, патриотически настроенных и националистически настроенных таджикских детей в Самарканде вышла газета «Овози Тоҷик». Газета «Овози Тоҷик», первый номер которой вышел 25 августа 1924 года в Самарканде под названием «Голос бедного таджика», сыграла важную роль в пробуждении таджикского национального самосознания и положения таджикской школы и образования, которая году была одной из самых важных тем для этой газеты в 1924.

КЛЮЧЕВЫЕ СЛОВА: «Голос таджика», газета, таджикский язык, таджики, школа, образование, Самарканд, книга, класс, самопознание.

THE CONTRIBUTION OF "OVOZI TOJIK" TO THE COVERAGE OF THE DIFFICULT EDUCATIONAL SITUATION OF TAJIKS

The article says that after the unfair division of borders and nationalities in Central Asia in 1924, a large number of Tajiks remained outside the territory of the Tajik ASSR, i.e. in Uzbekistan, and they suffered a bitter fate. The situation with the Tajik language was especially difficult because the language was not officially recognized. In such unfavorable conditions, through the efforts of several well-informed, patriotic and nationalistic Tajik children, the newspaper "Ovozi Tojik" was published in Samarkand. The newspaper "Ovozi Tojik", the first issue of which was published on August 25, 1924 in Samarkand under the title "Voice of a poor Tajik", played an important role in awakening the Tajik national identity and the status of the Tajik school and education, which was one of the most important topics for this newspaper for a year in 1924.

KEYWORDS: "Voice of a Tajik", newspaper, Tajik language, Tajiks, school, education, Samarkand, book, class, self-knowledge.

Маълумот дар бораи муаллиф: *Расулов Ҷаннатулло* - Донишгоҳи миллии Тоҷикистон, магистранти курси дуҷуми факултети таърих. **Суроға:** 734025, Ҷумҳурии Тоҷикистон, шаҳри Душанбе, хиёбони Рӯдакӣ, 17. **Телефон:** 000091515.

Сведения об авторе: *Расулов Джаннатулло* – Таджикский национальный университет, магистр второго курса факультета истории. **Адрес:** 734025, Республика Таджикистан, город Душанбе, проспект Рудаки, 17. **Телефон:** 000091515.

Information about the author: *Rasulov Jannatullo* – Tajik National University, second-year master`s student of Faculty of History. **Address:** 734025, Republic of Tajikistan, Dushanbe, Rudaki Ave., 17. **Phone:** 000091515.

РОҶИ БУЗУРГИ АБРЕШИМ ВА ОҶОЗИ ФАЪОЛИЯТИ ТИҶОРАТИ ҶАРБ ВА ШАРҚ

Мирзомуддинов К. М.
Донишгоҳи миллии Тоҷикистон

Роҳ аввалин, табиитарин ва сарётарин василаи иртиботи миёни инсонҳои ҷаҳон мебошад, ки бо набудани он иртибот ва ҷархиши иқтисоди ва фарҳангӣ, мумкин ва муяссар буда наметавонад. Аз ҷумлаи роҳҳои заминии иртиботие, ки миёни мардуми гузашта маълуму машҳур буд, ин Роҳи бузурги Абрешим мебошад. Роҳи бузурги Абрешим то

асрҳои миёна як шакли муколамаи байни Шарқ ва Ғарб ба ҳисоб мерафт. Он ҳамчун як зарурияти таърихӣ ба вучуд омада, ба табодули дастовардҳои фарҳангии халқҳои гуногун мусоидат мекард. Ин роҳ аз соҳилҳои уқёнуси Атлантика то соҳили уқёнуси Ором тул кашида, қитъаҳои Аврупо ва Осиёро убур карда, мамлакатҳои Баҳри Миёназаминро бо Шарқи Дур пайваст намуда, инчунин вазифаи пуле миёни ду тамаддун Шарқ ва Ғарбро иҷро мекард. Истилоҳи Роҳи Абрешим, ки роҳи тичоратие аз нигоҳи ҷаҳони қадим бузург буд, ё дурусттараш як системаи томи роҳҳоеро ифода мекунад, ки минтақаҳои асосии Авруосиё Чин ва Ҳиндустонро бо ҳам мепайваст. Аввалин маротиба ин роҳи бузурги тичоратиро олим ва муаррихи олмонӣ К. Рихтофен дар соли 1877 дар асари худ “Чин”, бо чунин ном, яъне “Абрешим”, номгузорӣ кардааст.

Оғози ғаболияти Роҳи Бузурги Абрешем даҳсолаи охири асри 2 пеш аз милод ҳисобида мешавад. Императори Хитой Ву Ди соли 138 пеш аз милод сафири худ Чжан Сзянро барои ҷустуҷуи иттифокчиён дар мубориза бо қабिलाҳои кучманчии Хун, ки қанори шимолии Хитойро хароб карда буданд, фиристод. Сафир Чжан Сзян ҳангоми сафар ба асорати Хунҳо афтада ниҳоят муддати даҳ сол дар асорати онҳо мемонад. Дар ниҳоят ба ӯ муяссар шуд то аз қуллаҳои баланди Тёншон убур намуда гурехта ба Иссикул бирасад. Чжан Сзян аз дарёи Норин гузашта, ба водии Фарғона ворид мегардад, ки дар натиҷа ӯ шаҳрҳои зиёдеро мушоҳида мекунад, ки ҳамаи онҳо дар як давлат муттаҳид гардидаанд ва ин ҳолат ӯро дар ҳайрат меоварад. Сафири Хитой талош менамояд бо ҳокими Фарғона гуфтушунид намояд, ки барои муқобилият бо қабिलाҳои кӯчи бо император ҳамкори намоянд, аммо ҳоким танҳо дар барқарор намудани робитаҳои тичоратӣ ризоият медиҳад. Чжан Сзян баъд аз гуфтушунид бо ҳокими Фарғона ба тарафи ҷануб сафар мекунад. Баъд аз бозгашти аз сафар ӯ боз ба дасти Хунҳо ба асорат афтада, аммо ин маротиба баъд аз ду сол фирор намуда, ба Хитой бармегардад. Ҳангоми бозгашт Чжан Сзян ба император дар хусуси сафарҳои гузориши муфассал пешниҳод намуда, роҳҳои муносиби тичоратиро нишон медиҳад, ки баъдан асоси Роҳи Бузурги Абрешим мегарданд. Бо мурури замон ин роҳ бо номи Роҳи Абрешим дар ҳама ҷо паҳн гардид. Ногуфта намонад, ки бо вучуди шартӣ будани ин роҳ бо номи абрешим дар ин роҳ на танҳо абрешим, балки дигар намуди молҳо ба монанди; шиша, сангҳои қиматбаҳо, қолинҳо ва дигар асбобу анҷом ва масолеҳи зарурии он замон хариду фурӯш мешуданд. Дар он замон ба ғайр аз шаклҳои савдои корвони, муомилот ва хариду фуруш дар бозорҳои шаҳрӣ бошишгоҳҳо ва пойгоҳҳо низ анҷом дода мешуд. Воситаи асосии нақлиёт, ки ба воситаи онҳо молҳои тоҷирон ба нуқтаҳои нисбатан дур кашонида мешуд, шугурҳо ба ҳисоб мерафтанд. Дар баъзе самтҳо тоҷирон аз асп, фил, хар, кутос ва ғайра истифода мебарданд. Императори Чин ҳар сол панҷ маротиба тоҷиронашро ҳамроҳи садҳо посбон ба Ғарб мефиристод. Онҳо ҳамроҳи худ маснуоти абрешимӣ ва филизӣ меоварданд ва онҳоро бо асп, нефрит, марҷон ва ғайра ашёи лозимии худ дар Осиёи Марказӣ иваз менамуданд. Аммо маҳсулоти чинӣ на танҳо барои Осиёи Марказӣ пешкаш карда мешуд, балки он то ба Ғарб (Аврупо) низ рафта мерасид. Дар Ғарб маҳсулоти абрешимии Чин хело машҳур гашта буд, ки ҳатто ғарбиҳо чунин бовар доштанд, ки сирри истеҳсоли онро танҳо чиниҳо медонанд. Замони ҳукмронии император Августин, Рим барои абрешими чинӣ матоъҳои пашмин, ҳанут ва зарфҳои шишагӣ пардохт мекард.

Дар замони ташаккулёбӣ, ин роҳи тичоратӣ аз шаҳри Сиани Чин оғоз гардида, ба воситаи Ланҷжоу ба Дун Хуан расида, аз он ҷо ба ду самт – шимолӣ ва ҷанубӣ тақсим мешуд. Роҳи самти шимолӣ, аз Турфон ва Помир гузашта, ба Фарғона ва Дашти Қазок мерасид. Роҳи самти ҷанубӣ аз шафати кӯли Лабнор, аз қисми ҷанубии биёбони Такламакон гузашта, ба воситаи Ёркент ва Помир ба Порт (Парфия ё худ давлати Аршакиён), Ҳиндустон ва то Шарқи Наздик тл мекашид. Асри I милодӣ нуқтаи баландтарини инкишофи ин роҳ дар замони дунёи қадим ба ҳисоб меравад. Дар ин давра маҳз ба шарофати роҳҳои номбурда алоқаи тичоратии байни империяи Рим, давлати Парфия (Империяи Аршакиҳо), подшоҳии Кӯшон, давлати Чин (Империяи Ханҳо), ки давлатҳои бузургтарин ва аз ҷиҳати иқтисодию сиёсӣ, инчунин маданият тараққиқардатарин давлатҳои ҳамон давраи дунёи қадим ба ҳисоб мерафтанд, инкишоф ёфта буд. Маҳз алоқаи тичоратии байни ин мамлакатҳо ҳанӯз дар ҳамон давр қитъаҳои Осиёю Аврупо ва Африқоро бо ҳам мепайваст. Маълумотҳои дастрасшуда боз аз он гувоҳӣ медиҳанд, ки ҳанӯз аз замонҳои қадим матоъҳоеро (маҳсусан шохии чиниро) дар Рим пайдо кардан

мумкин буд, ки он молҳо асосан аз Чини шимолӣ – ғарбӣ, ба воситаи сарзамини Бохтар (водихои Олою Қаротегин, Ҳисору Вахш ва Афғонистон) ба сарзамини имрӯзаи Эрон мегузаштанд. Тоҷирони бохтарӣ бошанд, ба ғайр аз сарзамини Бохтару Суғд ва дигар мулкҳои атроф, ҳатто дар Искандарияи Миср низ бо тоҷирӣ машғул шудаанд. Тоҷирони империяи Рими қадим бошанд, дар мулкҳои гуногуни Осиёи Марказӣ тиҷорат кардаанд. Яъне, барои тоҷирон ҳангоми оромии байни давлатҳо ягон хел маҳдудияти сарҳадӣ вучуд надошт. Бинобар ин, тоҷирон ҳар чое, ки моли барои харид мақбулро пайдо мекарданд, ё худ мавҷуд будани харидори зиёдро пай мебарданд, ба он нуқта сафар мекарданд. Дар натиҷаи ин ҳама доду гирифтҳо Роҳи бузурги абрешим боз ҳам васеътар мегардид. Роҳи бузурги абрешим дар давраҳои гуногун ташкил ёфта, инкишоф ёфтааст. Бинобар ҳамин ҳам ҳар як давлате, ки дар хати ин самтҳо вучуд дошт, дар ташаккули инкишофи он ҳиссаи худро гузоштааст. Мардуми мамлакатҳои гуногун ба воситаи тоҷирон на танҳо бо молҳои гуногун шинос мешуданд, балки бештар дар асоси он молҳо ба такмил додани молҳои худ, ё худ дар асоси он истеҳсол намудани моли нав мекӯшиданд. Бостоншиносон аз мулкҳои ба давраи Аршакиён (Парфия), Бохтари қадим ва Хоразми қадим хокпораи шишаҳоро пайдо намудаанд, ки таркиби кимиёвиашон ба шишаҳои истеҳсоли Рими қадим хеле наздик буда, инчунин аз худуди Бохтари қадим пораҳои шишаҳоро низ пайдо намудаанд, ки онҳо ба шишаҳои Ҳиндустони қадим низ наздикӣ доранд. Дар навбати худ аз худуди Ҳиндустон бошад шишаҳоро пайдо намудаанд, ки онҳо ба шишаи истеҳсоли Осиёи Миёнагӣ хеле шабоҳат доранд. Дар бораи тиҷорат сарчашмаҳои хаттӣ (румӣ ва чинӣ), сиккаҳо ва бозёфтҳои бостоншиносӣ шаҳодат медиҳанд, ки сокинони Бохтар савдогарони моҳиранд ва дар пойтахташон бозор доранд. Дар ёдгориҳои замони Кушониён бостоншиносон ба миқдори зиёди сиккаҳои миссинро пайдо намуданд, ки нишонаи тараққиёти савдои дохилӣ мебошад. Дар давраи Кушониён савдо махсусан бо минтақаҳои шарқии империяи Рум ва Миср хело инкишоф меёбад. Кушониён қисмати калони шоҳроҳи тиҷоратии байни Шарқ ва Ғарбро, ки аз худуди давлати онҳо мегузашт, зеро назорати худ доштанд.

Тиҷорат байни кушониён ва румиён хело инкишоф ёфта буд. Омили муҳимми густариши ин тиҷорат шоҳроҳе (Шоҳроҳи Абрешим) буд, ки аз соҳилҳои баҳри Миёназамин ба воситаи Эрон то қаламрави давлати Кушониён мерасид. Аз Марв ин роҳ ба якҷанд шоҳа тақсим шуда, ба самти шарқ мерафт. Як шоҳааш то Бохтар омада, ба ҷануб тоб хӯрда то Каписа (шимолӣ Кобул) ва аз он ҷо то Ҳиндустон мерасид. Шоҳаи дигари ин роҳ аз Арея (Ҳирот), мегузашт. Бояд қайд кард, ки қисмати ғарбии ин Шоҳроҳи тиҷоратӣ зеро назорати Парфия қарор дошт. Парфия қариб ҳамеша бо Рум дар ҳолати ҷанг буд ва кӯшиш мекард, ки барои барқарор шудани алоқаи мустақим байни он ва Кушониён ва ҳамчунин Чин монетъ шавад. Аз ҷониби дигар Парфия дар тиҷорати Чин бо Ғарб нақши миёнаравро иҷро мекард, яъне абрешимро аз чинӣҳо харида, онро бо ғайри калон ба румӣҳо мефурухт. Дар бораи алоқаҳои савдои Бохтар ва Суғд бо Рум ва Миср бозёфтҳои бостоншиносон шаҳодат медиҳанд, ки дар бисёр ноҳияҳои Осиёи Миёна аз ҷумла, Тоҷикистону ҷануби Ўзбекистон сиккаҳои румӣ ба даст омадаанд. Аз ҷумла, дар деҳаи Мучуми ноҳияи Гончии Тоҷикистон қариб 300 – адад сиккаҳои нуқрагини румии мансуб ба асри I-II мелодӣ пайдо карда шудаанд. Шубҳае нест, ки ашӯ ва сиккаҳои ёфташуда ба воситаи тоҷирон ба Осиёи Миёна омадаанд. Дар навбати худ устухонҳои қандакоришудаи кушонӣ – ҳиндӣ дар Помпей ва сиккаҳои Канишка дар Скандинавия низ ёфта шудаанд.

Давлати Кушониён бо якҷанд шоҳаҳои шоҳроҳи тиҷоратӣ, ки онро румӣҳо “Роҳи абрешим”, меномиданд, бо Чин пайваст мешуд. Яке аз ин роҳҳо аз Бохтар ба воситаи Помир ба Чин мерафт. Роҳи дигар аз Бохтар ба воситаи Тирмиз, Шумон, Вашгирд ва Рашт (Қаротегин) ва Олой ба Ош ва аз онҷо то Туркистони Шарқӣ ва Чин мерасид. Мувофиқи маълумоти солномаҳои чинӣ қариб ҳар сол аз ин кишвар ба Ғарб, аз ҷумла, Осиёи Миёна, қорвонҳои тиҷоратӣ фиристода мешуданд. Ҳамин солномаҳо дар бораи “сафоратҳо”, аз кишварҳои Осиёи Миёна ба дарбори императорони Чин хабар додаанд. Дар ҳаёти ин сафоратҳо тоҷирон мавқеи муҳимро ишғол мекарданд. Дар яке аз ахборҳои маъмури чинӣ доир ба сафорати ҳокими Гибин (асри I то милод.) гуфта шудааст, ки дар он ягон хеши шоҳ ё ашӯфи дарборӣ нест ва ҳамааш тоҷирони қаторӣ мебошанд, ки ба мақсади савдо қардан омадаанд. Тоҷирон аз Чин ба Осиёи Миёна пеш аз ҳама шоҳӣ (абрешим) ва ҳамчунин оинаҳои биринҷӣ, маҳсулоти рангмолӣ ва ғайраро меоварданд.

Роҳи бузурги Абрешим яке аз гаронбахотарин мероси таърихи башариат мебошад. Махз хамин шоҳроҳ ба таърих ва тамаддуни халқҳои Фарб ва Шарқ таъсири амиқ ва ҳамаҷониба гузоштааст. Тамоми он халқиятҳои, ки қад-қади Роҳи Абрешим зиндагӣ мекарданд, дар сатҳҳои гуногуни рушди зехнӣ, фарҳангӣ ва иқтисодӣ қарор гирифта буданд. Бо туфайли амалиётҳои тичоратӣ онҳо ба шаҳрҳои гуногун сафар карда, бо ҳаёти тичоратӣ, маданияту иқтисодии дигар халқҳо шинос гашта, илм, санъат, адабиёт, ҳунар ва дигар касбҳоро дар доираи Роҳи бузурги Абрешим аз ҳамдигар меомухтанд.

АДАБИЁТ

1. Richthofen K. China. В., 1877. Bd. I. S. 454.
2. Гафуров Б. Таджики. Т.1. Душанбе «Ирфон», 1989. С. 162-163.
3. Зеймаль Е. В. Древние монеты Таджикистана / Е.В. Зеймаль. - Душанбе «Дониш» 1983, 310 стр. стр. 177.
4. Иерусалимская А. А. “ Кавказ на Шелковом пути „ ; каталог временной выстав- ки. СПб., 1992. с. 3.
5. История таджикского народа. Акад. наук Таджик. СССР. Ин-т истории им. А. Дониша ; Под ред. чл.-кор. АН СССР Б. Г. Гафурова и канд. ист. наук Б. А. Литвинского. - Москва : Изд-во вост. лит., 1963-1965. - 3 т.; 372.
6. Лубо-Лесниченко Е. И. Китай на Шелковом пути / Е.И. Лубо-Лесниченко. - Л., М: Восточная литература. 1989. Стр 326.с. 7.
7. В.М. Массон, В.А. Ромодин. История Афганистана. В двух томах. / В.М. Массон. - М.: ГРВЛ. 1964-1965. Т.1. стр.176.
8. Намоз Ҳотамов. Таърихи халқи тоҷик / Намоз Ҳотамов. - Душанбе 2011. с. 51.
9. Эдвард Р. В. Цивилизации, государства, культуры Центральной Азии / Р.В. Эдвард. - Ташкент, 2005. с. 288.
10. Эмомалӣ Раҳмон “Нигоҳе ба таърих ва тамаддуни ориёӣ”. Душанбе: “Ирфон”, 2009. с.206.

РОҲИ БУЗУРГИ АБРЕШИМ ВА ОГОЗИ ФАЪОЛИЯТИ ТИЧОРАТИ ФАРБ ВА ШАРҚ

Дар мақола масъалаи пайдоиши Роҳи бузурги Абрешим ва огози фаъолияти Фарб ва Шарқ суҳанронда шуда ва дар хусуси чигуна пайдо шудан ва инкишофи Роҳи Бузурги Абрешим аз сарчашмаҳои таърихи истифода ва таҳлил карда шудааст. Аввалин маротиба ин роҳи бузурги тичоратиро олим ва муаррихи олмонӣ К. Рихтофен дар соли 1877 дар асари худ “Чин” бо чунин ном, яъне “Абрешим” номгузорӣ кардааст. Роҳи Бузурги Абрешим яке аз аввалин роҳҳои пайвандгари миёни Фарб ва Шарқ дар соҳаҳои гуногун чун тичорат, фарҳанг, ҳунар ва ғайра соҳаҳои замони қадим то асрҳои миёна мебошад.

КАЛИДВОЖАҲО: Роҳи Абрешим, шоҳроҳ, тичорат, муомилот, роҳ, Фарб, Шарқ, Кушониён, Чин, Рум, Бохтар.

ВЕЛИКИЙ ШЕЛКОВЫЙ ПУТЬ И НАЧАЛО ТОРГОВЛИ МЕЖДУ ЗАПАДОМ И ВОСТОКОМ

В статье обсуждается вопрос о происхождении Великого Шелкового пути и начале деятельности Запада и Востока, а также анализируются источники истории использования и развития Великого Шелкового пути. Впервые этот великий торговый путь открыл немецкий ученый и историк К. Рихтгофен в 1877 году назвал в своей работе “Китай” таким именем, а именно “шелк”. Великий Шелковый путь-один из первых соединительных путей между Западом и Востоком в различных областях, таких как торговля, культура, ремесла и т. д., от древних времен до средневековья.

КЛЮЧЕВЫЕ СЛОВА: Шелковый Путь, шоссе, торговля, сделки, дорога, Запад, Восток, Кушаниен, Китай, Рим, Бохтар.

THE GREAT SILK ROAD AND THE BEGINNING OF TRADE BETWEEN THE WEST AND THE EAST

The article discusses the origin of the Great Silk Road and the beginning of the activities of the West and the East, as well as analyzes the sources of the history of the use and development of the Great Silk Road. For the first time this great trade route was discovered by the German scientist and historian K. Richthofen in 1877, in his work he called “China” by that name, namely “silk”. The Great Silk Road is one of the first connecting routes between the West and the East in various fields, such as trade, culture, crafts, etc., from ancient times to the Middle Ages.

KEYWORDS: Silk Road, highway, trade, transactions, road, West, East, Kushanien, China, Rome, Bokhtar.

Маълумот дар бораи муаллиф: *Мирзомуддинов Комилҷон Мухриддинович* – Донишгоҳи миллии Тоҷикистон, магистранти соли дуюми факултети таърих. **Суроға:** 734025, Ҷумҳурии Тоҷикистон, шаҳри Душанбе, хиёбони Рӯдакӣ, 17. Телефон: (+992) 988 64-65-85.

Сведение об авторе: *Мирзомуддинов Комилджон Мухриддинович* – Таджикский национальный университет, магистр второго курса факультета истории. **Адрес:** 734025, Республика Таджикистан, город Душанбе, проспект Рудаки, 17. Телефон: (+992) 988 64-65-85.

Information about the author: *Mirzomuddinov Komiljon Mukhriddinovich* – Tajik National University, second-year master`s student of the Faculty of History. **Address:** 734025, Republic of Tajikistan Dushanbe, Rudaki Avenue, 17. Phone: (+992) 988 64-65-85.

ФАЛСАФА – ФИЛОСОФИЯ

МОҲИЯТИ АХЛОҚИ ВА ГУМАНИСТИИ КОРИ ИЧТИМОӢ

Тошов А., Муллобоева Д.А.
Донишгоҳи миллии Тоҷикистон

Тавре ки дар кодекси одоби кормандони иҷтимоии Тоҷикистон оварда шудааст, рисолати касбии корманди иҷтимоӣ аз маҷмуи арзишҳои асосӣ сарчашма гирифта, пойдевори онро мафҳумҳои эҳтиром гузоштан ба шарафи инсон; адолати иҷтимоӣ; хизматрасонӣ ба одам; покқивдонӣ; махфӣ нигоҳ доштан; рушди касбӣ ва ғайраро дар бар мегирад. Аз гуфтаҳои боло бар меояд, ки кори иҷтимоӣ ҳамчун касб моҳияти гуманистӣ дошта, пойдор намудани адолати иҷтимоӣ дар ҷомеа вазифаи асосии кори иҷтимоӣ ба ҳисоб меравад. Моҳияти ахлоқӣ ва гуманистии кори иҷтимоӣ – ин маҷмуи муносибатҳои ҷамъиятии ҳамин ҷомеа аст, ки дар раванди фаъолияти муштараки фардҳо, гурӯҳи фардҳо дар шароитҳои муайян, ҷой ва вақт муттаҳид карда шудааст. Моҳияти ахлоқӣ ин натиҷаи фаъолияти муштараки фардҳои гуногун аст, ки дар натиҷаи муошират ва робитаи байниҳамдигарии онҳо ба вуҷуд меояд. Ҳамчунин, моҳияти ахлоқӣ ва гуманистии кори иҷтимоӣ дар омӯзиши ҷамъият, мафҳуми ҷамъият, системаи иҷтимоӣ, сохтори иҷтимоӣ, равандҳои иҷтимоии глобалӣ: маданият, дин, миллат, синф ва ғайраро истифода мебаранд ва ҷамъиятро ҳамчун як организми бутун ва ягона мешуморанд. Тарафдорони макросотсиология равандҳои бузурги рушди ҷамъиятӣ, институтҳои иҷтимоӣ, сабабҳои ба вуҷуд омадани онҳо, таҳқиқи зухуротҳо ва равандҳои тамоми ҷомеаро фарогиранда, таҳлили умумиятҳои бузурги иҷтимоӣ ва робитаи байниҳамдигарии онҳоро меомӯзанд.

Моҳияти ахлоқӣ ва гуманистии кори иҷтимоӣ – табиати иҷтимоии қонунҳои иҷтимоӣ, ки қувваи ҳаракатдиҳандаи организми иҷтимоӣ ва ифодакунандаи хусусияти иҷтимоии робитаҳо дар ҷомеа мебошад. Таърихчиён, ҳуқуқшиносон, иқтисодшиносон, адабиётшиносон метавонанд онҳоро ҳамчун заминаҳои методологии омӯзиши қонунҳои илмҳои худ истифода баранд, аммо дар низоми қонунҳои худ ҷой дода наметавонанд, ҷуноне ки кимиёгарон қонунҳои физикиро истифода мебаранд, вале онҳоро қонунҳои кимиёвӣ гуфта наметавонанд. Қонунҳои иҷтимоӣ – такаҷоҳи назариявии илми иҷтимоӣ мебошанд. Моҳияти ахлоқӣ ва гуманистии кори иҷтимоӣ - ин ҷанбаи субъективии қонунҳои сотсиологӣ мебошад. Ҷомеаро мавҷуди боақлу заковатманд - инсон ташкил медиҳад. Одамон ҳамаи низомҳои иҷтимоӣ, зернизомҳо, ниҳодҳо ва ҷараёнҳо, ҳамаи бахшҳои ҷомеаро бунёд менамоянд ва раванқ медиҳанд. Фаъолияти онҳо нерӯе аст, ки табиати иҷтимоиро месозад, робитаҳоеро тавлид мекунад, ки қонунҳои организми зиндаи иҷтимоӣ мегарданд. На қонунҳои рушди форматсионӣ ва тамаддунӣ, на қонунҳои рушди инқилобӣ ва эволюсионӣ ва ғайра ҷой наметавонанд, агар фаъолияти эҷодӣ боақлона ё ғайриақлона, фаъолияти тасодуфӣ ё нақшавӣ, ҷисмонӣ ё зехнии одамон вуҷуд наметавонанд. Аз ин рӯ, қонунҳои иҷтимоӣ ҷиҳати субъективӣ доранд, на танҳо барои он ки онҳоро мавҷуди шуурнок кашф менамояд, меомӯзад ва баён мекунад, балки табиати қонунҳои иҷтимоӣ буда, дар натиҷаи фаъолияти одамон тавлид ва рушд меёбанд.

Гурӯҳи одамон, ки байни якдигар ягон чизи умумӣ доранд дар шуури муқарарӣ ба мафҳуми «ҷамъият» фаҳмида мешавад. Масалан, ҷамъияти ҳамкасбон.

Дар фаҳмиши илмӣ «ҷамъият» - ин иттиҳоди худинкишофёбанда ва мустаҳками одамон аст, ки бо манфиатҳои умумӣ байни якдигар алоқаманд ва дар асоси меъёру арзишҳои умумихатмӣ барои қонунҳои талаботи шахсии худ амал мекунад.

1. Нишонаҳои ҷамъият дар моҳияти ахлоқӣ ва гуманистии кори иҷтимоӣ:

- ин умумияти иттиҳоди одамон аст, ки дорои ирода ва шууранд. Пайдоиши ҷамъият гузариш аз иттиҳоди ҳисси одамон ба иттиҳоди бошууронаи он далолат медиҳад.

- Ин натиҷаи алоқаи мутақобилаи одамон барои қонунҳои талаботҳои муҳимми онҳост.

• Ин алоқамандии доимӣ ва мустаҳками одамон, ки дар асоси манфиатҳои объективии умумӣ пайдо шуда, сабаби ба вучуд омадани мақсадҳои ягонаи иҷтимоӣ шудаанд. Ба онҳо талаботҳои дохил мешаванд, ки қонеъ намудани онҳо дар алоҳидагӣ ғайримкон аст.

• Вучуд доштани ҳокимияти оммавӣ дар симои органҳои қонунбарор, иҷроия ва судӣ, инчунин меъёрҳои ҳуқуқ.

• ин низоми иҷтимоӣ ва маданияст, ки қоидаҳои мустаҳками рафтор (меъёр) - ҳоро ба вучуд меорад ва дар ҷамъият мақсад (арзиш) - ҳои маъмулро барқарор мекунад.

2. Худинкишофёбандагии ҷамъият.

Худинкишофёбандагии ҷамъият дар заминаи механизми принсипи «сабаб-аксуламал» асос меёбад. Он ахбороте, ки аз муҳити беруна ва ё аз қисматҳои система бар меояд ба сифати сабаб баромад мекунад. Аксуламал ин ҷавоб ба таъсири беруниро дохилӣ аст. Барои ба масъалаҳои пайдошаванда таваҷҷуҳ намудан ҷамъият бояд дорои захираҳои иқтисодӣ, молиявӣ, иттилоотӣ ва ҳуқуқӣ бошад. Ба туфайли мубодилаи дучонибаю доимии захираҳо, механизми мутобиқшавии ҷамъият ташаккул меёбад. Моҳияти ахлоқӣ ва гуманистии қори иҷтимоӣ ин маҷмуи нишонаҳои устуворе, ки ҷамъият ва халқҳо дар давраҳои гуногун тавсиф мекунад. Навъбанди он ба мо нишон медиҳад, ки ҷамъият чи гуна тағйир ёфта, қадом давраҳоро аз сар гузаронидааст. Ҳамчун асоси таснифоти ҷамъият Люис Генри Морган усули пайдо намудани воситаҳоро гузошт, ки дар давраҳои мавҷудияти инсон гуногун буданд.

Давраи ваҳшигӣ – ин давраи аз худкунии неъматҷамъоварӣ, шикорчигӣ ва моҳидорӣ;

Давраи варварӣ – давраи пайдоиши заминдорӣ ва қорводорӣ;

Давраи тамаддун – давраи пайдоиши синфҳо, давлат ва ҳуқуқ;

Олимони амриқой Г. Ленски ва Ч. Ленски ба сифати талабот сохтори иҷтимоӣ ва тарзи зиндагиро муайян карда, навъҳои зерини ҷомеаҳоро муайян намудаанд:

Ҷомеаҳои боғпарварӣ дар шарқи наздик, ки дар ҳазораи IV- уми то давраи мо пайдо шудаанд;

Ҷомеаҳои аграрӣ, ки дар Мисри Қадим, Арқод, Шумер ва Бобулистон пайдо шудаанд;

Ҷомеаҳои аграрие, ки дар охири асри XVIII – дар Аврупо пайдо шудаанд.

Таҳқиқотчи Д. Белл ҷомеаҳоро дар асоси омилҳои технологӣ бо назардошти қамолоти соҳаи сиёсӣ ва маданӣ тасниф мекунад:

Ҷомеаҳои анъанавӣ (тоиндустриалӣ) ҷомеаи аз ҷиҳати иқтисодӣ қамомондае, ки асоси иқтисодӣташонро кишоварзӣ ташкил дода, тамоми соҳаҳо аз рӯи анъанаҳо ба танзим дароварда мешаванд.

Ҷомеаҳои баъди индустриалӣ ба дастовардҳои илмӣ-техникӣ асос меёбанд ва захираи аз ҳама арзишнок дар ин ҷомеаҳо иттилоот ба шумор меравад, сохтори иҷтимоии ҷомеа мураккаб мегардад.

Дар назарияи «ҷомеаи фаровон» - и худ Чон Кеннет Гелбрейт ба сифати талаботи таснифкунанда сатҳи истеъмолотро муайян мекунад. Ҷомеаи фаровонӣ мамлакатҳои тараккикардаи саноатиеро меномад, ки дар он аксарияти аҳоли ба сатҳи баланди зиндаги одат кардаанд. Истеҳсоли мол (маҳсулот) бефосила зиёд мегардад ва ба вучуд овардани талаботи сунъӣ ба ҷашм мерасад. Дар натиҷа истеҳсоли аз ҳад зиёд пайдо шуда, хариди молҳои нодарқор танҳо барои ниғаҳдории мақоми иҷтимоии худ аст.

1. Ҷамъият ҳамчун низоми иҷтимоӣ маданӣ.

Дар ҷомеаи инсонӣ се унсурҳои хеле гуногунро аз зумраи моҳияти ахлоқӣ ва гуманистии қори иҷтимоӣ ҷудо намудан мумкин аст.

1. Муҳити табиӣ: замини ҳосилхез, дарёҳо, қангалзор, қанданиҳои фойданок ва ғайра, ки одамон барои мавҷудияти худ онро истифода мебаранд.

2. Одамон, ки гурӯҳҳои гуногуни аҳолиро ташкил медиҳанд.

3. Маданият, ки ҷамъиятро ба як низоми ягона муттаҳид мекунад.

Ҷамъияти инсонӣ ин низоми иҷтимоӣ, маданӣ ва иқтисодист, ки яке аз қисматҳои муҳими онро маданият ташкил медиҳад. Маданият гуфта, дар сотсиология муҳити идеалӣ ба таври сунъӣ моддигардонидашудае, ки муайянкунандаи ҳаёти иҷтимоии одамон маҳсуб меёбад, фаҳмида мешавад. Сотсиологҳо ба маданият маънои иҷтимоӣ дода, дар ҳаёти иҷтимоӣ мақоми пешбар доштани онро қонибдорӣ мекунад. Маҳз маданият ҳамчун

низомии арзишҳо, меъёрҳо ва намунаи рафтор муҳити иҷтимоиро ба вучуд меорад, ки индивидҳо ва гурӯҳҳои иҷтимоӣ дар алоқамандӣ бо он рафтори худро муайян мекунанд. Маданият натиҷаи алоқаи байни одамон бо муҳити табиист. Лекин ҳамаи ин унсурҳо дар алоҳидагӣ ҳоло ҷамъият нестанд. Байни онҳо алоқамандие зарур аст, то имконият фароҳам оварад, ки онҳо дар ягонагии ногустастанӣ мавҷуд бошад. Ҳамин тариқ, унсурҳои табиат, одамон ва маданият дар раванди худинкишофёбандагӣ ва алоқамандӣ байни якдигар низомии мураккаби ба таври динамикӣ худтанзимшаванда, ҷомеаи инсониро ба вучуд меорад ва моҳияти ахлоқӣ ва гуманистии қори иҷтимоӣ дорад.

Маҳз дар ҷомеаи инсонӣ мо тамоми нишонаҳои системаро дида метавонем.

Мавҷудияти қисмҳои алоҳида;

Мавҷудияти алоқаҳо байни қисмҳо;

Мавҷудияти хусусиятҳои, ки ба хусусияти дигар қисмҳо монанд нестанд;

Алоқамандӣ бо муҳити атроф ва табиат;

Маданияти ягонаи ҷамъият, имконият медиҳад, ки дар асоси рамзҳои умумӣ ташкилотҳо, гуруҳҳои иҷтимоӣ, шахсони алоҳида байни худ амал намоянд;

Низомии ягонаи иҷтимоишавӣ (социализатсия), ба насли ҷавон имконият медиҳад, ки маданияти ягонро қабул намуда, онро инкишоф диҳанд;

Низомии назорати иҷтимоӣ, маданияти аксарияти ҷомеаро муайян намуда, индивидҳо ва гурӯҳҳои гуногунро маҷбур месозад, ба қоидаҳои ягона тобеъ шаванд ва аз рӯи меъёрҳои ягонаи иҷтимоӣ амал кунанд;

Ҳамгирӣ (интеграция) – ин раванди муттаҳиднамоии ҷамъият, устуворгардии алоқаҳои иҷтимоӣ, ҳамраӣ байни аъзоёни ҷомеа, мутобиқшавӣ байни қисмҳои гуногуни сохтори он аст. Дар ҳолати риоя накардани ин шартҳо дар ҷомеа раванди дезинтеграция (ҷудошавӣ) ба вучуд меояд.

Сохтори маданият: Маданияти моддӣ – ин тамоми он маҳсулоте, ки аз табиат мегиранд; Нишонаҳо (объектҳо) – и рамзи ин арзишҳо ва меъёрҳо; Намунаи муносибати одамон – ин усули нисбатан устувори тафаккур, дарки рафтори инсон аст;

Маданият ҳаҷун сохтори арзишӣ – меъёрӣ, ҷамъиятро ба таври муайян бунёд мекунад ва яке аз унсурҳои функционалии он ба шумор меравад.

Вазифаҳои моҳияти ахлоқӣ ва гуманистии қори иҷтимоӣ:

-Ҳамгирӣ иҷтимоӣ, яъне ташаккули ҷамъият, дастгирии ягонагӣ ва ҳуввияти он;

-Иҷтимоишавӣ – такрористеҳсолнамоии тартиботи иҷтимоии наслҳои имрӯза ва интиқоли он ба наслҳои оянда;

-Назорати иҷтимоӣ – муайян шудани рафтори одамон аз рӯи меъёр ва намунаи ҳосил маданияти мазкур;

-Интиқоли маданият – бартараф намудани қилибҳои иҷтимоии нодаркор;

Таркиби моҳияти ахлоқӣ-

Арзишҳо ва меъёрҳои иҷтимоӣ тартиби алоқаҳои иҷтимоиро муайян мекунад. Рафтори иҷтимоии инсон дар асоси он тасаввуротҳои, ки вобаста ба маданият ташаккул меёбад, амалӣ мегардад. Маданият дар асоси арзишҳои иҷтимоӣ ва намуна, қилиби рафторро интиқоб мекунад, ки аксарияти ҷамъият онро мепазирад. Арзиш – боварҳои умумиҷамъиятӣ, ки вобаста ба онҳо инсон метавонад дар ҷамъияти мазкур ба мақсадаш расад, арзиш номида мешавад; Меъёрҳои иҷтимоӣ – қоидаи рафторро меноманд, ки алоқамандии одамонро дар асоси арзишҳои бартаридоштаи ҷамъиятӣ ва фарҳангӣ танзим мекунанд. Ҳавасмандкунӣ ва ҷазоҳои риояи ин қоидаҳо таъмин менамоянд;

Меъёрҳои ҳуқуқ – бо давлат алоқаманд аст ва иҷроиши он умумихатмӣ буда, аз тарафи мақомоти ҳифзи ҳуқуқ танзим мешавад;

Меъёрҳои ахлоқӣ бошанд вобаста ба афкори умум танзим мешаванд.

АДАБИЁТ

1. Хайдаров Р.Д. Таджикистан в орбите глобализационных и геополитических процессов / Р.Д.Хайдаров. – Душанбе, 2005.
- 2.Химатзода М. Дидгоҳ ва масоил / М.Химатзода.- Душанбе: Деваштич, 2006.
- 3.Шишков Ю. В. Глобализация-враг или союзник развивающихся стран. //Мировая экономика.2003 №4.
- 4.Штомпка П. Социология социальных изменений / П.Штомпка. - М., 1996.

- 5.Эйзенштадт Ш. Революция и переобразование общества / Ш.Эйзенштадт. - М., 2005
- 6.Эмомалӣ Раҳмон. Тоҷикон дар оинаи таърих / Эмомалӣ Раҳмон. - Душанбе, 1997.
- 7.Юрлов Ф.Н. Социальное издежки глобализации// Соц. исслед. –2001.№5.
8. Яздонӣ Н. Чисму чони одамӣ дар “Маснавӣ”. // Садои Шарқ, №9.
9. Кори иҷтимоӣ. Душанбе. 2018. 352с.

МОҲИЯТИ АХЛОҚӢ ВА ГУМАНИСТИИ КОРИ ИҶТИМОӢ

Дар мақолаи мазкур масъалаи моҳияти ахлоқӣ ва гуманистии кори иҷтимоӣ баррасӣ шудааст. Зери мафҳуми моҳияти ахлоқӣ ва гуманистии кори иҷтимоӣ - маҷмуи муносибатҳои ҷамъиятии ҳамин ҷомеа аст, ки дар раванди фаъолияти муштараки фардҳо, гурӯҳи фардҳо дар шароити муайян, ҷой ва вақт муттаҳид карда шудааст, фаҳмида мешавад. Ҳамчунин, муаллиф дар мақола нишонаҳои ҷамъият дар моҳияти ахлоқӣ ва гуманистӣ, намудҳои давраҳои мавҷудияти инсон ва унсурҳои моҳияти ахлоқӣ ва гуманистии кори иҷтимоӣ маълумот овардааст.

КАЛИДВОЖАҲО: моҳият, ҷамъият, маданият, давраи варварӣ.

МОРАЛЬНО-ГУМАНИСТИЧЕСКИЙ ХАРАКТЕР СОЦИАЛЬНОЙ РАБОТЫ

В данной статье рассматривается этический и гуманистический характер социальной работы. Понятие о нравственно-гуманистическом характере общественного труда представляет собой совокупность общественных отношений одного общества, которое понимается в процессе взаимодействия индивидов, групп индивидов, объединенных в определенных условиях, месте и времени. Также автор дает информацию о признаках общества нравственно-гуманистического характера, типах периодов человеческого существования и элементах нравственно-гуманистического характера общественного труда.

КЛЮЧЕВЫЕ СЛОВА: сущность, общество, культура, варварский период.

MORAL AND HUMANISTIC CHARACTER OF SOCIAL WORK

This article discusses the ethical and humanistic nature of social work. The concept of the moral and humanistic nature of social work is a set of social relations of the same society, which is understood in the process of interaction of individuals, groups of individuals united in certain conditions, place and time. The author also provides information on the signs of society in the moral and humanistic nature, the types of periods of human existence and the elements of the moral and humanistic nature of social work.

KEYWORDS: essence, society, culture, barbaric period.

Маълумот дар бораи муаллифон: *Муллобоева Дилфуза Абдусаматовна* – Донишгоҳи миллии Тоҷикистон, н.и.ф., дотсенти кафедраи кори иҷтимоӣ. **Суроға:** 734025, Ҷумҳурии Тоҷикистон, шаҳри Душанбе, хиёбони Рӯдакӣ, 17. Телефон: **928489498**.

Тошов Абдурашид Ҳомидович - Донишгоҳи миллии Тоҷикистон, магистранти курси дуҷуми ихтисоси кори иҷтимоӣ. **Суроға:** 734025, Ҷумҳурии Тоҷикистон, шаҳри Душанбе, хиёбони Рӯдакӣ, 17.

Сведение об авторах: *Mulloboeva Dilfuza Abdusamadovna* – Таджикский национальный университет, кандидат философских наук, доцент кафедры социальной работы. **Адрес:** 734025, Республика Таджикистан, город Душанбе, проспект Рудаки, 17. Телефон: **928489498**.

Toshov Abdulrashid Homidovich – Таджикский национальный университет, магистр второго курса специальности социальной работы. **Адрес:** 734025, Республика Таджикистан, город Душанбе, проспект Рудаки, 17.

Information about the authors: *Mulloboeva Dilfuza Abdusamadovna* – Tajik National University, candidate of Philosophy sciences, Associate professor of the Department of Social work. **Address:** 734025, Republic of Tajikistan, Dushanbe, Rudaki Ave., 17. Phone: **928489498**.

Toshov Abdulrashid – Tajik National University, second-year master`s student of specialty of social work. **Address:** 734025, Republic of Tajikistan, Dushanbe, Rudaki Ave., 17.

ОИЛА ҲАМЧУН ИНСТИТУТИ ИҶТИМОӢ

Кувватова Р., Муллобоева Д.А.
Донишгоҳи миллии Тоҷикистон

Барои инсон, масъалаи инсон аз ҳама масъалаи мураккабтарин, вале басо шавқовар маҳсуб меёбад. Дар бораи институти оила ва оиладорӣ аз қадим фикрҳо ва ақидаҳои гуногун мавҷуданд. Масалан, Монавия барои расидан ба камолот, зуҳду тақво, гӯшанишинӣ ва беникоҳиро тарғиб менамояд. Оиладорӣ, никоҳ, тавлиди фарзанд кори зишту бад ҳисобида мешавад. Сарватмандӣ, истеҳсоли неъматҳои моддӣ кори бад аст. Файласуфи асримиёнагии форс-тоҷик, Абдурахмони Ҷомӣ мефармояд, ки инсон худро

танҳо дар оила хушбахт ҳис мекунад. Осоиштагӣ, бахту саодати инсон аз оила вобастагии калон дорад. Оила аввалин институти иҷтимоие мебошад, ки инсон дар он ташаккул меёбад. Бояд қайд кард, ки оилаи имрӯзаи ҷомеаи демократии Тоҷикистон табиатан аз он оилаҳои пештара, агарчи ҳоло нокисҳои моддӣ дошта бошад ҳам, аз нигоҳи диду фаросат фарқ мекунад. Тавассути бо суръати тез пешравию илму техника, системаи бозоргонии замони муосир ва матбуоти даврӣ ва интернет сатҳи ҷаҳонбинӣ ва ҷаҳонфаҳмии аъзои оилаҳо тоҷик хеле боло рафтааст. [7].

Амалияи кори иҷтимоӣ бо оила яке аз самтҳои мураккаби кори иҷтимоӣ буда, малака, дониш ва фаъолиятҳои муштаракро бо мутахассисони соҳаҳои гуногун ва хадамоти мухталифро талаб мекунад. Барои ҳалли мушкилоти оила кормандони иҷтимоӣ бояд аз вазъият, мушкилот, муносибат ва дигар паҳлӯҳои ҳаёт ва фаъолияти аъзои оила бархӯрдор шуда, барои беҳтар намудани вазъияти аъзои оила чораҳои мушаххас пешниҳод кунанд ва аз тарафи дигар, аз мавҷудият ва дастрасии дигар хизматрасониҳо ва хадамот ба мисли муассисаҳои таълимӣ ва тандурустӣ, хадамоти ҳифзи кӯдак ва паноҳгоҳҳо, сохторҳои ҳифзи ҳуқуқ ва ғайраҳо бояд бархӯрдор бошанд. Дар баробари ин, кормандони иҷтимоӣ аз сиёсати иқтисодиву иҷтимоии ҷомеа, фарҳанг ва урфу одат ва дигар унсурҳои низоми иҷтимоӣ, иқтисодӣ, сиёсӣ ва фарҳангӣ, ки ба рафтору кирдори аъзои оила таъсир мерасонанд огоҳ буда, аз ҳуқуқҳои мизочони худ бархӯрдор бошанд. [5].

Бояд қайд кард, ки кори иҷтимоӣ ба арзишҳои касбӣ таъсия мекунад ва ин арзишҳо дар амалияи кори иҷтимоӣ бояд инъикос ёбанд. Адолати иҷтимоӣ ва иқтисодӣ, имкониятҳои баробар, эҳтиром ва таъмини ҳуқуқ, афзалияти манфиатҳои мизочон ва эҳтироми мизочон аз ҷумлаи арзишҳои кори иҷтимоӣ мебошанд ва кормандони иҷтимоӣ ҳангоми кор бо оила ин принципҳоро бояд риоя ва фаъолияти худро дар ин асос амалӣ гардонанд. Дар ҳоле, ки кормандони иҷтимоӣ бо оилаҳои гуногун сарукардоранд, ба монанди оилаҳои бесарумсон, оилаҳои серфарзанд ва камбизоат, оилаҳои аз ҷиҳати этникӣ омехта ва оилаҳои, ки аъзои он дорои фарҳангу арзишҳои мухталиф мебошанд, инчунин оилаҳои, ки аъзои он ба бемориҳои муолиҷанашаванда гирифтаанд ва оилаҳои, ки аъзои он эҳтиҷи махсус дошта бошад (маъҷуб) ва дигар оилаҳо бо мушкилоти гуногун, доништан ва муҳимтараш истифода бурдани ин арзишҳо хеле муҳим мебошад, зеро ки дар ҷунин ҳолатҳои мураккаб кормандони иҷтимоӣ бояд қарор қабул кунанд, ки он ба ҳаёт ва фаъолияти оила таъсир мерасонад ва арзишҳои касбӣ барои қарори дуруст қабул кардан кӯмак мерасонад. Дар баробари арзишҳои касбӣ, дониш ва маҳорату малакаи касбии корманди иҷтимоӣ низ нақши бузургдоранд. Чи тавре ки дар боло қайд карда шуд, корманди иҷтимоӣ бояд маълумоти кофӣ ва илмӣ аз назарияҳои иҷтимоиву иқтисодии мувофиқ бархӯрдор бошад. Қобили қайд аст, ки илми кори иҷтимоии имрӯза, тамоюл ва падидаҳои иҷтимоиро аз ҷанбҳои паҳлӯ баҳо дода тафсир менамояд. Дар байни олимони ҳозиразамон, ақидаи маъмул аст, ки рафтори фарди алоҳида ва ё гурӯҳро дар ҷаҳорҷӯбаи таъсири мутақобилаи онҳо бо низоми гуногун, аз ҷумлаи низоми иҷтимоиву иқтисодӣ, муҳити зист ва табиат, ҷиҳатҳои биологии ташаккули руҳиву ҷисмонии одамон мавриди баррасӣ қарор медиҳанд. Донишмандони усулҳои ҷадид ва маълумоти дақиқ барои самаранокии фаъолияти кори иҷтимоӣ бо оила хеле зарур мебошад, вале самаранокии амалияи кори иҷтимоӣ бо оила, дар баробари таъсия ба арзишҳои касбӣ ва дониш, аз маҳорату малакаи кормандони иҷтимоӣ бисёр алоқаманд аст. Корманди иҷтимоӣ бояд дорои маҳорату малакаи зарурӣ низ бошад, то мушкилоти оиларо дуруст ташхис карда нақшаи фаъолиятро тартиб дода, онро татбиқ карда тавонад. Корманди иҷтимоӣ бояд дорои малакаҳои муошират бошад, ки бо аъзои гуногуни оила иртибот пайдо карда тавонад. Ғайр аз ин, дар кор бо оила, кормандони иҷтимоӣ методҳои гуногунро истифода мебаранд. Яке аз ҷунин метод, ин машварати оилавӣ мебошад. Машварати оилавӣ дар кори иҷтимоӣ бо кӯмаки психологӣ ба оила ва психотерапияи оилавӣ алоқамандии зиёд дошта, таҷриба ва усулҳои кории онҳоро истифода мебарад. Ҳадафи машварати оилавӣ ин омӯзиши мушкилоти аъзои оила, тағйир додани муносибатҳои байниҳамӣ дар оила ва таъмин намудани имкониятҳо барои рушди инфиродӣ мебошад. Фарқияти асосии машварати оилавӣ аз терапияи оилавӣ дар он аст, ки дар машварати оилавӣ таҳлили вазъиятҳои оилавӣ, таҳлили ҷиҳатҳои муносибатҳои байниҳамӣ, ҷустуҷӯи имкониятҳои шахсӣ ва муҳокимаи роҳҳои ҳалли масъалаи дида баромада мешаванду ҳалос. Терапияи оилавӣ бошад, сохтори оиларо

тағйир дода, ба дигаргун шудани рафтори ҳар як аъзои оила бурда мерасонад. Ҳамин тавр, гуфтан мумкин аст, ки машварати оилавӣ ин оид ба ягон масъала бо мутахассис маслиҳат кардан аст. [5]. Машварати оилавӣ бояд барои барқарор ва ё дигаргун сохтани робитаҳои аъзоёни оила байни якдигар ва бо нафарони гирду атроф, инчунин ба танзим даровардани муносибатҳо ҳам дар дохили оила ва ҳам бо гуруҳҳои гуногуни иҷтимоӣ равона шуда бошад. Ҳангоми кор бо ҳар як оила мақсад ва вазифаҳо метавонанд гуногун бошанд. Мақсад ва вазифаҳои машварати оилавӣ ин озод кардан аз ранҷу азоб, ҳал намудани мушкилиҳо набуда, мақсади асосӣ ин расонидани кӯмак барои қабул кардани воқеияти ҳаёти, мушкилиҳои ҳаётро паси сар карда тавоништан, муносибати худро бо атрофиён дубора дида баромадан, масъулиятро барои ҳаёти худ ва наздикон ҳис карда тавоништан ва вазъиятҳои дар зиндагӣ ба вучуд ояндаро ба таври созанда истифода кардан аст. Машварати оилавӣ метавонад дар шаклҳои мухталиф амалӣ гардонидани шавад. Дар марҳилаҳои гуногуни раванди машваратӣ метавонад шаклҳои гуногуни ташкили кор бо оила гузаронидани шавад:

✓ Сухбат ба ҳамаи аъзоёни оила (аз он ҷумла, ҳам оилаи васеъ ва ҳам оилаи нуклеарӣ, чунки таъсир ба оила метавонад гуногун бошад, аз ин хотир машварат ба бобою бибӣ, амаку амма ва дигар хешовандони наздике, ки дар як хона зиндагӣ мекунанд, дар ҳоли зарурӣ шарт аст);

✓ Машварати фардии як аъзои оила;

✓ Машварати ҳамсарон

Ҳангоми кор бо оила дар марҳилаҳои душвори ҳаёти ҷустуҷӯи сабабҳои сар задани низоъ зарурат надорад. Аввалин коре, ки бояд мутахассис иҷро кунад, ин бо роҳи амалҳои мушаххас муносибати байни аъзоёни оиларо тағйир додан аст. Дар ҳоли интиҳоб намудани стратегия ва тарзи мувофиқи корӣ вазъияти оилавӣ якҷоя бо иҷро шудани тавсияҳои мутахассис беҳтар мегардад.

АДАБИЁТ

- 1.Раҳмонов Э. Танзими оила – кафолати рушди устувори ҷомеа / Э.Раҳмонов. – Душанбе: Шарқи озод, 2002. – 21 с.
- 2.Эмомалӣ Раҳмон. Имоми Аъзам ва фарҳанги миллӣ / Эмомалӣ Раҳмон. – Душанбе: Эрграф, 2009. – 36 с
3. Абдуллозода Ш. Фалсафаи одамият / Ш.Абдуллозода. – Душанбе, 2003.
- 4.Амироҳонов Ш.Т. Кори иҷтимоӣ фаъолияти инсонгароист // Маводи конференсияи байналмилалӣ / Ш.Т.Амироҳонов. – Душанбе, 2018. – 303 с.
- 5.Баҳромбеков Д.А. Кори иҷтимоӣ бо оила / Д.А.Баҳромбеков. – Душанбе: Истеъдод, 2012.
- 6.Баҳромбеков В., Мирон Ф., Зеваров Х., Шоинбеков Х., Худойдодов Х. Мукаддимаи кори иҷтимоӣ. Маводи таълимӣ / В.Баҳромбеков. – Душанбе, 2011.
- 7.Сарчашма: <https://allinweb.ru/pedagogika/39618/> © allinweb.ru/

ОИЛА ҲАМЧУН ИНСТИТУТИ ИҶТИМОӢ

Мақолаи мазкур фароғи мавзӯи “Оила ҳамчун институти иҷтимоӣ” буда, дар он масъалаҳои муҳими ба танзими муносибатҳои байни аъзоёни оила бахшидашуда, баррасӣ шудааст. Мутафаккирон оид ба масъалаи оила ва оиладорӣ ақидаҳои мухталиф пешниҳод кардаанд. Абдурахмони Ҷомӣ мегӯяд, ки инсон худро танҳо дар оила хушбахт эҳсос мекунад. Осоиштагӣ, бахту саодат ва оромии қалби инсонҳо аз муҳити оила вобастагӣ дорад. Машварати оилавӣ дар кори иҷтимоӣ бо кӯмаки психологӣ ба оила ва психотерапияи оилавӣ алоқамандии зиёд дошта, таҷриба ва усулҳои кори онҳоро истифода мебарад. Ҳадафи машварати оилавӣ ин омӯзиши мушкилоти аъзоёни оила, тағйир додани муносибатҳои байниҳамаи дар оила ва таъмин намудани имкониятҳо барои рушди инфиродӣ мебошад.

КАЛИДВОЖАҲО: кори иҷтимоӣ, қоранди иҷтимоӣ, машварати оилавӣ, мутахассис.

СЕМЬЯ КАК СОЦИАЛЬНЫЙ ИНСТИТУТ

В данной статье обсуждается тема «Семья как социальный институт», и рассматриваются важные вопросы, связанные с регулированием отношений между членами семьи. Разные мыслители предлагали разные взгляды на тему семьи. Абдурахмони Ҷомӣ мегӯяд, ки инсон худро танҳо дар оила хушбахт эҳсос мекунад. Осоиштагӣ, бахту саодат ва оромии қалби инсонҳо аз муҳити оила вобастагӣ дорад. Машварати оилавӣ дар кори иҷтимоӣ бо кӯмаки психологӣ ба оила ва психотерапияи оилавӣ алоқамандии зиёд дошта, таҷриба ва усулҳои кори онҳоро истифода мебарад. Ҳадафи машварати оилавӣ ин омӯзиши мушкилоти аъзоёни оила, тағйир додани муносибатҳои байниҳамаи дар оила ва таъмин намудани имкониятҳо барои рушди инфиродӣ мебошад.

КЛЮЧЕВЫЕ СЛОВА: социальная работа, социальный работник, семейное консультирование, специалист.

FAMILY AS A SOCIAL INSTITUTION

This article discusses the topic "Family as a social institution", and discusses important issues related to the regulation of relations between family members. Different thinkers have offered different views on the topic of the family. Abdurahmoni Jomi says that a person feels happy only in the family. The peace, happiness and tranquility of the human heart depend on the family environment. Family counseling in social work is closely related to psychological support for the family and family psychotherapy, and uses their experience and methods of work. The purpose of family counseling is to study the problems of family members, to change family relationships and to provide opportunities for individual development.

KEYWORDS: social work, social worker, family counseling, specialist.

Маълумот дар бораи муаллиф: *Муллобоева Дилфуза Абдусамодовна* – Донишгоҳи миллии Тоҷикистон, н.и.ф., дотсенти кафедраи кори иҷтимоӣ. **Суроға:** 734025, Ҷумҳурии Тоҷикистон, шаҳри Душанбе, хиёбони Рӯдакӣ, 17. Телефон: **928489498**.

Қувватова Рафоат - Донишгоҳи миллии Тоҷикистон, магистранти курси дуҷуми факултети фалсафа. **Суроға:** 734025, Ҷумҳурии Тоҷикистон, шаҳри Душанбе, хиёбони Рӯдакӣ, 17.

Сведение об авторах: *Муллобоева Д. А.* – Таджикский национальный университет, кандидат философских наук, доцент кафедры социальной работы/ **Адрес:** 734025, Республика Таджикистан, город Душанбе, проспект Рудаки, 17.

Қувватова Рафоат – Таджикский национальный университет, магистр второго курса факультета философии. **Адрес:** 734025, Республика Таджикистан, город Душанбе, проспект Рудаки, 17.

Information about the authors: *Mulloboeva D. A.* – Tajik National University, candidate of Philosophy sciences, Associate professor of the Department of Social work. **Address:** 734025, Republic of Tajikistan, Dushanbe, Rudaki Ave., 17.

Quvvatova Rafoat – Tajik National University, second-year master's student of Faculty of Philosophy. **Address:** 734025, Republic of Tajikistan, Dushanbe, Rudaki Ave., 17.

ДАВРАБАНДИИ ТАЪРИХИ КОРИ ИҶТИМОӢ

Азизуллоева Ш.

Донишгоҳи миллии Тоҷикистон

Чи тавре ки бузургони гузаштаи мо қайд кардаанд, масъалаи инсон дар шакли шинохти моҳияти ҳастӣ, тарзи ташкили рӯзгор, офаринандагии арзишҳои моддиву маънавӣ, ҷойгоҳи он дар ҷомеа аз масоиле маҳсуб мешавад, ки тули асрҳо тавачҷуҳи аҳли илмро ба худ ҷалб намуда, то имрӯз мубрамияти худро аз даст наводааст. Аз даврони пайдоиши дониши илмӣ инсон мақоми меҳвариро дар ҳама масоил ишғол намудаву ҷойгоҳи волои худро аз даст наводааст. Яъне, аз замони бостон то имрӯз масъалаи мубрами мавриди баррасиву таҳқиқ доништа мешавад. Шинохти ҷавҳар, моҳият, мақсади ҳастӣ, камолоти ахлоқиву маданӣ ва мақому ҷойгоҳи он дар низоми ҳастиву ҷамъият, ҳанӯз аз ҷаҳобинии атиқӣ шуруъ гардида, дар тамоми даврони минбаъдаи густариши фарҳанги башарӣ ба сифати мубрамтарин масоил аст. Инсон мавҷудест, ки ба кулӣ аз дигар шаклҳои ҳастӣ фарқ дорад. Вай таҷассумкунандаи моҳияти ҳама гуна вучудият аст. Ба маънии дигар инсон ниғини офариниш (У.Хайём) ва ашрафи махлуқот (Қуръон) аст. Маъниву моҳияти инсон дар ҷавҳари вучудии ӯ нуҳуфтааст. Шинохтани ин ҷавҳари арзишманд ва мавриди эҳтиром қарор додани ӯ дар ҳама ҳолат масъулияти аввалини инсонӣ хушманд ба ҳисоб меравад. Аз сифоти муҳимтарини инсонӣ низ ҳамин аст, ки ба насли хеш меҳрубон бошад, онро гиромӣ дорад ва баҳри хушбахтии он кӯшиш намояд [1.43].

Кори иҷтимоӣ, ки мо имрӯз меҳохем дар борааш суҳан кунем, ҳамчун фаъолияти амалӣ (ба шакли ёрӣ, дастгирӣ ва муҳофизат) аз аввали пайдошавии инсон ҷой дорад ва дар давраҳои гуногуни рушди ҷомеа шаклҳои гуногунро гирифтааст. Бо мурури замон кори иҷтимоӣ характери касбиро соҳиб шуд ва омодагии касбии мутахассисони дорони маълумоти мутобиқ ва кори низомии ин соҳа оғоз гардид. Дар замони ҳозира дар тамоми дунё кори иҷтимоии касбӣ бо намудҳои муайяни фаъолияти ғайрикасбӣ (наққорӣ ва худихтиёрон) якҷоя истифода бурда мешавад [3. 30].

Кори иҷтимоӣ – як намуди фаъолияти инсон мебошад, ки ҳадафи асосии он беҳтар намудани нақши субъектии одамон дар ҳамаи соҳаҳои ҳаёти ҷомеа, дар ҷараёни таъмини ҳаёту фаъолияти шахс, оила, гурӯҳҳо ва табақаҳои иҷтимоӣ мебошад. Кори иҷтимоӣ ҳамчун намуди маҳсули фаъолият дар баробари инкишофи ҷамъияти инсонӣ ва тақсими меҳнат як чанд давраро дар бар мегирад:

- 1) Давраи архаикии эҳсонкорӣ (то ташкил ёфтани аввалин давлатҳои гуломдорӣ дар охири ҳазораи III - нимаи якуми ҳазораи II пеш аз милод).
- 2) Давраи филантропӣ (тақрибан то асри V милодӣ).
- 3) Давраи хайрияи оммавӣ (ҷамоа, калисо) (то ибтидои асри XVI).
- 4) Давраи хайрияи давлатӣ (то ибтидои асрҳои XIX—XX).
- 5) Давраи кори иҷтимоӣ (то ҳол идома дорад).

Марҳилаи илмии ташаккули кори иҷтимоӣ бо омилҳои зиёди таҳаввулоти он ва пеш аз ҳама бо тағйирёбии робитаҳо ва муносибатҳои иҷтимоӣ, ки дар аксари кишварҳо дар ибтидои асри XX сифатан тағйир ёфтаанд, алоқаманд аст. Сабабҳои тағйир додани парадигмаи кумаки иҷтимоӣ чист? Сабабҳои асосӣ инҳо буданд:

- нобудшавии ҷомеаи аз рӯи принципҳо ва меъёрҳои умумии мавҷудият алоқамандбуда;
- урбанизатсия (шаҳришавӣ) ва индустриализатсия;
- афзудани робитаҳои иҷтимоӣ ва вусъати муносибатҳои, ки инсон ба онҳо таъсири бевосита дорад.

Инҳоянд сабабҳои асосӣ, ки ба таҳаввулоти кори иҷтимоӣ дар маҷмӯъ таъсир расониданд. Доираи кори иҷтимоӣ васеъ мебошад ва тамоюли васеъшавӣ дорад. Барои мисол, тақрибан 100 сол пеш дар Шветсия қор иҷтимоӣ аввал ҳамчун ёрӣ дар кори хона, хоҷагии пиронсолон ва оилаҳои серфарзанд суръат гирифт. Баъдан хизматҳои барои нигоҳубини кӯдакони касалманд, кӯдакони волидайнашон серқор ва дигар намудҳои хизматрасониҳо, мисли хариди хӯрокворӣ барои пиронсолон ва маъҷубон, шустушуи сару либос, рӯбучини хона, сартарошӣ дар хона, ташкили чорабиниҳои вақтхушӣ, варзиш, сайругашт, бозихо, марказҳои рӯзонаи таъминоти гуногун (табобат, варзиш, бозихо барои шахсони камақл, майпарастон, нашъамандон ва ғайра) илова шуданд. Аввалин қадамҳои амалӣ дар соҳаи дарки назариявии кори иҷтимоӣ аз ҷониби феминистҳо дар бисёр кишварҳои ҷаҳони Ғарб - Алиса Соломон дар Олмон, Мария Гахерӣ дар Фаронса, Элизабет Фрай дар Англия, Чейн Адамс дар ИМА гузошта шуданд. Аммо дар соҳаи тадқиқоти назариявӣ муваффақияти калонтаринро М.Ричмонд ба даст овардааст, ки усули кори индивидуалиро бо ниёзмандон тавсиф кардааст. Муносибати вай дар асоси усулҳои тиббӣ, мактаби рафтори равшиносӣ, психоанализи З.Фрейд ташаккул ёфтааст. Яке аз аввалин китобҳои М.Ричмонд дар соҳаи назарияи кори иҷтимоӣ асари фундаменталии «Сафари дӯстона ба камбизоатон: дастур барои онҳое, ки дар ташкилотҳои хайрия қор мекунанд» мебошад. Соли 1917 китоби «Ташхиси иҷтимоӣ» аз ҷоп баромад, ки дар он М.Ричмонд асосҳои назариявӣ методологии кори ҷамъиятии фардиро тавсиф кардааст. Дар солҳои 1921—1930 донишҳои психологӣ ба усулҳои индивидуалии кори иҷтимоӣ «дохил шуданд». «Психологияи нав», ки аз тарафи мактаби бихевиористӣ, мактаби Адлер, мактаби фрейдӣ, мактаби Юнг ифода ёфтааст, дар назария ва амалияи кори иҷтимоӣ инъикос ёфтааст. М.Ричмонд аз соли 1922 принципҳои «кори ҷамъиятии индивидуалӣ»-ро қор карда мебарояд, ки онро худи муаллиф «принципҳои гигиенаи равонӣ» меномад. Минбаъд ин принципҳо ҳамчун асоси кодекси ахлоқии қорманди иҷтимоӣ истифода мешаванд. Фаъолияти назариявии М.Ричмонд ба як равиши муайян, мактаби кори иҷтимоӣ, ки бо номи «мактаби ташхис» маъруф аст (муносибати ин мактабро ба кори иҷтимоӣ мувофиқан «равishi диагностикӣ» меноманд) асос гузошт.

Хулоса қарда гуфтан мумкин аст: Инсон, новобаста аз дараҷаву мақом ва ҷойгоҳи ишғолнамудааш дар ҷомеа ҳамеша ба навозишу пазириш ва мавриди эҳтироми дигарон будан эҳтиёҷ дорад. Тибқи мисраи машҳури мардумӣ “Одам ба одам зинда аст”. Ҷамин гуна масъулиятеро, ки аз инсон пайваста хабардорӣ намуда, онро новобаста аз вазъи сихативу нуқсон гиромӣ медорад ва худро масъули ҳифзи қадру манзалат ва оро номус, ҳуқуқи манфиати инсонӣ медонад пешаи қорманди иҷтимоӣ аст. Қорманди иҷтимоӣ ва касби кори иҷтимоӣ дар ҷаҳони муосир аз дидгоҳи арзиши инсоншиносӣ заруриву мубрам барои ҷомеаи муосир ба ҳисоб меравад.

АДАБИЁТ

1. Абдуллозода Ш. Фалсафаи одамият / Ш.Абдуллозода. - Душанбе, - 2003.
2. Баррасиҳо аз таърихи фалсафаи тоҷикӣ. Душанбе, -2002.

3. Муқаддимаи кори иҷтимоӣ. Баҳромбеков В.А., Зеваров Х., Мирон Ф., Шоинбеков Х, Худододов Х. Зери таҳрири дотсент Баҳромбеков В.-Душанбе, 2011.
4. Баҳромбеков Д.А. Кори иҷтимоӣ бо оила / Д.А.Баҳромбеков. - Душанбе:Истеъдод, 2012.
5. Буюва Л.П. –Социальная среда и сознания личности / Л.П.Буюва. –М.,1968.
6. Реан А.А. Социализация личности // Хрестоматия: Психология личности в трудах отечественных психологов / А.А.Реан. - СПб.: Питер, 2000.
7. Репина Т.А. Анализ теорий полоролевой социализации в современной западной психологии // Вопросы психологии / Т.А.Репина. - 1987. - №2. - С.158-1
8. Хасан Б.И., Тюменева Ю.А. Особенности присвоения социальных норм детьми разного пола // Вопросы психологии. - 1997. - №3. - С.32-39.

ДАВРАБАНДИИ ТАЪРИХИ КОРИ ИҶТИМОӢ

Дар мақола мавзӯи даврабандии таърихи кори иҷтимоӣ мавриди баррасӣ қарор гирифтааст. Кори иҷтимоӣ – як намуди фаъолияти инсон мебошад, ки ҳадафи асосии он бехтар намудани нақши субъектии одамон дар ҳамаи соҳаҳои ҳаёти ҷомеа, дар ҷараёни таъмини ҳаёту фаъолияти шахс, оила, гурӯҳҳо ва табақаҳои иҷтимоӣ мебошад. Ҳамчунин, муаллиф дар мақола оид ба сабабҳои тағйирёбии парадигмаи кумаки иҷтимоӣ ва аввалин қадамҳои амалӣ дар соҳаи дарки назариявии кори иҷтимоӣ маълумот овардааст. Чи тавре ки бузургони гузаштаи мо қайд кардаанд, масъалаи инсон дар шакли шинохти моҳияти ҳаётӣ, тарзи ташкили рӯзгор, офаринадони арзишҳои моддӣ ва маънавӣ, ҷойгоҳи он дар ҷомеа аз масоили махсус мешавад, ки тули асрҳо тавачҷуҳи аҳли илмро ба худ ҷалб намуда, то имрӯз мубрамияти худро аз даст наводааст.

КАЛИДВОЖАҲО: чавҳар, офариниш, давраи филантропӣ, моҳият.

ХРОНОЛОГИЯ ИСТОРИИ СОЦИАЛЬНОЙ РАБОТЫ

В статье рассматривается хронология истории социальной работы. Социальная работа - вид человеческой деятельности, основной целью которой является повышение субъективной роли людей во всех сферах жизни общества, в процессе обеспечения жизни и деятельности отдельных лиц, семей, групп и социальных классов. Также в статье автор приводит информацию о причинах смены парадигмы социальной помощи и первых практических шагах в области теоретического осмысления социальной работы. Как отмечали наши великие предки, вопрос о человеке в форме понимания сути существования, способов организации жизни, создания материальных и духовных ценностей, своего места в обществе является одним из вопросов, привлекающих внимание ученых. в веках. не потеряно.

КЛЮЧЕВЫЕ СЛОВА: субстанция, творчество, человеколюбивый период, сущность.

CHRONOLOGY OF SOCIAL WORK HISTORY

The article discusses the cycle of the history of social work. Social work is a type of human activity, the main purpose of which is to improve the subjective role of people in all spheres of society, in the process of ensuring the life and activity of individuals, families, groups and social classes. The author also provides information in the article on the reasons for changing the paradigm of social assistance and the first practical steps in the field of theoretical understanding of social work. As noted by our great ancestors, the issue of man in the form of understanding the essence of existence, how to organize life, the creation of material and spiritual values, its place in society is one of the issues that has attracted the attention of scientists for centuries. not lost.

KEYWORDS: substance, creation, philanthropic period, essence.

Маълумот дар бораи муаллиф: *Азизуллоева Шукрона* - Донишгоҳи миллии Тоҷикистон, магистранти курси дуҷуми факултети фалсафа. **Суроға:** 734025, Ҷумҳурии Тоҷикистон, шаҳри Душанбе, хиёбони Рӯдакӣ, 17.

Сведения об авторе: *Азизуллоева Шукрона* – Таджикский национальный университет, магистр второго курса факультета философии. **Адрес:** 734025, Республика Таджикистан, город Душанбе, проспект Рудаки, 17.

Information about the author: *Azizulloeva Shukrona* – Tajik National University, second-year master`s student of Faculty of Philosophy. **Address:** 734025, Republic of Tajikistan, Dushanbe, Rudaki Ave., 17.

НАҚШИ ҶАВОНОН ДАР БОЗОРИ МЕҲНАТ

Баҳромбеков В., Рамхудоева З.

Институти фалсафа, сиёсатшиносӣ ва ҳуқуқӣ ба номи А.Баҳовадинови АМИТ

Имрӯзҳо насли ҷавони кишварамон бо фаҳмиши масъулияти баланд, доштани иродаи мустаҳкам, садоқату муҳаббати ватандорӣ, эътиқод ба арзишу муқаддасоти миллий ва ақлу заковати худ исбот намуд, ки роҳи интиҳобкардаи мо дар масири ватансозиву ватандорӣ дуруст мебошад. Мисол иштироқи фаъолнаи ҷавонони мамлакатамон дар сохтмони

неругоҳу корхонаҳои калони кишварамон, аз ҷумла неругоҳи барқии оби “Роғун” ва корҳои бунёдкориву созандагӣ бараъло мушоҳида менамоем. Сафи ҷавонон дар соҳаҳои дигар, аз ҷумла саноату сохтмон, маорифу тандурустӣ ва кишоварзӣ низ торафт зиёд шуда истодааст. Саҳми ҷавонон дар ҳифзи Модар-Ватан шоистаи таҳсин буда, онҳо дар тамоми ҷузъу томҳои Қувваҳои Мусаллаҳ ва дигар сохторҳои ҳарбӣ содиқона хизмат намуда, дар ҳимояи давлату сарҳади кишварамон нақши калон мегузоранд. Имрӯз зиёда аз 257 ҳазор нафари ҷавонон, ки 30%-и онҳоро духтарон ташкил медиҳад, дар муассисаҳои таҳсилоти касбии дохил ва хориҷи кишвар таҳсил карда истодаанд. Барои таҳкими заминаҳои меъриии ҳуқуқии соҳа ва ҳифзи минбаъдаи манфиатҳои ҷавонон сохтору мақомоти марбутаро вазифадор месозем, ки Қонуни Ҷумҳурии Тоҷикистон “Дар бораи ҷавонон ва сиёсати давлатии ҷавонон то соли 2030”-ро дар таҳрири нав таҳия ва ба Ҳукумати мамлакат манзур намоянд. Ҷавонон дар фаъолияти варзишӣ низ нақши калон доранд. Варзиш ба фаъолияти ҷавонон алоқамандии зич дорад [4,5].

Имрӯз дар кишварамон 10 ҳазор иншооти варзишӣ фаъолият дошта, тайи солҳои 2011-2021 қариб 2200 иншооти соҳаи варзиш бунёд ва 1059 иншоот таъмиру таҷдид гардидааст. Соли 2021 358 иншоот дар ҳуди пойтахт сохта шуда буд. Мо бояд дар оянда низ ба оммавӣ гардонии варзиш ва таблиғи тарзи ҳаёти солим диққати аввалиндарача диҳем ва барои тандурустии аҳли ҷомеа шароити беҳтар фаро созем. Кумитаи кор бо ҷавонон ва варзишро зарур аст, ки якҷо бо Кумитаи миллии олимпӣ ва федератсияҳои варзиш навъҳои мухталифи варзишро васеъ қорӣ карда, ҷиҳати баргузор намудани мусобиқаҳо мунтазам чорачӯӣ намояд. Пешрафти ҷомеа дар ҳама давру замон аз ҷавонони он вобастагӣ дорад. Ҷавонон неруи бузург буда, пешрафти миллат доништа мешуданд. Ҷавононро ояндасози ҷомеа меномиданд. Ҷавонон дар меҳвари ҳама гуна тағйироту табадуллотии равандҳои ҷомеа, неруи маркази маҳсуб ёфта, дар таърихи ҷомеа низ нақши муассир доранд. Пешвои миллат, Президенти Ҷумҳурии Тоҷикистон муҳтарам Эмомалӣ Раҳмон барҳақ қайд мекунанд: “Ҷавонон бояд сабақаҳои Истиқлолиятро омузанд, аз равандҳои солиму носолими сиёсати имрӯза огоҳ бошанд. Таърихи гузаштаву ҳозираи халқи худро гаштаву баргашта ҷараён зананд ва аз Ватан, миллат, забон ва фарҳанги худ ифтихор кунанд.” [2,50].

Ба ин нигоҳ накарда, ҷавонон қисми асосӣ ва муайянкундаи аҳолии кишвар ба ҳисоб меравад ва дар рушду нумуи он ҳаёти ҷамъиятӣ саҳми худро мегузораанд. Агар ба Тоҷикистон нигарем аз ҷиҳати сиёсати демографӣ дар байни мамлакатҳои ҷаҳон ҳамчун давлати ҷавон ба ҳисоб меравад. Ҳисоби миёнаи синну соли аҳоли ба 24 рост меояд. Яъне, 35%-и аҳоли ҷавонони аз синну соли 14 то 30 сола ба ҳисоб меравад. Имрӯз ҷавонон 70 дарсади аҳолии Тоҷикистонро ташкил медиҳанд. Аз ин рӯ, яке аз самтҳои роҳандозии сиёсати давлатии ҷавононро тайёр намудани ҷавонони босавод, баландихтисос ва болаёқат дар бар мегирад. Ҷавонон ҳамчун як гуруҳи системаи худинкишоф ба ҳисоб мераванд, ки ҳаёти онҳо аз шароити воқеии иҷтимоӣ-иқтисодӣ ва сиёсӣ вобастагӣ дорад. Ҷавонон имрӯз раванди пешравии соҳаҳои иҷтимоӣ-иқтисодӣ ва ҳам сиёсату фарҳангиро муайян мекунанд. Вале муттаассифона имрӯз масъалаи бекорӣ яке аз масъалаҳои глобалӣ на фақат дар ҷомеаи мо, балки дар тамоми давлатҳо ба ҳисоб меравад. Ҳамаи давлатҳо кӯшиш ба харҷ медиҳанд, ки ҷавононро ҳаматарафа дастгирӣ кунанд, барои онҳо шароитҳои хуби ҳаётиро фароҳам созанд. Ҳуди бозори меҳнат ин як қисми асосии ҷомеа ба ҳисоб меравад. Маҳз бозори меҳнат пешравии ҷомеаро муайян мекунад ва он дар навбати худ ба кадрҳои бақувват ниёз дорад. Аммо муттаассифона қисми зиёди ҷавонон имрӯз ба талаботҳои бозори меҳнат ҷавобгӯ нестанд. Тайёр кардани кадрҳои хуб ин вазифаи асосии институти маориф ба ҳисоб меравад. Аммо имрӯз институти маориф вазифаашро хуб иҷро намекунад. Бисёр гуруҳи ҷавононе, ки бо ҳамон ихтисосе, ки донишгоҳҳои донишқадаро хатм кардан ҷойи кор ёфта наметавонанд. Дар бозори меҳнати низ харидор ва фурӯшандаида мешавад. Фурӯшандаи шахсоне мебошанд, ки онҳо қувваи кории худро мефурӯшанд, ва харидор он ташкилотҳо ва созмонҳо, ки ба қувваи кории фурӯшанда ниёз доранд.

Таҷқиқотҳо нишон доданд, ки раванди бекорӣ байни ҷавонон аз синни 15 то 24 дар соли 2021 зиёд шудан гирифт, ки сабаби асосияш бухрони иқтисодие, ки тамоми ҷаҳонро фаро гирифт. Имрӯз дар тамоми ҷаҳон қариб 75 миллион одамон, яъне 15%-и аҳолии дунё барои ёфтани ҷойи кор мушкили доранд. Ин мушкили бисёртар дар давлатҳои Осиёи Марказӣ бисёртар дида мешавад, ки даронҳо раванди бекорӣ дар байни ҷавонон қариб

17,5%-ро ташкил медиҳад. Аз рӯи тадқиқотҳои Ташкилоти Байналхалқии Меҳнатӣ вазъият метавонад, қариб тайи 5 сол давом кунад ва метавонад мушкилиҳои зиёдро ҳам ба вучуд биёрад. Имрӯз дар Тоҷикистон шумораи бекорон қариб 11,5%-ро ташкил дода, дар байни ҷавонони аз синни 15 то 25 сола 17%-ро ташкил медиҳад. Аз рӯи ин нишондиҳанда мо ба хулосае омада метавонем, ки шумораи ҷавонони бекори Тоҷикистон қариб 1,5 маротиба зиёдтар нисбати шумораи бекорони дигар давлатҳо. Аз рӯи нишондиҳандаҳои Маркази тадқиқоти “Шарқ” ҳар сол шумораи зиёди ҷавонони тоҷик рӯ ба муҳочирати меҳнатӣ меоранд. Қариб миллионҳо муҳочирони тоҷик дар Русия қарор доранд, ки шумораи зиёди онҳоро ҷавонон ташкил медиҳанд. Шумораи зиёди онҳоро ҷавононе ташкил медиҳанд, ҳоло оиларо барпо накардаанд, нав мактаби миёнаро хатм карданд, ташкил медиҳад [3,43].

Аз ин сабаб ташаккули ҷаҳонбинии ҷавонон яке аз талаботҳои зарурии ҷамъият ба ҳисоб меравад. Дар замони ҳозира дар ҷамъият дигаргуниҳои кулли ба вучуд омаданд. Он пеш аз ҳама ба ташаккулёбии ҷаҳонбинии ҷавонон ва ташаккул додани афкори ҷамъиятии он таъсир мерасонад. Пеш аз ҳама бояд фаъолнокии ҷаҳонбинии иҷтимоии ҷавонон бояд баланд карда шавад ва баъдан дар шароити кунунӣ масоили ташаккули ҷаҳонбинӣ ва инкишофи тарзу усулҳои минбаъдаи он, ки аҳамияти ҳаёти ва маънавӣ дорад. Маҳз ҷавонони бекор аз як тараф ҳамчун гуруҳи хавфнок барои ҷамъият ба ҳисоб мераванд. Зеро шумораи зиёди ҷавонони бекор ба ҳар гуна гуруҳҳои хавфнок дохил мешаванд ва барои ҷомеаи башар ҳамчун як гуруҳи хатарнок дониста мешаванд. Ҳарчанд ҷавонон неруи пешбари ҷомеа ба ҳисоб раванд ҳам, аммо боз шумораи зиёди ҷавонони ҷинояткор ҳам дида мешавад. Вобаста ба ин, сиёсатшинос К. Миралиев ки дар баҳши истифодаи истилоҳи мафҳуми сиёсати давлатии ҷавонон собит менамояд: “Ҷавонон - ҳамчун таъсисномаи гуруҳи иҷтимоӣ-демографияе мебошанд, ки қисми нисбатан фаъоли эҷодкор ва нозуки аҳолиро дар бар мегиранд”. Субъектҳои бозори меҳнат: кордеҳ ва намоёндагони онҳо (иттифоқҳо): коргарон ва намоёндагони онҳо (Иттиҳоди касаба): давлат ва мақомотҳои он: вазорати меҳнат ва ҳифзи иҷтимоии аҳоли: идораҳо, кумитаҳо ва раёсатҳои меҳнатӣ дохил шуда метавонанд. Барои паст намудани шумораи камбизоатӣ ва бекорӣ дар байни ҷавонон ислоҳоти бозори меҳнат ва ҳифзи иҷтимоии бекорон тадбирҳои зерин андешидан сари вақтӣ мебошад:

Инкишоф додани иқтисоди миллӣ;

Баланд бардоштани музди меҳнат;

Таъсиси ҷойҳои нави корӣ ва баланд кардани маош;

Вориднамудани дигаргуниҳо дар соҳаи иқтисодӣ;

Татбиқи дастовардҳои илмӣ-техникӣ ва коммуникатсионӣ дар истехсолот пеш аз ҳама дар саноат;

Тарбия намудан кадрҳои баландихтисос ҳам дар дохил ва ҳам дар хориҷи кишвар

Ҳавасмангардонӣ соҳибкорон ва сармоядорони тоҷик барои саҳм гузоштан дар рушди иқтисоди миллӣ.

Бекорӣ ҳам ба шахси алоҳида ва умуман ҳам ба ҷомеа таъсири манфӣ мерасонад. Инсон худро чи дар оила чӣ ҷомеа таҳқиршуда, ҳуқуқҳои инсонии худро поймол меҳисобад. Дар Ҷумҳурии Тоҷикистон нақши ҳадамоти шуғли аҳоли дар ҳалли масъалаҳои бекорӣ, тағйир додани рафтори меҳнати шахрвандон дар шароитҳои бозоргонии субъектҳои хоҷагидорӣ ва кӯмаки иҷтимоии шахрвандон ниҳоят бузург аст. Онҳо кӯшиш ба харҷ дода истодаанд, ки сафи камбизоатӣ ва бекорӣ дар байни ҷавонон кам шудан гирад. Давлат барои шахсоне, ки ҷойи кор ёфта наметавонанд имтиёзҳои зерин барои онҳо муҳайё карда истодааст. Аз ҷумла, кумакпулӣ як намуди он мебошад, шахсоне, ки ҳамчун бекор ба қайд гирифта мешаванд ҳар моҳ аз тарафи давлат кумакпулӣ мегиранд, то он даме, ки ҷойи кор наёфтанд. Ин як намуди имтиёз аз тарафи давлат барои шахсони бекор ба ҳисоб меравад. Барои шахси алоҳида бекорӣ-набудан коре аст, ки тавассути он шахс худро бо дар омади муайян таъмин карда метавонад. Тавассути бозори меҳнат қувваҳои фуруши қувваи корӣ бо муҳлати муайян суръат мегирад. Дар бозори меҳнат қонуни пешниҳод ва дархост амал мекунад, ки тағйирёбии он ба музди меҳнат таъсир мерасонад. Ба ҳамаи ин нигоҳ накарда ҷавонон дар пешравии ҷомеа, иқтисоди бозаргонӣ нақши бузурги худро мегузаронанд. Аз замони қадим то ин ҷониб диққати ҷомеа ба ҷавонон буд. Онҳо дар ҳама соҳаҳои ҷамъият

фаъолона иштирок кардан ва дар пешравии он нақши худро мегузоштанд [1,50]. Яке аз самтҳои асосии фаъолияти давлатамон ин кам кардани бекорӣ мебошад.

Бекорӣ метавонад ба шахс ҳам аз ҷиҳати иқтисодӣ ва ҳам аз ҷиҳати психологи таъсири манфӣ мерасонад. Шахс аз сабаби бекорӣ метавонад гирифтори беморӣ шавад. Зеро бекори аз ҷиҳати психологи ба шахс таъсир расонда, арзиши ӯро паст мекунад ва дар шахс аз ҷиҳати бекорӣ худбаҳодиҳии паст ба вучуд меравад ва ҳатто шахс ба бемории руҳи низ гирифтор шуда метавонад. Ӯ худро як фарди беарзиш ва беқадруқимат дар оила ва ҳам дар ҷомеа ҳисоб карда, гирифтори ҳар гуна бемориҳои психологӣ мешавад.

АДАБИЁТ

1. Асадуллоев Р., Шарифов М. Ҷавонон – нуруи пешбари ҷомеа / Р. асадуллоев. – Душанбе, 2005. – С. 30.
2. Безработица: понятие, виды, причины. Факт и естественности безработицы. [Электронный ресурс]. – Режим доступа: <https://scicenter.online/sotsiologiya-knigi-scicenter.html>.
3. Гулов А.Б. Рушди иқтисоди меҳнатӣ дар баҳши аграрии минтақа / А.Б. Гулов. - Д., 2021. – 197с.
4. Ҳасанов Ш.Қ., Буриев Н.С. Сиёсати Давлатии ҷавонон дар Ҷумҳурии Тоҷикистон / Ш.Қ. Ҳасанов. – Душанбе: ЭР-граф, 2012.

НАҚШИ ҶАВОНОН ДАР БОЗОРИ МЕҲНАТ

Дар мақолаи мазкур масъалаи нақши ҷавонон дар бозори меҳнат мавриди баррасӣ қарор гирифтааст. Имрӯз давлат махсусан ба ин масъала диққати аввалиндараҷа равона месозад. Вобаста ба ин, дар мақолаи мазкур кӯшиш намудем, то вазъи кунунии ин масъаларо таҳлил намуда, барои баргараф намудани мушкилотҳо, ҳуҷум ва пешниҳоди худро пешкаш намоем. Имрӯзҳо насли ҷавони кишварамон бо фаҳмиши масъулияти баланд, доштани иродаи мустақкам, садоқату муҳаббати ватандорӣ, эътиқод ба арзишу муқаддасоти миллӣ ва ақлу заковати худ исбот намуд, ки роҳи интиҳобкардаи мо дар масири ватансозиву ватандорӣ дуруст мебошад.

КАЛИДВОЖАҲО: ҷавонон, бекорӣ, омилҳо, сабабҳо.

РОЛЬ МОЛОДЕЖИ НА РЫНКЕ ТРУДА

В данной статье рассматривается роль молодежи на рынке труда. Сегодня государство уделяет этому вопросу особое внимание. В связи с этим в данной статье мы постарались проанализировать текущую ситуацию по данному вопросу и представить свои выводы и рекомендации по преодолению возникших проблем. Сегодня молодое поколение нашей страны, обладающее высоким чувством ответственности, сильной волей, преданностью и любовью к патриотизму, верой в национальные ценности и святость, интеллигентностью, доказало, что избранный нами путь является верным путем патриотизм.

КЛЮЧЕВЫЕ СЛОВА: молодежь, безработица, факторы, причины

THE ROLE OF YOUTH IN THE LABOR MARKET

This article discusses the issue of the role of youth in the labor market. Today the state pays special attention to this issue. In this regard, in this article we have tried to analyze the current situation of this issue and present our conclusions and recommendations for overcoming the problems. Today, the young generation of our country, with a high sense of responsibility, strong will, devotion and love of patriotism, belief in national values and sanctity, and intelligence, has proved that the path we have chosen is the right path of patriotism.

KEYWORDS: youth, unemployment, factors, reasons.

Маълумот дар бораи муаллиф: *Баҳромбеков В.* - номзади илмҳои фалсафа, дотсент Институти фалсафа, сиёсатшиносӣ ва ҳуқуқи ба номи А. Баҳоваддинов АМИТ. Телефон: **(+992) 935493818**.

Рамхудоева Зарифамо - магистранти соли дууми Институти фалсафа, сиёсатшиносӣ ва ҳуқуқи ба номи А. Баҳоваддинов АМИТ. Телефон: **(+992) 904006998**.

Сведения об авторах: *Баҳромбеков В.* - кандидат философских наук, доцент Института философии, политологии и права им. Баҳоваддинов НАНТ. Телефон: **(+992) 935493818**.

Рамхудоева Зарифамо – магистр 2 курса Института философии, политологии и права им. Баҳоваддинов НАНТ. Телефон: **(+992) 904006998**.

Information about the authors: *Bahrombekov V.* - candidate of philosophical sciences, associate professor of the Institute of Philosophy, Political Science and Law named after A. Bahovaddinov Academy of Sciences of Tajikistan. **Phone:** **(+992) 935493818**.

Ramkhudoeva Zarifamo – second-year master’s student of the Institute of Philosophy, Political Science and Law named after A. Bahovaddinov Academy of Sciences of Tajikistan. **Phone:** **(+992) 904006998**.

ГУМАНИЗМ ҲАМЧУН КАТЕГОРИЯИ ФАЛСАФӢ ВА АХЛОҚӢ

Ҳакимова М.О.

Донишгоҳи миллии Тоҷикистон

Маҳфуми гуманизм «humanitas» лотинӣ буда, маънояш инсонгароӣ, одамдӯстӣ ва ё башардӯстро дорад, ки мазмуну ақидаҳои таърихан тағйирёфта, эҳтиром ва қадру қиммати инсонро ифода карда, шароити заруриро барои инкишофи ҳаматарафаи ӯ тақозо менамояд. Гуманизм ҳамчун чараёни маданӣ, адабӣ, илмӣ - фалсафӣ буда, аввалан дар Италия зуҳур кардааст ва баъдтар дар Фаронса, Олмон, Англия ва дигар кишварҳо паҳн гардидааст. Дар он давра ба пайдоиши ақидаҳои гуманистӣ омилҳои зерин сабаб гардиданд:

–фаъолияти якҷояи меҳнаткашон ва муборизаи онҳо бар зидди истисмору нобаробариҳо;

–эҳтиёҷи озод шудан аз шиканҷаҳои ақидаҳои схоластикии асримиёнагӣ ва идеологияи динӣ;

–инкишофи пуравчи қувваҳои истеҳсолкунанда ва илму санъат.

Аввалин маротиба истилоҳи гуманизмро файласуфи машҳури юнон Ситсерон дар солҳои (106-43)-то мелод истифода намудааст. Аммо агар ба таърихи ин истилоҳ назар афканем он дар замонҳои қадим дар мамлакатҳои Шарқ, хусусан дар Осиёи Миёна дар асрҳои III - II пеш аз мелод дар китоби «Авесто» бо синонимҳои дигар ба монанди инсон, инсондӯстӣ, инсонпарварӣ, хулқи нақӯи инсонӣ, истифода шудааст.

Асосгузори равияи гуманистӣ олим ва файласуфи барҷастаи амрикоӣ Франческо Петрарка (1304- 1374) мебошад. Ба ақидаи ӯ ба пайдоиши мафҳуми гуманизм омилҳои зерин сабаб гардиданд:

а)инкишофи нерӯҳои истеҳсоли ва муносибатҳои истеҳсолии ҷамъиятӣ, илм, фарҳанг афкори пешқадами фалсафӣ;

б)фаъолияти муштараки мардум, муборизаи зидди истисмору нобаробарӣ ва беадолатӣ, ёриву дастгирии ҳамдигарӣ;

в)эҳтиёҷи озод шудан аз шиканҷаҳои дар он замон мавҷуда;

г)мубориза бар зидди сохтори нобаробариҳои иҷтимоӣ;

Аз ҷиҳати ин калима дар муқобили ду гуруҳи мавҷудот, яъне мавҷудоти заминӣ, одамон аз як тараф ва соқинони осмон ё худоҳо (deusdivus, divinus) аз тарафи дигар буданд. Дар охири асрҳои қадим ва асрҳои миёна олимони ва руҳониён байни “дивинитаҳо” фарқ мекарданд, ки маънояшон соҳаҳои дониш ва фаъолияти аз Китоби Муқаддас асосёфта ва гуманистаҳост, ки соҳаҳои марбут ба масъалаҳои амалии ҳаёти дунёро дар назар доранд. Азбаски ин соҳаи дуҷумла қисми зиёди илҳом ва ашъи хоми худро аз навиштаҳои қадимаи Рим ва Юнон гирифтааст, тарҷумонҳо ва муаллимони ин асарҳо, ки одатан итолиёӣ буданд, худро “umanisti” “гуманист” меномиданд [7, с.125].

Юманис истилоҳест, ки бори аввал дар асри XIX (соли 1808) дар асарҳои мутафаккирони олмонӣ истифода шудааст ва ба як навъи таълимоте ишора мекунад, ки ба асарҳои классикии юнонӣ ва лотинӣ нигаронида шудааст. Даре нагузашта дар Англия истилоҳи гуманизм пайдо шуд. Аввалин ҳуҷҷате, ки дар он истилоҳ истифода шудааст, асари Сэмюэл Тейлор Колерич дар соли 1812 буд. Дар ин асарҳо ӯ истилоҳи гуманизмро барои ишора ба нуқтаи назари масеҳӣ истифода кардааст, ки эътиқод ба табиати комили инсонии Исои Масеҳ аст. Ин мафҳум бори аввал дар маънои фарҳангии худ дар соли 1832 истифода шудааст [1. с.42.]. Имрӯз дарки умумии мафҳуми инсонпарварӣ - муҳолифати он ба дин аст, аммо вожаи гуманизм худ аз худ маънои муҳолифат бо дин ё муҳолифат бо Худоро надорад.

Гуманизми динӣ гуманизмест, ки ба шаъну шараф ва волоияти инсон эътиқод дошта, эътиқоди динӣ ва метафизикиро ҳифз мекунад. Ба ибораи дигар гуманизми динӣ бо дигар гуманизмҳо хоҳиши нигоҳ доштани ҳаёти инсон ва баланд бардоштани сифати онро дорад, вале аз он иборат аст, ки сарчашмаи қудрати инсонӣ ва ҳадафи онро Худои офаридгори начотдиҳанда медонад. Ҳарчанд таърифе, ки барои гуманизми динӣ дода шудааст, маънои

умумӣ дорад ва бояд аз рӯи мантиқ чунин бошад, дар ин ҷо гуманизми динӣ ба гуманизми насронӣ ишора мекунад, зеро он ба пайдоиш ва муҳите, ки инсонпарварӣ дар он ба вучуд омада ва ривоч ёфтааст ва воқунишҳое, ки теологҳои масеҳӣ ба он нишон медоданд ва бархӯрде, ки ба вуқӯ пайваस्त ва бо назардошти он ки бархе аз масоиле, ки дунявиятҳо дар бораи он ҳарф мезананд, дини насронӣ аст. Гуманизми динӣ гуманизми насронист. Нуктаи дигари мавриди тавачҷуҳ ин аст, ки тафсири дурусти ин навъи инсонпарварӣ - инсонпарварии динӣ аст. Зеро истилоҳи гуманизми динӣ дар назар дорад, ки ин навъи инсондӯстиро дин муаррифӣ карда, аз дин бармеояд, дар ҳоле ки дар таърифи ин навъи инсондӯстӣ ва боз ҳам равшантар баён шудааст, ин навъи инсондӯстиро диндорон пешниҳод кардаанд. Бо ниғаҳдории эътиқоди динии худ аз баъзе масъалаҳо ба инсон шаъну шарафи ҳосе мебахшанд.

Ин гуна инсонпарварӣ дар Аврупои Шимолӣ зоҳир шуда, ба шиори машхури инсонпарварӣ, ки бояд ба асли аслии худ бармегардад, пайравӣ мекард. Гуманистҳои Аврупои Шимолӣ мисли ҳамкасбони итолиёвӣ худ ба донишҳои классикӣ рӯ овардаанд ва асарҳои классикиро тарҷума карданд. Онҳо ҳис мекарданд, ки дар осори классикӣ принципҳои ахлоқӣ мавҷуд аст, ки нисбат ба баҳсу мунозираҳои теологии уламои асримиёнагӣ инсонпарвартаранд. Шиори «Бозгашт ба сарчашмаҳо» то он даме, ки ба калисо дахл дошт, маънои бозгашти мустақим ба сарчашмаҳои аслии насронӣ, нависандагони патриархалӣ ва пеш аз ҳама, Инчилро дошт. Аз ин рӯ, гуманистҳои шимолӣ ба навиштаҳои Аҳди Қадим истинод карда, асосан ба сарчашмаҳои аввали масеҳият, аз қабиле Инчил ва навиштаҳои падарони калисо, аз қабиле Августин, Амброуз ва Чером ишора карданд. Аз нигоҳи ин гуманистҳо матнҳои классикӣ таҷрибаро ба наслҳои оянда меомӯзонанд. Ин таҷрибаҳо метавонанд бо ҳамин тарз дар болои матнҳо қор кардан тақрор шаванд. Ба маънии дунявӣ инсон меъёри ҳама чиз аст. Инсон меъёри ниҳой ва асосист, ки тамоми ҳаёт дар асоси он андоза ва баҳо дода мешавад. Масъалаҳое, аз қабиле қонун, адолат, некӣ, зебӣ, дуруст ва нодуруст, ҳама аз рӯи қоидаҳои инсонӣ, бидуни эътиқод ба Худо ва Китоби Муқаддас баҳо дода мешаванд. Инсон меъёри шинохт, меъёри арзиш ва меъёри машруъият, дурусту нодуруст аст. Ин дидгоҳро метавон дар осори мутафаккирон ба мисли Маркс, Кант ва Огюст Конт ва баъдан дар мактабҳои чун «Экзистенциализм» дидан мумкин аст. Андешаҳои гуманизми дунявӣ дар ду манифест, ки яке дар соли 1933 ва дигаре дар соли 1973 нашр шудаанд, дидан мумкин аст.

Гуманизми дунявӣ раванди эволюсиониро аз ибтидои Ренессанс оғоз кардааст:

Дар иқдоми нахуст, ки дар асрҳои XVI-XVII оғоз ёфт, инсон бераҳмона решаҳои ғизоии онро фаромӯш карда, тамаддуноро бар пояи нерӯи хиради инсонӣ барпо кард. Ин дар ҳоле буд, ки ӯ ҳанӯз ба намунаи масеҳӣ пайравӣ мекард.

Дар марҳилаи дуюм, ки қарни XVIII- XIX-ро дар бар мегирад, инсон худро аз меъёрҳои ғайритабиатӣ ҷудо карда, муътақид буд, ки бояд худро аз хурофотҳои дини насронии ваҳӣ раҳо гардонад ва худро ба некиҳои фитрӣ мубтало намояд.

Қадами сеюм - замони сарнагуни моддии арзишҳо, замони револютсияе, ки дар он одам қатъиян ба ҳудаш хотима медиҳад.

Ба андешаи гуманистҳо, сарчашмаи арзишҳои ахлоқӣ ҳуди инсон ва таҷрибаҳои ӯ аст ва набояд дар масъалаҳои метафизикӣ сарчашмаи арзишҳо ҷустуҷӯ кард. Аз ин ҷост, ки аксарияти гуманистҳо чунин мешуморанд, ки инсон қодир аст сарчашмаҳои ҳаёти аз ҷиҳати ахлоқӣ некро кашф кунад. Аз ҳамин сабаб гуманистҳо аз қонуну фармонҳои аз дин бархосташуда танқиди ҷиддӣ мекунанд. Ба гуфтаи ӯ, динҳои илоҳӣ ҳамеша беҳтарин ғаризаҳои инсонро поймол карда, озодии инсонро нодида гирифтаанд. Азбаски сарчашмаи арзишҳо ҳуди инсон аст, ҳеҷ арзиш ё меъёри мутлақ аз он чизе, ки инсон инфиродӣ ё иҷтимоӣ интиҳоб мекунад, ҷудо нест. Тавре зикр гардид, арзишҳои ахлоқӣ, ки бар нуктаи назари индивидуалистии инсонпарварӣ асос ёфтаанд, масъалаҳои инфиродӣ ва шахсӣ мебошанд, ки асли онҳо табиати инсонист (бо хусусияти табиатпарастии гуманистҳо мувофиқ аст). Швейтсер навишта буд: «Барои одами воқеан ахлоқӣ тамоми ҳаёт муқаддас аст, ҳатто он ҳаёте, ки аз нигоҳи инсонии мо паст ба назар мерасад» [6, с-78].

Ин фардиқунонӣ ва нисбии арзишҳо боиси бӯхрони ахлоқӣ дар Ғарб гардид. Бӯхрон, ки аз Нитше (ки бо "болғаи фалсафа"-и худ тамоми пояҳои арзишманди тамаддуни ғарбиро аз Сукрот сар карда, рад ва беқурб кард) як воқеияти пазируфташуда дар Ғарб гардид. Ин

бухрон то "бегонагӣ" ва "танҳой"-и инсон расид. Ин шахспарастии шадид дар муносибатҳои инсонӣ як навъ фазои нофаҳмӣ, ғалат ва тарки мардумро ба вучуд овард ва ба таъбири Жан-Пол Сартр, инсон ба як "объекти худ" табдил ёфт, ки берун аз зоҳираш ҳеҷ гоҳ ба дигарон ошкор намешавад. Экзистенциалистҳо дар пайи Сартр бо тақя ба ҳамин дидгоҳ изтироб ва танҳоиро сарнавишти инсонӣ имрӯз донистаанд. Яке аз мавзуҳои баррасӣ ва таъкиди гуманитарӣ, озодӣ ва қудрати инсон аст. Иқтидори ба амал баровардани он дар табиат ва ҷамъият ва ба амал овардани дигаргунӣ дар он тартибе, ки дар асрҳои миёна ба дахлнопазирии он таъкид мекард. Дар асрҳои миёна ақидае пайдо мешуд, ки ҳама чизҳо, чи моддӣ ва чи маънавӣ, аз як низоме, ки инсон дар он аст, сарчашма мегирад ва пирони руҳонӣ тарҷумон ва ниғаҳбони он низом ҳастанд. Аммо ба ақидаи инсонпарварӣ, инсон қодир аст мустақилона муҳити зист ва зиндагии худро тарҳрезӣ кунад. Инсон қодир аст, ки барои инсон ва ҷомеаи худ қонуни ҳуқуқӣ ва ахлоқӣ созад ва ҳатто бояд гуфт, ки асоси қорҳои ахлоқию ҳуқуқӣ дар ҳуди инсонҳо ва пояи онҳо ҳуди инсон аст.

Яке аз ҷузъҳои аслии инсондӯстӣ ратсионализм ва эътиқод ба худкифӣ ва истиқлолияти ақли инсон дар шинохту ҳастӣ, хушбахтии ҳақиқӣ ва роҳ ба он аст. Гуманистҳо дар ҷанбаи ғносеологӣ бар ин бовар буданд, ки он чизе, ки бо ҷанголи нерӯи ақли инсон наметавон кашф кард, вучуд надорад ва аз ин рӯ дар ҷанбаи онтологӣ ҳама гуна мавҷудоти ғайритабӣ, аз қабилӣ Худо, ваҳй, эҳё ва муъҷиза - тавре ки дар китоби динӣ пешниҳод шудааст, вучуд надорад. Онҳоро иддаҳои исботнашуда медонистанд ва дар ҷанбаи ғносеологӣ низ боварӣ доштанд, ки арзишҳои ҳуқуқӣ бояд бо кӯмаки зеҳни инсон муайян карда шаванд. Натиҷаи чунин тафаккур стидентизм ё илмшиносӣ аст. Ба ин хусумати гуманистҳо нисбат ба асрҳои миёна ва ба Юнони қадим саҳт пайваст будани онҳо шаҳодат медиҳад. Онҳо Юнони қадимро асри ақл ва асрҳои миёнаро асри ҷаҳолат ва хурофот медонистанд. Ин ратсионализм ва эмпиризми густурда соҳаҳои арзишҳои дин ва ахлоқро низ дар бар мегирифт. Онҳо бар ин бовар буданд, ки ҳама чиз, аз ҷумла қоидаҳои ахлоқӣ аз дасти одам сохта шудааст ва бояд бошад. Волтер Липпман дар китоби «Муқаддима ба ахлоқ» менависад: «Одамон бояд меъёрҳои ахлоқиро дар таҷрибаи инсонӣ пайдо кунанд ва бояд ... бо эътиқод зиндагӣ кунанд, ки он чизе, ки барои инсон зарур ва муҳим аст, на он аст, ки иродаи худро бо иродаи Худо иҷро кунад, балки хоҳиши инсон бояд мувофиқи дониши бехтарини шароити некуаҳволии инсон бошанд. Яке аз принципҳои инсонпарварӣ озодӣ аз ҳама гуна маҳдудиятҳои берун аз ҳуди инсон мебошад. Ҳуди инсон метавонад мавҷеъ ва табиати худро интиҳоб кунад ва онро ба ҳар тарзе ки хоҳад, шакл диҳад. Ин озодии бемаънӣ роҳро барои таҳқир ва беэътиной ба ҳақиқатҳои ахлоқӣ ва муқаддас боз мекунад ва ба ин васила роҳро барои тасарруфи ҳаво ва нафси башарӣ боз мекунад. Мавҷудияти фосилаи амиқ байни инсондӯстӣ ҳамчун вориси ақлӣ ва он чи дар амал ва матни таърихи ҳукмронии инсонпарварӣ бар ҷомеаҳои башарӣ анҷом шудааст, яке аз интиқодҳои бунёдии афкори инсонпарварист. Ҷунбиши инсондӯстона ба ҷои эҳтиром гузоштан ба мақоми инсон, ўро дар амал қурбонии ин афюни нав гардонид ва даъвогарони ҳуқуқи башар ин истилоҳро ба мановфеи худ сӯиистифода карданд. Аз ибтидо, ки дар бораи ҳуқуқ ба зиндагӣ, озодӣ, хушбахтӣ ва некуаҳволӣ ҳамчун ҳуқуқи инсонпарваронаи инсон сухан мерафт, то як аср пас дар Амрико ғуломии сиёҳпӯстон қонунӣ буд [4,с-110] ва як гуруҳи калони инсон дар ҷамъият бо номи гуманизми муосир зулм мекарданд. Нацизм, фашизм ва империализм дугона, якхела ва бо гуманизм алоқаманд буданд. Гуманистҳои дунявӣ, ки марказӣ ва микёси инсонро барои ҳама чиз ва инқори ҳаргуна ҳақиқатҳои абадӣ ва мутлақ ва инқори мавҷудоти ғайритабӣ, аз ҷумла Худо ва охират таъкид мекунанд, ба ҷӣ далел чунин даъвоҳои бузурге кардаанд? Дар ҷанбаи онтологӣ ва ғносеологӣ барои тарки мутлақ ва озодии инсонҳо, инқори Худо ва низоме, ки аз он бармеояд ва ниёзе ба ваҳй вучуд надорад ва на дар ҷанбаи аксиологӣ, далели боварибахши ахлоқӣ вучуд надорад ва арзишҳои ҳуқуқӣ, ки бар ормонҳо асос ёфтаанд, ормонҳо, ақидаҳо ва андешаҳои инсонӣ баён шудаанд ва чунин масъалаҳои фикрӣ ва фалсафӣ бо таҳлили равонии баъзе файласуфони гуманистӣ инқор ва собит шуда наметавонанд, балки далелҳои ақлӣ ва ривоятӣ ва далелҳои эмперикӣ ба муқобил далолат мекунанд [3, с-53]. Аксарияти қуллии гуманистҳо ба як навъ натурализм дар бораи инсон бовар доранд. Аз ин рӯ, инсон ҳамчун мавҷуди табиӣ ва баробар ба ҳайвонот муаррифӣ карда мешавад. Оқибатҳои ин гуна

муносибат ба инсон, аз як сӯ тичоратчигӣ ва асолати неъматҳои моддӣ, фасод ва сукути инсон ва аз сӯи дигар, инкори ҳар гуна арзишҳои ахлоқӣ, ҳуқуқӣ ва трансценденталӣ, фазилатҳо, камолоти маънавӣ ва саодати абадӣ буд. Дар воқеъ, инсонпарварӣ инсон ва мавқеи бузургии ӯро дар олам ҳар карда, инсонро, ки аз нигоҳи дин шарифтарин махлуқот ва маркази тавачҷуҳи ҷаҳониён ва амири илоҳӣ аст, як мавҷуди танҳоӣ фард гардонид, ки маҳсули эволютсияи биологии ҳайвонот ва баръакс ба маймуну шимпанзе табдил ёфта, тамоми арзишҳои маънавӣ ва бузургии маънавии худро инкор мекард. Рене Гуэнон менависад: «Дар ҷаҳонбинии мазҳабӣ инсон арзишмандтарин махлуқоте буд, ки тамоми мавҷудот ва махлуқот барои истифода ва истисмор офарида шудаанд ва арзиш ва бузургии ӯ ба ҳадде буд, ки фариштагон аз ҷониби Худованд ба сачдааш супориш шуда буданд, аммо аз нигоҳи афкори инсонӣ инсон тамоми ҳастӣ ва оламро дар бегонагӣ аз худ медид ва иртиботаш бо маънавиёт қанда шуд. Ӯ дар ҷаҳоне, ки нобино ва беҳуш буд, худро бегона ва изтироб ҳис мекард». Принципи дигари гуманистҳо ин таҳаммулпазирии мутлақ аст. Ин масъала дар баробари асос ёфтани ба пояҳои нисбӣ ва шакку шубҳаи ирфонӣ, ки рад мешаванд, бо он чӣ дар таълимоти динҳои бихиштӣ, баҳусус Ислом, ба шеваҳои мухталиф баён шудааст, созгор нест, аммо муҳолифат низ дорад. Ислом дар баробари дигар динҳо ва пайравони онҳо таҳаммулпазириро наметавонад ва дар баробари қуфр ва бединӣ мавқеи оштинопазир дорад. Дар мавриди пайравони дигар динҳои бихиштӣ, таҳаммулпазирии исломӣ маҳдудият ва ҷаҳорҷӯби ҳоси худро дорад ва таблиғи бечунучарои динҳо дар ҷомеаи исломӣ ва миёни мусалмонон пазируфта намешавад. Вақте ки ҳақиқат дар тафаккури гуманистӣ ҷойгоҳи худро гирифт, ҷаҳоне ба вучуд омад, ки дар он воқеият низ пас аз муддате пажмурда ва ғайривоқеӣ шуд, зеро фаромӯш кардани ҳақиқат танҳо боиси ба ҳолӣ ва нестӣ расидан хоҳад буд. Яке аз паёмдаҳои ин ҳолӣ ва нестӣ фирор аз инсонхост, ки бо даст задан ба маводи муҳаддир ва ё даст задан ба ҷинсият ва омехта кардани он бо сиёсат аст. Чунон ки Вилгелм Рейх онро таъриф карда, озодии ҷинсиро муқаддимаи сарнагун кардани дунёи капиталистӣ медонист. Дар ҷунин вазъият, бешак, ҳама чиз ҷоиз аст ва ҳар кас худро дар ҳар соҳа мутахассис ва донишманд медонад, аммо шояд дар ҳеч як соҳаи дигар ин беманфиатӣ ба мисли санъат равшан нест. Дар ин арса одами наве пайдо мешавад, ки зидди санъат аст ва аз марғи санъат хабар медиҳад. Чунон ки марғи Худо, ба гуфтаи Мишел Фуко, боиси марғи инсон мегардад, марғи инсон низ ба марғи санъат мебарад [5, с-21]. Вақте инсон Худоро фаромӯш мекунад, худашро низ фаромӯш мекунад ва дар ин фаромӯшӣ ҷойе барои паҳлӯҳои мухталифи зиндагии башар, аз қабиле сиёсат, фарҳанг ва иқтисодӣ наметавонад ва ин ҳама ҷанбаҳо ба навъе дар нестӣ ва фаромӯшӣ мемонанд. Дар баробари ин, одами бемаънӣ гӯё бо партовҳои партофтааш ва бо зӯрварӣ ва ҷинояткорӣ, ки ҳадаф надорад, бозӣ мекунад, то гӯё аз маҳбаси сохтааш фирор кунад ва хоҳишҳои ӯ дар тарқиши беист наҷот ёбад.

Рукни дигари ҷаҳонбинии инсонпарварӣ ин «фардпарастӣ» мебошад. Доираи таъсири инфиродӣ дар тафаккури муносири Ғарб ба ҳадде аст, ки дар тамоми рухҳои илм ва андешаи ғарбӣ як навъ бухрони фарогирро ба вучуд овардааст, бухроне, ки баъзе мутафаккирони ғарбӣ низ дар бораи он гуфтаанд. Эдмунд Хуссерл, асосгузори мактаби фалсафии феноменология, дар конференсиҳои машҳури соли 1935 аз ин бухронҳо ҳамчун "бухрони инсонии аврупоӣ" ном бурда буд. Ба гуфтаи Хуссерл, бухрон ба дараҷае амиқ аст, ки вай ба наҷоти Ғарб шубҳа дорад. Пешрафти илм, ки ба шахспарастӣ асос ёфтааст, инсонро ба вестибюли фанҳои маҳсус андохтааст. Инсон баробари пешравии дониши худ тамоми дунё ва худ аз ҷаҳми ӯ дуртар мешавад [2, с-25].

Ҳамин тавр, Гуманизми нав, ки дар замони Ренессанси Ғарб оғоз шуда буд, се марҳиларо паси сар кард. Гуманизм тамоми соҳаҳои тамаддуни ғарбиро бо стандартизатсияи инсон ва пешниҳоди принципҳо, аз қабиле натурализм, сарчашмаи арзиши инсон, озодӣ ва таҳаммулпазирӣ фаро мегирад, аммо инсондӯстӣ ба далели шаклу паёмдаҳои зиёди номатлуб, аз қабиле нисбият, беэҳтиромӣ ба принципҳои ахлоқӣ ва арзишӣ, зиддият дар андеша ва амал, сарнагунии инсон қабиле қабул нест.

АДАБИЁТ

1. Бабак Аҳмадӣ, Мушкилоти муосир / Бабак Аҳмадӣ. Ҷ II. - Техрон, Марказ. 2001, -42 с.
2. Заршенас, Шаҳриёр. Муқаддима ба инсонпарварӣ ва романнависӣ / Заршенас. - Техрон. 1991, -25 с.

3. Маҳмуд Рачабӣ, Антропология, Қ 15, Қум, Пажӯҳишгоҳи таълимӣ ва тадқиқоти Имом Хумайни Қудс. 2011, -53-55 с.
4. Рене Декарт, Андешаҳо дар бораи фалсафаи аввал, тарҷумаи Аҳмад Аҳмадӣ - Ч III, Техрон, Самат. 2002, - 110-111с.
5. Дориюш Шайган. Осие бар зидди Ғарб, Қ. II / Дориюш Шайган. – Техрон, 1993, -21-30 с.
6. Швейцер А. Благоговение перед жизнью / А.Швейцер.- М.: Прогресс, 1992, -78 с.
7. Эндрю Лаланд, Энциклопедияи фалсафии Лаланд, нашрияҳои Авидат, Бейрут. 1997, -125-126с.

ГУМАНИЗМ ҲАМЧУН КАТЕГОРИЯИ ФАЛСАФӢ ВА АХЛОҚӢ

Дар мақолаи мазкур таърихи пайдоиши мафҳуми “гуманизм” мавриди баррасӣ қарор гирифтааст. Чи тавре ки аз манбаъҳо бармеоянд, мафҳуми “гуманизм” ҳамчун ҷараёни маданӣ, адабӣ, илмӣ-фалсафӣ буда, аввалин маротиба дар Италия пайдо шудааст, баъдтар дар дигар кишварҳои Ғарб паҳн гардидааст. Мафҳуми гуманизм дар таълимотҳои дини Масеҳӣ ифода ёфтааст ва ҷойгоҳи махсусро ишғол мекунад. Баъдан дар таълимотҳои фалсафии мутафаккирони ғарб дар асрҳои XVII мундараҷаи мафҳуми гуманизм инкишоф ва таҳаввул ёфтааст. Дар мақола муаллиф кӯшиш намудааст, ки тобиши мундариҷавии мафҳуми “гуманизми динӣ” ва “гуманизми илмӣ”-ро мавриди таҳлилу баррасӣ қарор диҳад. Ба ақидаи муаллиф асоси гуманизро хирадгарӣ ташкил мекунад. Дар асри XXI гуманизм бояд принсипи асосии фаъолияти ҳар як инсон бошад.

КАЛИДВОЖАҲО: гуманизм, хирадгарӣ, гуманизми динӣ, арзиш, ахлоқ, гуманизми дунявӣ, таҳаммулпазирӣ, фардигарӣ.

ГУМАНИЗМ КАК ФИЛОСОФСКО-ПРАВСТВЕННАЯ КАТЕГОРИЯ

В данной статье рассматривается история возникновения понятия «гуманизм». Согласно источникам, понятие «гуманизм» представляет собой культурный, литературный, научный и философский процесс, впервые возникший в Италии, а затем распространившийся на другие западные страны. Концепция гуманизма выражена в христианских религиозных учениях и занимает особое место. Позже, в философских учениях западных мыслителей XVII века, концепция гуманизма развивалась и образовалась. В статье автор пытается проанализировать нюансы содержания понятий «религиозный гуманизм» и «научный гуманизм». По мнению автора, основой гуманизма является рационализм. В XXI веке гуманизм должен быть главным принципом любой человеческой деятельности.

КЛЮЧЕВЫЕ СЛОВА: гуманизм, рационализм, религиозный гуманизм, ценность, нравственность, светский гуманизм, толерантность, индивидуализм.

HUMANISM AS A PHILOSOPHICAL AND MORAL CATEGORY

This article discusses the history of the concept of "humanism". According to the sources, the concept of "humanism" is a cultural, literary, scientific and philosophical process that first arose in Italy and then spread to other Western countries. The concept of humanism is expressed in Christian religious teachings and occupies a special place. Later, in the philosophical teachings of Western thinkers of the 17th century, the concept of humanism developed and formed. In the article, the author tries to analyze the nuances of the concepts of "religious humanism" and "scientific humanism". According to the author, the basis of humanism is rationalism. In the 21st century, humanism should be the main principle of any human activity.

KEYWORDS: humanism, rationalism, religious humanism, value, morality, secular humanism, tolerance, individualism.

Маълумот дар бораи муаллиф: *Ҳакимова Мунира Оймахмадова* – Донишгоҳи миллии Тоҷикистон, магистранти соли дуюми факултети фалсафа. **Суроға:** 734025, Ҷумҳурии Тоҷикистон, шаҳри Душанбе, хиёбони Рӯдакӣ, 17. Телефон: + 992-987-54-54-52.

Сведение об авторе: *Хакимова Мунира Оймахмадова* - Таджикский национальный университет, магистр второго курса факультета философии. **Адрес:** 734025, Республика Таджикистан, город Душанбе, проспект Рудаки, 17. Телефон: + 992-987-54-54-52.

Information about the author: *Khakimova Munira Oymahmadovna* - Tajik National University, second-year master's student of Faculty of Philosophy. **Address:** 734025, Republic of Tajikistan, Dushanbe, Rudaki Ave., 17. Phone: + 992-987-54-54-52.

ВАТАНДӢСТӢ ҲАМЧУН ОМИЛИ ТАШАККУЛӢБИИ ҲАӢТИ СИӢСӢ

Саной Э. С.

Донишгоҳи миллии Тоҷикистон

Яке аз масъалаҳои, ки дар ҳама давру замон диққати мутафаккирон ва муҳаққиқони соҳаҳои гуногуни илмро ба худ ҷалб намудааст, ин масъалаи ватандӯстӣ ба ҳисоб меравад. Муҳимияти ин масъала дар он зоҳир мегардад, ки масъалаи ватандӯстӣ ва эҳтирому

ҳимояи арзишҳои Ватан дар пешрафт ва инкишофи давлатҳои мухталифи олам саҳми беандоза бузург дорад. Ватандӯсти ҳамчун замина ва омили таъсиррасон дар рӯварӣ ба ҳаёти сиёсии давлатҳо нақш ва мавқеи устуворро касб кардааст. Ватан азизтарин ва ноёбтарин неъмату сарвати бебаҳост, ки онро ба ҳеҷ чизе наметавон иваз кард. Аз ин ҷост, ки меҳру муҳаббат ба Модар – Ватан, эҳсоси ватандӯстию ватанхоҳӣ дар қалби ҳар фарди некном аз овони ҷавонӣ, аз он рӯзе, ки худ ва қадр қимати инсонии дигаронро шинохту дарк кард, шуруъ мешавад.[16, 148]. Ватан яке аз арзишҳои муқаддасе ба ҳисоб меравад, ки интихобӣ нест. Он арзише ба ҳисоб меравад, ки бар ҳар як фарди ҳудогоҳу ватандӯст, ноёбу беҳамтоист. Ватан – макони муқаддас, ҷойи тавлиди шахсиятҳои бузург, домони баркамолрасонандаи адибону шоирон, олимон, сарбозони далеру номдор, фарзандони бонангу номусу ватандӯст мебошад. Ватанро дӯст доштан, обод кардан, ба қадрӣ неъматҳои он расидан вазифаи муқаддаси ҳар як шахрванд мебошад.

Ватан – сарзамине, ки шахс дар онҳо чашм ба олами ҳастӣ боз менамояд ва рушду инкишоф меёбад. Муҳаббат ба Ватан ва ҳифозат аз он қарзи шахрвандии ҳар як шахс ба ҳисоб меравад. Мутафаккирони зиёде мавзӯи Ватану ватандӯстиро дар асарҳои худ васф кардаанд ва мо бошад кӯшиш намоем то ватандӯстиро бештар аз ҷиҳатҳои сиёсиаш мавриди баррасӣ ва омӯзиш қарор диҳем. Нақш ва мақоми ватандӯстӣ дар ташаккули ҳаёти сиёсии кишварҳои гуногуни ҷаҳонӣ бениҳоят бузург аст. Маҳз ватандӯстӣ яке аз сабабҳои рӯварии одамон ба ҳаёти сиёсӣ ва идоракунии давлатӣ мегардад, дар ин замина шахрвандон дарк менамоянд, ки иштироки онҳо дар маърақаҳои сиёсӣ ва мақомотҳои давлатӣ боиси пешрафту инкишофи кишварашон мегардад. Ҷалб гардидани шахрвандон ба фаъолияти сиёсӣ ва ҳаёти сиёсӣ ҳар чи бештару беҳтар мегардад. Ватандӯстӣ (юн. πατριώτης — “ҳамватан”, πατρίς — “ватан”) принсипи сиёсӣ, эҳсоси иҷтимоӣ, мазмуни он муҳаббату дилбастагӣ ба Ватан, садоқат ва омода будан ба ҳама гуна қурбониҳо ба хоҳири Ватан мебошад. [18, 164]. Ватандӯстӣ ифтихор аз дастовардҳо ва фарҳанги ватани худ, хоҳиши нигоҳ доштани ҳислат ва хусусиятҳои фарҳангии он ва худшиносӣ (таҷрибаи маҳсули эмотсионалии мансубият ба кишвар ва шахрвандӣ, забон, анъанаҳои худ), майлу хоҳиши ҳифзи манфиатҳои Ватан ва халқи худ. [17, 19]. Муҳаққиқи тоҷик, профессор, Г.Н. Зокиров мафҳуми ватандӯстиро чунин шарҳ додааст: Патриотизм (юнонӣ. Patria - Ватан) – муҳаббат ба Ватан. Патриотизм амалҳои фаро мегирад, ки баҳри ҳимояи манфиатҳои Ватан, кишвар равона гардидаанд. Он яке аз ҳиссиётҳои амиқ аст, ки ба замин ва маданияти асили халқи хеш дар натиҷаи фаъолияти наслҳои гуногун ташаккул меёбад. Баъзан патриотизмро дар муқобили мафҳуми “миллатгарой” истифода менамоянд, ки чандон ба воқеият рост намеояд. Ватанпарвариро дар ҳеҷ сурат ба муҳаббат ба Ватан муқобил гузоштан мумкин нест, зеро ватанпарвари асил бар зидди манфиатҳои халқҳо ва кишварҳои дигар баромад наменамояд. [3, 484]. Сарчашмаи таърихӣ ватандӯстӣ дар тули асрҳо ва ҳазорсолаҳо дар шароити мавҷудияти устувори давлатҳои ҷудогона, ташаккули дилбастагӣ ба ватан, забон, анъанаҳои худ ташаккул ёфтааст. Дар шароити ташаккули миллатҳо ва давлатҳои миллӣ, ватандӯстӣ дар асри XVIII ҷузъи ҷудонашавандаи шуури ҷамъиятӣ гардида, худшиносии миллиро дар рушди худ инъикос менамояд. Дар давоми асри XVII калимаи “патриот” дар забони сиёсии Аврупои Марбӣ мустаҳкам ҷой гирифтааст. Дар ин давра хидмат ба Ватан гуфта, пеш аз ҳама, хидмат ба монарх фаҳмида мешавад. Ин аз он сабаб аст, ки монархия ҳамчун ягона шакли имконпазири мавҷудияти давлат фаҳмида мешуд. Ҷунон ки шоири англис Чон Драйден навиштааст: “Ватандӯст дар назди Подшоҳу Ватан вазифадор аст”.

Истилоҳи “ватандӯстӣ”-ро шахсиятҳои равшанфикр, пеш аз ҳама фаронсавӣҳо дар асри XVIII ба муомилот ворид кардаанд. Дар ин давра оҳиста – оҳиста фаҳми монархии ватандӯстӣ коста гардида, фаҳми шахрвандии ватандӯстӣ ва хусусияти демократии он бештар паҳн мегардад. Ба ақидаи мутафаккирони фаронсавӣ муҳаббат ба Ватан аз давлат ҷудо буда, дар замони демократия (ҳокимияти халқ) ба дараҷаи олии мерасад (ки бо эътирофи мардум ҳамчун манбаи қудрат алоқаманд аст). Маорифпарварони фаронсавӣ ба тарбияи ватандӯстӣ аҳамияти калон медоданд: “Фарзанд чашм кушода аввал Ватанро бубинад ва то дами марг майр аз Ватан чизи дигареро бояд набинад”. Таълимот дар бораи ватандӯстӣ ҳамчун қисми таркибии назарияи умумӣ ба миён омадааст, ки мақсади асосии он ҳимояи манфиатҳои халқ мебошад. Мояи ватандӯстиро олимон дар давраи пешниҳод

намуданд, ки буржуазия тавлид ёфта, бо феодализм барои ҳокимияти сиёсӣ мубориза мебурд ва вобаста ба вазъи мушаххаси сиёсӣ ва моявии ҷомеа рушд меёфт. Агар ба назар гирем, ки ватандӯстӣ дар натиҷаи қонуниятҳои инкишофи таърихӣ ба миён омадааст, метавон муайян намуд, ки мафҳуми ватандӯстӣ дар як вақт дар мамлакатҳои гуногун дар давраи барқароршавӣ ва мустақамгардӣ якҷаҳокимиятӣ ба миён омадааст. Аммо вобаста ба давраи замон, махсусан дар раванди таърибии сохтори сиёсии ҷомеа ва дигаргуншавии муносибатҳои иҷтимоӣ ватандӯстӣ низ мазмун ва моҳияти худро таъйир медиҳад. Ин аст, ки бори аввал дар давраи Инқилоби бузурги Франция мафҳуми “ватандӯст” ҷойгоҳи худро дар луматҳои сиёсӣ пайдо менамояд. Дар он замон, ватандӯстон дӯстони ватан ва озодӣ ба шумор рафта, одатан инқилобчиён, душманони якҷаҳокимиятӣ, муҳолифони ҳокимияти мутлақ ва феодализмро ватандӯст ном мебуданд. Ватандӯстӣ “дини дунявӣ” ба худ хос гардид, ки бар ивази мояҳои аз ҷониби калосо ҷоригардида ба миён омад. [14, 280]

Мояҳои ватандӯстӣ дар рафти Инқилоби буржуазии Франция дар асри XVII аз ҷониби Т. Гоббс ва Ч. Локк пешниҳод гардиданд. Ҳамин тариқ, ватандӯстӣ дар шароити бухрони феодализм ба миён омад, дар асри XVII пеш аз инқилоби Франция ба сатҳи олии худ расидааст. Ватандӯстӣ ҳатто ба раванди табиқии инқилобҳои буржуазӣ таъсир расонидааст. Офарандаи назарияи ватандӯстӣ, ки манфиатҳои буржуазии он даврро инъикос менамуд, файласуфи франсуз Ж.Ж. Руссо ба ҳисоб мерафт. Ӯ ба мафҳуми Ватан ва моҳияти он таваҷҷуҳи махсус зоҳир намуда, ибраз менамуд, ки Ватан - ин на танҳо заминест, ки тамоми талаботҳои ҳаётии инсонро қонеъ гардонида ӯро чунин одат ба ватан вобаста кардааст, ин на танҳо ҷойи маъмулӣ, балки ватан муҳаббатест, ки ба мо наздик мебошад. Ӯ инчунин қайд менамояд, ки бигузур Ватан худро ҳамчун модари умумии шаҳрвандон зоҳир намояд, бигузур он манфиатҳое, ки онҳо аз Ватани худ истифода мебаранд, онро барои одамон азиз гардонад. Давлат, дар навбати худ, ба одамон ҳисси қофӣ идоракунии ҷамъиятиро медиҳад, то ки онҳо худро озод ҳис намоянд. Чунин вазъ бояд аз тарафи қонун дастгирӣ карда шавад. Ватан наметавонад бе озодӣ, бе накуорӣ ва бе шаҳрвандон вуҷуд дошта бошад. Чунин формулаи хушқу холи бо мазмуни маънавий, эстетикӣ ва инсонӣ пурра карда мешавад. Барои Ж.Ж. Руссо ватандӯстӣ ва шаҳрвандӣ аз ҳам тафовут доранд ва аз муқобилгузори мафҳумҳои “инсон” ва “шаҳрванд” иборат мебошанд. Ба андешаи ӯ, ҳам шаҳрванд ва ҳам ватандӯст танҳо дар доираи миллат – давлат дарк карда мешаванд: “На шаҳрванд, на ватандӯст наметавонанд беватан (космополит) бошанд. Онҳо ватандӯстиро ҳамчун ҳисси олий ва амиқ муайян менамоянд, ки ба худ онҳо муҳаббат мебахшад ... ва қувваеро медиҳад, ки ... онро ба ҳиссиёти аз ҳама қаҳрамонона табдил медиҳад”. Бо боварии комил гуфтан мумкин аст, ки бори аввал тафовути мафҳумҳои “шаҳрвандӣ” ва “ватандӯстӣ” аз ҷониби Ж.Ж.Руссо муайян карда шудааст. Дар маҷмӯъ, ба андешаи ӯ, ватандӯстӣ накуории олиест, ки инъикосгари муҳаббати инсонӣ озод нисбати худ ва ба воситаи худ нисбати Ватани худ мебошад. [15, 125].

Г.Ф. Гегел зеро мафҳуми ватандӯстӣ эҳсосеро дар назар дорад, ки дар вазъияти барои мамлакат хатарнок, вақте ки унсурҳои қаҳрамононаи ҳислати халқидошта бо онҳо ифода меёбанд, зоҳир мегардад. [1, 74]. Г.Ф. Гегел ватандӯстиро маҳсули ба ном “давлати мутлақ” ҳисобида, ақидаҳои худро бо назарияҳои материалистони франсуз муқобил гузошта, навиштааст: “Ҳар як шаҳрванд дар алоҳидагӣ дар руҳияи халқ дорои ҷавҳари маънавии худ мебошад.. Лекин дар асоси ватандӯстӣ на..., балки чунин руҳия дар дарки мутлақияти давлат нуҳуфта аст... Давлат аз шартномаи мушаххаси як шахс бо ҳама ва ё ҳама бо як шахс ва ё шахсони алоҳида ва ҳукумат байни ҳам асос наёфтааст. Иродаи умумӣ ифодаи иродаи шахси ҷудоғона нест. Он иродаи умумӣ мебошад, ки барои афрод дар худ ва ё барои худ ҳатмӣ мебошад”. Дар чунин шароит Г.Ф. Гегел моҳияти сиёсии ватандӯстиро ба таври зерин хулосабарорӣ менамояд: “...тайёр будан барои додани дорой ва ҳаёти худ бахри халқ ҳамон қадар зиёд аст, ба монанди он ки шахси алоҳида наметавонад барои кори умумӣ бо иродаи худ ва мустақилона амал кунад ва ҳамон қадар зиёд ба давлат боварӣ эҳсос намояд”. Г.Ф. Гегел дар бораи ватандӯстӣ мулоҳизаронии худро идома дода, ибраз медиҳад: “Агар дарвоқеъ ба фаъолияти одамон аз нуқтаи назари ҳуқуқ назар андозем, чунин манзараро дармеёбем: вақте ки давлат ҳуқуқҳои хусусии

шахсони алоҳидаро ҳифз менамояд, шахси алоҳида бошад, пеш аз ҳама, моликияти худро дар назар дорад, аммо додани як қисми моликият ба давлат нигоҳдории боқимондаи онро ба кулӣ имконпазир мегардонад. Ватандӯстӣ, на аз чунин манфиат, балки аз дарки мутлақияти давлат бармеояд. Чунин кайфият, тайёр будан барои додани тамоми дороии худ ва ҳаёти худ ба хотири ягонагии халқ, ҳамон қадар зиёд аст, агар шахси алоҳида тавонад барои кори умумӣ аз рӯи иродаи худ ва мустақилона амал намояд ва ҳамон қадар зиёд ӯ нисбати давлат боварӣ ҳис намояд”. Г.Ф. Гегел ватандӯстиро ҳамчун “натичаи муқаррароти дар давлат мавҷудбуда” муайян менамояд, ки дар онҳо дурандешӣ воқеӣ аст. [1, 75]. Дар рушди таълимоти ватандӯстӣ ва муайянсозии нақши он дар ҳаёти сиёсии ҷомеа таълимоти марксистӣ–ленинӣ саҳми арзанда гузоштааст. Дар ин таълимот Ватан на танҳо ҳамчун зодгоҳ (“диёри аҷдодӣ”) ва на ҳамчун миллати дорои забони модарӣ, умумияти худудӣ, ҳаёти иқтисодӣ ва фарҳангӣ, балки Ватан бо сохтори иқтисодӣ ва сиёсӣ, муносибати мутақобилаи синфҳо муайян карда мешавад. Аз ҷумла қайд карда шудааст, ки маҳз муҳити сиёсӣ назар ба муҳити иқтисодӣ ва фарҳангӣ серҳаракат буда, бевосита зуҳури шуури ватандӯстиро муайян месозад.

Бояд гуфт, ки марксизм ҳамчун таълимоти инқилобӣ аввалин бор аз ҷониби К.Маркс ва Ф.Энгелс дар “Манифести Ҳизби коммунистӣ” (соли 1848) дарҷ гардидааст, ки дар он ҳисси ватандӯстии онҳо ошкор карда шудааст. Муаллифони “Манифест” изҳор намудаанд, ки коргарон ватан надоранд ва аз онҳо он чиро, ки онҳо надоранд, гирифта намешавад. Азбаски пролетариат худ ҳоло миллӣ мебошад, ҳарчанд на ба он маънӣ, ки онро буржуазия мефаҳмад, он бояд аввал ҳуқуқҳои сиёсиро ба даст биёрад, то ба сатҳи синфи миллӣ барояд, ҳамчун миллат пойдор бошад. Дар ин фишурда К. Маркс ва Ф. Энгелс муносибати пролетариати мамлакатҳои сармоядориро нисбати ватани буржуазӣ ифода намудаанд. Ватан муҳити сиёсӣ, иҷтимоӣ ва фарҳангии мавҷуда мебошад. Вақте ки сухан дар бораи ҳифзи манфиатҳои худ, моликияти хусусӣ, ҳокимияти сиёсӣ меравад, онҳо тамоми суханҳои зебои худро дар бораи муҳаббат ба ватан фаромӯш месозанд. Ба андешаи марксистон, пролетариат бояд ҳокимияти сиёсиро ба даст орад ва худ ва Ватани худро нисбати синфҳои истисморгар муқобил гузорад [9, 444]. Рушди минбаъдаи таълимоти марксистӣ дар зери таъсири андешаҳои В.И.Ленин ба амал омадааст. Ба андешаи В.И.Ленин, ватандӯстӣ “ҳиссиёти амиқе мебошад, ки тули садсолаҳо ва ҳазорсолаҳо аз ҷониби тамоми ватанҳо ва ватанхоҳони алоҳида тақвият меёфт”. Муқаррароти ибтидоии ақидаҳои ленинизм нисбати моҳияти ватандӯстӣ ин муқоисаронӣ мебошад, яъне муқоисаи ватандӯстии “куҳна”, ки ба сохти сармоядорӣ хос аст ва ватандӯстии “нав”, ки дар ҷомеаи сотсиалистӣ рушд меёбад. Ватандӯстии сотсиалистӣ, аз рӯи ақидаи В.И. Ленин, дорои заминаи сифатан нави сиёсӣ ва иқтисодӣ, иҷтимоӣ ва мовӣ мебошад, ки онҳоро ба таври зерин нишон додан мумкин аст:

1. Ҷанбаҳои сиёсии ватандӯстии «нав»-ро демократияи сиёсӣ ташкил медиҳад, ки ҳуқуқҳои сиёсиро барои тамоми меҳнаткшон новобаста аз мансубияти миллӣ таъмин менамояд.

2. Ҷанбаҳои иқтисодии он, пойдории моликияти ҷамъиятӣ, рушди таҳассуснокӣ ва ҳамкорӣ мебошад.

3. Заминаи иҷтимоӣ – баланд бардоштани нуфузи синфи коргар ва муттаҳид намудани он бо деҳқонон ба шумор меравад.

4. Ҷанбаҳои мовии ватандӯстӣ мовии марксистӣ–ленинӣ мебошад.

Ҳамин тариқ, шартҳои асосии таъсири ватани сотсиалистӣ, ташаккулёбии ватандӯстии нав бо роҳи барҳамдиҳии синфҳои истисморкунанда, ҷорисозии диктатураи пролетариат, тасдиқи моликияти ҷамъиятӣ ба воситаҳои истехсолот мебошад. [7, 329] Дар шароити муосир ватандӯстӣ ҳамчун падидаи иҷтимоӣ сиёсӣ дар ду шакл баррасӣ мегардад. Ба андешаи гурӯҳи аввал, дар шароити ҷаҳонишавӣ ватандӯстӣ падидаи ирсӣ мебошад, намояндагони гурӯҳи дуюм бошанд, ватандӯстиро ҳамчун алтернативаи фарҳангии ҷаҳонишавӣ ва беватанӣ (космополитизм) муаррифӣ менамоянд. Ба андешаи онҳо, ватандӯстӣ имконият медиҳад, ки мустақилияти иҷтимоӣ фарҳангӣ ва соҳибистиклолии халқҳо нигоҳ дошта шавад. Мувофиқан, ҳар қадаре ки ҷаҳонишавӣ оламро фаро мегирад, ҳамон қадар давлат бояд оиди нигоҳдории ягонагии тамаддунии

худ чораандешӣ намояд. Аз ҷониби дигар, зарурати сарфи мақсадноки мабламҳои давлатӣ муҳим буда, таваҷҷуҳи хосро баробар намудани сатҳи зиндагӣ миёни табақаҳои аҳоли, маблагузориҳои соҳаи маориф ва маънавиёт тақзо менамоянд. Дар ҷунин шароит амалигардонии мояҳои ватандӯстӣ дар ҳар як ҷомеа мубрамияти бештар касб менамояд.[6, 439]. Бо назардошти махсусияти ватандӯстӣ ҳамчун падидаи иҷтимоӣ метавонад ба сифати унсури муҳимтарини моявии умумимиллии давлат баромад намояд.

Ҳамин тавр, дар таърихи ватандӯстӣ ҳама гуна ҳисси хоса нисбат ба падидаҳои гуногуни муносибатҳои иҷтимоӣ ватандӯстӣ номида мешуд. Муносибатҳои зерин дар реша алоқамандӣ бо мафҳуми ватандӯстӣ доранд, ҷунончи:

- ватандӯстии давлатӣ - муҳаббат ба давлат.
- ватандӯстии империалистӣ - садоқат (муҳаббат) ба империя ва ҳукумати он.
- ватандӯстии полис (шаҳрӣ) - муҳаббат ба полис (шаҳр), яъне тарзи зиндагӣ, анъанаҳо, вижагиҳо, мазҳабҳо.
- ултраватандӯстӣ - муҳаббат ба Ватан дар шаклҳои шадид, канора.
- ватандӯстии этникӣ - муҳаббат ба миллат ва халқи худ.
- ватандӯстии шаҳрӣ - муҳаббат ба шаҳри худ

Ватандӯстиро ахлоқи универсалӣ рад мекунад, зеро эътиқод дорад, ки инсон набояд танҳо ба як сарзамини алоҳида дилбастагӣ дошта бошад ва тамоми инсониятро робитаҳои ахлоқӣ ба ҳам мепайвандад, онҳо бояд ба кулли ҷаҳон ҳамбастагӣ дошта бошанд. Ин танқид бори аввал аз ҷониби файласуфони Юнони Қадим (киникҳо, стоиҳо - аз ҷумла, киник Диоген аввалин шуда худро космополит, яъне “шаҳрванди ҷаҳон” тавсиф карда буд, омос шуда буд.

Дар империяи Рим ватандӯстӣ дар шаклҳои ватандӯстии маҳаллии «полисӣ» ва ватандӯстии империалистӣ вучуд дошт. Ватандӯстии полисӣ аз ҷониби динҳои гуногуни маҳаллӣ дастгирӣ карда шуд. Императорони Рим бо мақсади муттаҳид намудани аҳолии империя дар таҳти роҳбарии Рим кӯшиш карданд, ватандӯстии императориро ташкил кунанд. Идеяи давлати Рим ҳамчун фазои ягонаи фарҳангию таърихӣ, Рум ҳамчун ватани умумии ҳамаи сокинони мутамаддини империя ба миён омад. Плиний Итолиёро “ноновар ва волидайн” -и ҳама сарзаминҳо номид, ки бо амри илоҳӣ барои боз ҳам бештар ҷалол додани осмон, муттаҳид кардани қудратҳои пароканда ва пайваст кардани урфу одатҳо, муттаҳид кардани забонҳои нофаҳмо ва дамалӣ бисёр халқҳо интиҳоб шудааст ва бо умумияти забонӣ ва тамаддунӣ барои ҳамаи халқҳои рӯи замин ватани ягона гардад. Моҳияти ватандӯстии “универсалистӣ”-и римӣ, ки дар замони императорӣ ташаккул ёфтааст, дар суханони машҳури император-файласуф Марк Аврелий ба ҳубӣ таҷассум ёфтааст: “Шаҳру ватан, одамони дунё барои ман, ба Антонин бошад – Рум”. [10]. Бо пайдоиши дини Насронӣ бисёрдинӣ дар Рим аз байн рафт ва ватандӯстии полисӣ низ ҷойи худро ба ватандӯстии универсалӣ ва ҳамарофарогирандаи империалистӣ иваз кард.

Муҳаққиқон ватандӯстиро ба “нобиноёна” ва “шаҳрвандӣ” ҷудо мекунанд. Роберт Шатз, Эрвин Стауб ва Ҳовард Лавин (Дар бораи навъҳои пайвастагии миллӣ: Блинд ба муқобили ватандӯстии созанда, 1999) ватандӯстии “нобиноёна”-ро ҳамчун дилбастагӣ ба кишвар ба муҳаббати мусбати бешубҳа ба ватани худ ва таҳаммулнопазирӣ ба интиқоди давлати худ тавсиф мекунанд. Мазмуни асосии ин навъи ватандӯстӣ дар он аст, ки шахс ба камбудию тазодҳои дохилидавлатӣ нигоҳ накарда, ба таври стихиявӣ ва канорӣ ба ватани худ муҳаббат дорад ва ҳеч гуна танқидро дар нисбати кишвари худ намеписандад. Баръакси ин, ватандӯстии “шаҳрвандӣ” ё “созанда” меҳру муҳаббат ба ватан аст, ки бо таҳлили интиқоди вазъи мавҷудаи он ва хоҳиши ба суи беҳтар тамйир додани он алоқаманд аст. Мазмуни асосии ин навъи ватандӯстӣ дар он аст, ки камбудию костагиҳои ватани худро медонанд, онро қабул доранд ва бештар бар он мекушанд, ки онҳоро бартараф намуда, кишварро ба сӯи ояндаҳои беҳтар, ба сӯи комёбиҳои беназир раҳнамун бисозанд. Ин навъи ватандӯстӣ бешубҳа созанда ва бештар қобили қабул дониста мешавад. Тадқиқоти онҳо, ки дар миёни донишҷӯёни амрикоӣ анҷом дода шудааст, маълум кардааст, ки донишҷӯён дорои навъи “нобиноёна”-и ватандӯстӣ буда, бо фаъолияти пасти сиёсӣ, сатҳи баланди миллатгароӣ, афзоиши ҳассосият ба таҳдидҳои беруна ва эҳтиром ба рамзҳои давлатӣ

бештар хосанд. Ватандӯстии “нобиноёна” бо дастгирии бетанқидӣ ба тамоми амалиёти кишвар, инчунин афзалият додан ба манбаъҳои амрикоипарастӣ алоқаманд буд.

Ватандӯстии мусбӣ метавонад бо тамоми хусусиятҳои ба монанди консерватизм баромад наояд ва дар ҳар гуна мавридҳо тартиботи муқарраргардидаро ҳифз кунад ё дар ҳолатҳои бухронӣ ба хотири ҳифзи он ҷомеа ба ваҳдат даъват кунад. Ин барои элитаи ҳукмрон ниҳоят муфид аст, зеро он ба онҳо имкон медиҳад, ки роҳи муҳофизати барояшон ғоиданокро қонунӣ гардонанд, то ки ба мавқеи имтиёзноки онҳо ягон таҳдид ба амал наояд. Ин гуна ҳолат даврҳои гуногуни таърихӣ ба хубӣ дида мешуд. Ватандӯстӣ ҳам ба сифати сипари ҳокимон ва ҳам ба сифати муттаҳидгари ҷамъият ва кишвар истифода мегардид. Ҳамчун сипар барои ҳокимон аз ҳокимиятҳои дигар ва ҳамчун муттаҳидгари кишвар аз таҳдидҳои мамолики майр. Маҳз ҳамин гуна ватандӯстӣ дар бораи ягонагии манфиатҳои ҷомеа, дар бораи давлат ҳамчун ифодакунандаи ин манфиатҳо ва дар бораи Ватан ҳамчун арзиши муқаддас, ки бояд аз даст дода нашавад, ҳарф мезанад. Ватандӯстии ташаббускор, баръакс қомилан равшан ба азму иродаи «худӣ»/ «беғона» асос ёфта, ба муқобили бо ҳама шаклҳои муттаҳид намудани манфиатҳо мубориза мегарад. Мақсади асосии ин шакли ватандӯстӣ рад кардани ҳама гуна тарзу шеваи кӯҳнаи сохти ҷамъият буда, ҳарчи зудтар таъмир додан ва шаклану сифатан нав кардани сохти ҷамъиятии Ватан мебошад. Сохтори асосӣ аз рӯи принсипи “аз они мо”/ “аз мо не” ташаккул меёбад. Арзишҳои қуҳна аз они мо нест ва арзишҳои наву созанда аз они мо. Бояд гуфт, ки меъри «мо» метавонад гуногун бошад: аз синф то миллӣ. Қайд карда мешавад, ки ватандӯстӣ худ аз худ арзиши дохилӣ буда наметавонад. Он метавонад дар шури омма воқуниши бениҳоят васеъ пайдо кунад, он метавонад як шарт зарурии баҳодиҳии ахлоқии парадигмаи ин ё он ҷаҳонбинӣ бошад ва метавонад як навъ минбар барои муттаҳидшавии кӯтоҳмуддати қувваҳои гуногуни сиёсӣ гардад, вале ватандӯстӣ, худ, ба гуфтаи А.В. Кошкин, наметавонад ва набояд ба худ идеология ё арзиш бошад. [5, 163]. Ватандӯстӣ бояд созанда ва бунёдгузори ободии Ватан бошад на бар муқобили миллату давлатҳои дигар. Ватандӯстӣ бояд ҷунун бошад, ки бар арзишҳои дигарон эҳтиром карда шавад. Маҳз бо ин роҳ Ватан обод мешавад ва сулҳу амнияти берунаи давлат низ таъмин мегардад. Ватандӯстӣ, меҳандӯстӣ, ватанпарварӣ – принсипи ахлоқию сиёсӣ ва ҳисси иҷтимоӣ, мазмуни аслиаш меҳру муҳаббат ба Ватан ва омода будани инсон ба боло гузоштани манфиатҳои ӯ аз манфиатҳои шахсии худ мебошад. Ватандӯстӣ муносибати ҳиссӣ нисбат ба Ватан буда, дар хизмат кардан ба Ватан ва муҳофизат намудани он ифода меёбад. Ватандӯстӣ – ватанпарварӣ, садоқат ба Ватан, саъю кӯшиши ба нафъи вай хизмат кардан. Ватанпарварӣ яке аз бузургтарин ҳиссиётест, ки барои инсонҳо муҳимияти махсус дорад. Нишонаҳои ватандӯстӣ дар ҷамъияти ибтидоӣ пайдо шудаанд. Бо мурури замон ҳисси дилбастагӣ ба замин ва забони худ бо дарки вазифаҳои шахрвандӣ дар назди ҷамъият пайваст гардид. Кӯшиши одамон барои инкишофи ҳаёти иқтисодӣ, иҷтимоӣ ва маданияти Ватани худ, ҳифзи он аз истилогарони хоричӣ нишонаи барҷастаи ватандӯстӣ аст. Ватандӯстӣ дар замони капитализм бо пайдоиши миллат ва давлатҳои миллӣ ба қисми ҷудонашавандаи шури ҷамъиятӣ табдил ёфтааст. Дар Фаронса ташаккули идеяи миллӣ хусусиятҳои худро дорад. Масалан, мафҳуми “Ватан” бо мафҳуми “Миллат” алоқаи зич дошт. Калимаи Ватан низ дар забони фаросавӣ аз калимаи латинии “patria” ворид гардида, мафҳуми “патриот”, яъне ватандор ё ватандӯстро ба вучуд овардааст. Патриотизм ҷавҳари асосии идеяи миллии фаросавӣро ташкил медиҳад.

Дар Ҷумҳурии Тоҷикистон болоравии аҳамияти ватандӯстӣ бо муттаҳидсозии ҷомеа алоқаманд гардонида мешавад, чунки маҳз шури ватандӯстии сокинони мамлакат муайянкунандаи мавқеи шахрвандӣ ва ғайриилоқии иҷтимоии онҳо ба ҳисоб меравад. Раванди барқарорсозии шури ватандӯстӣ дорои ҷанбаҳои гуногун мебошад ва масъалаҳои зеринро дар бар мегирад: беҳтар сохтани сатҳи сифати ҳаёти тоҷикистониён; тарбияи оилавӣ; ҷустуҷӯи роҳҳои ташаккулёбии шури таърихӣ; ҷустуҷӯи шаклҳои истифодаи рамзҳои давлатӣ ва расму ойинҳо; тақвияти қорҳои моҷивӣ ва тарбиявӣ; бартарарфсозии кадрношиносӣ ва ҳубтару беҳтар ба роҳ мондани қадрдони фарзандони фарзонаи миллат; омезиш ва ба ҳам мутобиқгардонии рамзҳои маҳаллӣ ва умумимиллӣ. Тармиби арзишҳои ватандӯстӣ дар маҳалҳо заминаи густариши онро дар тамоми давлат фароҳам меорад. Зеро дар низоми арзишҳои моҷивӣ зарур аст, ки тафовути маҳалҳо ва

халқҳои алоҳидаи сокинони кишвар ба инобат гирифта шаванд, то дар мачмуъ, ваҳдати умумимиллӣ таъмин гардад. [11, 49]. Ба ташаккули ватандӯстӣ омилҳои гуногуни сиёсӣ, иқтисодӣ, динӣ ва иҷтимоӣ таъсири худро мерасонанд. Пеш аз ҳама барои ташаккули ватандӯстӣ омилҳои иқтисодӣ нақши бузург доранд. Албатта ҳеҷ чиз дар ҷои хушқу ҳолӣ ба миён намеояд ва барои ба вучуд омадани он замина даркор аст. Ифтихор намудан аз дастовардҳо ва фарҳанги Ватани худ, бо хоҳиши худ маҳфуз нигоҳ доштани ҳислат ва хусусиятҳои фарҳангии он, ҳимояи манфиатҳои Ватан ва халқи худ сифатҳои беҳтарини Ватандӯстӣ мебошанд. Дар шароити бавучудоии миллатҳо ва давлатҳои миллӣ, ватандӯстӣ қисми таркибии шуури ҷамъиятӣ, инъикоскунандаи инкишофи омилҳои умумимиллии он мегардад. Ватандӯстӣ дар ҳамаи давраи замонҳо яке аз ҳислатҳои неки инсоният ба шумор меравад. Дар “Фарҳанги забони тоҷикӣ” бошад, Ватан ба маъноҳои зодгоҳ, ҷои таваллуд ва нашънома, ҷои истиқомат, маскан, манзил, макон, кишвар, мамлакат, сарзамин, диёр омадааст. [19, 229]. Бале, ин замин ки ба мо аз ниёгони худ боқӣ мондааст ин Ватан мебошад. Бо ҳамин сабаб “Ватани ниёгон” меноманд. Барои хубтар дарк намудани ин ибора калимаи ниёгонро мо бояд бифаҳмед. Ниёгон аз решаи “ниё” гирифта шуда маъноаш бобо мебошад, барои ҳамин Ватани бобоён ё ватани бобой меноманд, ки дар ин ҷо бобою бобокалонҳои мо умр ба сар бурдаанд. Пеш аз қавми ориёӣ будани худ болидан, мо бидонем, ки гузаштагони мо кистанд. Ин замини паҳновару ҳосилхез ва пурфайзу кӯҳсорони пурганҷро киҳо бар мо мерос гузоштаанд? Пеш аз шинохтани дигарон мо худро бишносем. Барои донишмандони таърихи худ мо метавонем ба таърихномаҳо назар кунем. Чи тавре ки Пешвои Миллат дар яке аз баромадҳои баён кардаанд: “Ҳар миллат ва ҳар халқ, хоҳ бузург бошад хоҳ хурд то худро нашиносад, эҳтиром накунад, ҳеҷ гоҳ дар миёни миллатҳои дигар мақому манзалати шоён пайдо карда наметавонад”. [13, 26]. Ватандӯстӣ як рӯки ҳастии миллат ва неъматӣ бузургу бебаҳо аст. Волотарин меъри ватандориву ватандӯстӣ расидан ба қадри Ватан, миллат ва давлати соҳибистиклол, ба ҷо овардани хизмати Ватан ва ҳифзи марзу буми он аст. Ҳанӯз дар аҳди қадим файласуфи барҷаста ва мутафаккири оламшумули Юнони Қадим Афлотун гуфта буд: “Ҳар киро хуби Ватан нест, номус нест ва ҳар киро номус нест, саодат нест.” Инчунин, дар ҳадиси Паймамбари дини мубини Исломи ҳазрати Муҳаммад (с) омадааст, ки “Ҳуббул Ватан минал имони” (Ватанро дӯст доштан аз имон аст). Дар ин ҳусус адибони муосири тоҷик низ андешаҳои пурарзиш иброз дошта, асарҳои нодирро эҷод кардаанд, ки хусусияти таърихӣ тарбиявӣ доранд. Аз ҷумла, доир ба масъалаи фавқулзикр ва муҳимияти он устод С.Айнӣ чунин таъкид доштааст: “...Ҳар фарзанди одам Ватани худро мисли модари худ, ҳатто аз вай ҳам зиёдтар дӯст медорад, ўро ҳимоя ва мудофия мекунад. Ба ў хидмат менамояд ва дар роҳи ў аз фидо кардани ҷони худ ҳам боз намеистад. ...Агар Ватан аз даст равад, ў дар он ҷо шаҳрванди оддӣ ҳам шуда наметавонад, балки дар дасти мосибони истилогар мулом ва асир шуда мемонад...”. Воқеан, доир ба муқаддасоти Ватан, ватандӯстӣ ва садоқат ба Ватан андешаҳо хеле зиёданд ва онҳо ҳамчун заминаи маънавӣ ҷиҳати ташаккули шуури мудофиявӣ дар ҷомеаи имрӯза баромад намуда метавонанд. [20, 216]. Тибқи Конституцияи Ҷумҳурии Тоҷикистон низ муқаддасоти Ватан, зарурати ҳифзи он аз ҷониби ҳар фарди кишвар махсус таъкид гардида, аз ҷумла чунин омадааст: “Ҳифзи Ватан, ҳимояи манфиатҳои давлат, таҳкими истиқлолият, амният ва иқтисоди мудофиявии он вазифаи муқаддаси шаҳрванд аст”. [4, 43]. Дар ин маврид Президенти Ҷумҳурии Тоҷикистон дар яке аз Паёмҳои хеш ба намояндагони мақомотҳои қудратии кишвар чунин таъкид менамояд: “...фаромӯш набояд кард, ки танҳо шахси воқеан ватандӯст метавонад дилсӯзона ва бо тамоми ҳастӣ амният ва ободии Ватани худро таъмин созад”. Ин гуфтаҳои Пешвои миллат гувоҳи онанд, ки ободии давлат дар дасти фарзандони ватандӯсту ба нангу номуси он аст ва танҳо фарди ватандӯст метавонад дар пайи ободии Ватани хеш кӯшиш намояд. Шахсе, ки воқеан Ватани худро дӯст медорад, аз самими қалб барои ободонии давлат саҳми худро мегузорад.

Патриотизм – ин муҳаббат ба Ватан аст, ба Ватани аҷдодӣ. Ватандӯстӣ набояд танҳо ба ҳарф бошад, балки онро бояд бо амалҳои худ исбот намуд. Мафҳуми “Ватан”-ро ҳар кас аз диди хеш мефаҳмад: касе давлат, касе забон, касе ҷойи таваллуд ва майра. Патриотизм ин муҳаббати қулӣ ба Ватан аст, яъне тамоми дӯстдориҳо ба Ватанро фаро мегирад. Дӯстдории Ватан ҳам метавонад, эҳсосӣ ва ҳам амалӣ бошад. Ватандӯстӣ дар асли худ чунин ҳолати равонии инсон аст, ки ҳангоми дар вучуди инсон зухур намудани он шахс

тайёр аст, ки барои Ватан-модари худ охирин ва нодиртарин дорои худ - чони азизро фидо намояд. Дар таърихи тоҷикон, хушбахтона, чунин шахсиятҳои дорои ҳамин гуна ҳиссиёти баланди инсонӣ хеле бисёр буданд ва ҳар яке тақдири хоси худро доштаанд, албатта, яке дар ин роҳ то ҳадди имкон муваффақ шудаву дигаре бадбахту ноком монда... Одатан, дар ҳоли малабаи ҳисси ватандӯстӣ инсон меҷӯяд, ки садоқати худро ба Ватан аз тариқи бузургдошт ва қадрдонӣ намудани арзишҳои милливу фарҳангии халқи худ, мансубияти худ ба умумияте, ки шахс дар омуши он солҳо ба камол расидааст, собит намояд, муҳаббати худро ба расму русуми аҷдодӣ, ба забону каломи модарӣ (бо дарбаргирии тамоми вожаҳои он) ба қалам дароварад. Махз ҳамин гуна ҳиссиёт роҳнамои қаҳрамонони маҳбуи сарзамини мо буданд, ки чони худро дар роҳи озодӣ аз аҷнабиён (қабоили кучии арабу мумулу турк ва баъдан рус ва м.), қаҳрамононе ба мисли сафедҷомағону пайравони Муқаннаъ ва Абумуслими Хурсонӣ, Сомониён муқобили арабҳо ва Муриёну Сарбадорон дар муқобили мумул ва ниҳоят, барои эҳёи давлатдорӣ ва ифтихори миллии мардумони эронисл дар Осиёи Марказӣ барои расидан ба ҳадафи ниҳой-бунёди давлати миллии тоҷикон сипар намуданд. Дар ростии шинохти дубораи мафҳуми ватан ва миллат дар замони модерн, террори сталинӣ ва истиқлолияти давлати навин номҳои шахсиятҳои сиёсӣ, ба мисли Шириншоҳи Шохтемур, Нусратулло Махсум, Чинор Имомов, Бобоҷон Мафуров, Муҳаммад Осимӣ ва Эмомалӣ Раҳмон дар тафаккури мардум мақоми рамзӣ (ибратбахш) ва калидӣ доранд. Маълум аст, ки эҳсоси ватандӯстӣ моли таърих аст, он таърихи таҳаввул дорад, он эҳсоси абадиву осмониву фалакӣ нест. Ин падида дар замону макони мушаххас ба вучуд меояд ва наметавонад, ки бе хости соҳиби амал (субъекти фикркунанда) дар ҷое ва замоне мушаххас ба миён ояд. Вобаста ба ин падида, вожа ва мафҳуми меҳану Ватан аз тарафи ҳаммеҳанон гоҳе аз будаш васеътар ва гоҳе хеле танг таъбир мешаванд. Вале агар ашхоси миллат дар бораи натиҷаи амалии ҳиссиёти худ, муҳаббати худ ва масъулияти худ ҳамвора ва мунтазам фикр накунад, зиёда аз ин, фикру амали худро дар тарозуи ақл насанҷанд, он гоҳ миллат ба мушкилоти вазнине дучор хоҳад шуд. Ин фикр дар робита ба диалектикаи мафҳумҳо аст, ки дар қутби дигари ватандӯстиву миллатдӯстӣ ҳиссиёти дигари майри қобили қабул-эҳсоси бетарафӣ ва бемасъулиятӣ қарор гирифтаанд, ки метавонанд соҳиби фикру амал (субъект) ва ҳам муҳотабу объектҳои гирду атрофи онро аз ҳоли мувозинат ва ҳамохангӣ берун барорад ва ниҳоят, будиши онҳоро таҳдид ва таҳриб намояд. Ин ҷо сухан дар бораи ҳиссиёти бузургталошӣ (шовинизм) ва бегонаситезӣ (ксенофобия), яъне паст задани иззати нафси миллату халқҳои дигар дар баробари миллати худ меравад, ки дар сиёсатҳои ашхос ва гурӯҳҳои давлатҳои алоҳидаи замони ҳозира ҳоло хеле роиҷанд. Аз ин ҷост, ки ҳисси ватандӯстӣ масъулият аст ва дар ҷавҳари он муҳаббат ба миллати худ ва дигарон ниҳон аст. [12]. Ватандӯстӣ асоси пойдорӣ ва инкишофи миллату давлатҳо мебошад. Аз замоне, ки давлат пайдо гардид то ба замони муосир ҳамеша ин падида дар пешрафт ва таъмини амнияти он нақши бузург бозидааст. Ватандӯстӣ дар давлатҳо ҳамчун идеяи созанда ва ҳамчун як қувваи пешбарандаи он баромад кардааст.

Умуман, инсондӯстӣ ин эътирофи арзишҳои шахсияти инсон ва ҳуқуқи инсон барои фароҳамории шароитҳои мебошад, ки ба фард имконият фароҳам меорад, то худро дар мувофиқа бо таассуротҳои шахсӣ оиди маънии арзишҳо ва манфиатҳои ҳаёти татбиқ намояд. Инсондӯстӣ дар ҳолати мазкур аз ду ҷанбаи муҳим иборат мебошад. Якум, он мамхории шахрвандро на танҳо дар бораи умумияти сиёсӣ, инчунин дар бораи ҳар як инсон (ҳамватанон), инчунин дар бораи худ дар назар дорад. Ба ибораи дигар, ҳам қурбонӣ ва ҳам хидмат ба манфиати на танҳо Patria, инчунин ҳамватанон низ равона карда шудааст. Дуюм, инсондӯстӣ на танҳо муносибат ба худӣ (ҳамватанон), инчунин муносибат нисбат ба бегонаҳо (халқҳои бегона) ва ба душманонро низ дар назар дорад. Муҳаббат ба Ватан пешбинӣ наменамояд, ки сарҳад байни худӣ ва бегонаҳо мутлақ бошад, он ки дар роҳи манфиатҳои Patria –и худ меравад ҳатман бояд нисбати Patria –и “бегона” ба таври дигар амал намояд. Лекин, ҳиссиёт нисбати ҳамватанон, ки аз дарки мансубият ба як Patria асос ёфтааст, дар муқоиса бо ҳиссиёт нисбати майриҳамватанон амиқтар аст. Бояд қайд намуд, ки аввалин андеша оид ба ягонагии ватандӯстӣ ва инсондӯстӣ аз ҷониби В.В. Макаров ибраз гардидааст. Ҳамин тариқ, муаллиф, тасдиқ менамояд, ки: Ватандӯстӣ – ин ҳисси давлатӣ мебошад, ки бо ҳурмат нисбати инсон

тавҷам аст [8, 77]. Инчунин, дар як вақт ӯ оиди зарурати нигоҳдории тавозуни муайян сухан мегӯяд: “Ҳимояи эътибори шахсият, озодӣ ва рушди ҳамаҷонибаи ӯ, ҳифзи инсонпарварии муносибатҳои ҷамъиятӣ, ки дар маҷрои ватандӯстӣ нухуфта аст, наметавонад аз сарҳадҳои муайян гузарад, дар акси ҳол ягонагии ватандӯстӣ ва инсондӯстӣ несту нобуд карда мешавад. Мутлақияти усули мазкур бар зарари манфиатҳои умумӣ, ноухдабароии даст кашидан аз манфиати шахсӣ (беш аз он, рафтан ба ин ва ё он қурбонӣ) дар роҳи дарки бардурӯми инсондӯстӣ ҳамчун музаффарияти “ягонагӣ” инсонро ба ҷониби дур аз ватандӯстӣ мебаранд.” [2, 127].

Ватандӯстӣ дар ҷиҳатҳои зерин ифода меёбад: Аввалан, идеология ба ҳисоб меравад. Ватандӯстӣ худ метавонад ба сифати як идеологияи мукамал барои рушди инкишоф ва сафарбарнамоии ҷомеа аз ҷониби давлат истифода гардад. Ба сифати идеяи миллӣ баромад кардани ватандӯстӣ қобили қабул аст. Дуввум рамзҳои сиёсӣ мебошанд, ки ҳамчун омилҳои таъсиррасон ба ватандӯстӣ баромад менамоянд. Бешубҳа, ки рамзҳои сиёсӣ ба ҳайси яке аз воситаҳои муаррифғарии миллату давлат баромад менамоянд. Парчами давлатӣ матои оддӣ нест, балки он нишона аз давлати соҳибистиклол аст. Аксаран, давлатҳоро аз рӯи парчамҳои онҳо мешиносанд. Қомат афрохтани парчами давлатии Ҷумҳурии Тоҷикистон дар қатори парчамҳои дигар давлатҳо ба кас ифтихор мебахшад ё дар мусобиқаҳои варзишии ҷаҳонӣ боло бардоштани парчам ва садо додани суруди миллӣ мӯйи ифтихор ва сарфарозист. Саввум урфу одат ва анъанаҳо ҳастанд. Арзишҳо ва анъанҳои волои ниёғони мо, ки аҷдодони мо ба мо мерос мондаанд, метавонанд дар ташаккули муҳаббати мо ба сарзамини аҷдодии хеш таъсиргузор бошанд. Миллати тоҷик чун миллати тамаддунофар ва соҳибмаданияту дорои таърихи бойу рангин аст. Агар мо ба таҷрибаи таърихӣ нигоҳ кунем, миллати тоҷик ҳамчун миллати мубориз, ҷоннисор ва барои Ватани азизи худ сарбадор омадааст. Пешгузаштагони мо ориёӣҳо ҳамчун асосгузори тамаддуни шахрсозӣ, ба вучудовардаи падидаи шахриёрӣ ва нахустофарандагони хату савод буданд. Онҳо аз худ ба ояндагон арзишҳои волои инсониро ба мерос гузоштаанд. Мероси хаттии ниёғони мо “Авесто”, ҷашни бошукӯҳ ва ҷаҳонии Наврӯз, ҷашни Сада аз ориёӣҳо маншаъ мегиранд. Ин ифтихорот масалан, ҷашни Наврӯз бо пешниҳоди Асосгузори сулҳу ваҳдати миллӣ – Пешвои миллат, Президенти Ҷумҳурии Тоҷикистон мухтарам Эмомалӣ Раҳмон аз ҷониби СММ ҷашни ҷаҳонӣ эълон гардид. Нақш ва мавқеи Пешвои миллат дар таҳкими сулҳу субот ва нигоҳдошти якпорчагӣ ваҳдати миллӣ бемислу монанд аст.

Ҳамин тавр, ватандӯстӣ яке аз масъалаҳои диққатҷалбкунанда ва асосӣ буда, махсусият ва аҳамияти бештарро дар замони муосир ба худ касб намудааст. Маҳз ҳамин омил метавонад, дар пешрафт ва инкишофи мамолики мухталифи сайёра нақши арзанда дошта бошад. Бо ташаккул ёфтани шуури ватандӯстӣ арзишҳои миллию давлатӣ низ ташаккул меёбад.

АДАБИЁТ

1. Гегель, Г.Ф. Введение в философию (философская пропедевтика) / Г.Ф.Гегель. - М., 1927. 259 с.
2. Гумницкий, Г.Н. Основные проблемы теории морали. / Г.Н. Гумницкий. - Иваново, 1972; Гумницкий, Г.Н. К вопросу об основных этических категориях / Г.Н. Гумницкий // Философские науки. – 1963. № 1. 195 с.
3. Зокиров Г.Н. Донишномаи сиёсӣ. Ҷ.2 / Г.Н.Зокиров. С.484.
4. Конституцияи Ҷумҳурии Тоҷикистон. Душанбе, 2016.
5. Кошкин А.В. Горизонт диалектики / А.В.Кошкин. - СПб.: Аврора, 2020. 176 с.
6. Кудашев, Р.К. Патриотизм как общечеловеческая идея: социально философский аспект / Р.К. Кудашев // Евразийский юридический журнал. – 2018. № 4 (119). С.439-441.
7. Ленинизм и национальный вопрос в современных условиях. Изд. 2-е. М.: Политиздат, 1974. 495 с.
8. Макаров, В.В. Отечество и патриотизм. Логико-методологический анализ / Под ред. В.Е. Давидовича. – Саратов: Изд-во саратовского ун-та, 1988. 159 с.
9. Маркс, К., Сочинения. Т.4. / К.Маркс, Ф.Энгельс. М.: 1960. 920 с.
10. Махлаюк А. Римской патриотизм и культурная идентичность в эпоху империи: ([http://www.unn.ru/pages/e-library/vestnik/19931778_2014_1\(1\)_unicode/](http://www.unn.ru/pages/e-library/vestnik/19931778_2014_1(1)_unicode/)).
11. Мухаммад А.Н. Донишномаи мухтасари сиёсӣ. / А.Н. Мухаммад. Душанбе, Эр-граф, 2016. 378 с.
12. Оини ватандорӣ, рушди давлати миллӣ ва ҷомеаи маданӣ. **Суннатулло Ҷонбобоев.** <https://ravshanfikir.tj/shinokhti-masoili-i-timo-va-sijos/> oini-vatandor-rushdi-davlati-milli-va-jomeai-madani.html.
13. Раҳмонов Э. Мақоми шоиста дар ҷомеаи башар. Душанбе, Ирфон, 2002.102 с

14. Рогачев, П.М. Патриотизм и общественный прогресс./ П.М. Рогачев, М.А. Свердлин. М.: Политиздат, 1974. 280 с.
15. Руссо Ж.-Ж. Трактаты./ Под ред. А.З. Манфреда. – М.: Наука, 1969. С. 448.
16. Сафаров С.Д. Фалсафаи ватандӯстӣ. Паёми Донишгоҳи миллии Тоҷикистон. 2019. №5. Қисми 2. С. 148-151.
17. Скибицкий М. М. Патриотизм // Отоми — Пластырь. М.: Советская энциклопедия, 1975.
18. Социологическая энциклопедия. В 2 т. Т. 1. М.: Мысль, 2003. С. 164.
19. Фарҳанги забони тоҷикӣ. Ҷ. 1. М., 1969. с. 229.
20. Холов Х.Қ. Хусусиятҳои ташаккули шуури мудофиавӣ. Донишгоҳи миллии Тоҷикистон. Душанбе, 2014. С. 226.

ВАТАНДӢСТӢ ҲАМЧУН ОМИЛИ ТАШАККУЛӢБИИ ҲАӢТИ СИӢСӢ

Дар мақолаи мазкур масъалаи ватандӯстӣ ва хусусиятҳои ташаккулӣбии он дар замони мусоир мавриди омӯзиш қарор дода шудааст. Нуктаи меҳварии масъаларо маҳз Ватану ватандӯстӣ ташкил медиҳад. Ватандӯстӣ ҳамчун омил асоии рӯоварии мардум ба ҳаёти сиёсӣ аҳамияти бештарро дар замони муосир касб кардааст. Ватандӯстӣ дар марҳилаҳои гуногуни таърихӣ чӣ гуна рушду инкишоф ёфтааст ва кадом сабабу омилҳо ба он таъсир расонидаанд, ҳамчунин муайян намудани он ки дар марҳилаҳои гуногуни таърихӣ аз рӯи кадом сабабу омилҳо ватандӯстии миллати тоҷик ташаккул ва инкишоф ёфт ва дар замони муосир кадом омилҳо ба ташаккули он мусоидат менамоянд, мақсади асолии омӯзиши мо қарор гирифтааст.

КАЛИДВОЖАҲО: Ватан, ватандӯстӣ, Ҷумҳурии Тоҷикистон, миллати тоҷик, ташаккулӣбӣ, манфиатҳои давлат.

ПАТРИОТИЗМ КАК ФАКТОР ФОРМИРОВАНИЯ ПОЛИТИЧЕСКОЙ ЖИЗНИ

В статье исследуется проблема патриотизма и особенности его формирования в наше время. В центре внимания - Родина и патриотизм. Патриотизм стал более важным фактором в наше время как ключевой фактор обращения людей к политической жизни. Как патриотизм развивался на разных исторических этапах и какие причины и факторы на него повлияли, а также определить, по каким причинам патриотизм таджикской нации формировался и развивался на разных исторических этапах и какие факторы способствуют его формированию в наше время было основной целью нашего исследования.

КЛЮЧЕВЫЕ СЛОВА: Родина, патриотизм, Республика Таджикистан, таджикский народ, формирование, интересы государства.

PATRIOTISM AS A FACTOR FOR FORMING POLITICAL LIFE

The article examines the problem of patriotism and the peculiarities of its formation in our time. The focus is on the Motherland and patriotism. Patriotism has become a more important factor in our time as a key factor in the conversion of people to political life. How patriotism developed at different historical stages and what reasons and factors influenced it, as well as determine for what reasons the patriotism of the Tajik nation was formed and developed at different historical stages and what factors contribute to its formation in our time was the main goal of our study.

KEYWORDS: Motherland, patriotism, Republic of Tajikistan, Tajik people, formation, interests of the state

Маълумот дар бораи муаллиф: *Саной Эшон Санокул* – Донишгоҳи миллии Тоҷикистон, магистранти курси дуюми факултети фалсафа. **Суроға:** 734025, Ҷумҳурии Тоҷикистон, шаҳри Душанбе, хиёбони Рӯдакӣ, 17. Телефон: **000088722**

Сведения об авторе: *Санои Эшонкул Санои* – Таджикский национальный университет, магистр второго курса факультета философии. **Адрес:** 734025, Республика Таджикистан, город Душанбе, проспект Рудаки, 17. Телефон: **000088722**

Information about the author: *Sanoi Eshon Sanoqul* – Tajik National University, second-year master`s student of Faculty of Philosophy. **Address:** 734025, Republic of Tajikistan, Dushanbe, Rudaki Ave., 17. Phone: **000088722**

МАСЪАЛАИ БЕКОРӢ ДАР БАЙНИ ЧАВОНОН

Баҳромбеков В., Рамхудоева З.

Институти фалсафа, сиёсатшиносӣ ва ҳуқуқӣ ба номи А.Баҳовадинови АМИТ

Масъалаи бекорӣ дар байни ҷавонон яке аз мушкилотҳои асолии ҳар ҷомеа ба шумор меравад. Бо мақсади кам кардани сатҳи бекорӣ дар байни ҷавонон бояд ба ин масъала диққати махсус равона намуд, чунки ин падида муайянкунандаи меъёрҳои захираҳои миллӣ ва зиндагии омма аст. Бекорӣ падидаи иҷтимоӣ – иқтисодӣ буда, дар раванди он аҳолии бечойи қор монда ё чойи қори мувофиқ наёфта, худро бекор меноманд. Муҳим аст, ки дар ин

масъала ва ба пайдо кардани роҳҳои ҳалли амалии он бештар ба масъалаи шуғли ҷавонон диққати махсус равона намуд [1,50].

Масъалаи шуғли ҷавонон дар Тоҷикистон яке аз самтҳои асосӣ дар самти сиёсати давлатӣ ба ҳисоб меравад. Мавриди зикр аст, ки пеш аз дарёфти роҳҳои ҳалли ин масъала, ба таври амиқ оиди ин падида дар ҷомеа тадқиқи доманадор гузаронид ва он гоҳ, роҳҳои самараноки бартараф намудани онро муайян кард. Дар байни хусусиятҳои фарқкунанда мумкин аст ба монанди иҷрои вазифаҳои муайян ба аҳоли, муносибат мушаххас, манфиатҳо, арзишҳои дар байни дигар гурӯҳҳои одамон муайян карда мешавад. Як маҳаки муҳим барои баёни ин гурӯҳ синну сол меистад. Мафҳуми бекорӣ ҷудонопазир бо фаъолияти муайян мебошад. Бекорӣ дар маънои васеъ як падидаи иҷтимоӣ-иқтисодӣ ба ҳисоб рафта, тавассути мураккабии он дар ҷомеа тавсиф дода мешавад. Қобили зикр аст, ки бозори меҳнат ва шуғли ҷавонон ба яке аз проблемаҳои асосии ҷомеаҳои имрӯзина мубаддал гардидааст [2,25].

Ба ҳамагон маълум аст, ки дар шароити муосир бо ҷойи кор таъмин гардидани мутахассисони ҷавон масъалаи муҳим ба ҳисоб меравад. Дар яке аз пурсишҳои сотсиологие, ки соли ҷорӣ аз тарафи шуъбаи сотсиологияи Институти фалсафа, сиёсатшиносӣ ва ҳуқуқи АМИТ гузаронида шуд, чунин натиҷа ба даст омад. (Нигаред ба расми 1.)

Расми 1.

Ба фикри Шумо барои чӣ баъзе аз шахрвандони мо бекор мемонанд?



Ин чиз ба назари мо ҷолиб аст, ки сол аз сол теъдоди мутахассисони дорои маълумоти олии аз рӯи қасбу корҳои мухталиф дар ҷомеа зиёд мегардад, аммо ҷомеа ҳанӯз тайёр нест, ки ҳамаи онҳоро бо кори мувофиқ таъмин намояд. Масалан, 48,3 % пурсидашавандагон кам будани корхонаю ташкилотҳо ва 47,1 % бошад афзудани қувваи кори ва нарасидани ҷойи корро сабабҳои асосии бекорӣ дар байни ҷавонон меҳисобанд (Расми 1).

Аз як тараф мутахассис ҳаст, аммо бо кор таъмин карда намешавад ва ё агар коре ҳам пайдо шавад аз рӯи нишондодҳои худ (ҳаҷми маош ва ҳам шароити кор ва ғайраҳо) қобили қабули ҷавонон намегардад, ки ин ба бекорию оворагии бештари ҷавонон сабаб мегардад.

Ҷадвали 2.

Ба фикри Шумо барои чӣ баъзе аз шахрвандони мо бекор мемонанд?

	Душанбе	ВМКБ	НТЧ	Вилояти Суғд	Вилояти Хатлон
Саводу дониши кофӣ надоранд	27,8%	54,5%	40,4%	18,0%	52,1%
Қобилияти ташкилотчигӣ надоранд	11,1%	22,7%	25,7%	5,9%	11,3%
Касбашонро дуруст аз худ накардаанд	34,4%	50,0%	38,8%	3,8%	32,6%
Кувваи кори торафт меафзояд ва ҷойи кор намерасад	54,4%	54,5%	53,6%	32,6%	52,1%
Корхонаю ташкилотҳо каманд	68,9%	54,5%	43,7%	46,9%	45,4%
Забони хоричиро намедонанд	21,1%	31,8%	18,6%	10,9%	26,6%
Технологияи муосири компютерио намедонанд	20,0%	18,2%	13,7%	12,1%	20,6%
Пуштибон (роҳнамо, кӯмакрасон) надоранд	14,4%	31,8%	10,4%	1,7%	40,8%
Пул надоранд	22,2%	36,4%	9,3%	1,3%	36,2%
Танбаланд, худашон кор кардан намехоҳанд	13,3%	27,3%	9,8%	6,3%	22,7%
Бо маоши кам кор кардан намехоҳанд	23,3%	45,5%	23,5%	10,0%	42,9%
Ба ҷавоб гуфтан душворӣ мекашам	0,0%	0,0%	0,0%	1,3%	1,8%

Дар натиҷаи тадқиқоти сотсиологӣ сабабҳои муҳими бекорӣ ҷавонон муайян карда шудааст (Нигаред ба ҷадвали 1.). Мусоҳибон, чунин сабабҳои асосии бекориро дар байни ҷавонон қайд кардаанд:

- надоштани саводу дониши кофӣ;
- интихоби нодурусти касб, ки дар натиҷа донишҷӯён шавқу рағбат барои дуруст аз бар кардани касби худ надоранд;
- зиёд шудани кувваи корӣ, ки дар натиҷа ҷойи кор намерасад;
- набудани ҷойи кор, корхонаю ташкилотҳо каманд;
- маош кам аст, ки бо он ҷавонон кор кардан намехоҳанд [3,49].

Боз як омил дигари харобшавии вазифаи раванди иҷтимоишавии шаҳрвандии ҷавонон бекорӣ ба ҳисоб меравад, ки васеъ паҳн шудани он боиси ба амалҳои зиддиҳуқуқӣ ва ғайриқонунии ҷинояткорона ҷалб гаштани ҷавонон мегардад.

Дар раванди дигаргуниҳо оид ба ҷои корӣ таъмин намудани аҳолии қобили меҳнати ҷумҳурӣ, дар ҳоли ҳозир чунин тамоюлҳо ба назар мерасанд:

-Дар сохтори соҳавии шуғли аҳоли вазни қиёсии соҳаи истеҳсолоти моддӣ паст рафта, соҳаҳои ғайриистеҳсолӣ боло мераванд;

-Таҳлили гуруҳии шуғлҳо, ки бо таври кироя дар соҳаи иқтисодӣ фаъолият мекунанд нишон дод, ки дар соҳаҳои истеҳсолоти моддӣ тамоюли назарраси камшавии ҳиссаи шуғлҳо рафта истодааст ва шумораи шуғлҳо дар истеҳсолоти ғайримоддӣ зиёд шуда истодааст;

-Вазни қиёсии коргарони ғайрикироя боло меравад ва он асосан ба диверсификатсия (гуногунсоҳавии) муассисаҳои хоҷагии қишлоқ вобастагӣ дорад;

-Микдори бекорони расман дар шуъбаҳои шуғли аҳоли бақайдгирифташуда меафзояд.

Бекорӣ ин зухуроти даврӣ мебошад, ки зиёд будани пешниҳоди меҳнат аз талабот ба онро ифода мекунад. Ин муаммои макроиқтисодӣ буда, ба ҳар нафар таъсири бевоситаю қавӣ мегузорад. Аз даст додани ҷойи кор барои аксари мардум маънои поинравии сатҳи зиндагиро дорад [5].

Тибқи муқаррароти Созмони байналмилалӣ меҳнат (СБМ) шахси бекор нафаре маҳсуб мешавад, ки қобилияти корӣ дорад, хоҳиши кор дорад, мустақилан ва ба таври фаъол дар ҷустуҷӯи кор аст, вале бо сабаби камбудии ҷойи кор ё омодагии нокифояи касбӣ кор пайдо карда наметавонад. Сатҳи бекорӣ ҳамчун таносуби шумораи бекорон нисбат ба кувваи корӣ (бо ҷои кор таъминбудагон ва бекорон) муайян карда мешавад.

Панҷ соли охир дар ҷумхури, мувофиқи маълумотҳои расмӣ зиёда аз 600 ҳазор ҷойҳои кори таъсис дода шудааст. Аз ин лиҳоз дақиқ муайян намудани ҷойҳои кори зарур аст: аз рӯи тақсмоти соҳавӣ ва ҳудудӣ; аз рӯи хусусияти фаъолият – доимӣ (чанд баст), вақтӣ, фаслӣ; аз рӯи нишондиҳандаҳои сифатӣ технологияи нави фаннӣ, механиконидашуда, маҳорати пасти касбӣ, дастӣ ва ғайра [4,12].

АДАБИЁТ

1. Бобочонов Р.М. Рушди инсонӣ / Р.М.Бобочонова. - Д.,2014 –200с
2. Гулов А.Б.Рушди иқтисоди меҳнатӣ дар баҳши аграрии минтақа / А.Б.Гулов. -Д.,2021. –197с.
3. Сабабҳо ва дарёфти роҳҳои имконпазирӣ пешгирии рушди зухуроти экстремизм // Ҳисоботи тадқиқоти сотсиологияи шӯъбаи сотсиологияи Институти фалсафа, сиёсатшиносӣ ва ҳуқуқи ба номи А. Баҳоваддинови АИ ҶТ.– Душанбе, 2018. –55с
4. Самандаров И.Х. Современное состояние и совершенствование социальной инфраструктуры села в условиях становления рыночной экономики/ И.Х. Самандаров.- Душанбе: Изд-во ТАУ, 2004.- 142с.
5. <http://russian.dushanbe.usembassy.gov/usaid.html>

МАСЪАЛАИ БЕКОРӢ ДАР БАӢНИ ҶАВОНОН

Дар мақолаи мазкур масъалаи бекорӣ дар байни ҷавонони Тоҷикистон мавриди баррасӣ қарор гирифтааст. Имрӯз давлат маҳсусан ба ин масъала диққати аввалиндараҷа равона месозад. Вобаста ба ин, дар мақолаи мазкур кӯшиш намудем, вазъи кунунии ин масъаларо нишон дода, барои бартараф намудани мушкилотҳо, ҳулоса ва пешниҳоди ҳудро пешкаш намоем. Масъалаи бекорӣ дар байни ҷавонон яке аз мушкилотҳои асосии ҳар ҷомеа ба шумор меравад. Бо мақсади кам кардани сатҳи бекорӣ дар байни ҷавонон бояд ба ин масъала диққати маҳсус равона намуд, чунки ин падида муайянкунандаи меъёрҳои захираҳои миллий ва зиндагии омма аст. Бекорӣ падидаи иҷтимоӣ – иқтисодӣ буда, дар раванди он аҳоли бе ҷойи кор монда ё ҷойи кори мувофиқ наёфта, ҳудро бекор меноманд.

КАЛИДВОЖАҲО: Ҷавонон, бекорӣ, омилҳо, сабабҳо, оқибатҳо.

ПРОБЛЕМА БЕЗРАБОТИЦЫ СРЕДИ МОЛОДЕЖИ

В данной статье рассматривается проблема безработицы среди молодежи Таджикистана. Сегодня государство уделяет этому вопросу особое внимание. В связи с этим в данной статье мы постарались показать современное состояние этого вопроса и представить свои выводы и рекомендации по преодолению проблем. Безработица среди молодежи является одной из главных проблем любого общества. В целях снижения молодежной безработицы этому вопросу следует уделить особое внимание, так как он определяет нормы национальных ресурсов и общественной жизни. Безработица – социально-экономическое явление, в процессе которого население теряет работу или не находит подходящей работы и называет себя безработным.

КЛЮЧЕВЫЕ СЛОВА: молодежь, безработица, факторы, причины, последствия.

THE PROBLEM OF UNEMPLOYMENT AMONG YOUNG PEOPLE

This article discusses the issue of unemployment among young people in Tajikistan. Today the state pays special attention to this issue. In this regard, in this article we have tried to show the current state of this issue and present our conclusions and recommendations for overcoming the problems. Unemployment among young people is one of the main problems in any society. In order to reduce youth unemployment, special attention should be paid to this issue, as it determines the norms of national resources and public life. Unemployment is a socio-economic phenomenon, in the process of which the population loses its job or does not find a suitable job and calls itself unemployed.

KEYWORDS: Youth, unemployment, factors, causes, consequences.

Маълумот дар бораи муаллифон: *Баҳромбеков В* - номзоди илмҳои фалсафа, доцент Институти фалсафа, сиёсатшиносӣ ва ҳуқуқи ба номи А. Баҳоваддинов АМИТ. Телефон: (+992) 935493818.

Рамҳудоева Зарифамо - магистранти соли дууми Институти фалсафа, сиёсатшиносӣ ва ҳуқуқи ба номи А. Баҳоваддинов АМИТ. Телефон: (+992) 904006998.

Сведения об авторах: *Баҳромбеков В* - кандидат философских наук, доцент Института философии, политологии и права им. Баҳоваддинов НАНТ. Телефон: (+992) 935493818.

Рамҳудоева Зарифамо – магистр 2 курса Института философии, политологии и права им. Баҳоваддинов НАНТ. Телефон: (+992) 904006998.

Information about the authors: *Bahrombekov V.* - candidate of philosophical sciences, associate professor of the Institute of Philosophy, Political Science and Law named after A. Bahovaddinov Academy of Sciences of Tajikistan. **Phone:** (+992) 935493818.

Ramkhudoeva Zarifamo – second-year master’s student of the Institute of Philosophy, Political Science and Law named after A. Bahovaddinov Academy of Sciences of Tajikistan. **Phone:** (+992) 904006998.

БАҲСИ ЗАБОН ДАР ШАБАКАҶОИ ИНТЕРНЕТ

Юсуфов И.

Донишгоҳи миллии Тоҷикистон

«Маданияти баланди чамъият ва пешрафти маънавии онро бидуни забони иқтидорманде тасаввур наметавон кард. Ҳастии таърихи халқ ва ҷустуҷӯҳои бардавоми маънавии ӯ дар оинаи забон акс андохтааст» [19,3]. Ягона шабакаи иҷтимоӣ дар Тоҷикистон, ки қорбаронаш зиёд ҳастанд, ин шабакаи иҷтимоии Фейсбук мебошад. Барои ҳамин ҳам мо танҳо бо ҳамин шабака қор мекунем ва барои тақвияти фикри худ далелхоро аз ҳамин ҷо меорем. Матолибе, ки аслан дар Фейсбук (тақя ба баҳси забонӣ) сурат мегиранд, аслан дар доираи як мавзуанд. Оҳиста – оҳиста маълум мешавад, ки мақсад аз баҳс ташкил кардан ғайр аз гарм кардани бозори худ ва инқори ҳақиқат чизи дигаре беш нест. Хеле зиёд вохӯрдан мумкин аст баҳсҷӯеро, ки ҳангоми ёфтани ҳақиқати ночизи мубоҳис – мубоҳисон мавзуро ҳусни анҷом мебахшанд ё диданд, ки ба мақсад намерасанд, ба масъалаи тамоман дигаре мечаспанд.

Овардаи Исфандиёри Назар чунин буд:

«Ба ҷои пешгуфтор

Аввалин китоби мо «Авесто» буд ва нахустин шоирамон Зардушт. Мардуми форсизабони Эрон Афғонистон ва Тоҷикистон фарҳанги муштарак доранд. Забону адабиётмон низ форсӣ, фақат ба он фарқ, ки садаи бист онро ба форсӣ дарӣ ва тоҷикӣ “маъруф” сохт.

Оё мо ин забону адабиётмонро медонем? Бале, аммо хеле заиф. Барҳам додани расмулхати арабиасос форсизабонони Осиёи Миёнаро дар мисоли Тоҷикистони имрӯза беш аз ҳафта сол безабон сохт».

Дар зери ин матлаб 45 нафар лоик (лайк) мондаанд ва 7 нафар шарҳ навиштаанд.

Масалан, Ҷамза Алишбеков гуфтааст: «Дар ҳақиқат ҳам ҷойи шакку шубҳа нест, ки порсӣ дарӣ забони мост ва тоҷик қавму миллате ҳаст эронитабор, ки ба порсӣ ҳарф мезанад, пас имрӯз мардумоне, ки худро дар Ирон форс мегӯянд, ҳамун мардумоне ҳастанд, ки шайх Саъдӣ аз онҳо ёд кардааст. Турки ту бирехт хуни тоҷик. Имрӯз Форс остонаест дар Ирон марказаш шаҳри Широз зодгоҳи Шайх Саъдӣ, ки тоҷики порсигӯ буданд».

Дар ин ҷо маълум нест, ки муаллифи ин шарҳ дар қадом тараф қарор доранд ва натавонистаанд, ки фикрашонро пурра баён кунанд. Исфандиёри Назар низ чун диданд, ки намешавад, роҳи дигареро пеш гирифтанд. Ин нафар бо овардани номи профессор Худойназар Асозода хостаанд шогирдону шахсонеро, ки ба марҳум бовар мекарданд ё ихлос доштанд ба тарафи худ кашанд ва дар ин ҷо Субҳон Аъзамзод дар шарҳашон ёдовар шудаанд, ки дар ҳамин китоби эшон нашри соли 1991 саҳифаҳои 8 - 16 чунин омадааст «Барои адабиёту фарҳанг марзи сиёсӣ гузоштан норавост!» Ҷамчунин, ин нафар дар мавриди мақолае дар «Ҷумҳурият» (1993-94) бо номи «Соҳиби ин забон кист?» баҳси чанде аз равшанфикрон, аз ҷумла Акбари Турсон ёд кардаанд ва гуфтаанд, ки ин мавзӯ дар он ҷо матраҳ шудааст. Аҷобати қор дар он аст, ки Исфандиёри Назар дар ин ҷо чизе нагуфтаанд. Аммо, ҳангоме ки Нигора Наимҷонзода навиштаанд: «Устод шахси донишманд буданд. Руҳашон шоду охираташон обод бошад!» Исфандиёри Назар дар ҳол навиштаанд: «Бале, ва ҳамин шахси донишманд бо таъкид забонро «форсӣ» номида ва бозгашт ба ин ному хати онро муҳим хондааст». Бубинед, барои суханони ҳақ ҷавобе дода нашудааст, аммо барои ба тарафи худ кашидани дигарон ҷавоб тайёр аст. Аз ин ҷӣ хулоса баровардан мумкин аст? Сараввал онҳо диданд, ки бо гуфтани суханони хушқу холи касе ба онҳо аҳамият намедихад ва дигар нафарони донишмандро аз роҳ задан ғайриимкон аст, гузаштанд ба гап задан аз номи шахсоне, ки дар қайди ҳаёт нестанд ва гуфтаҳои онҳоро ба таври худ обу ранг доданд.

Масалан, дар гуруҳи “Забони порсӣ” Юсуфи Гумгашта (фейк) дар санаи 25.04.2020 матлаби Фаҳриддин Фузайловро, ки чунин буд, гузоштааст:

Дар кӯчаву бозор, мактабу донишгоҳ ва умуман дар бисёр ҷойҳо ҷумлаҳои “Дар Тоҷикистон ҳастӣ, пас тоҷикӣ гап зан!”, “Ин ҷо Русия нест, тоҷикӣ гап зан!” ва ғайра шунавида мешаванд. Ба фикрам, Шумо низ чунин ҷумлаҳо ва ё ҷумлаҳои ба ин монандро шунавида бошед. Дар яке аз қонунҳои асосии кишвар, яъне Конституцияи Ҷумҳурии Тоҷикистон, ки ҳуқуқу озодиҳои инсонро кафолат медиҳад, дар бораи забони муошират чунин қайд мегардад:

“Забони давлатии Тоҷикистон забони тоҷикӣ аст.

Забони русӣ ҳамчун забони муоширати байни миллатҳо амал мекунад.

Ҳамаи миллатҳо ва халқиятҳои, ки дар ҳудуди ҷумҳурӣ зиндагӣ мекунанд, ҳуқуқ доранд аз забони модарашон озодона истифода кунанд”. (Моддаи 2 Конституцияи Ҷумҳурии Тоҷикистон)

Яъне, ба мо Конституция кафолат додааст, ки бо дилхоҳ забон суҳбат кунем, ҳеч кас ҳаққи аз ин ҳуқуқ маҳрум кардани моро надорад.

Агар саволе дошта бошед, ҳатман дар шарҳ “комментария” нависед.

Дар зери ин матлаб 18 нафар лоикгузори кардаанд ва 29 нафар шарҳ навиштаанд.

Ба ин гуфтаҳо Шаҳригул Наботова ҳамроҳ шуда, онҳоро тақвият додаанд, ки:

Магар забони тоҷикӣ ин порсӣ нест? Дар аксар мавридҳо мебинам ба мардуми тоҷик эрод мегиранд, чаро шумо байни худ бо забони модарии худ ҳарф намезанед? Танҳо мо тоҷикон на забони худро хуб медонему на хурматашро.

Исфандиёр Одина бошад, тоҷикиро ҳамон порсӣ хондаанд ва ин қонунро нодуруст, ки бояд лағв карда шавад. Мисол овардаанд ўзбеку қирғизро, ки дар Тоҷикистон бояд байни худ русӣ гап зананд ва монанди инҳо.

Пасон зидди Майкл Ҳошимиён баромада мегӯяд:

"На Конституция, балки сарқонун аст унвони он китоби муқаддаси ҳар як кишвари соҳибистиклол ва на комментарий, балки фикр ё андешаҳои худро матраҳ ва ё навиштан дар зери мақола кардан аст".

Фаҳриддин Фузайлов:

Ташаккур!

“Вақти қабули Конституция дар кучо будед? Ин Консепсия бо овоздиҳии мову Шумо қабул шудааст ва ба онҳо тағйиротҳо ворид карда шудааст. Ин ягона қонунест, ки дар Тоҷикистон бо роҳи раёипурсии умумихалқӣ қабул карда мешавад. Вақте ман аз истилоҳи русӣ истифода мекунам, ҳатман ин аломатҳоро мегузорам”.

Оё ин хатост?

Баъд дигар шахсон низ фикру ақидаи худро баён карда буданд, аммо дигар ин ҷо хочати қилу қоле намонда буд.

Бубинед, ин ҷо паст задани давлат як тараф истад, аммо таҳқир кардани Конституцияе, ки мардуми тоҷик баҳри овоздиҳии демократия ва зиндагӣ хуш дар натиҷаи раёипурсии умумихалқӣ б. 11.1994, ҳангоме ки дар Тоҷикистон ҷанги шаҳрвандӣ буд, мардум дар ғами рӯзиву ҷони худ буданд ва ба ҳамаи ин нигоҳ накарда, онро қабул карда буданд, магар ҳарзагӯие беш нест?

Пас, ба чунин ҳулоса омадан мумкин аст, ки ин баҳсҳо дар доираи нофаҳмӣ ва наёфтани мавзӯи муайян ба амал меоянд. Сабаби «тоҷикӣ ё порсӣ»- ро ба баҳси «сиёҳ» дохил кардани мо низ дар он аст, ки аз ин баҳс ғоиде барои миллат нест. Бо далелу бурҳон исбот карданд, ки ҳақиқат чист ва ҳақиқатгӯ кист, аммо ҳарзагӯёнро қонеъ карда намешавад, як роҳ мондааст, ки эшон қонеъ шаванд, мурдаҳоро зинда кардан ва ҳаққашонро рӯйи дасташон гузоштан. Агар шахси оқил мешуд кайҳо аз ин баҳси бемаънӣ даст мекашид. Аммо сухан дар бораи осмон мераваду онҳо оиди ресмон гап мезананд.

Оиди баҳсҳои лоихавӣ ҳаминро гуфта бамаврид аст, ки баъзе нафарони дар шабақаҳои иҷтимоӣ, хусусан Фейсбук дар баҳсҳо ғайрӯба (хусусан муҳолифон) барои маблағ шуда ба ин корҳо даст мезананд. Вагарна кӣ гуфтааст онҳоро вофишорӣ беҳуда карданро? Киро мефарад музамиву беобрӯӣ? Танҳо шахсеро, ки пешааш ҳамин аст. Қори дигаре надорад ва баъзеи дигар ба оташ равшан мерезанд, яъне ба кумаки рафиқи мулзамшудаашон меоянд ва чун диданд нашуд, ба ҳақорату дашном мегузаранд. Борҳо таъкид карда шуд, ки модераторони гурӯҳ ба кучо нигоҳ мекунанд, онҳо бояд пеши роҳи

чунин таҳқиру дашномдихиву чанчолро бигиранд. Агар дар асл гирем, ҳамаи баҳсҳои «сиёҳу сафед» - и забонӣ лоиҳавианд. Масалан, мисолеро аз гурӯҳи «Ин қанди порсӣ» берун аз забонӣ, яъне лоиҳавӣ меорем. Исфандиёри Назар (таҳти унвони «Барои андеша») ба қалами Меҳмоншо Шарифов «Ҳиёлати элитаи сиёсӣ» ном матлаберо дар санаи 17.12.2019 гузоштаанд. Он чунин шуруъ мешавад: «...воқеан элитаи сиёсӣ дар ин сарзамин дигар машруъият надорад, яъне имон ва боварии мардумро аз даст дода.

Акнун, чӣ чои ситоиш аз илмҳои дақиқ ва шикоят аз шеърӯ шоирист, чун дар ин сарзамин сиёсати воқеӣ вучуд надорад ва фасоду дуздӣ доранд, ҳукмронӣ мекунанд. Бахусус, дар дар Тоҷикистон «элитаи сиёсӣ», ки Раҳимзода намояндаи ҳуби он аст, дар се чиз номашруъ будани худро исбот намуданд ва бо ин будани давлатро зерӣ хатар гузошта, ба мардуми Тоҷикистон ҳиёлат ҳам кардаанд...

Якум, дар ин сарзамин технологияи душмансозиро ниҳодина кардаанд... Дар ибтидо, аққалан баъди сулҳи тоҷикон, бояст раванди сохтани бунёди истиқлол сураат мегирифт, ки он имкони аз байн бурдани технологияи душмансозиро дар дохил ва мушаххас кардани душман ва дӯстро дар сатҳи байналхалқӣ меод. Технологияи душмансозӣ дар дохили як давлат, ки моли шӯравии собиқ буд, бояд шинохта мешуд, ки он ҷавҳари ҷанги шаҳрвандӣ ва нигоҳ доштани заъфи Тоҷикистон аст...

Дуюм, «элитаи сиёсӣ» ба чойи истифодаи ақлу илм ва сохтани бунёди ҷаҳони муттаҳидкунандаи Тоҷикистониён, аз номи ақлу илм як ҳаракати «рӯшангарой»- и болшевикӣ дар муқобили фарҳанги миллии худ ташкил намудаанд...

Сеюм, устураеро дар ин сарзамин тофтаву бофтаанд, ки дар сояи он на ақл на илм, на имон ва на ишқ нафас қашида наметавонанд...»

Дар зерӣ матлаб 16 нафар лоиқ гузоштаанд ва 3 нафар шарҳ навиштаанд. Аз ҷумла, Ҳаким Раббимпур гуфтаанд, ки гӯё Исфандиёри Назар сухани ҳақро гуфта бошад.

Пасон Исфандиёри Назар навиштаанд: «Дурӯд бар Шумо! Ин навиштаҳо ба қалами файласуф Меҳмоншо Шарифов нигошта шудаанд. Сипос аз эшон.» Баъдан Ҳаким Раббимпур миннатдориашонро ба муаллиф изҳор кардаанд.

Бубинед, аслан бо ин кор онҳо хостаанд, ки ду – се нафарро ҷамъ кунанду баҳсаке гулгуладор ташкил кунанд, шояд сари кас ба онҳо маблағ медиҳанд, кӣ медонад? Ва чун диданд, касе аҳамият надод таъкидро ба кор бурдаанд. Ин баҳс бар муқобили давлату ҳукумат аст, барои ҳамин шояд ин кор аз тарафи бадхоҳон лоиҳакашӣ шуда бошад.

Масалан, дар санаи 24.02.2020 соати 07:44 Азизи Нақибзод дар гурӯҳи «Забони порсӣ» чунин матлаберо пешниҳоди хонандагон гардонда буданд, ки он чунин буд:

«Ҳоло дар Бухоро қарор дорам. Шукри Худо вазъи забони порсӣ беҳтар аз он аст, ки мо тасаввур мекунем. Ақсари тоҷикон дар хонаву кӯчаю бозор форсӣ суҳбат мекунанд. Бароям ҷолиб аст, ки дар Самарқанд номи забонамонро тоҷикӣ мегӯянд, аммо бухориён ё форсӣ меноманд ё форсӣ-тоҷикӣ».

Дар зерӣ ин матлаб 189 нафар лоиқгузори кардаанд ва 23 нафар шарҳ навиштаанд. Аз он ҷумла, Ғолиб Усмониён ва Зафар Сӯфӣ гуфтаҳои муаллифро дастгирӣ кардаву таҳсин гуфтаанд, аммо Илҳом Эшонқулов «Ё ҳарду!» гӯён шеърӣ Қанд ҷӯй, панд ҷӯй... -и Мӯъмин Қаноатро то охир овардаанд:

Қорӣ Исмаил ном фейк дар зерӣ ин шеър номи шеъргузорандаро бечора навиштааст, ки беҳурмати нисбати шоир ва шеърӣ ӯ беш нест. Ҳадди аққал барои ҳурмати шеър набояд чунин мекард.

Пасон байни Ат-тоҷикӣ ва Азиз Нақибзод баҳси тезутунд меравад, ки аз рӯйи гуфтаи Ат-тоҷикӣ бухороӣҳо ўзбек ё форс бошанд, ки қариб буд хархаша шавад. Ин матлаб аз тарафи дигарон пурра дастгирӣ карда шудааст. Аммо ба чунин чиз фикр мекунем ҳоҷате набуд.

Дар мавриди баҳси ихтилофӣ ҳаминро қайд кардан бамаврид аст, ки дар шабакаи иҷтимоӣ шумораи баҳсҳои ихтилофӣ шаклан каманд, аммо мазмунан пур – пуранд. Шинохти баҳсҳои ихтилофӣ аз дигар баҳсҳо дар он аст, ки ҳангоми баҳс ихтилофи фикриву илмӣ ба вучуд меояд. Ҷанҷолу хархаша ва носозгӯӣҳо дар ин навъи баҳс хеле зиёданд. Ана аз ҳамин ҷиҳат шинохтани он нисбат ба дигар баҳсҳо осонтар аст. Гоҳо мисли матлаби дар боло овардаамон, ки дар он шарҳҳо хеле каманд муайян кардан ва ё ба як қолаби баҳсӣ даровардани он хеле мушкил мегардад. Барои исботи гуфтаҳои худ мисолеро меорем.

Дар санаи 02.03.2014 аз тарафи Саъдӣ Маҳдӣ матлабе дар гурӯҳи «Турон» гузошта шуда буд, ки баҳси дар сангарбудагонро ба миён овард. Дар он ҷо оварда шудааст: «Дар «Шоҳнома» таъкид шудааст, ки аз Золу Рудоба фарзанде ба дунё меояд, ки нагахбони Эрон мешавад, яъне Рустам ва баъдан порчаи шеърӣ аз ин асари безавол оварда мешавад. Мардуми тоҷик як меҳру муҳаббате нисбати Рустам доранд, ки чунин ҳис дар дигар ҷо мушоҳида намешавад. Кампиракони мо дар бораи Рустам ривоятҳо нақл мекунам. Ҳатто аз забони паёмбар мегӯянд, ки он Ҳазрат (с) баъди муҳорибаҳо ҳазрати Алиро мегуфт, ки Рустамона кор кардӣ. Ин ривоятро қариб ҳама медонанд. Ман аз забони мӯйсафеди деҳаамон бо номи Давлати Афсонагӯ шунидам, ки он дар «Шоҳнома» нест. Хулоса, дӯстии мардуми тоҷик бо Рустами Дастон аз қадим сарчашма дорад, аз ин рӯ Рустам чун муҳофизи Эрон ин мулкро низ ҳимоя кардааст, ки мардум ӯро ин қадар дӯст медорад. Пас ба яқин минтақаи имрӯзаи Тоҷикистон ба Эрон дохил мешуд на ба Турон. Забонашон низ эронӣ буд на туркӣ». Ин матлаб аз тарафи 4 нафар лоикгузорӣ карда шудааст ва як қатор шарҳҳо навишта шудаанд.

Масрур Почоев: «пас Сугд дар ҳайати Тӯрон набуда, Вашгирд ё Висагирд нест?»

Саъдӣ Маҳдӣ: «Бинед, ки дар ин миқёси калони ҷугрофӣ, ки аз марказ ҳазорҳо км дур аст, мардуми кӯҳистон бо ҳоли худ буданд, вале эронӣ будани худро фаромӯш накардаанд» ва шарҳи дигар «Куруш барои мисол бо масагетҳо дар ҷанг буданаш ба хоҳири муттаҳид намудани марказгурезон буд. Ин маънои онро надорад, ки мо масагетҳо ё Томирисро гайриэронӣ ба қалам диҳем» ва Масрур Почоев қаноатманд гаштаанд.

Баъдан Умед Ҷайҳонӣ: «Киё Саъдӣ Маҳдӣ, оё помириён туркзобонанд?» .

Саъдӣ Маҳдӣ :«Умедшоҳ, ин чӣ суолест? Чаро туркзобон?» Умед Ҷайҳонӣ «Чунки Шумо мегӯед: Пас ба яқин минтақаи имрӯзаи Тоҷикистон ба Эрон дохил мешуд, на ба Турон. Забонашон низ эронӣ буд, на туркӣ. Эронӣ Турон дар «Шоҳнома»- ро метавон бо ҳамин Хатлону Бадахшон дар Тоҷикистон муқоиса кард. Ҳарду ҳам тоҷиканд, ҳарду ҳам эронитаборанд, аммо Хатлон порсизабон аст ва Бадахшон помиризобон. Туронӣ эронитабору эронизабон буданд.»

Масрур Почоев навиштаанд: «Оё замини Ҳайтолиён ба Турон дохил аст ё Эрон?» .

Ҷанафӣ аз Ҷанафия:«Ман ҳам боре турк будани Туронро рад кардам, вале далелҳои «Шоҳнома» маро раҳгум карданд».

Саъдӣ Маҳдӣ: «Дар Турон аз "Шоҳнома" мебинем, ки мардуми турку чиниву эронӣ бо ҳам мезистанд. Худудҳо низ дар натиҷаи муборизаҳо тағйир меёфт. Аммо дар кӯҳистони Помир дасти турк нарасидааст».

Умед Ҷайҳонӣ: «Замоне, ки эронӣну туронӣ бар сари марзу буму тоҷу тахти Эронзамин мечангиданд, ханӯз он модагурге ки туркхоро зода буд, зода нашуда буд, чӣ расад ба туркҳо. Достонҳои «Шоҳнома» бозгӯи устураҳои ариёҳо ҳастанд ва замонашон бисёр куҳан аст. Он замон аз туркҳо бӯе дар Тӯронзамин набуд.» «Хатлону Шугнон дар бархе аз достонҳои «Шоҳнома» сарзамини Турон ҳастанд»

Саъдӣ Маҳдӣ: «Охир турк дар «Шоҳнома», ки ҳаст, намешавад онро аз асар сутурд»

Умед Ҷайҳонӣ: «Касе ҳам нагуфта ки ин вожаҳо бояд аз «Шоҳнома» сутурд. Шояд ҳам Фирдавсӣ «тур» суруда буду дертар ки туркон бар Эронӣ Турон фармонраво шуданд, нуханависон онро «турк» навишта бошанд. Инро намешавад иддао кард, вале эҳтимолашро ҳам наметавон рад кард».

Ҷанафӣ аз Ҷанафия: «Аз турк набояд тарсид, аз турктозӣ бояд ҳаросид. Ба фикрам туркон хеле қадиманд».

Ин баҳс бо ҳамин хатм мешавад.

Ҳамчунин, дар гурӯҳи “Дуруст бинависем” дар санаи 15.01.2019 с.13:05 Саъдӣ Маҳдӣ матлабери бо номи “Ғалатизм – равияи нав дар забон” ба аҳли гурӯҳ пешниҳод карда буданд. Дар он дар бораи пуризм, яъне забонро тоза ва беиқтибос овардан ва равияи навкашфшуда – ғалатизм, яъне ғалат баровардани ҳар як вожаи тоҷикӣ ва забони зиндаи халқ, ки як андоза пеши роҳи ин падидаҳо гирифта, онро маҳдуд месозад. Аз тарафи 41 нафар корбарони ин шабакаи иҷтимоӣ ва гурӯҳ аломатгузорӣ шуда, 58 шарҳ навишта шудааст. Дар шарҳҳо баҳси тезутунд байни Саъдӣ Маҳдӣ ва Исфандиёр Одина меравад, ки Исфандиёр пуризмро калимаи русӣ медонанд ва ғалатизмро низ бошад сохтаи худӣ устод. Баъдан чун Исфандиёри Одинаро фаҳмондан мушқил мешавад, намедонам, хитоб ба кӣ

буд, ки Нусратулло Бобоев “Харизм ҳам истилоҳи хубест мегӯяд”. Баъдан яку якбора аз тарафи Сайф Достиев :

“Дар лугати тоҷикӣ вожаи хубе ҳаст Кунихар, ҳатто байтеро ҳам мисол меоранд:

Доно агар ба мол кунад кибр бар ҳаким,

Кунихараш шумор агар гови анбар аст.”

Пасон ин нафар шахсони забонфурӯшро низ кунихар меноманд. Ва дар охир бо чумлаи “Мо метавонем” суҳанаширо хатм мекунад.

Баъдан Назар Мирзода менависанд, ки “Не оғои Сайфиддин! Аз паси куни Хар ки рафтӣ, ҳамсоия куни хар, яъне поёнтар аз он мешавӣ! Мы умеем!!!”

Баъдан Саъдӣ Маҳдӣ: “Бисёр меҳостам, як баҳси илмӣ шавад ва ба он аҳли суҳан, забоншиносону оғохон ворид шаванд, вале афсӯс...”

Устод Абдуқодири Рустам:

“Чун аз масоили илмӣ баҳс мекунад (забон баҳси илмист) аз таҳқиру душноми ҳамдигар иҷтиноб кунед... Бо ҳамин баҳс ба анҷом расид.

Тайи чанд муддати охир чараёни гузариши баҳсҳо як дараҷа хуб шудаанд. Дар кори курсии пешинаамон дар ин гуна мавридҳо мисолҳои ҷолиберо оварда будем, аммо, мутаассифона, ба меъёрҳои ахлоқӣ дуруст намеоманд ва ҳатто иштирокчиёни баҳс якдигарро ҳақоратҳои гӯшношунид мекарданд. Модераторони гуруҳҳо дар ин ҳолатҳо даҳолат намекарданд ва пеши роҳи ин гуна носозгӯйҳоро намегирифтанд. Аммо баъди чанд рӯзи баҳс дастрасии онро тамоман маҳдуд мекарданд ва то ҳол чунин аст.

Оиди баҳсҳои беҳуда ҳаминро гуфтан бамаврид аст, ки одатан баъзе баҳсҳои шабакаи иҷтимоӣ кӯҳна ва дилбазан шудаанд ва ҳангоме аз тарафи муҳолифин гузоштани матлабе “баҳсталабу ҳалталаб” касе ба онҳо аҳмияте намедихад.

Дар санаи 30.09.2019 соати 09:13 дар гурӯҳи “Ин қанди порсӣ” аз тарафи яке аз ташкилкунандагони гурӯҳ Исфандиёри Назар навиштаи Варқа Зайниддинов бо номи “Мазҳакаи илоҳӣ” дар асри 21 интишор карда шуд, ки дар он ҷо гӯё он нафар мақсад доштаанд, ки якҷанд асарҳоро, аз ҷумла порчаҳои шеърӣ Нимо Юшич, Нодирпур, Аҳмади Шомлу ва Парвину Ётисомиро аз “забони порсии хориҷӣ”(порсии Техрон) ба забони ноби модарияшон забони тоҷикӣ тарҷума кунанд. Баъдан хостаанд, бо ашъори Зиё Қоризода, Сулаймон Лоиқ ва устод Халилуллоҳ Халилиро аз “забони хориҷии дарӣ” (порсии Кобулӣ) сари кор гиранд. Баъди итмоми ин “тарҷумаҳо” ба тарҷумаи асарҳои Амир Хусрав, Бедил, Зебуннисо ва ғайраҳо аз “забони хориҷии порсӣ”, яъне порсии Деҳлавӣ даст ба кор мезадаанд. Боз асарҳои Мушфиқӣ, Носири Бухорӣ, Малҳои Самарқандӣ ва ғайраҳоро тарҷума мекардаанд. Баъдан дар охир гуфтаанд, ки ба гуфти болшевикони туркӣ “Бутун дунё пролетарӣ бирлашингиз” мешавад. Баъдан аз тарафи шахсони зерин шарҳҳо гузошта шудаанд:

Зафар Сӯфӣ: “Намедонам бихандам ё бигирям...”

Адаш Истад: “Танзи ҷолибе!”

Саидшо Акрамов: “Ҷойи гиря аст.”

Достон Каюмарс: “Чӣ навишта шудааст?”

Исфандиёри Назар: “Тоҷикистон”

Мисли он ки дар боло зикр кардем, касе ба ин баҳс ҳамроҳ нашуд ва баҳс бо ҳамин ба итмом расид ва то имрӯз касе ба ин матлаб шарҳе нанавишт. Чунки писханди муаллиф нисбати забони тоҷикӣ буд ва он нафратовар ба анҷом расид. Ҳамчунин, мавзӯе, ки кӯҳна шуд ва такрор дар он зиёд гашт дилбазан мешавад, гарчанде “ишораҳо” зиёд буданд. Чун диданд бозорашон сард шуд аз чунин баҳсҳои бефоида бояд даст кашанд, аммо на...

Дар санаи 12.04.2020 дар гурӯҳи “Забони порсӣ” Дориюш Раҷабӣ чунин матлаберо гузошта буданд:

Дар феҳрасти имзокунандагон тоҷикҳоеро мебинем, ки дар кишварҳои гуногуни ҷаҳон ба сар мебаранд, аммо ҳамчунон вобаставу ҷонбаста ба Моми Меҳан - Тоҷикистон ҳастанд ва бартарин хостаашон рафъи монетаҳо барои расидан ба худшиносии миллӣ ва пешрафту шукуфоии сарзаминашон Тоҷикистон аст.

Зинда бод Тоҷикистон бо забони миллиаш, ки порсист!”

Дар зери ин матлаб 87 нафар лайк гузоштаанд ва 177 нафар шарҳ навиштаанд.

Искандари Раҳмон навиштаанд, ки агар Фирдавсии бузургвор дигарбора зинда шавад аз ин навиштаҳои Шумо чиро мефаҳмид? Ин навиштаҳои Шумо то кадом андоза порсист ва бо ин навиштаҳоятон чӣ гуфтан меҳоҳед? Фирдавсӣ то тавонист аз истифодаи калимаҳои арабӣ дурӣ ҷуст. Шумо ин порсиатонро пеши худ нигоҳ доред ва аз тоҷикон нахоҳед, ки ба забони арабизадаи Шумо порсӣ ном гузоранд. Барои мо порсӣ забони Фирдавсӣ.

Хуллас, баҳси забон дар шабакаи иҷтимоии фејсбук ба равишҳои гуногун сурат гирифта, ба сиёсат пайваст мешавад. Яъне, дар ҳама баҳсҳо мо метавонем ғарази сиёсиро бубинем, мутаассифона, ин ғараз дар ҳама баҳсҳо намоён мегардад. Аз ин лиҳоз фарқу шинохти онҳо аз матолиби одӣ барои ҳар як нафар, хусусан журналистон муҳим аст.

АДАБИЁТ

1. Айнӣ, С. Дар атрофи забони форсӣ ва тоҷикӣ // Забони тоҷикӣ дар мабной мувоҳисаҳо / С. Айнӣ. – Душанбе, 2007. – 718 с.
2. Камолиддинов, Б. Дар бораи баъзе нуқсонҳои забони матбуоти тоҷик / Б. Камолиддинов // Оинаи забон. – Душанбе, 2003. – 143с.
3. Камолиддинов, Б. Нависанда ва иқтибоси калима // Сухандонон сухан санчида гӯянд / Б. Камолиддинов. – Душанбе, 2005. – 49с.
4. Камолиддинов, Б. Сухандонон сухан санчида гӯянд. -Душанбе: Эҷод, 2005.-276 с.
5. Камолиддинов, Б. Сухан аз баҳри дигарон гӯянд / Б. Камолиддинов. – Душанбе: Интерньюс Тоҷикистон, 2001. – 171 с.
6. Камолиддинов, Б. Меъёри забони адабӣ ва забони матбуот / Б. Камолиддинов. – Душанбе: Пойтахт, 2015. – 108 с.
7. Муҳаммадҷосиф Имомзода, Саъдӣ Маҳдӣ, Бахтиёри Қутбиддин. Усули таҳқиқ. – Душанбе: Матбааи ДМТ, 2019. – 200 с.
8. Павлова, К.Г. Психология спора / К.Г. Павлова. – Владивосток, 1988. – 288 с.
9. Саъдӣ Маҳдӣ. 33 мақола. –Душанбе, 2011. –160 с.
10. Слемнев, М.А. Диалектика спора / М.А. Слемнев. – М: Университетское, 1990. – 224 с.
11. Тархова, Л.П. А если спор? / Л.П. Тархова. – М.: Знание, 1979. – 64 с.
12. Тоҷик, тоҷдор, тоҷвар. – Душанбе. Адиб. 1990. – 128 саҳифа.
13. Фарҳанги забони тоҷикӣ. - М.: Сов.энцикл., 1969. - Ҷ. 1. – 951 с.
14. Фарҳанги забони тоҷикӣ. - М.: Сов.энцикл., 1969. - Ҷ. 2. – 947 с.
15. Фарҳанги тафсирии забони тоҷикӣ. – Душанбе, 2008. – Ҷ. 1. – 949с.
16. Фарҳанги тафсирии забони тоҷикӣ. – Душанбе, 2008. – Ҷ.2. – 549с.
17. Фарҳанги тоҷикӣ ба русӣ. Нашри дувум бо илова, такмил ва ислоҳ. – Душанбе, 2006. – 784 с.
18. Шакурӣ, М. Сухан аз забон ва тарзи баёни аҳли матбуот / М. Шакурӣ // Садои Шарқ.-1965.-№10.-С.90.
19. Шукуров, М. Ҳар сухан ҷоеву ҳар нуқта мақоме дорад / М. Шукуров. – Душанбе: Ирфон, 2005. – 400 с.
20. Шамелашвили, М.А. Функционально-стилистические и лексико-грамматические особенности газетных заголовков: автореф. дисс. ... канд. филол. наук. / М.А. Шамелашвили.– М., 198 с.
21. <https://www.facebook.com/profile.php?id=100014994032883/>
22. <https://www.facebook.com/groups/345434293005678/>
23. <https://www.facebook.com/groups/750326131656793/>

БАҲСИ ЗАБОН ДАР ШАБАКАҲОИ ИНТЕРНЕТ

Пас аз ба даст овардани Истиқлоли давлатӣ хатарҳои зиёде ҷомеаи моро таҳдид мекарданд. Яке аз онҳо хатари забонӣ буд. Забон пояи бақои ҳар як давлату миллат аст. Истиқлоли давлатӣ имкон дод, ки забони тоҷикӣ мақоми аввалиндараҷаро касб кунад. Аз аввали асри 21 сар карда олимони соҳа ба масъалаи сохтори забон аҳамияти ҷиддӣ меодагӣ шуданд. Дар ҳамин солҳо баҳс аслан сари забони тоҷикӣ мерафт, ки то имрӯз яке аз масъалаҳои мубрам ба ҳисоб меравад. Баъзеҳо ҳастиву асолати забони тоҷикӣ ва дар умум тамоми далелҳои таърихиро инкор мекунанд. Ҳол он ки ҳама чиз аён аст. Хусусан, тули чанд соли охир мавзӯи мазкур диққати олимониро ба худ ҷалб карда, мавриди пажӯҳиш қарор гирифтааст. Дар мақолаи зер мо ба ҳамин мавзӯ сарукар гирифта, ҳолисона фикру ақидамонро дар ин бора баён мекунем. Дар ин ҷо аслан гурӯҳҳои шабакаи иҷтимоии Фејсбук мавриди таҳлилу баррасӣ қарор гирифта, бештар сари баҳси сиёҳи «порсӣ ё тоҷикӣ?» қор мекунем ва мисолҳоро низ аз гурӯҳҳои ин шабакаи иҷтимоӣ меорем. Дар мақола баҳсҳо ба бахшҳо тақсим ва муҳтасар маълумот дода шудааст. Таассуфовар он аст, ки сафи ашхоси тундрав рӯз аз рӯз меафзояд. Хуб мешуд, ки чунин шахсон ба ҷойи чунин қорҳои бефоида ба илм ё истеҳсолот машғул мешуданд. Бинобар ин ҳам гоҳо далелҳои ғалат овардашуда боиси нофаҳмии мардум ва ҳатто зиёён мегарданд, ки паёмадҳои хеле нохушро ба бор меоранд. Яке аз сабабҳои асосии баҳсҳои тезугунд ва аз одоб берун низ ҳамин гуна ғалатҳо ба ҳисоб мераванд.

КАЛИДВОЖАҲО: истиқлол, давлатӣ, забон, хатар, тоҷикӣ, олимони, соҳа, аҳамият, баҳс, асолат, далел, таърихӣ, мавзӯ, пажӯҳиш, шабака, Фејсбук, иҷтимоӣ, гувоҳ, таҳрир, таҳриф, ғалат.

ОБСУЖДЕНИЕ ЯЗЫКА В СЕТЕЙ ИНТЕРНЕТА

После обретения независимости нашему обществу угрожали многие опасности. Одним из них был языковой риск. Язык - основа существования любого государства и нации. Государственная независимость позволила таджикскому языку получить приоритетный статус. С начала 21-го века ученые в этой области уделяли пристальное внимание структуре языка. В эти годы спор велся главным образом из-за таджикского языка, который до сих пор остается одним из самых важных вопросов. Некоторые отрицают существование таджикского языка и даже все исторические факты. Особенно в последние годы эта тема привлекла внимание ученых и стала предметом исследований. В данной статье мы сосредоточимся на этой теме и объективно выскажем свое мнение по ней. Здесь вступают в игру группы социальной сети Фейсбука, основной темой которых является «Персидский или таджикский?». Будем работать и приводить примеры из групп этой социальной сети. В статье дискуссия разбита на разделы и дан краткий обзор. К сожалению, количество экстремистов растет день ото дня. Было хорошо, если бы такие люди занимались наукой или производством вместо такой бесполезной работы. Поэтому иногда искажение фактов приводит к недопониманию среди обычных людей и даже интеллигенций, что имеет не хорошее последствия. Одна из главных причин жарких и неэтичных споров - одни и те же ошибки.

КЛЮЧЕВЫЕ СЛОВА: независимость, язык, опасность, таджикский, ученые, область, значимость, споры, оригинальность, свидетельства, исторический, тема, исследование, сеть, Фейсбук, социальное, редактирование, искажение, неправильность.

LANGUAGE DISCUSSION ON INTERNET NETWORKS

Since independence, our society has faced many dangers. One of them was language risk. Language is the basis of the existence of any state and nation. State independence allowed the Tajik language to receive a priority status. Since the beginning of the 21st century, scholars in this field have paid close attention to the structure of language. During these years, the dispute was conducted mainly over the Tajik language, which still remains one of the most important issues. Some deny the existence of the Tajik language and even all the historical facts. Especially in recent years, this topic has attracted the attention of scientists and has become the subject of research. In this article, we focused on this topic and gave our objective opinion on it. This is where Facebook social networking groups come into play, whose main theme is "Persian or Tajik?" We worked and gave examples from the groups of this social network. The article breaks down the discussion into sections and provides a brief overview. Unfortunately, the number of extremists is growing day by day. It would be good if such people were engaged in science or production instead of such useless work. Therefore, sometimes distortion of facts leads to misunderstandings among ordinary people and even intellectuals, which has not good consequences. One of the main reasons for heated and unethical debate is the same mistakes.

KEYWORDS: independence, language, danger, Tajik, scientists, area, significance, controversy, originality, evidence, historical, topic, research, network, Facebook, social, editing, distortion, incorrectness.

Маълумот дар бораи муаллиф: *Юсуфов Ифтихор Абубакирович* – Донишгоҳи миллии Тоҷикистон, магистранти курси дуҷуми факултети журналистика. **Суроға:** 734025, Ҷумҳурии Тоҷикистон, шаҳри Душанбе, хиёбони Рӯдакӣ, 17. Телефон: (+992) 937-84-22-24, E-mail: iftikhor1998@mail.ru.

Сведения об авторе: *Юсуфов Ифтихор Абубакирович* – Таджикский национальный университет, магистр второго курса факультета журналистики. **Адрес:** 734025, Республика Таджикистан, город Душанбе, проспект Рудаки, 17. Телефон: (+992) 937-84-22-24, E-mail: iftikhor1998@mail.ru.

Information about the author: *Yusufov Iftikhor Abubakirovich* – Tajik National University, second-year master's student of the faculty of journalism. **Address:** 734025, Republic of Tajikistan, Dushanbe, Rudaki Ave., 17. Phone: (+992) 937-84-22-24, E-mail: iftikhor1998@mail.ru.

УПОТРЕБЛЕНИЕ ГЛАГОЛОВ В РУССКОМ И ТАДЖИКСКОМ ЯЗЫКЕ

Гулова Ш.Б.

Таджикский национальный университет

Произведение представляет собой цикл, состоящих из нескольких рассказов, созданных писателем от впечатлений во время путешествия по Италии.

Отличительной особенностью цикла является раскрытие народной души с использованием яркой поэтической формы, выражающейся характерными чертами и поступками простых трудовых людей.

Своеобразием прозаического цикла является присутствие в нем обозримого будущего, в котором существуют неограниченные возможности творческого народного гения, творящего сказки и легенды, перерастающие в новые жизненные формы.

Рассказы отличаются наличием многочисленных красочных пейзажных зарисовок, дополняющих разнообразные людские характеры, согретые жарким солнцем и омытые

морскими волнами. В произведениях человек и природа сливаются друг с другом и представляют собой единый живой организм.

В современной лингвистике вопросы, касаемо семантики и сочетаемости глагольного слова занимает одно из центральных мест. Это связано с тем, что глагол, как языковая категория признается по настоящее время многоуровневым и многоярусным в связи с тем, что занимает особое положение в предложении. Семантика и синтаксис глагола в русском и таджикском языках все время находятся на стыке друг друга. Об этом писали и пишут по настоящее время как отечественные, так и зарубежные исследователи. Необходимо отметить, что глагол в силу того, что является главным компонентом в словосочетании и предложении, процесс его функционирования и формирования находятся в постоянной динамике.

Несмотря на общие закономерности и реализации в речи русскому и таджикскому глаголу специфичны свои особенности, в рамках которых глагольные слова сохраняют свои национальные языковые признаки. При этом вычленяемые в рамках данной категории слова сохраняют еще следы от тех частей речи, от которых они образовались.

Отмечая сложность семантической структуры глагола, А.А. Уфимцева подчеркивает, что глагольные лексемы являются такими языковыми знаками, в номинации которых фиксируются и закрепляются разные семантические признаки, различные ракурсы связей глагольного действия, процесса, состояния с предметами и лицами, производящими эти действия и подверженными им [Уфимцева 1974, 117].

В русском и таджикском языках он обладает семантической насыщенностью, богатой системой грамматических категорий и форм. Сложен глагол и в отношении формообразования. Многообразие грамматических значений русского глагола создает для таджиков значительные трудности при употреблении глагольных форм в речи. Ряд умений и навыков, основанных на знаниях по глаголу, чаще других подвергается интерференции (влиянию). Такое положение глагола в системе категории частей речи наложило специфический отпечаток, который заставляет лингвистов искать внутреннее единство этой категории на путях семантического и синтаксического изучения глагольного слова.

Характерной чертой рассказов является отсутствие этнографии, поскольку писателя интересует исключительно душа итальянского народа в качестве носителей прекрасного и благородного духа.

Композиционная структура цикла состоит из двадцати семи рассказов, представляющих собой истории из реальной действительности в качестве забастовки неаполитанских трамвайных служащих, генуйских рабочих, приютивших детей, строительства туннеля.

Герои новелл отличаются революционным отношением к миру, заключающимся в созидательной силе труда, который объединяется в образах героев с революционной силой преобладания. При этом писатель отражает естественность в труде людей, не скрывающая тяжелую и сложную жизнь.

Сюжеты новелл в большинстве случаев основываются на газетных заметках и сообщениях о судебных процессах и несмотря на обозначение произведений в качестве сказок, писатель подчеркивает эпичность своих волшебных новелл в отсутствии мифических существ и счастливого финала.

Смысл прозаического цикла заключается в изображении правдивой реальности посредством описания правды жизни и событий, переживаемых обыкновенным человеком. Соответственно, рассказы писателя не утрачивают актуальность в настоящее время.

ЛИТЕРАТУРА

1. Горький М., Собрание сочинений в 30-ти тт / М.Горький. - М., 1949-1956.
2. Михайловский Б. Творчество М.Горького / Б.Михайловский. - М., 1974 – 295 с.
3. Колобаева Л.А. Концепция личности в творчестве М. Горького / Л.А.Колобаева. - Учпедгиз, М., 1986–56 с.

ИСТИФОДАИ ФЕЪЛҲО ДАР ЗАБОНҲОИ РУСӢ ВА ТОЧИКӢ

Дар мақола як қатор масъалаҳои назариявии семантика ва мувофиқати феълҳои русӣ ва тоҷикӣ мавриди омӯзиш қарор гирифтаанд. Қайд карда мешавад, ки омӯзиши калимаи феълӣ дар илми забоншиносии муосир яке аз ҷойҳои марказиро ишғол мекунад. Сарфи назар аз қолабҳои умумӣ ва татбиқи сухан дар нутқ, феълҳои русӣ ва тоҷикӣ хусусиятҳои хоси худро доранд, ки дар доираи онҳо калимаҳои феълӣ

хусусиятҳои забони миллии худро нигоҳ медоранд. Дар забонҳои русӣ ва тоҷикӣ ғанигардонии маъноӣ, системаи бон категория ва шаклҳои грамматикӣ дорад.

КАЛИДВОЖАҲО: феъл, семантика, мутобиқат, грамматика, забони русӣ, забони тоҷикӣ, забоншиносӣ, қолибҳо.

УПОТРЕБЛЕНИЕ ГЛАГОЛОВ В РУССКОМ И ТАДЖИКСКОМ ЯЗЫКЕ

В статье рассматривается ряд теоретических вопросов семантики и сочетаемости русского и таджикского глагола. Отмечается, что исследование глагольного слова занимает одно из центральных мест в современной лингвистической науке. Несмотря на общие закономерности и реализации в речи русскому и таджикскому глаголу специфичны свои особенности, в рамках которых глагольные слова сохраняют свои национальные языковые признаки. В русском и таджикском языках он обладает семантической насыщенностью, богатой системой грамматических категорий и форм.

КЛЮЧЕВЫЕ СЛОВА: глагол, семантика, сочетаемость, грамматика, русский язык, таджикский язык, лингвистика, закономерности.

USE OF VERBS IN RUSSIAN AND TAJIK

The article examines a number of theoretical issues of semantics and compatibility of the Russian and Tajik verbs. It is noted that the study of the verb word occupies one of the central places in modern linguistic science. Despite the general patterns and implementation in speech, the Russian and Tajik verb have their own specific features, within which the verb words retain their national linguistic characteristics. In the Russian and Tajik languages, it has a semantic richness, a rich system of grammatical categories and forms.

KEYWORDS: verb, semantics, compatibility, grammar, russian, tajik, linguistics, regularities.

Маълумот дар бораи муаллиф: *Гулова Шукриябону Бахромовна* – Донишгоҳи миллии Тоҷикистон, магистранти курси дуоми бахши «Назария ва амалияи тарҷума» - и факултети филологияи рус. **Суроға:** 734025, Ҷумҳурии Тоҷикистон, шаҳри Душанбе, хиёбони Рӯдакӣ, 17. Телефон: **908087464**. E-mail: **bonu@mail.ru**

Сведение об авторе: *Гулова Шукриябону Бахромовна* – Таджикский национальный университет, магистр второго курса отделения «Теория и практика перевода» факультета русской филологии. **Адрес:** 734025, Республика Таджикистан, город Душанбе, проспект Рудаки, 17. Телефон: **908087464**. E-mail: **bonu@mail.ru**

Information about the author: *Gulova Shukriyabonu Bahromovna* – Tajik National University, second-year master's student of the department "Theory and Practice of Translation", Faculty of Russian Philology. **Address:** 734025, Republic of Tajikistan, Dushanbe, Rudaki Ave., 17. Phone: **908087464**. E-mail: **bonu@mail.ru**

БАРРАСИИ ФАЗОИ ҶОДУЙ ДАР «ҲАЗОРУ ЯК ШАБ»

Илёсова Д.

Донишгоҳи миллии Тоҷикистон

«Ҳазору як шаб» китобе аст, ки на як нависандае дорад ва на дар як замони хос навишта шудааст, «Ҳазору як шаб» бузургтарин китоби мухтас ба ҳамаи замонҳост. Аммо он ҷӣ муҳим аст, «Ҳазору як шаб» аст, ки дар Аврупо ба шабҳои арабӣ машҳур шуда ва иллат ин аст, ки пеш аз ғалабаи араб, «Ҳазору як шаб» аз форсӣ ба арабӣ тарҷума шуд ва бахше аз достонҳои он китоб, дар рӯзгор ва аҳди рӯёӣ ва пур аз хушгузаронии Ҳорун-ар-рашид иттифоқ афтод. Яъне, нависандагони араб ва ё эҳтимолан эронӣ, мавзуи достони худро аз Ҳорун-ар-рашид халифаи муктадир қарор доданд. Як нуктаи бисёр муҳимми дигар дар баррасии достонҳои «Ҳазору як шаб» дидгоҳи устурваии ахурой ва аҳриманӣ аст ки тамоми ҷаҳон ва мавҷудоти он ё Ахуроянд ва хуб ҳастанд ё Аҳриман ва бад ҳастанд ва қаҳрамон аз тарави мавҷудот ва ашӣи хуб ба самти саломат роҳнамоӣ мешавад ва аз сӯйи мавҷудоти аҳриманӣ ба бадӣ гирифта мешавад. Достонҳои «Ҳазору як шаб» сохтори доиравор доранд ва ин техникаву шеваи достон боз марбут ба ҷаҳонгирии инҳост, ки муътақид ба доираи сомсоро ҳастанд, яъне ҷарҳи тавлид ба марғи маккор, ки дар достонҳояшон низ ба ин шакл намуд ёфта аст, ки сохтори доиравор доранд. Ҳамчунин, дар «Ҳазору як шаб» аз макри занон зиёд истифода шудааст. Воқеият ин аст, ки дар ҷавоми мардсолор, ки занпардаи нашитан аст ва тақрибан ҳеҷқора маҳсуб мешуд мавриди зулму ситами фаровон қарор мегирад ва барои рафъи ситам аз худ ва ҳатто дар мавориде барои интиқом гирифта аз хушу заковат ва нақшачинӣ баҳраманд мешавад, ки ба макр таъбир мешавад. [1, 35].

«Ҳазору як шаб» маҷмуае аз дostonҳои афсонаи қадимаи ҳиндӣ, эронӣ ва арабӣ аст, ки ба забонҳои мутаъаддиде мунташир шудааст. Аксар мочароҳои он дар Бағдод ва Эрон мегузаранд ва дostonҳои онро аз решаи эронӣ донистаанд, ки таҳти таъсири осори ҳиндӣ ва арабӣ буда аст. Ин ки дostonҳои «Ҳазору як шаб» мушаххас ва равшан бошанд ва теъдоди онҳо дақиқан ҳазору як бошад чандон воқеъ ба назар намерасад. Аммо дostonҳои зиёде зери номи «Ҳазору як шаб» навишта шуда аст. Ин китоб пеш аз давраи Ҳахоманишӣ дар Ҳинд ба вучуд омада ва қабл аз ҳамлаи Искандар ба форсӣ (пахлавӣ) тарҷума шуда ва дар қарни саввуми ҳиҷрӣ, замоне ки Бағдод маркази илм ва адаб буд, аз пахлавӣ ба арабӣ баргардонида шудааст. Дар соли 1259 ҳиҷрӣ-қамарӣ, дар замони Муҳаммадшоҳ ба дасти Абдуллатифи Тасуҷӣ ба форсӣ тарҷума шуда (ин китоб дорои арзиши таърихӣ аст, аммо дар кул як саввуми китоби аслиро ҳам шомил намешуд) ва Мирзо Муҳаммад Алӣ Суруши Исфаҳонӣ Ашъарӣ ба форсӣ барои дostonҳои он суруда аст, ки то замони Насриддиншоҳ идома дошта аст. Дostonҳои ин китоб дорои мухтавои бисёр буда, аз ҷумла танз, таълими ахлоқӣ, ҷӣ бад ва ҷӣ хуб, (баъзе дostonҳои он ташвиқ ба айшу нӯш ва хушгузаронӣ менамуда, барои ҳамин аз ин ҳикоят сарфи назар шуда аст, вале дар баъзе ҳикоят ҳам ташвиқ ба адолату тавонгарӣ ва ҷавонмардӣ намуда аст) одоб ва санани милали мухталиф, мушкилоти иҷтимоӣ, мусофират ва саёҳат ва ғайра. Нусхаи кунунии форсиро Абдуллатифи Тасуҷӣ дар замони Муҳаммадшоҳ ва пурсиши Носирдиншоҳ ба форсӣ даровард ва ба ҷопи сангӣ расид. ««Ҳазору як шаб»» номе аст, ки аз замони тарҷумаи Тасуҷӣ дар давраи Қочор дар Эрон шӯҳрат ёфта ва номи қадимаи он «Ҳазор афсона» буда аст. [6,52].

Ҷопи китоб то замони инқилоби исломӣ ба ҳамон сикке, ки ҷопи «Кулолаи Ховар» даромада буд, мушкилӣ надошт. Баъд аз инқилоб ҳам интишороти «Ҳармос» ин китоб дар соли 1383 ба ҷопи дуввум расид. «Ҳазору як шаб» қиссаҳои мардум аст, ки дар воқеъ чигуна зистан ва таомул дар ҷомеаро меомӯзад. Дар ин миён нақши Ҳорун-ар-рашид ба унвони ҳокими Бағдод хеле пурра аст. Чехрае ки аз ин ҳосим ироа мешавад бо чехраи таърихиаш мутафовит аст. Мардум ҳарфашро мепазиранд ва гоҳе то як қадис боло меравад. Ҷаро Ҳорун-ар-рашид ин қадар барҷаста мешавад ва усулан ҳокимият дар растои қиссаҳо ҷӣ нақшо ифода мекунад?

Қиссаҳои Ҳорун-ар-рашид барои давраи Бағдод аст. Ҷавҳари аслии «Ҳазору як шаб» ба Ҳинд ва Эрон марбут мешавад. Бахше аз ҳам барои Ироқ аст, ки Бағдод дар он нақши барҷаста дорад. Қиссаҳои Ҳорун-ар-рашид ва Ҷаъфари Бармакӣ ҳам бахши моли Миср аст. Ин маҷмуаи қиссаҳо, ки ҷамъ мешавад, дostonи «Ҳазору як шаб»-ро месозад. Аммо «Ҳазору як шаб» дар воқеъ ҳазору як дoston дар бар надорад. Ин қисса маҷмуи дусад чанд қисса аст, ки дар «Ҳазору як шаб» тавассути Шаҳрзоди қиссагӯ барои шоҳи хунхор ривоят мешавад.

Ҷодугарӣ дар адабиёти форсӣ. Ҷоду вожаи форсӣ ба маънои афсунгар в ё касе аст, ки афсун ва ҷоду кунад. Дар адабиёти мутаахир ва тадовур оммаи мардуми имрӯза ҷоду ҳам ба маънои сеҳру афсун ва ҳам маънои соҳирӣ, афсунгариву ҷодугарӣ ва ҷодугар ба маънои ҷодугару афсунгар корбурд дорад. Ҷоду ё сеҳр маҷмуи боварҳои аъмол ва фунуну равишҳое, ки ба коргирии онҳо барои назорат ё дигаргун кардани шароит фаротабиъӣ; табиъӣ ва муҳити зист ва расидан ба мақосид ва аҳдофи неку бад; муфид ва судманд пиндошта мешудааст. Дар ин амри ҷодугар ё аз ирода ва тавони ҷисмии худ ва ё аз бархе абзорҳо ва васоили афрод, афсунҳо, тилисмот ва таъвизот барои рому маҳор кардан нерӯҳои фаротабиъӣ баҳра мегирифта, таъби маниш ва майли онҳоро мутобиқ ба хостаҳову ниёзҳо баргардонад ва бар падидаҳои табиъӣ, андешаву эҳсос ва фарҷоми инсон ва умури ҷорӣ зиндагии ӯ таъсир бигузорад. [2, 17].

Ҷоду дар Эрони бостон. Қадимтарин боварҳои эрониро дар бораи ҷоду ва ҷодугарӣ дар Авесто метавон ёфт. Ба ривояти Авесто, пас аз он ки Аҳурамаздо ёздаҳумин сарзамини нек, Ҳилмандро офарид, Аҳриман дар муқобили он ҷодувонро офарид. Манзур аз ҷодувон дар ин ҷо ва дар бисёри дигар аз бахшҳои Авесто ва матнҳои пахлавӣ гурӯҳе аз арвоҳи палиди Аҳриман аст. Дар таъдиди ин нуқта метавон ба Будаҳишн (офариниши нахустин) истинод кард, ки девон ва даруҷону ҷодувон ва мозаниёнро арвоҳи деве хондаву бар зид арвоҳи эронӣ, яъне Яздон ва Бағону Амшоспандон, маъруфӣ карда аст. Дар Авесто ва дигар матнҳои зардуштӣ, номи ҷодувон ғолибан дар қанори номи париён, девон ва дигар

мавҷудоти аҳриманӣ омада ва нобудиву шикасту нафрини онон орзӯ шуда аст. Дар ҷойгоҳи Авесто ба ҷирагӣ Яздон бар ҷодувон ишора шуда аст. Дар «Тиряшт», бештар ба унвони рад (суруп) ва нигоҳбон ҳама ситорагон сутуда шуда ва бадин нукта ишора шуда аст, ки Аҳриман ва дигар мавҷудоти Аҳриманӣ, аз ҷумла ҷодувон, наметавонанд осибе бад-ӯ расонанд. Эзид Баҳром низ худро дарҳам шикананда ситеҳандагӣ ҳама ҷодувон хонда аст. Дар ҷойи дигар Баҳром ба унвони Эзиде сутуда шуда, ки радаҳое разми ҷодувонро аз ҳам мепошад, медарад ба тангно меяфканд ва парешон мекунад. Низ ба Обоняшт, Эзид бону Аноҳита савор бар чор аспӣ сафед бар душмани ҳама душманон, ки ҷодувон низ дар миёнашон ҳастанд.

Тоби шашуми динкард ҷодугариро ҷунин таъриф карда аст: «Бархурдорӣ аз ҷуи пинҳон ва ҳештанро Худо аз он ҷӣ ҳаст намудан». Дар ҳамин китоб, ҷодугарӣ аз амёле доништа шуда, ки дар гавҳари ҳама мардум нуҳуфта аст ва танҳо бо диндорӣ ва ҳамнишинӣ бо некон метавон онро маҳор кард. Ба гузориш китоби саввум динкард 3, ҷодугарӣ яке аз аз омили Аҳриманӣ дар даруни инсон аст, ки асосаш бадҷашмӣ ва роҳи ғалаба бар он афзоиш некҷашме (хайрхоҳӣ) аст. Ин нукта бо он бахш аз дoston зиндагии Зардушт мутобиқат дорад, ки Зардушт ва як ҷодугар дар замоне ба интиқоми якдигарро некрестанд ва сиришти Эзидӣ Зардушт бар ҷодугарӣ он ҷодугар чида шуд. Аз Авесто метавон дар ёфт, ки бархе аз ҷодугарон дар миёни маздопарастон аз эзидон ин аст, ки касе ки дар миёни онон худро маздопараст мехонд, аммо бо ҷоду ҷаҳони ростиро вайрон мекунад, бад онҳо намоянда шуд низ бар номи ривояти суннати зардуштӣ, даҳмани замин дар миёни малидтарин заминҳо, заминест, ки «ҷодуӣ бар он кунанд». [5, 89].

Эронӣён ҷодугариро дини Аҳриман медонистанд ва бад-ин сабаб, аз гуноҳони бисёр бузург ба шумор меёварданд, ба гунае ки дар ривояти паҳлавӣ номи чанд гуноҳи марг арзон (мустачиби марг) омада, ки нахустини онҳо одамқушӣ ва дуҷумини онҳо ҷодугарӣ омӯхтан аст. Низ дар матни паҳлавӣ минавӣ хурд, дар посух ба ин пурсиш, ки кадом гуноҳ гарантар аст, номи 30 гуноҳ омада, ки ҷаҳордахумини онҳо ҷодугарӣ аст. Дар матни форсӣ зардуштӣ сад дар Пундахӣш 2 низ омӯзиши ҷодугарӣ аз бадтарин гуноҳони марги арзон ва ҷодугарону ҷодуомӯзон дӯзахӣ хонда шудаанд. Давре аз ҷодугарон ва табаре ҷустан аз онон ва зоиғ зардуштӣён буд. Дар Ясин 12, ки навъи иқрорномаи зардуштӣ аст, фарди диндори зардуштӣ аз девон ва девпарастону ҷодугарон ва ҷодупарастон ва аз андешаҳову гуфторҳо ва кирдорҳои онон табарӣ мечӯянд. Ҷодугарӣ аз ҷумлаи сифате аст, ки дар Авесто ба зани руспӣ нисбат дода шуда аст. Дар матнҳои паҳлавӣ низ яке аз нишонаҳои ҷаҳ (зани русапӣ) ҷодугарӣ ё гуфтори ҷодуӣ доништа шудаанд. Ба ривояти матни форсӣ – зардуштӣ сад дар наср, куфр зане, ки бо марди бегона бихобид, баробар ба ҳамон ҷодувон ва гунаҳгорон аст, ба назар мерасад, ки истилоҳи «ҷодугар» барои носазо гуфтан ба дигарон низ ба кор мерафта аст, чаро ки ба гузориш корномаи Ардашери Бобакон, пас аз он ки Ардашер аз сӯи қасди зане, ки мехост бо хӯрдани заҳре ӯро аз пой даровард, ҷони солим ба дар бурд, он занро «занаки русапӣ ҷодугари дарвандзодаи зиёнкор» хитоб кард ва фармон ба қатлаш дод. Низ нависанда Шикандгамоник вазири Кишмониро ба таҳқир «ҷодугар» хондааст.

Ҷодугарӣ дар «Шоҳнома» - и Фирдавсӣ. Дар «Шоҳнома» ба ҳар ду мафҳум ҷодуву вард ва бо амалкард дугонаи ҷодуии нек аз даҳшҳои Худовандӣ буд. Аз ин рӯ, дар миёни шоҳони асотирӣ бархе аз онон монанди Таҳмураас, Манучеҳр ва Фаридун афсун медонистанд. Масалан, Фаридун аз шоҳони асотирӣ соҳиби ин гуна афсун буд ва метавонист худро тағйир диҳад ба шаклҳои дигар дарояд, афсунгушой кунад ва сеҳру ҷодуро ботил ва бисёр созад. Фирдавсӣ аз Фаридун ҳамчун афсунгари Эзидӣ ва «шоҳи афсунгушой» ёд мекунад ва гӯяд: «Се фарзанди он шоҳи афсунгушой...»; ё ҷойи дигар гӯяд: Мавҷуди некхоҳ ба шакли парӣ назди Фаридун меомад ва ба ӯ афсунгарӣ меомӯхт.

«Сӯи меҳтар омад ба сон парӣ,

Ниҳонӣ биёмӯхташ афсунгарӣ»,

ё масалан гӯяд: Манучеҳр подшоҳи асотирӣ Эрон кодир буд ҳама ҷодугаронро ба афсун бибандад: «Ҳама ҷодуиҳо ба афсун бибаст...»

Афсуни Аҳриманӣ навъи бади ҷоду буд ва заминаи ғайриэзидӣ дошт. Бештар сахнаҳои ҷодугарӣ дар Шоҳнома, монанди фароз овардани абр ва боридани барфу борон ва тира мунқалиб кардани ҳаво аз ин навъи афсун будаанд. Фирдавсӣ Тарконро афсунгарони

забардаст маъруфӣ мекунад, ки дар гардондани ҳавр ва падида овардани инқилобҷӯӣ маҳорат доштанд. Бештари онон афсунгарони аҳриманӣ ва омӯзишгарони ҷоду ба шумор мераванд. Вай гӯяд:

«Зи Таркон яке буд бо зурном,
Ба афсун ба ҳар ҷое густурда ком,
...Биёмӯхта каже ва ҷодуе...»;

Инон бар сари теги кӯҳ мерафтанд ва бо афсуни пажӯҳиши худ барфу борон меёварданд. Пирон ба яке аз ин афсунпажӯхон мегӯяд: «Яке барф ва сармову бод дамон барояшон биёварад ҳам андар замон. Дар ҷомеъҳои ориёӣ, сомӣ, ҳиндӣ, африқоӣ ва соири сарзаминҳои кӯҳан низ ҷоду ба ҳама сутуҳ ҷомеъаи сатара дошт ва ҷоду пизишконе буданд, ки аз афсунҳо аврод ва аъмоли ҷодуӣ барои ботил кардан ва сохтан асароти зиёнбори ҷоду, рамондани девон ва нерӯҳои зиёнкор ва дармони бемориҳо истифода мекарданд. Дар Афехрист ибн Надим омада аст, ки мисриён, бобулиён ва бархе ақвом монанди ҳиндуён, чиниён ва туркон, ҳар як аз ақсоми ҷодуҳо ва меваҳои гуногуни сеҳр ва афсун истифода мекарданд.

Ҷодугарӣ дар дини зардуштӣ. Бархе муътақиданд, ки ҷодугарӣ ҳама монанди толеъ байни зоичашиносӣ, дафъи ачина ва шайтон ва арвоҳи ҳабис, дуонависе ва ояндабинеро муғҳо ба кеши Зардушт ворид карданд, муғҳо касоне буданд, ки дармон кардани бемориҳоро бар уҳда доштанд ва аъмол ҳазби дӯст ва дафъи душман ва озор додани касонро дар ҷомеъа анҷом медоданд. Ин афрод бо сохтани мучассамаи мумӣ ба шакли ашхос ва анҷом додани бархе корҳои ҷодуиравии онҳо ин ашхосро ба дардҳо ва захмҳои маҳлақо дучор месохтанд. Ҷоду ва ҷодугарӣ дар дини зардуштӣ таҳриму тақдир ва аз гуноҳони бузург доништа шудааст. Ҷодувон ё ҷодугаронро аглаб гурӯҳи шайтон ва гумроҳкунандагон ва фиребандагон хондаанд. Дар Авесто ҳар ҷо аз девон ёд шуда, манзур Парвардгрон ботил ё гурӯҳи шайтон ё мардуми мушрику муфсид буда ва номи онон пайваста бо ҷодувон (ҷодугарон) ва парихо, яъне гумроҳкунандагон ҳамроҳ аст. Фирдавсӣ ҷодуро дар ин гуна маворид ба ҷои дарванд паҳлавӣ ва познад ва ба маънӣ дуруғ ва пайрав девистон ба кор мебарад дар асри Зардушт ҷоду ва ҷодугарӣ дар ҳама ҷо роиҷ буд ва мардуми онро фиребкорӣ ва амре зишт миянгоштанд. Бинобар ривоятҳои дар матнҳои паҳлавӣ, мардуми даҳӣ, ки Дуғду, модари Зардушт, дар даврони душизагӣ дар он мезист, аз партави нерӯ, ки ба сабаби вуруди фараи Эзидӣ аз даруни ӯ ба берун метаровад, шигифтзада шудаанд ва ба назди пешгӯён шикоят бурдаанд ва ӯро ба ҷодугарӣ муттаҳам кардаанд ва аз даҳ берун рондаанд. Дуғду ба даҳӣ, ки падари Дудмон Зардушт дар он мезист рафт ва бо падари Зардушт издивоҷ кард. Ҳангоме ки нутфаи Зардушт дар захони ӯ бафта шуд, девони (ҷодувон) даҳ барои нобуд кардани Зардушт дар шиками модар Дуғду ба таб ва дарди озордиҳандае дучор карданд. Дуғду барои берун кардани беморӣ аз тани худ хост назди ҷоду – пизишкон равад, аммо Эзидон ӯро аз ин кор боз доштанд, Зардушт ки пизишкӣ ва дигар пешаҳову ҳунарҳоро аз роҳи дониши эзидӣ ва биниши минавӣ омӯхта буд, дар давраи ҳаёт варадҳоро ки аз роҳ дид, фаро гирифта буд барои дур кардани бало ва шикаст додани деу парӣ ва бесар кардани ҷодугарӣ ва паригарӣ ва дармон кардани бемориҳо ва монанди онҳо ба кор мебарад. Дар минавӣ омадааст: «Гӯянд Зардушт бо ҷодувон меситезад ва ба Аҳриман мегӯяд, ки бо ӯ мечангид ва ӯ ва девону париёну ҷодугаронро ҷумлагӣ бо ҳавм (ғиёҳе, ки шираи он дар маросими динӣ ба кор меравад) ва парсам (шоҳаҳои дарахте, ки мубад дар маросими динӣ дар даст мегирад) нобуд мекунад.» Баҳроми пажду низ дар Зардуштнома менависад: «Мардум ҷодугаронро гумроҳ ва лаъину нопокдин, дигарбора чун ҷодувони лаъин... ва ҷои онҳоро дар дӯзах, саранҷоми ҷоду (ҷодугар) ба дӯзах буд...медонистанд ва ба ситези Зардушт бо девон ва ҷодугарон ва нобуд кардани онҳо ишора мекунад. Ҳама ҷодувонро ногусор кард. Ҳамон деви нопокро хавор кард...»

Мардуми Ҷазираи Араб дар пеш ва оғози зуҳури ислом ба ду алам рӯҳ ва мода этиқод доштанд ва Коҳнон ва соҳирон (ҷодугарон) худро робити миёни инсон ва алами арвоҳ ба шумор меоварданд, абарҳо ва арабҳо дар қори сеҳр пештар ба азоиму руқияҳо ё афсунҳои ағлутот (калимаи нофаҳмо) ва ё бинобар каломи Қуръони Карим ба «Ал – нафосот фи – л – уқад», дамандгони афсун баргирӣ нахҳо мепардохтанд.

Дар густариши ислом дар сарзаминҳои исломӣ аз сӯйи муътақидоти Хурофӣ ва фанҳои соҳирӣ (чодугарӣ) ақвоми ин сарзаминҳо ба муътақидоти аъроб даромехт ва аз сӯи дигар хурофот ва мусталаҳоти аъроб низ ба фарҳангҳои мардуми ғайри сомеъи ворид шуд. Бархе муътақиданд, ки шинохти вучуди чандари ислом, бунёдибарои бовар ба чоду фароҳам овард. Нависандагони соҳибназар пештари кишварҳо низ тақрибан чунин бардоште дар бораи чоду доранд. Ибн Надим дар “Ал-Фехрист” ба идъаи чодугарон ишора карда менависад: «Соҳирон ва муъзамон, шайтону чинҳо ва арвохро фармонбар ва хидматгузори худ медонистанд ва аз роҳи қурбон кардан, иртиқоб, гуноҳкорӣ ва аъмоли зиште, ки матлуби шайтон аст, монанди тарки намозу рӯза, иқдом ба одамқушӣ, никоҳи маҳрумот ва қорҳои шароратомези дигар чинҳо ва шайтонро мутеъи худ месохтанд.

Аҳамияти дostonҳои «Ҳазору як шаб» дар фазои чодуӣ ба шигифтҳое аст, ки дostonҳояш эҷод мекунад. Мафҳуми муҳиме, ки дар «Ҳазору як шаб» бо он мувоҷиҳа ҳастем мафҳуми истиъҷоб аст. Ин муҳимтарин чизе аст, ки сабаб мешуд хонанда барангехта шавад. Воқеият ин аст ки ҳар замона ниёз ба чизе дорад, ки боби таъби замона набошад. Дар «Ҳазору як шаб» қиссаҳое аст, ки мумкин аст имрӯз барои мо метавонад маъноӣ дигаре дошта бошад. Маъноӣ, ки эҳтимолан аҷдоди мо аз онҳо илҳомоти лозимро намегиранд дар «Ҳазору як шаб» сухан гуфтан бо зиндагӣ ва сукут мусовии марг аст. Қисса гуфтан навъи эътироф кардан аст. Қабл аз марг ба ҳар уас зери теғи маҷол дода мешуд, то қисса бигӯяд ва бо қисса гуфтан чони худро наҷот диҳад. На фақат Шаҳриёри хунрез балки ифрите, ки бачааш ба тасодуф кушта шуда ба куштаи фарзанди худ маҷроӣ қисса гуфтан медиҳад.

Дар ин китоб сад дoston дорем, ки гӯянда бо қисса гуфтан ба ҳаёти худ идома медиҳад. Муҳимтар аз ҳама худӣ Шаҳрзод аст, ки чӣ дар даруни қисса ва чӣ дар беруни он мунтазаман истимрор ва пайвастагӣ ва нумоди ҳаёт аст. Шаҳрзод дар қиссаҳо чизеро баён мекунад, ки аз лиҳози Шаҳриёр метавон он роғзор аз табиат ба фарҳанг нолид. Зеро сухан дар қиссаҳои Шаҳрзод дорои нерӯи сеҳромез аст, ки метавонад дароиро аз андеша ба амал дароварад. Шаҳрзод мепазирад, ки ҳатто агар қарор аст бимирад беҳтар аст, ки ба марги худ навъе маъноӣ зебоие бибахшад. Ба ин тартиб Шаҳрзод муҳотабро во медорад, ки зиндагӣ ва маргро дар ҳаётҳои мутафовите таҷриба кунад.

Мавзуи таҳил дар «Ҳазору як шаб» бештарин аҳамиятро дорад. Таҳил яъне фаро рафтан аз воқеият танг ва тарси зиндагии маъмулӣ бинобар ин он чӣ аҳамият дорад, ансабе ки таҳил чигуна вориди фазои сохторӣ қиссаҳо мешуд ва онҳоро аз воқеияти замин бар мекашад ва моро аз рӯи замин пушти миз ё раҳти хоби худ ҳастем ва баъд худро дар роҳи гулҳои шарқӣ ва бӯи адвӣ ва анвоъи дигаре, ки барои нависанда аҳамият дорад ин аст, ки чигуна як қиссаи ҷадид вориди низомии қиссаи пешин мешуд бе ин ки мо ришта қиссаро аз даст бидиҳем.

АДАБИЁТ

1. Ашраф Алӣ. Фарҳанги афсонаҳои эронӣ / Ашраф Алӣ. - Нашри Онзон”. Техрон, 1377.
2. Аскулиз Роберт. Даромаде бар сохторгароӣ дар адабиёт. Тарҷумаи Фарзонаи Тохирӣ. Интишороти «Огоҳ». Техрон, 1379.
3. Проп Владимир. Решаҳои тарихии қиссаҳои париён. Тарҷумаи Фаридун Бадрай. Нашри “Тӯс”. Техрон, 1371.
4. Ситорӣ Чалол. Симои зан дар фарҳанги Эрон / Ситрӣ Чалол. - Нашри “Марказ”. Техрон, 1388.
5. Макорик Ирно Рима. Донишномаи назарияҳои адабиёти муосир. Тарҷумат Меҳрон Муҳочир ва Муҳаммад Набавӣ / Макорик Ирно Рима. - Нашри “Огаҳ”. Техрон, 1388.
6. Муҳаммадҷаъфар Маҳбуб. Адабиёти омиёнаи Эрон / Муҳаммадҷаъфар Маҳбуб. - Нашри “Чашма”. Техрон, 1383.
7. Тасуҷӣ Абдулатиф. Ҳазору як шаб. Нашри “Чашма”, чопи аввал / Тасуҷӣ Абдулатиф. - Техрон, 1382.
8. Хадиш Пагоҳ. Ёфтаҳои нав дар рехтгиносии афсонаҳои чодуӣи Эрон. Фаслномаи “Донишгоҳи Техрон”. Шумораи 186. Техрон, 1387.
9. Хуросонӣ Маҳбуба. Даромаде бар рехтгиносии “Ҳазору як шаб”. Нашри “Чашма”. Техрон, 1383.
10. Якобсон С.П. Проп ва қиссаи париён. Тарҷумаи Хуросонӣ Маҳбуба. Килк. Техрон, 1382.

БАРРАСИИ ФАЗОИ ЧОДУӢ ДАР «ҲАЗОРУ ЯК ШАБ»

Дар мақолаи мазкур мавзуи “Фазои чодуӣ дар “Ҳазору як шаб” мавриди баррасӣ қарор гирифтааст. Муаллиф дар оғоз дар бораи таърихи “Ҳазору як шаб” маълумот оварда, сипас доир ба тарҷумаи он аз забони асл маълумот додааст. Ҳамчунин, мавзуи асосӣ, яъне чодугарӣ дар адабиёти Форс, Эрони Бостон ва маҳсусан, дар “Ҳазору як шаб” баррасӣ шудааст. Муаллиф қайд мекунад, ки «Ҳазору як шаб» китобе аст, ки

на як нависандае дорад ва на дар як замони хос навишта шудааст ва он бузургтарин китоби мухтас ба хамаи замонхост.

КАЛИДВОЖАҲО: чоду, чодугар, афсун.

ОБСУЖДЕНИЕ МАГИЧЕСКОЙ АТМОСФЕРЫ В КНИГЕ «ТЫСЯЧА И ОДНА НОЧЬ»

В данной статье рассматривается тема «Магической атмосферы в книге “Тысяча и одна ночь”». Автор вначале знакомит с историей «Тысячи и одной ночи», а затем приводит информацию о ее переводе с языка оригинала. Также основная тема, т.е. магия, обсуждается в персидской литературе, бостонском Иране и особенно в «Тысяче и одной ночи». Автор отмечает, что «Тысяча и одна ночь» — это книга, у которой нет ни одного автора, ни написанная в определенное время, и она является величайшей лаконичной книгой всех времен.

КЛЮЧЕВЫЕ СЛОВА: магия, колдун, магия.

DISCUSSION OF THE MAGICAL ATMOSPHERE IN THE BOOK “ONE THOUSAND AND ONE NIGHTS”

This article deals with the theme of "Magical atmosphere in the book "One Thousand and One Nights ". The author first introduces the history of the "One Thousand and One Nights", and then provides information about its translation from the original language. Also the main theme, i.e. magic, discussed in Persian literature, Iran, and especially in "One Thousand and One Nights". The author notes that "One Thousand and One Nights" is a book that does not have a single author, nor was written at a certain time, and it is the greatest concise book of all time.

KEYWORDS: magic, sorcerer, magic.

Маълумот дар бораи муаллиф: *Илёсова Дурдона* – Донишгоҳи миллии Тоҷикистон, магистранти курси дуҷуми факултети забонҳои Осиё ва Аврупо. **Суроға:** 734025, Ҷумҳурии Тоҷикистон, шаҳри Душанбе, хиёбони Рӯдакӣ, 17. Телефон: **929 65 19 98**.

Сведения об авторе: *Илёсова Дурдона* – Таджикский национальный университет, магистр второго курса факультета языков Азии и Европы. **Адрес:** 734025, Республика Таджикистан, город Душанбе, проспект Рудаки, 17. Телефон: **929 65 19 98**.

Information about the author: *Ilyosova Durdona* – Tajik National University, second-year master`s student of Faculty of Asian and European Languages. **Address:** 734025, Republic of Tajikistan, Dushanbe, Rudaki Ave., 17. Phone: **929 65 19 98**.

ВАЛЕРИЙ БРЮСОВ И ЭМИЛЬ ВЕРХАРН

Юсуфи Ш.

Таджикский национальный университет

Поэт, каждая книга которого полна можно сказать переполнена мыслью, Верхарн нашел неисчерпаемые возможности ее выражения. Верхарн выразительно владеет словом, - писал Брюсов, - он, бесспорно, величайший мастер свободного стиха. Он вознес этот прием стихотворчества до такой высоты, куда не в силах следовать за ним даже самые окрыленные из его современников. У Верхарна каждый стих по ритму соответствует тому, что в нем выражено. Во власти Верхарна столько же ритмов, сколько мыслей. То, что в 1896 году отмечалось Брюсовым как безусловное достижение, но, по существу, не затронули его собственный поэтический мир, теперь становится для него предметом внимательного изучения и творческого осмысления. А многому следовало бы нашей поэзии поучиться, хотя бы у Верхарна,- замечает он и осуществляет это в собственной поэтической практике. Сборник “Городу и миру” содержит раздел с многозначительными заглавием” «Искания», в стихах которого Брюсов, по собственному его признанию старался усвоить русской литературе некоторые особенности свободного стиха, разработанного Верхарном. Приступив к осуществлению программ, сформулированной в предисловии к “Городу и миру”, Брюсов впервые в полный голос заявил о себе, как о поэте – философе, которому в большой мере свойственно именно то, что сам он более всего ценил в Верхарне, стремление решить вековые и злободневные вопросы не методами науки, а силами искусства. Именно эта сфера творчества самым тесным образом связывает его с Верхарном, ибо перед автором” «Городу и миру», 20 век поставил те же самые вековые и злободневные вопросы, которые предугадывал автор” «Городов – спрутов». Их можно обозначить тремя словами: Человек, Город, Революция. Достаточно простого сопоставления

стихов Брюсова «Хвала человеку», «Городу» или «Слава толпе» с такими поэмами Верхарна, как «К будущему», «Город», «Восстание» Верхарн верит, что человек в неистовстве все знает, все взвесить, все измерить найдет свои всемирные права и мир откроет ему свои тайны, земля не устоит перед гением человека. Человек у Брюсова не знает преград на своем пути вперед, ему доступно все – он покорил пустыню, океан, землю. Он заставил служить себе вечные силы природы. Будущее за человеком – провозглашает, ему доступно все. В сборнике «Венок» близость поэтического мира Брюсова и поэзии Верхарна достигает высшей степени. Особенно наглядна она в двух стихотворениях Брюсова «Конь блед» и «Слава толпе». Размер в них носит печать верхарновского размера, хотя бельгийский поэт никогда таким размером не писал. «Конь блед» ошеломил современного поэта своей новизной. Грозный, апокалипсический призрак коня бледного, возникающий в этом стихотворении, подавляется в нем стремительным потоком образов уличного движения, бурей переполняющей город жизни. Это настоящий Верхарн и в то же время настоящий Брюсов – писал критик Волошин. [3,с,75]. Общая устремленность в сферу философски – социальных проблем, а с нею и общность в поисках средств их выражений – вот что дало Брюсову основание сначала причислить Верхарна к своим, а позже назвать себя его учеником. Смысл, который, он вкладывал в это слово, разъясняет обращенное к Верхарну незавершенное стихотворение, начатое в 1913 году Верхарн предвосхитил искания Брюсова и стал для него откровением, которое расширило дали тех дорог, которой шел он сам, так резюмировал роль Верхарна в своем творческом развитии Брюсов. [2,с. 67]. Поэзия Верхарна была постоянной спутницей Брюсова. Ее можно сравнить с путеводной нитью, которая вела Брюсова через символизм с его индивидуализмом, а потом круто поворачивала и выводила к демократизму и социализму. Брюсов всегда ценил в стихах Верхарна, то, что ощутил в юности дыханье жизни мировой. Верхарн повернул Брюсова лицом к современности и был тем авторитетом, который давал Брюсову твердую основу для утверждения современности как неотъемлемого свойства подлинного искусства. В поэзии Верхарна Брюсов оценил то новое, что она раскрывала в жизни. Эстетическое наслаждение Брюсов получал от образного познания эпохи через поэзию Верхарна. Все это чрезвычайно характерно для Брюсова 900-х годов. Около 1905 года брюсовский идеализм был близок к символизму. В эту и последующие несколько лет Брюсов превыше всего ставил Верхарна – агностика. Позднее, уже во многом преодолев свой идеализм Брюсов писал: «Основная идея, определившая мирозерцание Верхарна той эпохи, на философском языке должна быть названа гносеологической проблемой.» [1.213] Мирозерцание Верхарна Брюсов называл критицизмом, и агностицизмом, а суть его излагал так: Познание сущностей невозможно, человек, стремясь познать сущность вещей, находит, в последней глубине лишь общие всем людям свойства человеческого интеллекта, ибо не может ничего мыслить иначе, как во времени, в пространстве по причинам и тому подобное, эти философские положения, которые для многих остаются лишь любопытными построениями утонченной мысли, для Верхарна стали источником глубокой душевной трагедий. [1.с,231] Брюсов оба перелома в мирозерцании Верхарна и усиление трагизма, и выход из этого состояния объясняет не только личными, но и общественными причинами. Произведения Верхарна пролетарского периода он признает” могучими усилиями пытливой мысли, и исключительными по мастерству достижениями художника.”[1.с,25] Попытка Брюсова осознать национальные корни поэзии Верхарна также были связаны с его стремлением установить отношения между поэтом и временем, то есть подойти к проблеме исторически, в отличие от ранних статей, в которых Брюсов истолковывал Верхарна абстрактно. По словам Литвина, переводы Брюсова из Верхарна представляют собою один из тех идеальных случаев в истории литературы, когда переводчик по своей художественной индивидуализации оказывается настолько близок к переводимому автору, что может передать и воплотить своеобразие, неповторимости его тематики, стиля [4.с,198].

В связи с этим отношением Брюсова к Верхарну находится и то непосредственное воздействие верхарновского свободного стиха на поэтическую технику самого Брюсова, которым отмечены его стихотворения “К народу”, Духи огня “Слава толпе”. Можно указать на ряд произведений, вольно или невольно восходящих к Э. Верхарну. И если «Мятеж» (сборник “Такие дни”), посвященный памяти Э. Верхарна как поэта и другие, воспринимаются, скорее, как подражание широко известным верхарновским поэмам “Мятеж” и «Восстание», то

некоторые другие стихотворения, если и не вполне свободны от влияния Верхарна, тем не менее воспринимается как оригинальные стихи.

Брюсовские переводы из Верхарна явились одной из самых прочных нитей, связавших Брюсова с пролетариатом. Сказать о Брюсове – критике Верхарна можно его же словами последний окончательный суд над поэтами наших дней будет произнесен следующими поколениями, но первый – принадлежит нам. Критики, которые будут оценивать деятельность современных поэтов тогда, когда она завершится, будут вместе много преимуществ перед нами, но у вас есть, то преимущество, что мы живем в одно время с ними, разделением многие из их убеждений, стремился к тем же целям, ищем решения тех, же задач. Мои оценки - это оценки нашего времени, и хотя бы будущая критика имела возможность быть более осведомленной объективной, нашла нужным во многом их или новое отвергнуть – все же за этим суждениями останется их значение – голосов современника о поэтах его дней. [1с,545.]

ЛИТЕРАТУРА

1. Брюсов. В Я. Собрание сочинений в 7 т. т.1 / В.Я.Брюсов. - М, 1975.-454с
- 2.Верхарн Э Избранное . (перевод с французского) / Э.Верхарн. - М., 1984-123с
- 3.Волошин М.Валерий Брюсов и Эмиль Верхарн.1964-145с.
- 4.Литвин В.С .Революция 1905 года. и творчество Брюсова.// Вкн.. Революция 1905 года и русская литература . М.,966- 98 с.
5. Эйхенбаум Б О поэзии // Б. Эйхенбум М., Сов. писатель 1969.-321с

ВАЛЕРИЙ БРЮСОВ ВА ЭМИЛ ВЕРХАРН

Ашъори Верхарн хамсафари доимии Брюсов буд. Онро метавон бо риштаи раҳнамое муқоиса кард, ки Брюсовро бо шахспарастии худ ба воситаи символизм пеш бурда, сипас якбора рӯ оварда, ба демократия ва сотсиализм оварда расонд. Брюсов дар ашъори Верхарн он чиро, ки дар айёми ҷавониаши нафаси ҳаёти ҷаҳон хис мекард, ҳамеша қадр мекард. Брюсов аз дониши образноки даврон ба воситаи ашъори Верхарн лаззати эстетикӣ гирифт. Ҳамаи ин барои Брюсов дар солҳои 90-ум хеле хос аст. Таҳминан соли 1905 идеализми Брюсов ба символизм наздик буд. Дар ин ва чанд соли оянда Брюсов ва Верхарн агностикро аз ҳама чиз боло гузошт. Баъдтар, Брюсов, ки аллақай ба идеализми худ ғолиб омада буд, навишта буд: «Ҷоя асосие, ки ҷаҳонбинии Верхарнро дар он давра муайян кардааст, бояд дар забони фалсафӣ масъалаи гносеологӣ номида шавад».

КАЛИДВОЖАҲО: шоир, тақвим, тарҷума кардан, символизм, санъат, назм, наср, драма, шавқҳои шоирона, ҷаҳонбинӣ.

ВАЛЕРИЙ БРЮСОВ И ЭМИЛЬ ВЕРХАРН

Поэзия Верхарна была постоянной спутницей Брюсова. Ее можно сравнить с путеводной нитью, которая вела Брюсова через символизм с его индивидуализмом, а потом круто поворачивала и выводила к демократизму и социализму. Брюсов всегда ценил в стихах Верхарна, то, что ощутил в юности дыхание жизни мировой. Верхарн повернул Брюсова лицом к современности и был тем авторитетом, который давал Брюсову твердую основу для утверждения современности как неотъемлемого свойства подлинного искусства. В поэзии Верхарна Брюсов оценил то новое, что она раскрывала в жизни. Эстетическое наслаждение Брюсов получал от образного познания эпохи через поэзию Верхарна. Все это чрезвычайно характерно для Брюсова 90-х годов. Около 1905 года брюсовский идеализм был близок к символизму. В эту и последующие несколько лет Брюсов превыше всего ставил Верхарна – агностика. Позднее, уже во многом преодолев свой идеализм Брюсов писал: “Основная идея, определившая мирозерцание Верхарна той эпохи, на философском языке должна быть названа гносеологической проблемой”.

КЛЮЧЕВЫЕ СЛОВА: Поэт, перевод, стиль, символизм, искусство, поэзия, эпос, драма, поэтические формы, мировоззрение.

VALERY BRYUSOV AND EMIL VERHARN

Verharn's poetry was Bryusov's constant companion. It can be compared with the guiding thread that led Bryusov through symbolism with his individualism, and then turned sharply and led to democracy and socialism. Bryusov always appreciated in Verhaarn's poetry what he felt in his youth the breath of world life. Verhaarn turned Bryusov towards modernity and was the authority that gave Bryusov a solid basis for asserting modernity as an integral property of genuine art. In the poetry of Verharn, Bryusov appreciated the new things that she revealed in life. Bryusov received aesthetic pleasure from the figurative knowledge of the era through the poetry of Verharn. All this is extremely characteristic of Bryusov in the 90s. Around 1905, Bryusov's idealism was close to symbolism. In this and the next few years, Bryusov put Verhaarn, the agnostic, above all else. Later, having already largely overcome his idealism, Bryusov wrote: “The main idea that determined Verhaarn's worldview of that era should be called an epistemological problem in philosophical language”.

KEYWORDS: Poet, translation, style, symbolism, art, poetry, epic, drama, poetic forms, outlook.

Маълумот дар бораи муаллиф: *Юсуфӣ Шабнам* – Донишгоҳи миллии Тоҷикистон, магистранти курси дуюми факултети филологияи рус. **Суроға:** 734025, Ҷумҳурии Тоҷикистон, шаҳри Душанбе, хиёбони Рӯдакӣ, 17.

Сведение об авторе: *Юсуфи Шабнам* – Таджикский национальный университет, магистр второго курса факультета русской филологии. **Адрес:** 734025, Республика Таджикистан, город Душанбе, проспект Рудаки, 17.

Information about the author: *Yusufi Shabnam* – Tajik National University, second-year master`s student of Faculty of Russian Philology. **Address:** 734025, Republic of Tajikistan, Dushanbe, Rudaki Ave., 17.

ОСОБЕННОСТИ КАМЕРНОЙ ЛИРИКИ А.А.АХМАТОВОЙ НА ПРИМЕРЕ СТИХОТВОРЕНИЯ «Я НЕ ЛЮБВИ ТВОЕЙ ПРОШУ»

Каримова Д.З.

Таджикский национальный университет

Любовная лирика А. Ахматовой относится к категории камерной лирики, то есть лирики закрытого женского сердца, тонких душевных процессов, к которым могут прикоснуться далеко не все. Именно поэтому эта лирика очень глубока и тонка для восприятия читателя: в ней органично соединяются обостренное женское самолюбие и трепетная нежность тонко чувствующего женского сердца, гордость раненой души и безудержная нежность к своему возлюбленному. Поэзия А. Ахматовой является узнаваемой во все времена, потому что это поэзия, написанная женщиной о женщинах и для женщин, и эта лирика имеет глубоко психологический подтекст: она всегда связана с тончайшими нитями душевных переживаний лирической героини, которая в нелюбви своего партнера проживает не один миг, а целую жизнь, проносящуюся перед её глазами. Основным мотивом камерной лирики А. Ахматовой является мотив ухода, прощания, мотив несостоявшейся встречи, длительного, томительного ожидания, мотив искушения, уязвленного женского самолюбия и многие другие. И все эти мотивы органично соединяются в тонком поэтическом кружеве практически каждого стихотворения, написанного на тему любви. [4. с. 61].

Проанализируем, как вышеперечисленные мотивы, темы и образы находят свое художественное воплощение на примере конкретного стихотворения «Я не любви твоей прошу...»:

Я не любви твоей прошу.
Она теперь в надежном месте.
Поверь, что я твоей невесте
Ревнивых писем не пишу.

Обращает на себя внимание характерная рифмовка, употребленная в данном стихотворении по кольцевому принципу: таким образом, рифмованные первая - четвертая и вторая - третья строки образуют между собой некий внутренний и внешний круг. Внешний круг этой рифмовки - это те чувства и эмоции, которые лирическая героиня демонстрирует мужчине, своему возлюбленному, а внутренняя рифмовка - это те её глубоко душевные, личные, интимные переживания, которые она никогда не откроет ему, не признается именно по причине того, что это очень гордая, самодостаточная, знающая себе цену и обладающая чувством собственного достоинства женщина, поэтому данная рифмовка только усиливает психологическую напряженность данного стихотворения и подчеркивает всю силу и глубину его образного и художественного воздействия на читателя. В стихотворении фигурирует традиционный для ахматовского творчества и для её любовной лирики любовный треугольник: она, он и третий фактор. В данном случае этим третьим фактором является образ другой, к которой лирическая героиня и отпускает своего любимого. Это образ невесты, или другой возлюбленной, или просто иной женщины, которая разбивает союз влюбленных сердец. Мы видим, что гамма чувств лирической героини, которые она переживает в этой ситуации своей потери, когда она оказывается на месте «лишней» женщины, весьма разнообразна: это глубокая душевная боль и страдания, гнев и злость по отношению к мужчине, который был некогда её любимым, но теперь

предал её и, предав её, предал также и то высокое чувство, которое некогда было между ними и соединяло два сердца. Это и определенная агрессия по отношению к этому третьему фактору, именно поэтому в глубине поруганной женской чести лирическая героиня обращается к своему возлюбленному, используя глагол повелительного наклонения:

Но мудрые прими советы:
Дай ей читать мои стихи,
Дай ей хранить мои портреты, -
Ведь так любезны женихи!

Здесь мы видим использование анафоры в форме глагола повелительного наклонения «дай». Вместе с тем это строфа закольцовывается очень емким восклицательным предложением «Ведь так любезны женихи!». И мы понимаем, что, помимо агрессии и проявления уязвленного женского самолюбия, лирическая героиня откровенно смеется над бывшим возлюбленным, предметом своего обожания, то есть она иронизирует, обесценивает в чем-то и примитивную высоту его нынешнего чувства к другой женщине, показывая, что это мнимая высота и нежность, что на самом деле здесь нет никакой глубины - это просто сиюминутный порыв, который когда-то совершенно определенно пройдет, и тогда эта женщина останется с тем же, с чем сейчас остаётся она, то есть полностью у разбитого корыта. Подтверждением этому служат следующие строки:[4. с. 61].

Когда же счастья гроши
Ты проживешь с подругой милой
И для пересыщенной души
Все станет сразу так постыло –
В мою торжественную ночь
Не приходи. Тебя не знаю.

В данном случае, конечно, ключевыми фигурами речи становится эллипсис, используемый после слова «постыло», и парцеллированные предложения последней строфы:

Не приходи тебя не знаю
И чем могла б тебе помочь?
От счастья я не исцеляю.

Этот эллипсис вкуче с парцеллированными предложениями и риторическим вопросом поражает железобетонностью и холодностью тона, который использует лирическая героиня в конце повествования. Это тон сменяет порывистость и эмоциональную безудержность тех ноток, которые мы встречаем в первой части стихотворения. На смену этим нотам приходит абсолютное царственное спокойствие женщины, которая получает свой реванш и верит, что получит его «В мою торжественную ночь...». Об этом ярко свидетельствует эпитет «торжественную», но при этом она понимает, что, получив свой реванш и осознав, что её возлюбленный вновь оказался ни с чем, что ему опостылела эта новая юная, «непорочная» дева, очень быстро надоевшая ему, он возвращается к настоящему к истинному, к тому, что некогда его наполняло. При всем при этом героиня понимает, что, даже наблюдая в нем эту перемену и изменение чувства раскаяния и желания вновь вернуться к ней, она никогда не ответит ему согласием и никогда не сможет разделить этот новый порыв или страсть вновь вторгающегося в её жизнь чувства, потому что для неё философия любви проста: в одну реку дважды невозможно войти: один раз, предав чувства, мужчина теряет свое право вновь завоевать сердце женщины. [1. с. 19].

Идея стихотворения продолжает высказанную ранее мысль о том, что настоящее чувство не может быть попорано и предано, а если это происходит, то оно не проходит проверку временем, именно поэтому ему нельзя дать вторую жизнь.

ЛИТЕРАТУРА

1. Адамович Г.В. Анна Ахматовой // Анна Ахматова: proetcontra. Т. 1 / Сост. С.А. Коваленко. СПб.: Изд-во Русского Христианского Гуманитарного Института, 2001. С. 724-729.
2. Сушилина И.К. «Анна Ахматова избранное» / И.К.Сушилина. - 1993г. – С. 45-47.
3. Цветаева М. И. Стихи и поэмы / Цветаева М. И. – Вильнюс: Vaga, 1998. – 490 с.
4. Орлов В.Н. Марина Цветаева: Судьба. Характер. Поэзия // Цветаева М. Избранное.- М., 1989. –С. 19-26.

5. Русская словесность: научно- методический журнал / под ред. А.И. Княжинского. -2-е издание. - М.: Школьная пресса, 2006. - С. 78.Цветаева
6. Саакянц А.М. Цветаева. Страница жизни и творчества. М., 1986. –С. 64-69.

ХУСУСИЯТИ ЛИРИКАИ КАМЕРАВИИ А.А.АХМАТОВА ДАР АСОСИ ШЕЪРИ «Я НЕ ЛЮБВИ ТВОЕЙ ПРОШУ»

Дар мақолаи мазкур шакли бадеии лирикаи камерагии А.А.Ахматова, ки дар намунаи шеъри «Я не любви твоей прошу» баррасӣ шудааст. Мақола бо шакли баёни хусусиятҳои адаби махрамонаи лирикаи А.А.Ахматова, дар ифодаи калидҳои воситаҳои образнокӣ ифодакунӣ ва ҳамчунин, асосҳои нутқ, ки истифода бурда мешавад дар шеъри шоира, ки дар ин мазмун навишта шудааст. Ба ғайр аз ин дар мақола идеяи бадеӣ ва таҳлили шеъри «Я не любви твоей прошу» дар шакли пурраи ин шеър дарҷ гардидааст.

КАЛИДВОЖАҲО: эҷодиёти А.А.Ахматова, ашъори камерагӣ, матнҳои шоирӣ, идеяи – воситаҳои таҳқиқи ашъор, шеър, матн, мавзӯ, образ.

ОСОБЕННОСТИ КАМЕРНОЙ ЛИРИКИ А.А.АХМАТОВОЙ НА ПРИМЕРЕ СТИХОТВОРЕНИЯ «Я НЕ ЛЮБВИ ТВОЕЙ ПРОШУ»

В данной статье рассмотрено идейно - художественное своеобразие камерной лирики А.А.Ахматовой на примере стихотворения «Я не любви твоей прошу». Статья направлена на выявление художественных особенностей интимной лирики А.Ахматовой, на определение ключевых изобразительно - выразительных средств, а также базовых фигур речи, используемых в стихотворениях поэта, написанных на эту тему. Кроме того, в статье представлен комплексный идейно - художественный анализ стихотворения «Я не любви твоей прошу», наиболее полный иллюстрирующий данное направление ахматовской лирики.

КЛЮЧЕВЫЕ СЛОВА: творчество А.А.Ахматовой, камерная лирика, поэтические тексты, идейно - художественный анализ произведений, стихотворение, темы, мотивы, образы.

FEATURES OF A.A. AKHMATOVA'S CHAMBER LYRICS ON THE EXAMPLE OF THE POEM "I'M NOT ASKING FOR YOUR LOVE"

This article examines the ideological and artistic originality of A.A. Akhmatova's chamber lyrics on the example of the poem "I'm not asking for your love." The article is aimed at identifying the artistic features of A. Akhmatova's intimate lyrics, at determining the key visual and expressive means, as well as the basic figures of speech used in the poet's poems written on this topic. In addition, the article presents a comprehensive ideological and artistic analysis of the poem "I'm not asking for your love", the most complete illustrating this direction of Akhmatova's lyrics.

KEYWORDS: creativity of A.A. Akhmatova, chamber lyrics, poetic texts, ideological and artistic analysis of works, poem, themes, motives, images.

Маълумот дар бораи муаллиф: *Каримова Дилбар Зафаровна* – Донишгоҳи миллии Тоҷикистон, магистранти курси дуҷуми факултети филологияи рус. **Суроға:** 734025, Ҷумҳурии Тоҷикистон, шаҳри Душанбе, хиёбони Рӯдакӣ, 17. Телефон: **918817575**. E-mail: dilbarkarimova98@mail.ru.

Сведения об авторе: *Каримова Дилбар Зафаровна* – Таджикский национальный университет, магистр второго курса факультета русской филологии. **Адрес:** 734025, Республика Таджикистан, город Душанбе, проспект Рудаки, 17. Телефон: **918817575**. E-mail: dilbarkarimova98@mail.ru.

Information about the author: *Karimova Dilbar Zafarovna* – Tajik National University, second-year master`s student of Faculty of Russian Philology. **Address:** 734025, Republic of Tajikistan, Dushanbe, Rudaki Ave., 17. Phone: **918817575**. E-mail: dilbarkarimova98@mail.ru.

ЗАМИНАҲОИ ТАЪРИХИЮ НАЗАРИЯВИИ ИСТИЛОҲОТ ВА ТАҲЛИЛИ ЛУҒАВИЮ ЭТИМОЛОГИИ ЯКЧАНД ИСТИЛОҲОТИ ДИПЛОМАТӢ ДАР ЗАБОНҲОИ АНГЛИСӢ – ТОҶИКӢ

Шарипов Д.
Донишгоҳи миллии Тоҷикистон

Истилоҳофаринӣ фаъолияти огоҳонаи инсон аст, яъне инсон метавонад бо майли худ ба он дохил гардад. Мақсади асосии он ҳарчи зудтар, аниқтар ва возеҳтар барои аҳли ҷомеа ва агар маъно доир ба ҳаёти дипломатӣ бошад, барои соҳаи дипломатия, ифода кардани маъноии мафҳумҳои тоза ба ҳисоб меравад. Вақте ки дар ҷамъият чунин мафҳумҳо зӯҳур мекунанд ва инсоният бо он рӯ ба рӯ мегардад, дар мадди аввал кӯшиш ба ҳарч меҳна, ки дар забони модарӣ худ истилоҳ ва ё маъноҳое пайдо кунанд, ки аз лиҳози мафҳум монандӣ ё

наздики бар онҳо дошта ва барои аҳли башар бештар равшантар бошад ва мафҳумҳои тозаро инъикос кунад. «Агар дар забон калимаи муносиб барои ифодаи чунин мафҳумҳо пайдо нашуд, он гоҳ фаъолияти калимасозии забон ба қор мебарояд. Барои ин қор забон ва заҳоири имконоти дохилӣ ва васоили гуногуни дастури хеш аз қабилӣ калимасозӣ мутобиқи суннатҳои анъанавӣ аз пасванду пешвандҳо ва нимвандҳо ва ғайра истифода мебаранд» [7, 24]. Ба андешаи муҳаққиқон истилоҳ калимаи хос, аниқтараш калимаи дорӣ вазифаи хос аст. Вай калима ё ибораест, ки тобиши махсуси маъноии илмӣ дошта, дар ҳавзаи амалқарди як илми мушаххас мафҳуми муайянеро ба шакли равшану дақиқ ифода мекунад. Бояд қайд кард, ки дар сурати маъноии истилоҳӣ пайдо кардани калима ва ё вожа дигар маъноҳои он қатъӣ назар мегардад. Ба таъйини фалсафии мафҳуми истилоҳ, таъйини мантиқии мафҳуми истилоҳ низ алоқаманд аст, зеро истилоҳ ба мафҳум робитаи ногусастани дорад, яъне ҳар кадом мафҳум тавассути истилоҳ ифода мегардад. Ёдрас бояд шуд, ки дар «Луғати мантиқ» истилоҳ «вожа ё таркиби вожагон» номи дақиқи мафҳуми мушаххаси илм, техника ва ғайра мебошад. «Азбаски инсонҳо барои фарқи бештарин падидаҳои нави моддиву маънавии атрофи хеш ҳамеша дар фикру таҳлилу таҳқиқ мебошанд, мехоҳанд барои онҳо қолабҳо сохта, меъёру таърифҳоро муқарар намоянд» [7, 24]. Омӯзиш ва таҳқиқоти истилоҳот бевосита яке аз масъалаҳои муҳими илми забоншиносӣ ба шумор меравад. Вобаста ба ин масъалаи муҳими илми забоншиносӣ зарурат ба миён меояд, ки истилоҳоти забонҳои гуногуни дунёро омӯзем. Дар роҳи рушд ёфтани омӯзиши теорияи забоншиносии муосир сохтор ва вазифаҳои забонҳои гуногун ва ҷиҳати этимологӣ онҳо дар алоҳидагӣ масъалаҳои актуалии илми забон ба шумор меравад. Истилоҳоти дипломатии забони англисӣ ва тоҷикӣ яке аз самти серомӯзиштарин дар шоҳаи луғатнигорӣ қисми лексика мебошад, ки имрӯз диққати бештари забоншиносон ва хусусан истилоҳофаронро ҷалб намудааст. Истилоҳот яке аз қисматҳои махсуси лексика ба шумор рафта, ки шакл, сохтори хос, ҷиҳати иборасозӣ вобаста ба умумиистифодашавии калимаҳо ва нақши махсусро дар системаи лексикӣ забон мебозад. Истилоҳоти дипломатӣ дар соҳаи сиёсат ва дипломатия дар созмонҳои байналмилалӣ аз ҷониби шахсони дахлдор (президентҳо, сарони созмонҳои байналмилалӣ ва дигарон) садо медиҳад. Таърихи ҳар кадом илм, алаҳусус илми истилоҳшиносӣ таърихи мафҳуми истилоҳотро дар бар мегирад. Дар забони русӣ ва бисёре аз забонҳои хориҷӣ мафҳуми «**termin**» истифода мегардад. Калимаи мазкур дар забони тоҷикии Шуравӣ хело фаъолна истифода гардида буд, зеро аз солҳои сиюми садаи бист то нимаи аввали солҳои ҳаштодуми ҳаминаср дар Тоҷикистон ба тавачҷух ба забони русӣ дар ифодаи мафҳуми истилоҳ аксари калимаҳо ҳамчун мафҳуми «**термин**» истифода мешуданд.

Аввалин маротиба калимаи «**термин**» аз рёшаи калимаи латинӣ «**terminus**» гирифта шуда, маънояш «Худованди ниғаҳбони марз ва аломатҳои марзӣ» мебошад. Дар забони латинӣ ин вожа баъдан ба маънии «санги сарҳадот» ва сипас барои ифодаи мафҳумҳои «худуд», «анҷом», «интиҳо» истифода мешуд.

Ба ақидаи Брокгауз Ф.А. ва Ефрон И.А. (охирӣ асри XIX), ки муаллифони «Луғати энциклопедӣ» ба шумор мераванд, ҳангоми баррасии маъноии калимаи «**термин**» дар воқеъ ҳаминаср матлабро таъкид намуданд: «**Термин**» (**terminus**) – дар назди римӣни қадим Худованди марзҳо, ки сангу нишонаҳои марзӣ зери ҷимояи вай қарор доранд муқаддас доништа мешаванд. Луғатнигори дигар Хаютин А.Д. дар он ақида аст, ки шояд калимаи «**terminus**» дар забони латинӣ асрҳои миёна дар худ маъноҳои таъйин, ифода пайдо намуда ва маҳз зери таъсири ҳаминаср маъноҳои истилоҳии «**terminus**» дар забони фаронсавӣ қадим вожаи «**terme**» ба маъноии калима ба вучуд омада буд. Чи тавре ки мушоҳида намудем калимаи термин бо сабабҳои гуногун аз қолаби забонӣ хеш дур афтада дигар маъноии истилоҳиро ба худ касб намудааст, ки он ҳам дар забони тоҷикӣ ба вожаи арабиасос монандӣ дошта «**истилоҳ**» мебошад.

Ибораи истилоҳ дар забони арабӣ аз феъли навъи VIII (*istalaha*) пайдо шуда ба якҷанд маъно шинохта мешавад:

1. беҳ шудан, ислоҳ гаштан

2. сулҳ қардан бо касе

3. мувофиқа қардан дар бобати чизе, созиш қардан, шарт бастан, чизеро пазируфтани

ва ғ.

Дар забони тоҷикӣ бештар дар воҳидҳои луғавӣ истилоҳ истифода мегардад. Ёдовар бояд шуд, ки дар забони арабӣ барои ифода гардидани вожаи истилоҳ бештар аз калимаи **mustalah** (*at*) истифода мекунанд. Қайд кардан ба маврид аст, ки то ҳол зери мафҳуми истилоҳ ақида ягон вучуд надорад, зеро ин вожа дар тамоми соҳаҳои илм васеъ кор фармуда мешавад ва ҳар илм кӯшиш ба харҷ медиҳад, то мафҳуме роҷеъ ба ҳудаш фаҳмову равшанро истифода барад. Назарияҳо аввалин маротиба доир ба мафҳуми истилоҳ дар илми забоншиносӣ дар охири асри XIX ва ибтидои асри XX ба вучуд омад. Забоншиносони дигар ба монанди Гриноф ва Кетрич истилоҳотро ба формулаи риёзӣ шабеҳ доданд, зеро истилоҳот танҳо бо мақсади ифодаи мафҳумҳои махсус миёни одамон истифода мегардад. Аз ин рӯ, онҳоро ба таркиби луғавии забон дохил намудан аҳамияти хосе надорад. Забоншиноси дигар бо номи Л.Олшки назарияи “ҳиероглифият” – и истилоҳотро пешниҳод намудааст. Л. Олшки дар он ақида буд, ки истилоҳ ҳамчун аломати комилан бетарафи маъноӣ – “симои мурда” баррасӣ гардида, танҳо барои ифода намудани далелҳои ақлонӣ кор фармуда мешавад. Назарияи мазкурро забоншиносони маъруф О. Е. Есперон ва Ф. Бруно ҷонибдорӣ намудаанд. “Забоншиноси англис О. Нейбеккен дар муқобили мафҳуми «забони мутадовили англисӣ» (**vernacular English**) мафҳуми «забони фани англисӣ»-ро (**technical English**) пешниҳод кардааст. Ба ақидаи ӯ забони фани забони англисӣ ба фаровонии «истилоҳоти фанӣ» (**technical terms**) ифода меёбад”. [6.8-9]

Доир ба таҳқиқи истилоҳот олимону забоншиносони даврони Шуравӣ ба монанди Д.С. Лотте, В.В.Виноградов, Г.О. Винокур, Н.П. Кузкин, А.А. Рефоматский, А.В. Суперанская, А.Д. Хаютин, Л.В. Морозова, Р.А. Будаков, Н.И. Кандаков ва дигарон бетараф набуданд. Дар тартиб додану муқаррар намудани истилоҳот ду ҷанбаи асосӣ дар назар дошта мешавад: сохториву забонӣ ва мафҳумиву маъноӣ, ки боиси рушди системаи вожаҳои илмӣ дар риштаҳои гуногуни илми забоншиносӣ ба чашм мерасад. Ин ҳар ду ҷанба аз ҷиҳати таърихиву фарҳангӣ бо ҳам алоқамандии зич дорад, мегӯяд В.В. Виноградов.

“Н.П. Кузкин дар бораи чор назарияи зерини таъйини истилоҳ изҳори ақида мекунанд:

- а) истилоҳ – калимаест ба вазифае дефинитив
- б) истилоҳ – калимаест ба вазифаи номи мафҳум
- в) истилоҳ – калимаест барои ифодаи калимаи тахассусӣ
- г) истилоҳ – калимаест барои ифодаи мафҳуми махсус” [6.9-10]

Дар андак муддати кӯтоҳ муҳаққиқони боистеъдоди ҷавони тоҷик ва донандагони хуби забони тоҷикӣ ба монанди С. Сулаймонов, Мирзо Ҳасани Султон, А. Байзоев, Назарзода С., Абдулфайзов С. ва дигарон роҷеъ ба истилоҳсозони давраҳои пеш, аз ҷумла Абурайҳони Берунӣ, Ибни Сино, Носири Хусрав ва дигарон рисолаҳои илмӣ ва китоби мақолаҳои арзишманде навиштаанд.

Дипломатия низ як ҷузъи таркибии фанни робитаҳои байналмилалӣ ба шумор рафта, маънову таркиботи хоси худро дорад, ки ҳамаи ин истилоҳҳо ва калимаҳо ифодагари матлабу мафҳумҳои мебошанд, ки марбути калима ва истилоҳоти робитаи байналмилалӣ аст. Истилоҳоти дипломатӣ як шохаи илми истилоҳшиносӣ ба шумор рафта он дар тури истиқлолият ба қомебиҳои беназир ноил гардидааст. Қайд кардан ба маврид аст, ки имрӯз дар илми забоншиносии тоҷик мавқеи истилоҳ хело ба дараҷаҳои илмӣ расида ва он дар забони тоҷикӣ мавқеи хоси ҳудашро пайдо намудааст, ки мо метавонем ҷиҳатҳои луғавию этимологии якҷанд истилоҳоти дипломатиро дар ду забон- англисӣ ва тоҷикӣ мавриди баррасӣ қарор диҳем.

Ambassador – Сафир – номояндаи асосии корпӯси дипломатӣ. Номи пурраи истилоҳи мазкур дар забони тоҷикӣ «сафири фавқулода ва мухтор» мебошад. Истилоҳи «сафир» дар асри XIV аз забони англо- фаронсавӣ «**ambassadeur**» ба забони англисии миёна «**ambassadour**» ворид гашта, аз ин забон дар натиҷаи пурзур гаштани равобити дипломатӣ байни давлатҳо ба забони русӣ “**посоль**” ва ҳамчунин ба забонҳои Осиёи Марказӣ аз ҷумла забони тоҷикӣ ҳамчун мафҳуми “сафир» қабул гардидааст.

Дар фарҳанги англисӣ – тоҷикии мутафаккир, луғатнигор ва профессор Абдусалом Мамад Назаров истилоҳи «сафир» чунин тавзеҳ дода шудааст: **ambassador** – сафир, сафири кабир, элчӣ, the newly appointed US ambassador to Tajikistan – сафири навтаъиншудаи ИМА дар Тоҷикистон; номи пурааш чунин оғарда шудааст: «ambassador extraordinary and plenipotentiary – сафири фавқулода ва мухтор» [1. 50]. Дар луғати машҳури Мериям Вебстер истилоҳи сафир ба чунин шакл тавзеҳ дода шудааст: the highest – ranking person who represents his or her own government while living in another country. An official envoy; especially; a diplomatic agent of the highest rank accredited to a foreign government or sovereign as the resident representative of his or her own government or sovereign or appointed for a special. First use: 14th century

Тарҷумааш – шахси воломақоме, ки мамлакати хешро дар мамлакати мизбон муаррифӣ менамояд.

Фиристодаи махсус; очонсии дипломатии рутбаи баланд дошта дар мамлакати хориҷӣ ё шахси соҳибхитӣ намояндаи кишвари хеш дар кишвари мизбон мебошад.

Истилоҳи мазкур дар китоби “Тоҷикон дар оинаи таърих”- и Асосгузори сулҳу ваҳдати миллӣ – Пешвои миллат, ки бо забони англисӣ тарҷума гардидааст дар чунин шакл оварда шудааст: Fortunately, for our Iranian neighbours, Sir Henry Rawlinson, who was firstly British **Ambassador** in India (1827-1839) and then in Baghdad and Teheran (1840—1843) was greatly interested in Assyrian history [10.75]. Хушбахтона, барои ҳамсоягони Эронии мочаноби Ҳенри Ровлинсон, ки яке аз аввалин сафирони Бритониё дар Ҳиндустон буд, ки ба таърихи Ассириён тавачҷуҳи бештар зоҳир намудааст. Дар китоби “Дипломатияи Тоҷикистон дирӯз ва имрӯз” қисми 1-уми Ҳамроҳон Зарифӣ, собиқ Вазири қорҳои хориҷии Ҷумҳурии Тоҷикистон истилоҳи “сафир” ба таври зайл оварда шудааст: In 1993 India appointed the ambassador to Tajikistan with residence in Tashkent, and in May 1994 opened its diplomatic representation in Dushanbe [9.90].

Тарҷумааш – соли 1993 Ҳиндустон Сафири Фавқулода ва Мухтори худро дар Ҷумҳурии Тоҷикистон бо қароргоҳ дар шаҳри Тошканд таъин намуд ва майи соли 1994 намояндагии дипломатии худро дар шаҳри Душанбе кушод. [9.115]

Attache – Атташе (вобаста) – мансаб ва рутбаи корманди дипломатӣ. Дар фаъолияти байналхалқии дипломатӣ маъноҳои зерини атташе – ро чунин васф намудаанд:

а) вобастаи ҳарбӣ, ҳарбӣ – баҳрӣ, ҳарбӣ-ҳавоӣ – намояндагони мақомоти ҳарбии хеш дар мақомоти ҳарбии кишвари мизбон. Инчунин, онҳо мушовирони намояндагони дипломатӣ дар кишвари мизбон ба шумор мераванд.

б) вобастаи махсус – намояндагони мақомотҳои мухталифи кишвари хеш – оид ба саноат, хоҷагии қишлоқ, меҳнат, тиҷорат, фарҳанг, техника, илм ва ғайра. Онҳо маъмулан мутахассисони баланд ихтисосанд, ки вобаста ба равиҳои хеш маълумоти бештар доранд ва метавонанд, ки кишвари хешро дар мамлакати мизбон муаррифӣ намоянд.

в) вобастаи матбуотӣ (пресс - атташе) – корманди масъули намояндагии дипломатӣ, ки ба масъалаҳои нашр ва иттилоотӣ намояндагӣ машғул аст.

г) вобастаи дипломатӣ – корманди хурди дипломатӣ намояндаи дипломатӣ ва ё дастгоҳи махсуси ВКХ. Ба вазифаи атташеи дипломатӣ шахсоне дохил мешаванд, ки хизмати дипломатиро оғоз намудаанд.

д) вобастаи ифтихорӣ – шахсоне, ки фаъолияти дипломатиро интиҳоб намудаанд ва то ҳол ба хизмати доимӣ номнавис нашуда, маош низ намегиранд. Дар баъзе кишварҳо атташеи ифтихорӣ дар ягон намояндаи дипломатӣ қоромӯз мешаванд. Баъди анҷоми фаъолияти дипломатӣ онҳо ба гурӯҳи хадамотӣ-дипломатӣ номнавис мешаванд.

Тамоми категорияҳои атташе ба ҳайати корпуси дипломатӣ шомил буда, аз тамои имтиёзу масуниятҳо бархурдоранд.

Атташе – истилоҳи дипломатӣ буда, соли 1826 истифода шудааст. Ин истилоҳ дар аввал дар забони латинӣ пайдо шуда, баъд он ба забони фаронсавӣ (attaché) дохил гашта, аз ин забон ба фонди луғавии забони англисӣ дохил гардида, инчунин дар натиҷаи пешравии қорҳои сиёсату дипломатӣ аз забонҳои дар боло зикргардида ба забони русӣ ва билохира аз ин забон ба забони модарии мо ворид гардид. Маънои ин истилоҳ, қоршиноси

сафорат ба шумор рафта, он дар сафорат ҳамчун маслиҳатчи доир ба самтҳои гуногун адои вазифа менамояд. Дар фарҳанги англисӣ – тоҷикии, забоншинос, луғатнигор, профессор, устод Мамадназаров А. истилоҳи атташе – *attache* – атташе, вобаста, (ходими ихтисосманди сафорат); *attache case* – чомадонча, киф, дипломат оварда шудааст. [1.71] Дар фарҳанги дигар ба номи Мериям Вебстер истилоҳи мазкур чунин шарҳ дода шудааст: **attache** – a person who works at an embassy as an expert on a particular subject – шахсе, ки дар сафорат ба ҳайси коршиноси соҳаи махсус фаъолият менамояд.

Full Definition – Тавсифи пурраш

A technical expert on a country's diplomatic staff at a foreign capital “a military attaché” – коршиноси техникаи ҳаёти дипломатии кишвари мизбон «атташеи (вобастаи) ҳарбӣ»

Origin: French, past participle of *attacher* and first use in 1826 – асли вожаи мазкур аз сифати феълии **attacher** гирифта шудааст ва аввалин маротиба соли 1826 мавриди истифода қарор гирифтааст. Мисол: A group of military **attache** of embassies, accredited in Moscow visited Tajikistan. A meeting took place with the President of the Republic of Tajikistan Emomali Rahmon. [10,65] Гурӯҳи атташеи ҳарбии сафоратҳо дар шаҳри Москва қарор гирифта ба Тоҷикистон сафар карданд. Воҳӯрӣ бо Президенти Ҷумҳурии Тоҷикистон Эмомалӣ Раҳмон барпо гардид.

Memorandum- Меморандум “Ёддошти тафоҳум” – як навъи ҳуҷҷати дипломатӣ мебошад, ки тамоми масъалаҳои сиёсӣ ҳуқуқи тарафҳо вобаста ба муносибати давлатҳо баррасӣ менамояд. Меморандум метавонад ҳамчун пешниҳод дар варақаи нотаи дипломатӣ қарор гирад. Он ҳамчун ҳуҷҷати махсус дар бланкаи нота нашр шуда дар он макон ва санаи ирсол мегардида дарҷ намегардад. Ба маънии дигар, мактуби кӯтоҳмазмун ё гузорише аз ҷониби як шахс, шӯбаи, корхона ё ташкилоти хориҷӣ мебошад, ки ба дигар шахсонӣ марбута, шӯба, корхона ё ташкилоти хориҷӣ ирсол карда мешавад. Вожа ё худ истилоҳи «меморандум» аз забони латинӣ дар асри 15 пайдо шуда, баъд дар забони англисии миёна мавриди истифода қарор гирифтааст. Он дар забони тоҷикӣ бо вожаи “ёддошти тафоҳум” мавриди истифодаи аҳли қалам қарор гирифтааст. Зикр бояд кард, ки дар фарҳанги англисӣ – тоҷикии профессор Абдусалом Мамадназаров **memorandum** [mema'raendsm] *n* (*pl memoranda or memorandums*) 1) ёддошти тафоҳум (*хулосаи масъалаҳои мавриди баррасӣ*); 2) номаи ғайрирасмӣ аз як идора ба идораи дигар (**memo** дам мегуянд); 3) хулосаи рӯйдодҳо ва мушоҳидот, ёддоштҳои кӯтоҳ, фишурдаи мушоҳидаҳо; 4) ёддошти ҳатти ва расмӣ тавсиф гардидааст. Истилоҳи мазкур дар фарҳанги дигари забони англисӣ ба номи Мериям Вебстер ба таври зайл оварда шудааст, ки мо тарҷумаашро дар боло ишора намудаем: **memorandum** – a usually brief written message or report from one person or department in a company or organization to another. Example: I'm waiting for the memorandum that will explain the new vocation policy. Ман меморандумеро, ки тавозуни нави сиёсиро мефаҳмонад, интизорам. **Origin:** middle English, to be remembered, from Latin, neuter of *memorandus*, gerundive of *memorare*. **First use:** 15th century. Ё худ мисоли дигар дар китоби “Тоҷикон дар оинаи таърих”- и Президенти мамлакат муҳтарам Эмомалӣ Раҳмон ба чунин тарз ишора гардидааст: In April this year, Tajikistan joined the **Memorandum** of the International Monetary Fund. [10.98]. Моҳи апрели ҳамин сол Тоҷикистон ёддошти тафоҳуми фонди пулии байналмилалиро ба имзо расонид.

Дипломатия – фаъолияти расмӣ сарони давлатҳо, ҳукуматҳо ва мақомоти махсуси сиёсати хориҷӣ, баҳри дар амал татбиқ намудани ҳадафҳо ва вазифаҳои сиёсати хориҷии кишвар, ҳамчунин ҳифзи ҳуқуқ ва манфиатҳои кишвар дар давлати мизбон мебошад. Истилоҳи “дипломатия” дар соли 1711 аз вожаи юнонии “**diploma**” пайдо шудааст. Дар Юнони бостон “**diploma**” гуфта, тахтачаҳои қатшудаи фулузӣ бо навиштаҷотро, ки ба қосидон ба сифати эътимоднома ва ҳуҷҷате, ки солоҳияти онҳоро тасдиқ менамуд, меномиданд. Истилоҳи мазкур ҳамчун ифодакунандаи фаъолияти давлатӣ дар самти сиёсати хориҷӣ аз охири асри XVIII дар Аврупои Ғарбӣ маъмул гардидааст. Дар асари безаволи “Тоҷикон дар оинаи таърих”- и Асосгузори сулҳу ваҳдати миллӣ – Пешвои миллат президенти Ҷумҳурии Тоҷикистон муҳтарам Эмомалӣ Раҳмон истилоҳи дипломатия бо чунин ҷумла тавзеҳ дода шудааст: The Republic of Tajikistan has concluded agreements on peace, friendship, cooperation and economic and cultural relations with more than forty countries

of the world and established its **diplomatic** representation in fifteen countries. [10.89] *Тарҷумааш:* Чумхурии Тоҷикистон дар самти сулҳ, дӯстӣ, иқтисодӣ, муносибатҳои фарҳангӣ зиёда ба 40 давлати ҷаҳон шартнома ба имзо расонида ва намояндагии дипломатии хешро дар 15 давлати ҷаҳон барқарор намудааст. Чӣ тавре ки ба мову Шумо маълум аст, Ҳамроҳхон Зарифӣ дипломат, сиёсатмадор ва собиқ Вазири корҳои хориҷии ҚТ буда, бо чунин ҷумла дар китоби “Дипломатияи Тоҷикистон дирӯз ва имрӯз” – и хеш истилоҳи мазкурро бо таври зерин овардааст: These sections also list the countries, which have recognized Tajikistan’s state independence, and countries, which have established **diplomatic** relations with our country, and international organizations which the Republic possesses membership in.[9.3] *Тарҷумааш:* Ин бахшҳо ва ҳамчунин рӯйхати кишварҳое, ки истиклолияти давлатии Тоҷикистонро ба расмият шинохтанд ва бо кишвари мо муносибатҳои дипломатӣ барқарор намуданд, ҳамчунин Чумхурии мо узви як қатор ширкатҳои байналмилалӣ мебошад. Ё худ лугатнигор, забоншинос ва профессор - устод Мамадназаров А. дар фарҳанги англисӣ-тоҷикии хеш истилоҳи “дипломатия” – ро чунин тавзеҳ додааст: **diplomatic** [ˌdɪpʌˈmæstɪk] а дипломатӣ, сиёсаткорона, сиёсаткорӣ: to restore diplomatic relations барқарор кардани робитаҳои дипломатӣ;

Briefing – брифинг – истилоҳи дипломатӣ буда, соли 1910 дар семинар ва конференсияҳои созмонҳои байналмилалӣ мавриди истифода қарор гирифтааст. Тавсифи асосии брифинг – вохӯриҳо, суҳбатҳои намояндагони мақомоти сиёсати хориҷӣ ва дигар мақомоти давлатӣ, ташкилотҳои байналмилалӣ ва васоити ахбори омма, радио, телевизион бо мақсади хабардор намудани онҳо аз рӯйдодҳои муҳим, рафти гуфтушунидҳои байналмилалӣ, конференсияҳо симпозиумҳо, вохӯриҳо дар бораи мавқеъ ва назари ширкаткунандагон ва натиҷаҳои бадастомадаро ифода мекунад. Истилоҳи мазкур дар фарҳанги англисӣ – тоҷикии устод Мамадназаров А. чунин оварда шудааст: **briefing** [ˈbrɪːfɪŋ] *n* дастур, нишондод. Дар китоби “Дипломатияи Тоҷикистон дирӯз ва имрӯз” истилоҳи “брифинг” чунин оварда шудааст: Besides, when required, briefings and press-conferences are held playing crucial role in spotlighting of the foreign visits of the Head of State and visits of foreign delegations and high-rank officials to Tajikistan, as well as in doing quarterly summing-up of the Ministry’s activity.[9.51] *Тарҷумааш:* Илова бар ин, брифингҳо ва Васоити матбуоти конференсияҳо дар интишори сафарҳои сарвари давлат, ташрифи намояндагони хориҷӣ ва меҳмонони олимақом ба Тоҷикистон нақши асосиро мебозанд, инчунин интишори ҳар се моҳа натиҷаи ҷамъбасти вазоратро аз онҳо талаб карда мешавад. Дипломатия таърихи кӯҳан дошта, дар ҷараёни зуҳур ва ташаккули он вожаҳо, истилоҳотҳои мухталиф пайдо шудаанд. Таъкид кардан ба маврид аст, ки рушди истилоҳҳои мазкур бо тараққи кардани забонҳои латинӣ, фаронсавӣ ва англисӣ дар Ғарб ва вобаста ба забонҳои форсӣ арабӣ, чинӣ ва ҳиндӣ дар Шарқ ба фонди луғавии забонҳои дунё ғановати бештар бахшид.

Чӣ тавре ки мушоҳида намудем забони тоҷикӣ ҳам аз пешравиҳои забонҳои дунё қафо намонда тавонистааст, ки ба фонди луғавии хеш истилоҳотҳои наву тозаи дипломатиро ворид созад.

АДАБИЁТ

1. А. Мамадназаров, Фарҳанги англисӣ-тоҷикӣ/ А.Мамадназаров. - Душанбе – Эр-граф, 2015 – 1015с.
2. Аникина, А.В. Немецко-русский экономический словарь: Ок. 70000 терминов / Под ред. - М.: Рус.яз, 1981. - 792 с.
3. Байзоев, А. М.Маводи конференсияи чумхуриявӣ дар мавзӯи «Истилоҳшавии калимаҳо; сермаъноӣ ё калимасозӣ» 2018. – 187с
4. Забони адабии ҳозираи тоҷик. Лексикография, фонетика ва мофология. – Қисми 1 – Душанбе, Ирфон – 1993
5. Комлев, Н.Г. Словарь новых иностранных слов (с переводом, этимологией и толкованием) / Н. Г. Комлев. - М.: Изд-во МГУ, 1995. - 144с.
6. Мирзо Ҳасани Султон, Истилоҳшиносӣ ва истилонигорӣи тоҷикӣ. / Мирзо Ҳасани Султон - Душанбе 2019 – 216саҳ.
7. Назарзода, С. Истилоҳоти забони тоҷикӣ: таърих, гаройиш ва дурнамо./ С. Назарзода – Душанбе, 2014.- 367 саҳ.
8. Саидов, Х. А. Дипломатическая терминология в таджикском и английском языках. Диссертация на соискание ученой степени доктора филол. Наук / Х.А.Саидов. - 10.02.20. -2013. 185с.
9. Ҳамроҳхон, Зарифӣ. Дипломатияи Тоҷикистон дирӯз ва имрӯз./ Зарифӣ Ҳамроҳхон/ Ирфон, 2009. - 296с.

ЗАМИНАҲОИ ТАЪРИХИЮ НАЗАРИЯВИИ ИСТИЛОҲОТ ВА ТАҲЛИЛИ ЛУҒАВИЮ ЭТИМОЛОГИИ ЯКЧАНД ИСТИЛОҲОТИ ДИПЛОМАТӢ ДАР ЗАБОНҲОИ АНГЛИСӢ - ТОҶИКӢ

Мақолаи мазкур ба яке аз масъалаҳои рӯзмарраи илмӣ забоншиносӣ, яъне истилоҳшиносӣ бахшида шудааст, ки дар раванди омӯзиш ба мо маълум гардид, ки пас аз Истиқлолият ба даст овардан, забони тоҷикӣ ба марҳилаҳои баланди илмӣ расидааст. Ҳангоми омӯзиш таҳқиқ намудем, ки тамоми истилоҳоти дипломатии забони англисӣ дар забони тоҷикӣ мафҳуми маъноҳои худро дорад. Истилоҳофаринӣ фаъолияти огоҳонаи инсон аст, яъне инсон метавонад бо майли худ ба он дохил гардад. Мақсади асосии он харчи зудтар, аниқтар ва возехтар барои аҳли ҷомеа ва агар маъно доир ба ҳаёти дипломатӣ бошад, барои соҳаи дипломатия, ифода кардани маънои мафҳумҳои тоза ба ҳисоб меравад.

КАЛИДВОЖАҲО: сафир, намоёндаи воломақом, агенти дипломатӣ, намоёндаи дипломатӣ, атташе, дипломат, атташеи ҳарбӣ, ёддошти тафҳум, брифинг

ИСТОРИИ – ТЕОРИТИЧЕСКИЕ ОСНОВЫ ТЕРМИНОЛОГИИ И ЛЕКСИКО-ЭТИМОЛОГИЧЕСКИЙ АНАЛИЗ НЕКОТОРЫХ ДИПЛОМАТИЧЕСКИХ ТЕРМИНОВ В АНГЛО-ТАДЖИКСКИХ ЯЗЫКАХ

Данный статья посвящён одному из повседневных вопросов терминологии. В процессе исследования мы обнаружили что после обретения Независимости, таджикский язык достиг научного уровня. В течении исследования мы обнаружили, что все дипломатические термины английского языка имеют свое значения в таджикском языке. Терминология — это сознательная деятельность человека, то есть человек может войти в нее добровольно. Его основная цель состоит в том, чтобы как можно скорее, точнее и яснее выразить значение новых понятий для обществности и, если это значение для дипломатической жизни, для области дипломатии.

КЛЮЧЕВЫЕ СЛОВА: посол, высокопоставленный человек, дипломатические агент, дипломатические представительство, атташе, портфель, военный атташе, меморандум, брифинг

HISTORICAL AND THEORETICAL FOUNDATION OF TERMINOLOGY AND LEXICAL-ETIMOLOGICAL ANALYSIS OF SOME DIPLOMATIC TERMS IN ANGLO-TAJIK LANGUAGES

The article is devoted to one of the everyday problems, exactly terminology. On the process of research, we discovered that after gaining independence, Tajik language reached higher levels of science. During the researching or exploring we found which all the diplomatic terminologies have their meanings. Terminology is a conscious activity of man, that is, man can enter it voluntarily. Its main purpose is to express the meaning of new concepts as soon as possible, more precisely and clearly for the public and, if the meaning is for diplomatic life, for the field of diplomacy.

KEYWORDS: ambassador, the highest – ranking person, diplomatic agent, diplomatic representation, attache, attache, a military attaché, memorandum, briefing

Маълумот дар бораи муаллиф: *Шарипов Дурандеш* – Донишгоҳи миллии Тоҷикистон, магистранти курси дуюми факултети забонҳои Осиё ва Аврупо. **Суроға:** 734025, Ҷумҳурии Тоҷикистон, шаҳри Душанбе, хиёбони Рӯдакӣ, 17. Телефон: **+992 881110031**. G-mail: **durandesh2020@gmail.com**

Сведение об авторе: *Шарипов Дурандеш* – Таджикский национальный университет, магистр второго курса факультета языков Азии и Европы. **Адрес:** 734025, Республика Таджикистан, город Душанбе, проспект Рудаки, 17. Телефон: **+992 881110031**. G-mail: **durandesh2020@gmail.com**

Information about the author: *Sharipov Durandesh* – Tajik National University, second-year master`s student of Faculty of Asian and European Languages. **Address:** 734025, Republic of Tajikistan, Dushanbe, Rudaki Ave., 17. Phone: **+992 881 11 00 31**. G-mail: **durandesh2020@gmail.com**

МАСЪАЛАИ ВОЖАСОЗӢ ДАР ЗАБОНИ ФОРСӢ

Алӣ Ғ.У.

Донишгоҳи миллии Тоҷикистон

Ҳар як забон дорои давраҳои густариши таърихӣ буда, давраҳои таърихӣ бо доштани вижагиҳои овой, дастурӣ ва луғавӣ метавонанд аз ҳам тафовут дошта бошанд, ки инро таърихи забони форсӣ дар мисоли осори давраҳои таърихӣ собит месозад. Дар робита ба ин яке аз мавзӯҳои муҳимми ташаккули луғати забон дар ҳар давраи таърихӣ масъалаи вожа ва вожасозӣ ба шумор меравад.

Ҷалолиддини Казозӣ дар китоб "Вожномаи порсии сара. /Фарҳангистони забони порсӣ/" чунин нигоштааст: "Забони шакарину шеваи порсӣ, ки метавонем бедирангу дудлӣ онро нағзтарин ва тавонмандтарин забони зебошнохтӣ дар ҷаҳон бидонем, сиришту сохтори дугона ва носозворона дорад: аз сӯе забоне аст бисёр содаву сода, нағзу нозук, бо

зангу оҳангии диловезу хунёй ва гӯшнавоз; аз дигар сӯй, забони устувору саҳтҷону пойдор ки туфонҳову тундбодҳои саҳмноку ситезомезро аз сар гузоронидааст ва дар дарознои садаҳову ҳазораҳо сол, барҷой ва барпой мондааст ва бори гарону пуштшиканро бар дӯш кашидааст, ки фарҳанги гаронсанг ва нозишхези эронӣ аст. Ин забон, баҳраҷӯй аз тавоноӣҳо ва диловезиҳои хеш, ҳамвора имрӯзиёни Эронро ба дирузён ва пасиниёнро ба пешинён ва наводагонро ба ниёкон пайвастааст ва риштаи саҳту устувор ва ногустастанӣ будааст, ки гузаштаи Эронро акнунӣ ва рӯзомад гардонидааст пойгоҳ ва якпорчагии фарҳангу таърих Эрон гардидааст.

Забоне, ки моявартарин ва нағзтарин сомонаи сурудина ва саровидан (~и шеър) ҷаҳонро дар чандӣ ва чунӣ дар худ падида овардааст ва овозаи Эронро то дургтарин сарзаминҳои гетӣ густурдааст ва суханварони бузургу варҷовандро дар офариниши шоҳкорҳои ҷовдони адабӣ ба кор омадааст; шоҳкорҳо ва суханвароне ки ба ҳеч гумону габофаи ҳамонанду ҳамоле барояшон дар саросари ҷаҳон наметавон ёфт. Шигарфӣ ва шоҳвориҳои ин забону саҳтагӣ ва сутвориҳои он то бад-он поя будааст, ки сухани порсӣ ва адабӣ пайваста онро онҷунон моя бахшидааст ва барбурдааст ки фарознои фарҳундаи фарҳангу хунари Эронро ситеги устувор ва сар бар сипихри ин хунар ва фарҳанг гардидааст.

Дар Эрон пас аз ислом ҳамвора он чи мояи нозишу сарбаландии мо эронӣ будааст ва бад-он бар паҳнаи гетӣ боло барафрӯхтаему хештанро аз дигар мардумо волотар доништаему нозону сарафрозон гуфтаем ки: "Моям ки тавонистаам суханварони сутург ва бе монанд чун Фирдавсиву Хайёму Маулавиву Саъдиву Ҳофиз дар домони фарҳанги хеш бипарварем ва биболоном!" сухани порсӣ будааст [2, с. 4-7].

“Забони поку сара ҳеч ҷои дунё надорем. Вожае, ки ҷои як вожаи ҳамсонро гирифта бошад (монанди «ташаккур», ки ҷои «сипос»-ро гирифта ва ин вожаро берун карда), вомвожа нест ва аз роҳи доду ситади фарҳангӣ ҳам наёмада, басо ки зӯрвожа аст, ки бо шамшер омада ва бо забону килки ҷоплусони бегонапараст густариш ёфта. Аз ин гузашта, ҳафтад дарсади забони форсӣ вожаҳои тозиянд, пас ин дигар доду ситади фарҳангӣ набуда, “юриш” - и биёбонӣ будааст. Ниме аз забони англисӣ вомвожа аст, вале забони англисӣ бисёр комёб аст. Забони англисӣ як забон бо решаи миёнаи жерманик ва аз решаи бунёдини хиндуурूपӣ аст. Вомвожаҳои забони англисӣ низ камобеш аз хиндуурूपӣ (лотин) ҳастанд. Пас ин вом аз як забони ҳамсозу ҳамсохтор ва наздику ҳамрешаи англисӣ гирифта шуда ва на аз як забони саросар бегона ва ноҳамреша, монанди забони сомии арабӣ, ки ноҳамсохтор бошадуро носоз. Пас ин сухан ҳам боз сафсатаи санҷиши нобаробар буд, ки “нобаробарӣ” дар он, ҳамон сомона ва сохтору ноҳамсозӣ ё ҳамсозии ин “вомвожаҳо” аст. Забони “форсӣ” ба ангеҷаи вожаҳои арабӣ забоне фохир аст ва бе онҳо лухту бараҳна ва “алкан”! Фирдавсӣ бо сурудани “Шоҳнома” посухе дархӯр ба ин сухани беҳуда додааст, бо камтарин корбурди вожаҳои тозӣ болотарин шоҳқори забони порсиро офарида, ки саршор аз пиндора ва гавҳар аст.” [3, с. 45]. Фаридои Розӣ дар муқаддимаи китоби хеш "Фарҳанги вожаҳои форсии сара" таъкид кардаанд – дар ин фарҳанг, ба суроғи вожасозӣ нарафтаанд; балки кушидаанд барои вожаҳои арабии роиҷ дар забони имрӯзаи форсӣ, муодилҳоеро ёфтаанд ки пеш аз ин дар навиштаҳо ва гуфтаҳои форсизабонон вуҷуд дошта ва ба кор рафтааст. Мисли ҳар фарҳанги дигаре, мумкин аст бархе аз ин вожаҳо барои шумо чандон ошно набошанд ва дар ниҳоят, тарҷеҳ бидиҳед аз ҳамон калимаи арабӣ истифода кунед (масалан “моеъ”-ро ба “обкӣ” тарҷеҳ диҳед). Аммо бе тартид мавориди бисёре ҳам вуҷуд хоҳад дошт, ки бо саликаи шумо ҳамсоз бошад ва аз ин ки чаро камтар аз онҳо истифода мекунад шигифтзада шавед. Ба ин чанд намуна тавваҷуҳ кунед :

فارسی	عربی
تازگی، شادابی	طراوت
نیازمند، نادار	محتاج
گونگون	متنوع
کنونی	معاصر
کوتاه‌شده	مخفف
چشمداشت	انتظار

Ҳангоми муроҷиа ба “Фарҳанги вожаҳои форсии сара - ду вижагии арзишманд ба чашм мехӯранд. Нахустин вижагӣ, саликаи хонум Фаридои Розӣ дар гузиниши вожаҳо ва таввачуҳи эшон ба интиҳоби муодилҳои ҳамнишин ва ошноӣ. Вижагии дувум, фосила гирифтани эшон аз саҳтгириҳое аст, ки гоҳе дар ин гуна китобҳо дида мешавад. Эшон худ дар дебочаи китоб таъкид доранд ки «ҳеч забоне аз вожаҳои бегонаи тихӣ ва бе ниёз нест.» Ҳамчунин, ишора мекунанд, ки бисёре аз ин гуна вожаҳо дар забони форсӣ ҷо афтадаанд ва бо он ҷӯш хӯрдаанд [6, с. 7-9]. Дориюш Ошури андешаҳои хешро дар китоби “Ду мақола перомуни насри форсӣ ва воҷасозӣ” чунин баён кардааст: “Чи ниёзе воҷасозиро зарурӣ мекунад? Ниёз ба номидани чизе тоза ё баёни мафҳуме тоза. Ҳангоме ки чизҳои тозае, чи аз мақулаи зот, чи аз мақулаи маъно, дар миён меояд, ногузир номи металабад, ки пеш аз ин дар забон набудааст. Ҳол ин масъала матраҳ аст, ки ин чизҳои тозаро чӣ гуна метавон номид? Оё бояд айни он номҳо ва феълҳо ва ҷуз онҳоро аз забони бегона вом гирифтӣ ба кор бурд ё дар забони бумӣ ҷонишине барои онҳо ёфт ё сохт? Бегумон, агар кӯшиши андешаварон намебуд, агар қасоне ҳамчун Форобию Бӯалӣ ва Розию Берунӣ ва дигар ҷӯшишҳои кӯшишу нубуғ, мояи кори мутарҷимон ва миёнҷиҳои фарҳангиро намеварзонданд ва пухтаву сахта намекарданд, он корҳо ҳамчунон хому бесуд мемонд. Муҳим ин аст, ки фалсафаи исломӣ тарҷума ва рӯнивиште аз фалсафаи юнонӣ нест, балки мояи юнониро сурати хосси хеш бахшида ва ин кор ҳосили офаринандагии офаринандагони ин тамаддун аст, на мутарҷимон. Бад-ин тартиб, вожаҳои зиндаи форсӣ аз сӯе коста ва аз сӯе афзуда мешавад ва аз дарун тағйири маъно медиҳад, то забоне дамсозу ҳамсоз бо аволими тамаддуни мудерн ва ҷаҳони текнулужик бошад. Аммо ин дигаргунӣ танҳо маҳдуд ба тақвожаҳо нест, балки ҳамчунин нахвӣ низ ҳаст. Ҳамчунонки рӯзгоре дароз тамос бо ҳавзаи забони арабӣ дар мақоми забони фарҳанги исломӣ, сабаб шуд, ки бисёре аз қолабҳои иборатӣ ё иборатҳои қолабии он забон тарҷумавор ба забони форсӣ роҳ ёбад ва ҳамагир шавад, тамоси доимии мо бо англисӣ ва фаронса низ хоҳнохоҳ ҳамин асарро хоҳад дошт, зеро бисёре аз мафҳумҳо ҳаст, ки барои баён қолаби забонии хосси худро металабад ва ин қолабҳо ногузир ҳамроҳи он мафҳумҳо аз забоне ба забоне дигар мераванд. [3, с. 53]. Ҳангоме ки вожаҳои арабӣ вориди забони порсӣ шуданд, ором-ором вожаҳои порсӣ рӯ ба фаромӯшӣ ниҳоданд. Акнун шуморе аз вожаҳои порсӣ барои бисёре аз мо ноошно ҳастанд ва онҳоро намедонем. Барои намуна ба чанд вожаи зер бингаред: омоҷ – ҳадаф; басовидан – ламс кардан; чалипо – салиб; чатранг – шатранҷ; гучастак – малъун; варҷованд – муқаддас; язиш – ниёиш ва қурбонӣ; мазгит – намозхона, масҷид...

Форсӣ аз назари имконоти воҷасозӣ забонест пурмоя ва сохтмони таркибии вожа дар он мояи бисёр барои густариши доманаи вожаҳои ин забон фароҳам мекунад. Ва имрӯз, ки мо ба ҳазорон вожаи тоза дар заминаи илму фан, фалсафа ва ҳунар ниёз дорем, баҳрагирӣ аз ин имконоти дарунии забон метавонад бисёр мушкулгушо бошад. Вожаҳои форсӣ барои вожаҳои арабӣ. Вожашиносӣ дар ҳавзаҳои илмӣ дар ҳамаи забонҳои зиндаи дунё қорбурд дорад. Дар кишварҳои тавсияёфта муҳимтарин амр, меъёрсозӣ ва стандарт кардани мафҳумҳо ва истилоҳот барои сода кардани иртибототи илмӣ аст. Барои кишварҳои дар ҳоли тавсеа, ки дар марҳилаи эҷоди забони бумии илмӣ ҳастанд, муҳимтарин мавзӯ он аст, ки муодилҳои муносибе барои вожаҳои илмӣ интиҳоб кунанд ё бисозанд. Ҳамаи ин умур дар маҳдудаи илми вожашиносӣ таъриф мешаванд.

арабӣ	форсӣ
қонун	дота
қонунӣ	дотай
қонунманд	дотаманд
қонунгузорӣ	дотагузорӣ
қонунӣ кардан	дотондан
қонунӣ шудан	дотонидан

Алии Кофӣ дар мақолаи худ зери унвони “Мабонии илмии воҷасозӣ ва вожагузинӣ” чунин изҳори андеша кардааст: “Форсизабонон барои баёни мафҳумҳои нав ба вожаҳои нав ниёз доштанд ва доранд ва барои сохтани ин вожаҳо усул ва равишҳо ва завобитеро иттиҳоз кардаанд, аммо дар ғолиб мавриди ин усулу равишҳо ва завобит ба сароҳат баён надоштаанд. Ба баёни дигар, вожагузинон маъмулан пеш аз оғози кор дар андешаи пазириши низоми мунсаҷиме аз усул ва равишҳо ва завобит нестанд, балки агар аз усулу

равих ва зобитае даст ёфтаанд, зимни кор будааст. Вожагузини фароянде аст, ки тайи он дар баробари як мафҳум вожаи муносиб баргузида мешавад. Дар холи ҳозир равшоии шаклгирии мафоҳим дар зехни фосризабонон ба ду сурат аст:

А) Бе марчаи забонӣ. Дар ин равиш мафоҳим ба андешидан ва ё мушоҳидаи падидаҳо ва бе он ки қаблан вожаи мушаххасе ҳатто ғайри форсӣ маҳмили он мафҳум бошад дар зехн шакл мегирад.

Б) Бо марчаи забонӣ. Дар ин равиш мафҳум ба сурати ғайримустақим ва аз роҳи забон ва вожаҳои он дар зехн шакл мегирад.

Сурати аввал замоне пеш меояд, ки донишманд, хунарманд ё аҳли фан бар асари пажӯҳиш ё озмоиш ба мафҳум ё падидаи нав даст меёбад, яъне бештар барои далолат бар он мафҳум вожае набудааст ва ӯ бино ба завқу саликаи худ вожае бармегузинад.

Сурати дувум бештар пеш меояд ва он зимни илмомӯзӣ аст, яъне шахс зимни мутолиаи мутуни марбут ва риштаи мавриди назар бо бархе вожаҳои бегона (вожаи мабдаъ) мувоҷеҳ мешавад ва нахуст аз роҳи ин вожаҳо мафҳум дар зехни ӯ шакл мегирад ва он гоҳ тасмим мегирад бо таваҷҷуҳ ба мафҳуми шаклгирифта дар зехни худ ва низ бо таваҷҷуҳ ба вожаи бегона вожаи форсӣ (вожаи мақсад)-ро башузинад.” [1, с. 50-51]. Забони порсии имрӯз сохторе дорад, ки бо бисёре аз дигар забонҳои ҷаҳон ҳамрӯзгор нест. Ба сухани дигар, он забонҳо аз диди корбурдҳои сириштинӣ бунёдин дар рӯзгорону сохторҳои мондаанд, ки дерест забони порсӣ аз онҳо гузаштааст. Дигар забонҳои ҷаҳон бо порсии дарӣ ё ҳамон порсии нав ҳамрӯзгор нестанд. Барои намуна бо порсии миёна санҷиданианд, ҳатто бо порсии бостон. “Агар забони порсӣ, ки бисёр пешрафта аст, аз ин забонҳо, ки дар санҷиш бо он ҳанӯз қуҳан мондаанд, вожа бистонад, бар худ зиён задааст. Ин вожаҳо бо сохторҳо, ҳанҷорҳо ва рафторҳои забони порсӣ созгор нестанд. Аз ин рӯ, онҳоро газанд мерасонанд ва бармеошубанд.” [5, с. 41]. “Сарагароӣ тамоюл ба як ҷомеаи забонӣ ё бахше аз он барои ҳифзи забон ё пок кардани он аз анрсири хориҷӣ ё нохостааст. Сарагароӣ дар ҳамаи сутуҳи забон зоҳир мешавад, аммо зуҳури аслии он дар вожагон аст. Аз назари сарагароён, талош барои ҳолис кардани забон, талош дар ростии бартарии забон ва дар натиҷа эътилоии шони он аст. Ин падида қидмати беш аз забоншиносии навин дорад. Ағлаби сарагароён бо ғанисозии вожагон аз тариқи ғуишҳо мувофиқанд, чаро ки ба ин васила метавонанд нишон диҳанд ки забон дорои манобеи худӣ ва бениёз аз манобеи хориҷӣ аст. Яке аз муаллафаҳои сиёсати фарҳангистони забону адаби форсӣ, сарагароии мантиқӣ ва мутаодил аст.” [5, с. 47].

Дар китоби «Воҷаномаи порсии сара»-и Фарҳангистони азбони форсӣ вожаи “адабиёт”-ро чунин шарҳ додааст: адабиёт- адабсаро. Адаб худ як вожаи порсӣ аст, ки ба арабӣ рафтааст; дабир, дабира, дабистон ва дабиристон ҳар як аз “адаб” гирифта шудаанд. [2, с. 49].

Чанд вожаи дигарро аз ин китоб, яъне «Воҷаномаи порсии сара»-и Фарҳангистони азбони форсӣ ин ҷо гувоҳ меоварем:

форсӣ	арабӣ
торпо	ҳашара
торпоён	ҳашарот
ёдгорҳо	осор
дигарсаро	охират
вопасиндам	охирин лаҳза
корозмоӣ	таҷриба
нигаристанӣ	ҷолиби таваҷҷуҳ
пагоҳи ростин	субҳи содиқ
шуморгар, оморгар	муҳосиб
шоҳоб	халиҷ

Дар канори инҳо садҳо вожа ё таркиби навсохтаи форсӣ қарор мегирад, ки барои баёни мафоҳими тоза дар заминаҳои гуногун сохта шудаанд, монанди: *ҳамапурсӣ, вожагон, ҷашнвора, моҳвора, сангвора, беҳдошт, беҳдорӣ, беҳёр, бахинома, ойиннома, абарқудрат, расона, дурбурд, ҳавобурд, ҳавопаймо, донишкада, донишгоҳ, гузарнома, барномарезӣ, осебиносии, мардуминосии* ва ҷуз онҳо.

Ҳамчунин, корбурди бархе аз вожаҳои мавҷуд дар забон барои баёни мафоҳими илмӣ, фанӣ ва идории ҷадид, ҳамчун парастор, посбон, бозрас, короғоҳ, парванда, додхоҳ, додрас, мудир, равон, ҳанҷор ва ҷуз онҳо.

Ба ин тартиб аст, ки имрӯз бо ҳазорон вожае, ки забони форсӣ дар ин садсола аз забонҳои урупой вом гирифта ва ё чанд ҳазор вожае, ки барои баёни мафохими навини илмию фаннӣ ва сиёсию фалсафӣ ва иқтисодию иҷтимоӣ ва идорӣ ва ҷуз онҳо аз даруни худ берун дода ва ё бо бахшидани бори маъноии тоза барои ниёзҳои навин басич карда ва ҳамчунин бо берун рафтани садҳо вожа аз гардунаи корбурди рӯзона ё адабию илмӣ ва идорию фаннӣ, дастгоҳи вожагонии ин забон дигаргунии шигарфе ёфтааст. Ин таҳаввули шигарф на танҳо дар забони коргоҳи санъатӣ корхона ва вазоратхонаву артиш ва мадрасаву донишкада, ки дар коргоҳи ҳар хайёту начҷор ва ороишгару ошпаз низ рух дода ва на танҳо номи ашъи тозаӣ фаровоне ба онҳо роҳ ёфта, ки шеваҳо ва ҳанҷорҳои навини қор ва қорқарди мошинҳо ва дастгоҳҳо низ забону истилоҳоти дигареро талабидааст, ки ё аз забонҳои урупой гирифта ё аз даруни худ падид овардааст.

АДАБИЁТ

1. Али Кофӣ. Мабонии илми воҷасозӣ ва вожагузинӣ. Номаи фарҳангистон. 1374, №2. с. 49 – 67
2. Воҷаномии форсии сара. Фарҳангистони забони форсӣ. Техрон, 1390. 250 с.
3. Дорюш Ошӯрӣ. Бозандешии забони форсӣ / Дориюш Ошӯрӣ. - Техрон: “Огоҳ” 1356. 241 с.
4. Миёвӯш Юсуфнаҷод. Фароянди воҷасозӣ ва вожагузинӣ дар забон ва адабиёти форсӣ. /Рушди омӯзиши забони форсӣ/. Техрон, 1388., №91 с. 56- 58
5. Нигор Доварии Ардақонӣ. Сарагароии забонӣ / Нигор Доварии Ардақонӣ. - Техрон, 1378. 152 с.
6. Фариди Розӣ. Фарҳанги фоҷаҳои форсӣ барои воҷаҳои арабӣ дар форсии муосир / Фариди Розӣ. - Техрон: “Марказ” 1380. 256 с.
7. Ҷалолиддини Қаззоӣ. Зебошиносии сухани порсӣ./Даҳ мақола/ Техрон: “Нашри марказ” 1375. 195 с.

МАСЪАЛАИ ВОЖАСОЗӢ ДАР ЗАБОНИ ФОРСӢ

Забони форсӣ монанди бештари забонҳои зинда, омезиш ва додуситадҳое бо дигар забонҳо доштааст. Дар тули таърих ба иллати қарор доштани Эрон дар минтақае, ки қонуни додуситади фарҳангӣ ва бозаргонӣ ва ҳатто ҳадаф ҷангҳои ҳамешагӣ будааст, забони форсӣ ҳамеша дар ҳоли қуниш ва воқуниш бо забонҳои дигар будааст. Дар байни забонҳои бегона, ба хотир ривочи забони арабӣ, бештарин омезиш бо забон арабӣ будааст. Ҳар як забон дорои давраҳои густариши таърихӣ буда, давраҳои таърихӣ бо доштани вижагиҳои овӣ, дастурӣ ва луғавӣ метавонанд аз ҳам тафовут дошта бошанд, ки инро таърихи забони форсӣ дар мисоли осори давраҳои таърихӣ собит месозад. Дар робита ба ин яке аз мавзӯҳои муҳимми ташаккули луғати забон дар ҳар давраи таърихӣ масъалаи вожа ва воҷасозӣ ба шумор меравад.

КАЛИДВОЖАҲО: забони форсӣ, забони арабӣ, вожа, воҷасозӣ, иқтибос, решашиносӣ, фарҳанг, таърих, навоҷаҳо, истилоҳ.

ПРОБЛЕМА СЛОВООБРАЗОВАНИЯ В ПЕРСИДСКОМ ЯЗЫКЕ

Персидский язык, как и большинство живых языков, имел общение и торговлю с другими языками. На протяжении всей истории из-за того, что Иран находился в регионе, который был центром культурной и коммерческой торговли и даже объектом постоянных войн, персидский язык всегда взаимодействовал и реагировал с другими языками. Среди иностранных языков из-за преобладания арабского языка он больше всего смешался с арабским языком. Каждый язык имеет периоды исторического развития, и исторические периоды могут различаться по фонетическим, грамматическим и лексическим особенностям, о чем свидетельствует история персидского языка на примере исторических сочинений. В связи с этим одной из важнейших тем формирования словарного запаса языка в каждый исторический период является вопрос о лексике и лексикографии.

КЛЮЧЕВЫЕ СЛОВА: персидский язык, арабский язык, слово, словообразование и слово, заимствование, этимология, культура, история, новые слова, термин.

THE PROBLEM OF WORD FORMATION IN PERSIAN LANGUAGE

Persian language, like most living languages, has had intercourse and trade with other languages. Throughout history, due to Iran being in a region that has been the center of cultural and commercial trade and even the target of constant wars, the Persian language has always been interacting and reacting with other languages. Among foreign languages, due to the prevalence of Arabic language, it has been the most mixed with Arabic language. Each language has periods of historical development, and historical periods can differ in phonetic, grammatical and lexical features, as evidenced by the history of the Persian language in the example of historical works. In this regard, one of the most important topics in the formation of the vocabulary of the language in each historical period is the issue of vocabulary and lexicography.

KEYWORDS: Persian language, Arabic language, word, lexicography, borrowing, etymology, culture, history, new words, term.

Маълумот дар бораи муаллиф: *Алӣ Ғурм Умарӣ* – Донишгоҳи миллии Тоҷикистон, магистри факултети забонҳои Осиё ва Аврупо. **Суроға:** 734025, Ҷумҳурии Тоҷикистон, ш. Душанбе, хиёбони Рудақӣ, 17. E-mail: alialomari7@gmail.com. Телефон: (+992) 93 009 32 00.

Сведение об авторе: *Али Гурм Умари* – Таджикский национальный университет, магистр факультета языков Азии и Европы. Адрес: 734025, Республика Таджикистан, г. Душанбе, пр. Рудаки, 17. E-mail: alialomari7@gmail.com. Телефон: (+992) 93 009 32 00.

Information about the author: *Ali Ghurm Umari* – Tajik National University, master's student of Faculty of Asian and European Languages. Address: 734025, Republic of Tajikistan, Dushanbe, Rudaki Ave., 17. E-mail: alialomari7@gmail.com. Phone: (+992) 93 009 32 00.

КЎШИШҶОИ АҲМАДИ КАСРАВӢ ДАР ПЕРОСТАНИ ЗАБОНИ ФОРСӢ

Саидов М.Ф.

Донишгоҳи миллии Тоҷикистон

Аҳмади Касравӣ бегумон яке аз барҷастатарин ва донишвартарини пажӯҳандагону андешамандони Эрони қарни бистум аст. Аҳмади Касравӣ хоҳони перостани забони форсӣ аз ҷамаи вожаҳои арабӣ набуд. Ӯ мегуфт: вожаҳое монанди ҷумла, китоб, чилд, фаҳм, талаб ва ҷуз инҳо то замоне ки аз ҳанҷ орҳои забони форсӣ пайравӣ мекунанд, осебе ба он намерасонанд; зеро ниёзе нест, ки аз рӯйи дастури забони арабӣ вожаҳои дигаре аз онҳо бисозем; яъне ба ҷои “таҷаллид”-и арабӣ ба содагӣ мегӯем чилд кардан ё ба ҷои тафакхуму тафҳим ва мутолиба мегӯем фаҳмидану фаҳмондан ва талбидан.

Касравӣ мекӯшид, ҳар чи бештар аз шумори масдарҳои мураккаб дар забон форсӣ бикӯҳад ва фузунӣ ин масдарҳоро низ беш аз ҳар чиз, натиҷаи бе дару пайкар будани забони форсӣ ва ҷойгузин кардани вожаҳои арабӣ дар он медонист; зеро дар гузашта ҳангоме ки нависандагону ҷомасароён вожаҳои арабиро мегирифтанд ва барои ҳунарнамоӣ дар гуфторҳо ва ҷомаҳояшон ба кор мебарданд, бо истифода аз ҳамкардҳои форсӣ (фешлҳои кумакӣ) масдарҳои мураккаб аз онҳо месохтанд, монанди: “тақозо кардан”, тановул намудан, майл кардан, таввачуҳ кардан ва ҷуз инҳо. Сипас ҳамин рафторро бо вожаҳои форсӣ мекарданд ва барои мисол, ба ҷой он ки бигӯянд: нолид ва зорид ва гиристу пароканд ва зист, мегуфтанд: нола кард ва зорӣ намуд ва гирия карду пароканда сохт ва зиндагӣ кард.

Ба ақидаи Касравӣ, масдарҳои сода бар тавони зояндагии забон меафзоянд. Муштакҳо (ба гуфтаи Касравӣ: ҷудошудаҳо)-ро аз масдарҳои сода осонтар ва басомонтар метавон сохт. Аз ҳамин рӯ, то ҷое ки метавонист масдари сода месохт. Монанди кӯтоҳидану дарозидану азонидан (ба маъноӣ: аз онҳо худ кардан,) ва доварзидан (ба маъноӣ қазоват кардан) ва ҷуз инҳо. Далерии Касравӣ дар сохтани масдарҳои ба истилоҳ “ҷаълӣ” мояи дилгармии бархе аз нависандагону аҳли илм шуд, то бо эътимод ба нафс барои баъзе аз истилоҳҳои илмӣ, масдари сода бисозанд, ҷунонки масдарҳое монанди “ювнидан” (табдил кардан) ва “каҳрабодан” (электрикӣ кардан) сохтанд. Ба ақидаи Касравӣ, даромехтагии беҳисоби забони форсӣ бо арабӣ дар миёни саромадони фарҳангии мо одатҳои забонии носозгор бо таъби забони форсӣ падида оварда, ҷунонки акнун барои истилоҳҳо ва номҳое, ки аз забонҳои фарангӣ мегиранд, худ ба худ муодилҳои арабӣ месозанд, монанди “дор-уш-шӯро”, “истизоҳ”, “тасвиб”, “дор-ул-маҷонин” ва ҷуз инҳо, ки бисёре аз мардум маъноӣ дурусти онҳоро намефаҳманд ва ногузиранд ҳамаро нафаҳмида ба ёд биспоранд. Дар ҳоле ки маъноӣ муодилҳои форсӣ монанди мехмонхона, роҳи оҳан, истгоҳ, озмоишгоҳ, дурбин, дучарха ва ҷуз инҳоро мефаҳманд ва ба осонӣ ёд мегиранд. Ба гуфтаи Касравӣ, забони зинда, забоне аст, ки битавон дар он барои маъноҳои тоза аз мояҳои худӣ забон ва на забони бегона, вожаҳои нав сохт. Намегуфт: қасоне, ки забонро падидаи муқаддас меангоранд ва гумон мекунанд забони форсӣ набояд аз ҳадду марзе, ки Ҷофизу Саъдӣ барои он таъйин кардаанд, фаротар биравад, аз коркарди забон чизе ҷуз суҳанбозӣ намефаҳманд ва мехоҳанд эронӣён ба ҳамон ҳоли замони Ҷофизу Саъдӣ бозбимонанд. Мо имрӯз ба садҳо маъноӣ тоза ниёз дорем ки ба фикри Саъдию Ҷофиз намерасид. Ӯ мегуфт: пешинӣни мо чандон ба фикри маъноӣ дақиқи вожаҳо набуданд. Аз ҳамин рӯ, бештари вақтҳо вожаҳоро ба ҷои ҳам ба кор мебарданд ва бисёре аз онҳоро аз маъноӣ аслияшон тӣҳӣ мекарданд. Дар ҳоле ки мо имрӯз ниёзманди маъноӣ дақиқи вожаҳо ҳастем. Барои мисол,

агар ба вожаи “ситез” дар “Бурҳони қотеъ” бингаред, мебинед онро чунин маънӣ кардааст: чангу хусумату саркашӣ ва лачочату хашму кину иноду таассубу носозгорӣ. Ҳатто баъзе аз вожаҳо маъноҳои дур аз ҳам доранд. Барои мисол, дар “Бурҳони қотеъ” зайли вожаи “род” чунин омадааст: “род бар вазни шод, кариму ҷавонмард ва соҳиби ҳиммату саховатро гӯянд ва ба маънии шуҷоу диловар ҳам ҳаст ва ҳақиму донишмандро низ гуфтаанд ва ба маънии сухангӯю сухангузор ва қиссахон ҳам омадааст.” [6, с. 28].

Касравӣ барои сохтани вожаҳои нав бар аҳамияти пасвандҳо ва пешвандҳои форсӣ бисёр пой мефишурд. Касравӣ муътақид буд, ки бо чунин забоне сухани дақику чиддӣ наметавон гуфт ва пешниҳод мекард, ҳар вожаеро ҷуз дар маънои вижа ва беолоиши он набояд ба кор бурд. Мегуфт: чӣ чизе ҷуз суханбозии форсизабонро вомедорад масдари “намудан”-ро ки ба маънои “нишон додан” аст, ба маънои “кардан” ба кор бибаред ва бигӯед: “бо ин ҳама ҷафо, ки диламро намудай...” муътақид буд вожаҳо дар асл барои баёни маъноҳои дақиқе падида омадаанд. Барои мисол, фарқ аст миёни гирифтани ситондан, тарсидану ҳаросидан, шунидану нӯшидан, тавонистану ёристан, шоистану сазидан, шарму озарм, панду андарз, ҷаҳону гетӣ ва ҷуз инҳо; аммо дар забони форсӣ бино ба одат фарқе миёни онҳо намегузоранд.

Касравӣ муътақид буд, ки чирагии забони арабӣ бар забони форсӣ ва фузунии гирифтани масдарҳои мураккаб сабаби фаромӯш шудани бисёре аз замонҳо шудааст. Аз ҳамин рӯ, форсизабонони имрӯз наметавонанд бисёре аз ҳолатҳо ва маъноҳоро бифаҳманд ва бифаҳмонанд. Он гоҳ аз матнҳои кӯҳани форсӣ мисолҳои меоварад ва нишон медиҳад, ки дар гузашта аз бархе замонҳо дар забони форсӣ истифода мекардаанд ва акнун намекунанд. Барои мисол, дар “Сафарнома”-и Носири Хусрав омадааст: “ва ҳар рӯз дар Басра ба се ҷой бозор будӣ. Аввали рӯз дар як ҷо доду ситад карданд ки онро Сук-ул-хузӯа (номи бозор - С.М.) гуфтанд ва миёнаи рӯз ба ҷое, ки онро Суки Усмон (бозори Усмон - С.М.) гуфтанд ва охири рӯз ба ҷое, ки онро Сук-ул-қаддохин (номи бозор - С.М.) гуфтанд ва ҳоли бозор чунон буд, ки он касро, ки чизе будӣ, ба сарроф додӣ ва аз сарроф хат биситадӣ...”

Касравӣ замоне ин ҷумлаҳоро “гузаштаи ҳамешагӣ” [коре, ки паёпай, ҳамвора ва бино ба одат анҷом гирад] меномад. Имрӯз ба ҷойи кардандӣ, гуфтандӣ, будӣ, додӣ ва биситадӣ мегӯянд: мекарданд, мегуфтанд, мебуд (ё буд), меод ва меситанд. Дар ҳоле ки замоне ин феълҳо гузаштаи истимрорӣ ноқис (ё ба гуфтаи Касравӣ: гузаштаи ҳамонзамонӣ) аст ва онро дар ҷое ба кор мебаранд, ки ҳамзамон бо вуқӯи феъл, феъли дигаре низ воқеъ шавад, монанди: ҳангоме ки расидам коғаз менавишт. ё: ман менавиштам, ки муаллим омад. Касравӣ барои нишон додани фарқи ин ду замон (гузаштаи ҳамешагӣ ва гузаштаи ҳамонзамонӣ) боз аз “Сафарнома”-и Носири Хусрав мисол меоварад, дар он ҷо ки мегӯяд: “қӯдакон бар дари гармоба бозӣ мекарданд, пиндоштанд ки мо девонагонем; дар пайи мо афтоданд ва санг меандохтанд ва бонг мекарданд. Мо ба гӯшае боз шудем ва ба таачҷуб дар кори дунё менигиридем.” Дар ин ҷо феълҳои меандохтанд, мекарданд ва менигиридем, гузаштаи истимрорӣ ноқисанд ва набояд онҳоро ба ҷои гузаштаи ҳамешагӣ ба кор бурд. Касравӣ мехост замонҳои монанди оянда дар гузашта (ё ба гуфтаи худаш: гузаштаи ояндагӣ)-ро низ дар форсӣ боб кунад. Ин замон, чунонки аз номи он пайдост, вуқӯи феълро дар ояндаи наздиқе нисбат ба феъли дигар дар гузашта (мозии мутлақ) нишон медиҳад. Монанди “хостӣ гуфт, хостае навишт, хостандӣ рафт.” Чунонкӣ Носири Хусрав мегӯяд: “он рӯз ки бомдод султон ба фатҳи халиҷ берун хостӣ шуд, даҳ ҳазор мард ба музд гирифтанд...” то пеш аз Касравӣ касе ба ин замонҳо дар матнҳои кӯҳани форсӣ бо ин диққат тавҷуҳ накарда буд. [6, с. 32]. Касравӣ чун забони паҳлавӣ медонист ва чандин забони хоричиро аз арабию англисӣ ва арманӣ нек омӯхта буд, тавоноҳои забонҳои гуногунро бо ҳам месанҷид ва гиру гирифториҳои забони форсиро беҳтар ташхис меод. Мехост ҳатто бархе замонҳои роиҷ дар забонҳои дигарро, ки дар форсӣ муодиле надоранд, вориди забони форсӣ кунад. Ба ҳамин сабаб, баъзе вақтҳо ҷумлаҳои моёи шигифтии хонандаи форсизабон мешавад. Бинобар ин, беҳтар аст хонандагони навиштаҳои ӯ нахуст бо дидгоҳҳои дар заминаи забон ошно шаванд [4, с. 65]. Касравӣ нахустин касе буд, ки ба ҳолатҳои гуногуни масдари “боистан” дар ҷумла, монанди бояд, боистӣ, мебоист ва ҷуз инҳо сару сомон бахшид ва пас аз ӯ буд, ки дастурнависон дар ин бора сухан гуфтанд ва пешниҳодҳои ӯро бе он ки номи аз ӯ бибаранд, ба унвони ҳанҷори дастурӣ дар китобҳои ӯ

гунчониданд. Бигузарем аз ин ки ханӯз ҳам бисёре аз форсизабонон ин масдарро нодуруст ба кор мебаранд. Касравӣ барои сохтани вожаҳои нав бар аҳамияти пасвандҳо ва пешвандҳои форсӣ бисёр пой мефишурд. Мегуфт: ду роҳи асосӣ барои сохтани вожаҳои нав дар забони форсӣ вучуд дорад. Яке ба ҳам пайвастании ду калима аст, монанди пешрафт, пасрафт, бадандеш, шаҳрнишин, бадҳоҳ ва ҷуз инҳо ва дигаре истифодаи ҳар чи бештар аз пасвандҳо ва пешвандҳои форсӣ аст, ки бисёре аз онҳо ба ҳоли худ раҳо шудаанд ва касе таваҷҷуҳ ба онҳо намекунад. Ба ақидаи ӯ, бо бисёре аз ин вожаҳои нав масдар ҳам метавон сохт. Барои мисол, метавон гуфт: мо дар ин чанд сола пеш рафтаем. Аммо акнун форсизабонон ба одати қухан мегӯянд: “пешрафт кардаем” ки аз назари дастурӣ ғалат аст. Ӯ аз пешвандҳои монанди “под”, “диг”, “фаро”, “но”, “бар” ва ҷузи инҳо ва пасвандҳои монанди “гон”, “ок”, “од”, “гарӣ”, “када”, “дис” ва ҷуз инҳо, вожаҳои фаровон сохт, ки бисёре аз онҳо акнун ҷузви сармоияи вожагонии забони форсианд. [4, с. 68].

Насри Касравӣ кам ва беш дар ҳамаи навиштаҳои гаронқадре, ки аз худ ба ёдгор гузошта, равшану раво ва сода аст. Ӯ на танҳо кӯшид, то гиребони забони форсиро аз вожагон ва наҳви арабӣ бираҳонад, балки бо худдорӣ аз суханбофӣ ва ҷумлапардозӣ ва сачъу дарознависӣ, форсии навишториро аз анбӯҳи истилоҳҳо ва иборатҳои ноҳамвору беҳудае, ки дар тайи қарнҳо, муншиён ва қофиябофону чомасароён бар он бор карда буданд, перост.

Сабки ӯ дар ҳамаи навиштаҳояш яксон нест. Шояд ба ин сабаб ки то поёни зиндагониаш дар бораи забон ва беҳбудии он меандешид. Касравӣ анбӯҳе аз вожаҳои фаромӯшшудаи форсӣ монанди “худкомағӣ” ва “ангеа” ва ҷуз инҳоро аз матнҳои қухан берун кашид ва дубора дар забони форсӣ боб кард. Дар баъзе аз навиштаҳояш асари забони модаринашро метавон дид, ба вижа дар навиштаҳое, ки аз рӯйи суханронихояш навиштаанд; аммо аз ин айб метавон чашм пӯшид ва набояд онро баҳона кард ва хидматеро, ки ӯ ба забони форсӣ карда, нодида гирифт.

АДАБИЁТ

1. Аҳмади Касравӣ. Озарӣ ё забони бостони Озарбойҷон / Аҳмади Касравӣ. - Техрон, 1325. 53 с.
2. Аҳмади Касравӣ. Дар перомуни хирад / Аҳмади Касравӣ. - Техрон, 1384. 20 с.
3. Аҳмади Касравӣ. Забони пок / Аҳмади Касравӣ. - Техрон, 1322. 56 с.
4. Аҳмади Касравӣ. Зиндагонии ман / Аҳмади Касравӣ. - Техрон, 1323. 143 с.
5. Аҳмади Касравӣ. Дар перомуни адабиёт / Аҳмади Касравӣ. - Техрон, 1378. 196 с.
6. Маҳмадали Лавой. Таवони забони порсӣ / Маҳмадали Лавой. - Техрон, 1316. 211 с.

Кӯшишҳои Аҳмади Касравӣ дар перостани забони форсӣ

Дар мақолаи мавзӯи кӯшишҳои Аҳмади Касравӣ дар перостани забони форсӣ мавриди баррасӣ қарор дода шудааст. Муаллиф дар он ақидаҳои Касравӣ, вожаҳое, ки аз забони арабӣ ворид шудаанд ва мисолҳои зиёдеро аз китобҳои гуногун овардааст. Муаллиф қайд мекунад, ки Касравӣ чун забони паҳлавӣ медонист ва чандин забони хоричиро аз арабию англисӣ ва арманӣ нек омӯхта буд, тавониҳои забонҳои гуногунро бо ҳам месанҷид ва гиру гирифториҳои забони форсиро беҳтар ташхис меод. Насри Касравӣ кам ва беш дар ҳамаи навиштаҳои гаронқадре, ки аз худ ба ёдгор гузошта, равшану раво ва сода аст. Ӯ на танҳо кӯшид, то гиребони забони форсиро аз вожагон ва наҳви арабӣ бираҳонад, балки бо худдорӣ аз суханбофӣ ва ҷумлапардозӣ ва сачъу дарознависӣ, форсии навишториро аз анбӯҳи истилоҳҳо ва иборатҳои ноҳамвору беҳудае, ки дар тайи қарнҳо, муншиён ва қофиябофону чомасароён бар он бор карда буданд, перост.

КАЛИДВОЖАҲО: Аҳмади Касравӣ, забон, форсӣ, арабӣ, таърих, фарҳанг, истилоҳ, вожаҳо, феъл, наввожа.

УСИЛИЯ АҲМАДА КАСРАВИ ПО ПОПУЛЯРИЗАЦИИ ПЕРСИДСКОГО ЯЗЫКА

В статье рассматриваются усилия Ахмада Касрави по популяризации персидского языка. В нем автор приводит идеи Касрави, слова, заимствованные из арабского языка, и множество примеров из разных книг. Автор отмечает, что Касрави знал как язык пехлеви и выучил несколько иностранных языков из арабского, английского и армянского, вместе проверил способности разных языков и лучше диагностировал персидский язык. Проза Касрави более или менее ясна и проста во всех его драгоценных произведениях. Он не только старался освободить персидский язык от нагромождения арабских слов и слогов, но и воздержаться от риторики и фразировки и длинного письма, уберечь письменный персидский от нагромождения иррациональных терминов и словосочетаний.

КЛЮЧЕВЫЕ СЛОВА: Ахмад Касрави, язык, персидский, арабский, история, культура, термин, слова, глагол, новое слово.

AHMAD KASRAVI'S EFFORTS IN POPULARIZING THE PERSIAN LANGUAGE

The article discusses the efforts of Ahmad Kasravi to popularize the Persian language. In it, the author gives Kasravi's ideas, words borrowed from Arabic, and many examples from various books. The author notes that Kasravi knew both the Pahlavi language and learned several foreign languages as Arabic, English and Armenian, together tested the abilities of different languages and better diagnosed the Persian language. Kasravi's prose is more or less clear and simple in all his precious writings. He not only tried to free the Persian language from the clutter of Arabic words and syllables, but also to refrain from rhetoric and phrasing and long writing, to keep the written Persian from a pile of irrational terms and phrases. were perost.

KEYWORDS: Ahmad Kasravi, language, Persian, Arabic, history, culture, term, word, verb, new word.

Маълумот дар бораи муаллиф: Саидов Мирҳидоятullo Файзуллоевич – Донишгоҳи миллии Тоҷикистон, магистри факултети забонҳои Осиё ва Аврупо. Суроға: 734025, Ҷумҳурии Тоҷикистон, ш. Душанбе, хиёбони Рӯдакӣ 17. Телефон: (+992) 93 114 15 63.

Сведение об авторе: Саидов Мирҳидоятullo Файзуллоевич – Таджикский национальный университет, магистр факультета языков Азии и Европы. Адрес: 734025, Республика Таджикистан, г. Душанбе, пр. Рудаки, 17. Телефон: (+992) 93 114 15 63.

Information about the author: Saidov Mirhidoyatullo Fayzulloevich – Tajik National University, master's student of Faculty of Asian and European Languages. Address: 734025, Republic of Tajikistan, Dushanbe, Rudaki Ave., 17. Phone: (+992) 93 114 15 63.

ПЕРЕДАЧА ФРАЗЕОЛОГИЧЕСКИХ ПРЕДЛОЖЕНИЙ С РУССКОГО ЯЗЫКА НА ТАДЖИКСКИЙ

Тешаев Х. И., Мехрона Х.

Таджикский национальный университет

На начальных этапах развития общей теории фразеологии как лингвистической дисциплины учеными внимание уделялось в основном исследованию фразеологических оборотов, одним из признаков которых является возможность идентифицироваться с одним простым словом. На наш взгляд, исследование фразеологических единиц (ФЕ) в рамках лексикографии также обусловлено именно этой характерной особенностью фразеологизмов. Однако с возрастанием степени интереса к различным аспектам данной проблемы, фразеология как лингвистическая наука стала охватывать более широкий круг фразеологических единиц, к которым относятся пословицы, поговорки, афоризмы, в том числе и деятелей литературы, и крылатые выражения, а также фразеологические предложения. По словам известного таджикского ученого Х. Маджидова, «поскольку важнейшей особенностью фразеологических единиц, в том числе фразеологических предложений, является их семантическая целостность, автор или писатель не обращает внимания на их построение, которое в некоторых случаях может быть достаточно сложным. Именно по этой причине фразеологические предложения вне контекста обозначают отдельное понятие. Кактолько такого рода фразеологические единицы употребляются с другими предложениями, их в некоторой степени сложная структура как будто заново восстанавливается. В этом случае фразеологическое предложение отличается от других предложений контекста не только с точки зрения структуры, но и выражения мысли и интонации». Из чего можно прийти к двум важным заключениям: 1) во фразеологических предложениях, как и в других фразеологических единицах, учитывается их семантическая целостность; 2) фразеологические предложения по структуре отличаются от других предложений контекста.

На наш взгляд, фразеологические предложения произошли в основном следующими способами:

1. Многие фразеологизмы уже первоначально были созданы в живой речи народа, а затем посредством художественных произведений вошли в литературный язык.
2. Некоторые фразеологизмы возникли на базе свободных словосочетаний, а именно на основе метафорического переноса значения словосочетания.
3. Известное количество устойчивых сочетаний восходит к литературным

источникам. Сюда же относятся фразеологизмы, созданные на базе цитат из литературных произведений. По словам известного таджикского ученого Б. Камолиддинова, «источником возникновения фразеологических единиц являются образные выражения и словосочетания, получившие широкое распространение среди масс и ставшие устойчивыми в результате многократного их воспроизведения в речи».

С точки зрения структурной организации фразеологические предложения можно подразделить на два общепринятых вида: простые и сложные. Как известно, основным источником возникновения фразеологических единиц, в том числе фразеологических предложений, является живой народный язык.

В романе «Шураб», известном в истории современной таджикской литературы своей народностью, язык персонажей изобилует народными словами и изречениями. Эта особенность, несомненно, придает художественному произведению особый колорит и национальную окраску, но, вместе с тем, вызывает ряд трудностей у переводчика. В переводческой практике одной из наиболее сложных задач является перевод фразеологических предложений, поскольку при переводе ФЕ необходимо передать не только ее смысл, но и стилистическую окраску, экспрессию, которая в значительной степени зависит от контекста художественного произведения и стиля писателя.

В этой связи исследование особенностей передачи фразеологических предложений, в особенности сложных фразеологических предложений, предполагает решение ряда сложных лингвистических и экстралингвистических задач. В нижеследующих примерах наблюдается соответствие переводимых фразеологических предложений как с точки зрения семантики, так и с точки зрения лексического состава: Қадам расид, бало нарасад, – даст ба рӯй кашид. //– Ноги ваши достигли этого места, пусть несчастье не достигнет его, – провёл руками по лицу Эсанпай; – Хайр духтарҷон, сихат омадӣ – саломат рав, – аз оби дида карданихуд беҳабар монд модар.... // – До свидания, доченька, здоровой пришла – здоровой иди.

Бача не, тилло! – дар навбати худ таъриф менамуд пиразан. – Илоҳи калон шаву рӯз бин, соҳибӣ хонаву дар шав. Ба муроду мақсадат рас. //– Не мальчик, а золото, – твердила она своему мужу. – Дай ему бог вырасти и стать хозяином в доме ... Дай бог, чтобы все желания его исполнились.

Следует отметить, что добиться эквивалентного воспроизведения значений образных фразеологических единиц в большинстве случаев не представляется возможным. Так, например, в вышеназванном примере переводчику не удалось передать эмоциональный компонент значения фразеологизма «сихат омадӣ – саломат рав» (букв: целой, невредимой пришла - здоровой уходи), так как для передачи рифмующихся синонимов «сихат – саломат» было использовано одно и то же слово «здоровый». Более того, в переводе был опущен фразеологизм «рӯз дидан» («рӯз бин») - «жить хорошо, зажиточно», а в переводе «соҳибӣ хонаву дар шав» не был передан предметно-логический компонент значения фразеологического предложения, так как слово «соҳиб» в данном случае употреблено не в значении «хозяина в доме», а в значении «быть достойным семьи и дома». Не всегда переводчику удается достичь эквивалентного воспроизведения значений образных ФЕ.

Или же в исследуемом произведении для передачи сложного фразеологического предложения «замин сахту осмон баланд», переводчиком использованы три аналогии: 1) «до неба высоко, до Бога далеко»; 2) «Бог далеко, а небо высоко»; 3) «земля тверда, небо высоко». Последний вариант по лексическому составу тождественен переводимой единице, однако не воспроизводит переносный смысл переводимой фразеологической единицы.

Синтаксическое строение большинства пословиц идентично сложносочинённым предложениям, в которых простые предложения тесно связаны между собой как части одного целого и находятся друг с другом в различных смысловых отношениях.

Синонимичные отношения возникают между двумя простыми фразеологическими предложениями, соединёнными соединительными союзами и интонацией. Следует отметить, что в таких пословицах вторая часть служит только для подтверждения мысли, выраженной в первой части, и не вносит дополнительного значения. Такого рода фразеологические предложения переводятся в основном следующими способами:

а) эквивалентность – подбираются фразеологические единицы, тождественные по семантике, структурно-грамматической организации и компонентному составу:

«Кулол аз мундӣ об мехӯраду бофанда кафангадо». – «Гончар утоляет жажду из черепка, а ткач собирает милостыню себе на саван»: Чунонки дар зарбулмасали он замон гуфта мешуд: «кулол дар мундӣ об мехӯраду бофанда кафангадо» хонаи ӯ хатто аз чизу чорахое, ки худи ӯ месохт, таъмин набуд.

б) частичная эквивалентность – перевод одной из синонимичных частей: «тир аз камон частаю, хишт аз қолиб кӯчида буд» – кор аз кор гузашт, акнун пушаймонӣ афсӯс надорад ва чораҷӯӣ суд надорад – «стрела вылетела из лука»: Аммо ҳарчанд тир аз камон частаю хишт аз қолиб кӯчида буд, ӯ кӯшид, ки аз инҳолати ногувор як навъ карда халос хӯрад.

Таким образом, перевод образных фразеологических единиц, в особенности сложных фразеологических предложений - одна из наиболее сложных задач в переводческой практике, поскольку зачастую в силу того, что материал фразеологии разнообразен как в генетическом, так и функциональном плане, и разнохарактерен в семантическом отношении, добиться полной эквивалентности не представляется возможным. Более того, многие фразеологические предложения транслируют специфические черты языковой личности писателя, передача которых на другой язык вызывает определенные трудности.

ЛИТЕРАТУРА

1. Иванова, И. В. (1999). Проблемы перевода фразеологических единиц (на основе немецких экономических текстов) / И.В. Иванова. - Известия РОСИ, 3, 47-51.
2. Комиссаров В. Н., Коралова А. Л. (1999). Практическое пособие по переводу с английского на русский / В.Н. Комиссаров. - Москва: Высшая школа.
3. Мокиенко В. М. Загадки русской фразеологии / В.М. Мокиенко. - М.: Высшая школа, 2005. 257 с.

ТАРЧУМАИ ЧУМЛАҲОИ ФРАЗЕОЛОҒӢ АЗ ЗАБОНИ РУСӢ БА ТОЧИКӢ

Барои тарҷумаи чумлаҳои фразеолоғӣ, тарҷумон бояд луғатҳои фразеолоғиро истифода барад ва контекст дар раванди тарҷума нақши муҳим дорад. Чумлаҳои фразеолоғӣ фарҳанг ва менталитети миллии халқи мушаххасро инъикос мекунанд. Аз ин сабаб тарҷумаи воҳидҳои фразеолоғӣ яке аз масъалаҳои мубрами тарҷумаи муосир ба ҳисоб меравад. Воҳидҳои фразеолоғӣ ҷузъи таркибии ҳама гуна забон ё фарҳанг мебошанд ва донишмандон ин воҳидҳо ва тафсири дурусти онҳо далели тарҷумаи дурусти тамоми баён ё асари бадеӣ мебошад.

КАЛИДВОЖАҲО: тарҷумаи чумлаҳои фразеолоғӣ, воҳиди фразеологии тарҷума, луғатҳои фразеолоғӣ, забон, русӣ, тоҷикӣ, тарҷума.

ПЕРЕДАЧА ФРАЗЕОЛОГИЧЕСКИХ ПРЕДЛОЖЕНИЙ С РУССКОГО ЯЗЫКА НА ТАДЖИКСКИЙ

Для перевода фразеологических предложений переводчику необходимо пользоваться фразеологическими словарями, и важную роль в процессе перевода играет контекст. Фразеологические выражения отражают национальную культуру и менталитет конкретного народа. По этой причине перевод фразеологизмов является одним из важнейших вопросов современного перевода. Фразеологические предложения являются неотъемлемой частью любого языка или культуры, и знание этих единиц и их правильное толкование является доказательством правильности перевода всего выражения или произведения искусства.

КЛЮЧЕВЫЕ СЛОВА: перевод фразеологических предложений, фразеологическая единица перевода, фразеологические словари, язык, русский, таджикский, перевод.

TRANSFER OF PHRASEOLOGICAL SENTENCES FROM RUSSIAN TO TAJIK

To translate phraseological sentences, the translator needs to use phraseological dictionaries, and the context plays an important role in the translation process. Phraseological expressions reflect the national culture and mentality of a particular

people. For this reason, the translation of phraseological units is one of the most important issues of modern translation. Phraseological sentences are an integral part of any language or culture, and knowledge of these units and their correct interpretation is proof of the correctness of the translation of the entire expression or work of art.

KEYWORDS: translation of phraseological sentences, phraseological unit of translation, phraseological dictionaries, language, Russian, Tajik, translation.

Маълумот дар бораи муаллифон: *Тешаев Хайём Икромович* - Донишгоҳи миллии Тоҷикистон, ходими пешбари илмӣ, номзади илмҳои филологӣ, дотсент. **Суроға:** 734025, Ҷумҳурии Тоҷикистон, шаҳри Душанбе, хиёбони Рӯдакӣ, 17. Телефон: **+992937198030**. Почтаи электронӣ: **dalerti@mail.ru**

Худойбердиева Мехрона Махмуродовна – Донишгоҳи миллии Тоҷикистон, магистранти курси дуҷуми факултети филологияи рус. **Суроға:** 734025, Ҷумҳурии Тоҷикистон, шаҳри Душанбе, хиёбони Рӯдакӣ, 17. Телефон: **+99211188187**. E-mail: **mehrona@list.ru**

Сведения об авторах: *Тешаев Хайом Икромович* – Таджикский национальный университет, ведущий научный сотрудник, кандидат филологических наук, доцент. **Адрес:** 734025, Республика Таджикистан, город Душанбе, проспект Рудаки, 17. Телефон: **+992937198030**. Эл. адрес; **dalerti@mail.ru**

Худойбердиева Мехрона Махмуродовна – Таджикский национальный университет, магистрант 2 курса факультета русской филологии. **Адрес:** 734025, Республика Таджикистан, город Душанбе, проспект Рудаки, 17. Телефон: **+99211188187**. E-mail: **mehronaa@list.ru**

Information about the authors: *Teshaev Khayom Ikromovich* - Tajik National University, Leading Researcher, Candidate of Philology, docent. **Address:** 734025, Republic of Tajikistan, Dushanbe, Rudaki Ave., 17. Phone: **+992937198030**. E-mail; **dalerti@mail.ru**

Khudoyberdieva Mehrona Mahmurodovna – Tajik National University, second-year master’s student of Faculty of Russian Philology. **Address:** 734025, Republic of Tajikistan, Dushanbe, Rudaki Ave., 17. Phone: **+99211188187**. E-mail: **mehronaa@list.ru**

ТАҲЛИЛИ ОВОЗИИ БАРҲЕ АЗ ВОЖАҶОНИ “ФАРҲАНГИ ТАФСИРИИ ЗАБОНИ ТОҶИКӢ”

Иброҳимзода Ф. И.
Донишгоҳи миллии Тоҷикистон

Назарияи технологияи иттилоотӣ барои тамоми шохаҳои забон муҳим мебошад ва барои истифодаи барномасозӣ сахмгузор аст. Омили асосии нуфузи илмию техникӣ ва пешрафти ҳамаи соҳаҳои фаъолияти инсонҳо аз истифодаи васеи технологияҳои иттилоотрасонии муосир иборат мебошад. Истифодаи технологияҳои иттилоотиву коммуникатсионӣ дар самтҳои мухталифи ҳаёти ҷомеа ва дар асоси он ташаккули ҳукумати электронӣ аз масъалаҳои муҳими замони муосир мебошад. Барои ҳамин, мо тасмим гирифтаем, оид ба таҳлили овозии калимаҳои забони тоҷикӣ ва сохтани лоиҳаи таҳлили овозии калимаҳои забони тоҷикӣ дар барномаи Delphi 2010 истифода ва иҷро намоем. Маводҳои асосии мақоларо аз “Фарҳанги тафсирии забони тоҷикӣ” ва “Фонетикаи забони адабии тоҷик” - и Хаскашев Т.Н. дастрас кардем. Фарҳанги тафсирии забони тоҷикӣ зиёда аз 80 ҳазор вожаву ибора ва таркибҳои забони тоҷикиро фаро гирифтааст ва аз лиҳози сохтор, калимаву таркиб ва истилоҳот ҳам давраи классикии инкишофи забон ва ҳам давраи муосири рушди забонро дар бар гирифтааст. Ҳукумати Ҷумҳурии Тоҷикистон тамоми кӯшишҳои худро ба харҷ медиҳад, то мақомоти давлатӣ аз шароити замонавӣ баҳри фаъолияти босамар таъмин бошанд, бад - ин васила дар роҳи дастрасӣ ва ташаккули ҳукумати электронӣ, ки асоси таъмини пурсамари хизматчиёни давлатӣ дар шароити ҳозира ба ҳисоб меравад, дар кишвар қадамҳои муассир гузорад. Тоҷикистон узви ҷудоинопазири ҷомеаи башарист ва дар бобати татбиқи сиёсати дохилӣ, ки низомаш эъмори ҷомеаи дунявӣ демократист, барои таҳкими ҳукумати электронӣ тадбирҳои мушаххас меандешад. Қор ва таҳқиқи мо дар барномаи пуриқтиқдори Delphi 2010 мебошад. Delphi ин системаи ба объект нигаронидашудаи лоиҳаи визуалии муҳити программасозие мебошад, ки аз тарафи ширкати Borland коркард шудааст. Ширкати Embarcadero ширкати Амрикоӣ мебошад ва соли 1993 таъсис ёфтааст. Ҳоло низ ин ширкат ба таъминоти программавӣ машғул мебошад. Навишти барномаҳо дар Delphi дар ду муҳит амалӣ мегарадад муҳити консолӣ ва визуалӣ.

Тегдоди забонҳои дунёро муҳаққиқон ба 6000 гуфтаанд. Бо вучуди ин ки забонҳои дунё аз ҳам фарқ доранд, аммо аз ду ҷиҳати асосӣ бо ҳам шабоҳат доранд: а) ҳамаи онҳо дорои ҳазинаи луғат (калимаҳо) ва қоидаҳои қонунҳои истифодаи он (грамматика) мебошанд; б) барои таъмину фароҳам овардани мубодилаи афкор, муҳобираи аъзоёни ҷамъият хизмат мекунад. Воҳиди асосии муҳобира гуфтор мебошад. Он дар се шакли асосӣ амалӣ мегардад: хабар додан (гуфтори ахборӣ), аз касе доири чизе маълумот гирифтани (гуфтори саволӣ) ва касеро барои иҷрои коре водор кардан (гуфтори амрӣ). Мураккабтарин воҳиди муҳобира гуфтор аст ва он ба як ё якчанд ҷумла ифода мешавад. Ҷумла ба калимаҳо, калимаҳо ба морфемаҳо ва морфемаҳо ба фонемаҳо ҷудо мешаванд. Воҳидҳои забон фонема, морфема, калима, ибора, ҷумла ва ғ. мебошанд ва онҳо хусусиятҳои гуногун доранд. Масалан, хусусияти ҷумла, калима ва морфема дар он аст, ки ин воҳидҳо дорои ҷиҳатҳои маъноӣ (ифодашавӣ) ва овозӣ (ифодакунӣ) мебошанд. Овозҳоро, ки баръакси воҳидҳои маънодор танҳо ҷиҳати овозӣ доранд, низ ба сатҳи алоҳидаи забон нисбат дода, онро сатҳи огоҳии забон ё ҷиҳати овози забон мегӯянд. Хусусияти асосии воҳидҳои сатҳи овозӣ ин аст, ки онҳо дорои маъно нестанд ва чун масолеҳ дар сохтмони воҳидҳои маънодор истифода мешаванд. Масалан, овозҳои (м), (а), (н) дар танҳои маъноро ифода намекунад, аммо агар мо онҳоро бо тартиби муайян якҷоя кунем, калимаи “ман” ифода мешавад, ки дорои маъно аст. Бинобар ҳамин, ҷиҳатҳои ифодашавию ифодакунӣ бе ҳамдигар вучуд дошта наметавонанд. Воҳидҳои маъноиро илмҳои лексикология, сарф (морфология), наҳв (синтатсис) ва воҳидҳои овозиро бошад фонетика меомӯзад.

Вазифаи аввалиндараҷаи фонетикаи ҳар як забон муайян намудани миқдори фонемаҳо ва муносибати байни онҳо дар низоми фонологӣ мебошад [19, 47].

Фонетика аз калимаи юнонии ("phonetike" аз асоси phone - "садо", "овоз") гирифта шудааст, як қисмати забоншиносӣ, ки таркиб ва ҷиҳатҳои овозии забонро меомӯзад. Фонетика ҷиҳати овозии нутқи забони инсонро меомӯзад. Мавзуи баҳси фонетика воҳидҳои овозии нутқ мебошад. Ҳичо ва роҳҳои ташаккули он, задаи калимагӣ, таснифи садоноку ҳамсадоҳо ва интонатсияро низ фонетика меомӯзад. Ҷиҳати асосии воҳидҳои сатҳи овозӣ ин аст, ки онҳо дорои маъно нестанд, барои сохтану шинохтани воҳидҳои маънодори забон истифода мешаванд. Масалан калимаи **хонабарбод** – ро мегирем. Ин калима аз даҳ овоз: [x], [o], [h], [a], [b], [a], [p], [b], [o], [d] иборат мебошад ва маҳз бо мавҷудияти ҳамин овозҳо он ҳамчун воҳиди мустақили забон вучуд дорад ва аз калимаҳои дигар фарқ мекунад. Дар ташкили симои овозии воҳидҳои маънодор қонунҳои ҳамнишиноӣ тағйирёбӣ, мутобиқату мувофиқати овозҳо ҳичоҳо ва ҳодисаҳои ба онҳо алоқаманд низ сахм доранд ва мавзуи баҳси илми фонетика мебошанд.

Сохти овозии забон ҳодисаи ниҳоят мураккаб ва серсоҳа мебошад. Чунин хусусияти овозии забон моро водор мекунад, ки онро аз ҷиҳатҳои гуногун ва бо методҳои мухталиф омӯзем. Чунин навъҳои фонетикаро фарқ мекунад:

1. **Фонетикаи хусусӣ** - сохти овозии забони алоҳидаро меомӯзад. Масалан, сохти овозии забони тоҷикӣ, русӣ, англисӣ, олмонӣ ва ғайра. Дар фонетикаи хусусӣ ҳодисаи овозӣ дар як давраи муайяни инкишофи забон омӯхта мешавад.

2. **Фонетикаи таърихӣ** - сохти овозии забон, ки дар давоми даҳсолаҳо, садсолаҳо пайдо шудаанд ва сабабҳои таърихи пайдоиши онҳоро меомӯзад.

3. **Фонетикаи муқоисавӣ** - барои тафсиру шарҳи ҳодисаҳои овозии забон дар шароити ҳозира ё ягон давраи таърихӣ инкишофи онҳо барои муқоисаи ҷалб кардани материалҳои забонҳои дигари хеш омӯхта мешуд.

4. **Фонетикаи умумӣ** - тадқиқотҳои фонетикӣ як гурӯҳи калони забонҳоро ва ё ҳамаи забонҳоро меомӯзад. Он ба материалҳои забонҳои гуногун, мавқеи фонемаҳо ва роҳҳои ташаккули онҳо, қонунҳои умумии тағйирёбӣ, гурӯҳбандӣ ва ҳамнишинии онҳоро муайян мекунад. Муайян кардани хусусиятҳои умумии сохтмони ҳичоӣ, аксентӣ ва оҳангии забон низ вазифаи фонетикаи умумӣ мебошад.

5. **Фонетикаи тавсифӣ** ба ҳодисаҳои овозӣ ва методҳои маълуми забоншиносӣ, ки мушоҳидаҳои муқоиса асос ёфтааст, баён мешавад.

Овозҳои нутқ дар воҳидҳои маънодор ду вазифаро иҷро мекунад, яке калимасозӣ ва дигар калимафарқкунӣ (ё калимашиносӣ). Овозҳо барои сохтани калимаҳо хизмат мекунад. Масалан, калимаи **китоб** овозҳои **к, и, т, о, б**, ба сифати масолеҳи бинокорӣ

хизмат мекунад ва мавҷудияти ин калима ҳамчун воҳиди забонӣ ба миқдори муайяни овозҳо, тартиби онҳо, сохти ҳичою заданокӣ вобаста аст. Вазифаи калимасозӣ дар он зоҳир мешавад, ки он хоси ҳамаи овозҳои нутқ мебошад, чунки ҳамаи воситаҳои овозӣ дар калимасозӣ ва шаклсозӣ иштирок мекунад. Ҳамаи овозҳои нутқ ба воситаи ҳавои аз шуш бароянда пайдо мешаванд. Ҳамаи узвҳои инсонро, ки дар ташаккулёбии нутқ иштирок мекунад, олатҳои нутқ меноманд. Ба олатҳои нутқ дохил мешаванд: лабҳо, дандонҳо, забон, ком, забонча, ковокии даҳон, ковокии бинӣ, пешгаҳи даҳон, ҳалқ, хирной, бронхҳо, шуш ва диафрагма. Нақши мағзи сар ӯ ба иборати дигар, системаи марказии асабҳо, ки ҳамаи олатҳои нутқро идора мекунад, хеле муҳим аст.

Бо тартиби муайян навиштан ва номбар кардани ҳарфҳои алифбо ном дорад. Алифбои имрӯзаи забони тоҷикӣ аз 35 ҳарф иборат мебошад. Дар алифбои забони тоҷикӣ 24 ҳамсадо, 6 садонок, 4 йотбарсар мавҷуд аст.

Тибқи “Қоидаҳои имлои забони тоҷикӣ” аз санаи 4 октябри соли 2011 бо қарори Ҳукумати Ҷумҳурии Тоҷикистон таҳти рақами №458 алифбои забони тоҷикӣ тасдиқ карда шуд. Дар нутқ овозҳо алоҳида-алоҳида ва аз ҳам ҷудо талаффуз карда намешаванд, балки онҳо бо ҳамдигар пайванд шуда, ҷараёни нутқро ба вучуд меоранд. Дар натиҷа, дар ҷараёни нутқ одатан каму беш характери овозҳо дигаргун, мешавад тобишҳои гуногуни овозҳои аслий ба вучуд меоянд. Ҳатто фонемаҳо ба кулӣ тағйир ёфта, ивази талаффуз мешаванд. Масалан, дар як калима (аммо) ва ӯ дар маҳалли васли ду калима (кам мебарӣ) ду бор омадани овози “м” ва талаффузи онро мушоҳида намоем, мебинем, ки ҳар дуи онҳо якхел талаффуз намешаванд. Дар ҷараёни ба ҳам наздикшавӣ ва ба ҳам монандшавии овозҳо ба амал меояд, ки он ассимилятсия (монандшавӣ) ном дорад.

а) Дар талаффузи калимаи **бадгамъ** “д”-и бад ба “т” табдил мешавад.

б) Дар талаффузи калимаи **ҷӯбча** овози “б” ба овози бечаранги “п” иваз мешавад, чунки органҳои нутқ барои талаффузи ҳамсадои бечаранги “ч” тайёр шуда, садопардаҳо аз ларзиш бозмемонанд.

в) Дар калимаи **анбор** овози ҳамсадои нӯғизабонии “н” ба овози “м” табдил меёбад, чунки овози пеш аз он омадаи “б” овози “н”-ро ба худ монанд мекунад.

д) дар талаффузи калимаи **қасд** ва **тасдиқ** овози бечаранги “с”-и пеш аз “д” омада рӯй додааст.

Дар нутқи гуфтугӯӣ ва лаҳҷаҳо гоҳо яке аз ду овози якхела ва ӯ баъзан яке аз ду овози аз ҷиҳати талаффуз ҳамчинс ба овози талаффузаш дигаре табдил меёбад. Ба мисоли ин ҳамчун **аждод** талаффуз шудани калимаи **ачдод** мисол шуда метавонад, ки овози “ҷ” ба “ж” табдил гаштааст. Мисоли дигар, калимаи иҷтимоӣ ба шакли иҷтимоӣ талаффуз мешавад, ки дар ин ҷо овози “ҷ” ба овози “ш” иваз шудааст.

Дар байни калима баъзан овозҳо ҷойҳои худро бо якдигар иваз мекунад, ин ҳодиса дар забоншиносӣ метатеза ӯ ҷойивазкунӣ ном дорад. Ҷойивазкунӣ дар забони тоҷикӣ хоси ҳамсадоҳо мебошад. Ҷойивазкунии овозҳо ду навъ мешаванд: таъриҳӣ ва муосир.

а) Ҷойивазкунии таъриҳӣ дар давраҳои гузаштаи инкишофи забон сурат гирифта ва тадричан мустаҳкам шудааст. Ба меъёр дохил шуда, дар хат инъикос ёфтааст ва шакли талаффузи аслии калимаро танг карда, ҷои онро гирифтааст ба ин мисол шуда метавонад калимаҳои кулф, китф, сурфа, маҳсӣ, авф, вале дар асл дар шакли куфл, кифт, суфра, масҳӣ ва афв будаанд аммо дар натиҷаи ҷойивазкунии овозҳои ҳамнишин тадричан мустаҳкам шуда, мустақилият пайдо намуда, шакли имрӯзаро гирифтанд.

б) Ҷойивазкунии муосир ҳодисаи ҳанӯз зинда мебошад ва танҳо дар нутқи гуфтугӯӣ роиҷ аст. Барои ҷойивазкунии калимаҳои муосир инҳо мисол шуда метавонанд: ба мисли халво-хавло, дарё-дайро, ҷумъа-ҷуъма, ҷамъ-ҷаъм ва ғайра.

Овозҳои нутқро ба ду гуруҳ ҷудо мекунад, садонокҳо ва ҳамсадоҳо.

Овози аз шушбароянда, ки ба монеаҳо талаффуз мешавад, ҳамсадо ном дорад. Овози ҳамсадо мувофиқи вазъияти садопардаҳо, ширкати олатҳои нутқ, тарзи ба вучуд омадани онҳо тасниф карда мешавад.

Аз рӯи вазъияти садопардаҳо ҳамсадоҳо ба ду намуд ҷудо мешаванд. Ҳамсадои ҷарангдор ва бечаранг. Миқдори ҳамсадоҳо 24 – то мебошад. Аз онҳо 13 – то ҳамсадоҳои ҷарангдор ва 11 – то ҳамсадоҳои бечаранг аст.

а) ҳамсадоҳои ҷарангдор: б, в, г, д, ж, з, р, н, м, л, й, ғ, ҷ.

б) ҳамсадоҳои бечаранг: к, қ, п, с, т, ф, х, ҷ, ч, ш, ъ.

Дар навбати худ ҳамсадоҳои чарангдор ба гурӯҳҳои зерин ҷудо мешаванд: лабӣ, ҳамсадои зичи тарканда, шавшувдор, ғайридимоғӣ, чарангдор, лаҳндор, ҷуфт, бешавшув, пешизабонӣ, ҳамсадои думахрача, забонӣ, якмахрача.

Ҳамсадоҳои бечаранг бошанд ба гурӯҳҳои зерин ҷудо мешаванд: лабӣ, ҳамсадои зичи тарканда, шавшувдор, ғайридимоғӣ, беларҳн, ҷуфт, пешизабонӣ, ҳамсадои зичи раҳнадор (мураккаб), ҳалқӣ, ҳамсадои роғӣ, ҳамсадои якмахрача, ҳамсадои роғии пешраҳна.

Овози аз шуш бароянда, ки бе монеаҳо талаффуз мешавад, садонок ном дорад. Овозҳои садонок ҳиҷсосоз мебошанд ва миқдори онҳо 6 - то мебошад. Ин овозҳо дар талаффуз аз якдигар фарқ мекунанд, масалан дар талаффузи овозҳои **о, у, ў** лабҳо иштирок мекунанд аммо овозҳои **и, э, а** бе иштироки лабҳо талаффуз мешаванд, ки онҳоро ба гурӯҳи садонокҳои ғайрилабӣ дохил намуданд.

Дар забони тоҷикӣ миқдори ҳиҷоҳои калима ба миқдори садонокҳои он баробар аст, яъне воситаи асосии ҳиҷсосозӣ садонокҳо мебошанд. Садонокҳо якҷоя бо ҳамсадоҳо ва ё алоҳида хелҳои гуногуни ҳиҷоҳоро месозанд. Навъҳои ҳиҷоҳои забони тоҷикӣ (с - садонок, ҳ - ҳамсадо)

Ҳиҷо хелҳои гуногун дошта, агар бо садонок тамом шавад, ҳиҷои кушода ва агар бо ҳамсадо ба охир расад, ҳиҷои баста номида мешавад.

Дар забони адабии ҳозираи тоҷик калимаҳои зиёди русӣ ва советию интернасионалӣ низ мавҷуд мебошанд, ки мафҳумҳои зарурии ҳаётро ифода мекунад. Онҳо дар нутқи тоҷикон баробари калимаҳои гуруҳи аввал истифода мешаванд. Сохти ҷудокунии ин гуна калимаҳо аз калимаҳои тоҷикӣ фарқ мекунад. Ҳиссаи калимаро ба сатри дигар кӯчонидан, калимаро ҳиссаи аввалашро яклухт менависем, масалан хоб-гоҳ, мо-дар ва ғ., агар як ҳарф ҳиҷоро ташкил диҳад ҳам, онро ба сатри дигар намекуҷонем. Масалан, калимаи **ароба** - ро ба ҳиҷо ҷудо кунем шакли дурусташ ҳангоми ба сатри дигар гузаштан ин гуна аст: а-роба не, балки аро-ба, о-ромӣ не, оро-мӣ ва ғайра. Агар ҳолате шавад, ки садонок пеш аз ҳарфи сакта (ъ) биёяд, ҳиҷои дуҷуми он ба сатри дигар гузаронида мешавад. Масалан, эъ-лон, аъ-ло.

Ҳиҷо вобаста ба заданокиаш ду намуд мешавад: ҳиҷои заданок ва ҳиҷои беада. Ҳиҷое, ки дорои зада аст, ҳиҷои заданок ва ҳиҷое, дорои зада нест, ҳиҷои беада ном дорад. Дар забони тоҷикӣ теъдоди ҳиҷоҳои беада нисбат ба ҳиҷои заданок зиёдтар аст.

Ҳиҷои беада: асп, орд, гуфт.

Ҳиҷои заданок: шоҳ-мот, мо-дар.

Ҳиҷоро чун воҳиди хурдтарини нутқи овозӣ илмҳои гуногун ба монанди физика, физиология, психология (равоншиносӣ), психоллингвистика (забоншиносии равонӣ) ва дигар илмҳо бо мақсадҳои гуногун меомӯзанд. Илми забоншиносӣ аз маълумоти ҳамаи ин илмҳо истифода бурда, ҳиҷоро ҳамчун яке аз воҳидҳои асосии забон ва бо мақсади забоншиносӣ меомӯзад. Ҳангоми омӯзиши ҳиҷо дар забоншиносӣ зарурати ҳалли ду масъалаи асосӣ ба миён меояд.

а) дар забонҳо ҳиҷосозӣ чӣ тавр сурат мегирад, ба кадом восита овозҳои гуногун дар таркибҳои муайян масалан, па-дар, мо-дар якҷоя шуда, як воҳид ҳиҷоҳоро ба вучуд меоранд?

б) ҷудокунии ҳиҷоҳо бо кадом роҳ амалӣ мешавад, ҳудуди ҳиҷоҳоро дар таркиби калима ва ё ҷумла чӣ тавр муайян кардан мумкин аст?

Ҳар дуи ин масъала бо ҳамдигар саҳт алоқаманданд, чунки агар аз як тараф вобаста ба тарзи муттаҳидшавии овозҳо таркиби ҳиҷо муайян карда шавад, ба воситаи он то дараҷае ҳудуди ҳиҷоҳоро муайян кардан имконпазир мегардад, аз тарафи дигар бошад, агар мо қонунҳои ҳиҷоҷудокуниро донем, ба воситаи онҳо аз тарзу воситаҳои ҳиҷосоз бохабар шуда метавонем вале пеш аз ҳама мо бояд табиату моҳияти овозии ҳиҷоҳоро донем. Ҳангоме ки мо дар хусуси ҳиҷо сухан меронем, одатан таркиби овозие, ки аз садоноку ҳамсадо иборат аст, пеши назар меояд. Масалан, ҳиҷои **бо** ва **об** – ро мегирем. Дар вақти муқоиса кардани онҳо гуфта мешавад, ки ҳар дуи ин ҳиҷоҳо аз ду овоз ҳамсадои “**б**” ва садоноки “**о**” сохта шудааст, вале фарқи ин ҳиҷоҳо аз он чи гуфта шуд, бештар аст, чунки ҳиҷо ҳамчун воҳиди талаффуз танҳо барои ҳамнишинии овозҳои садонок ва ҳамсадо нест.

АДАБИЁТ

1. Бобомуродов Ш. Садоноки “ӯ” ва мақоми он дар системаи вокализми забони тоҷикӣ / Ш. Бобомуродов. - Душанбе, 1978.
2. Бобомуродов Ш. Ҳамсадоҳои такрор дар забони адабии ҳозираи тоҷик / Ш. Бобомуродов. - Душанбе, 1987.
3. Бобомуродов Ш. Соҳти овозии калимаҳои якҷиҷоғӣ ва баъзе масъалаҳои ҳичо// Мақтаби советӣ.- № 12.- 1974.
4. Бузургзода Л. Фонетикаи забони адабии тоҷик / Л. Бузургзода. -Л.-1940
5. В.С.Соколова.Фонетика таҷикӣ / В.С. Соколова. - М.-Л №1949.
6. Зиндер Л.Р. Общая фонетика.-Изд.2. / Л.Р. Зиндер. - М.-1979.
7. Хаскашев Т. Н. Ибни Сино ва фонетикаи тавлидӣ// Мушкилоти Сино / Т.Н. Хаскашев. - Душанбе, 1980.
8. Хаскашев Т.Н. Фонетикаи забони адабии ҳозираи тоҷик: Садонокҳо ва ҳамсадоҳо / Т.Н. Хаскашев. - Душанбе, 1983.- Қ 1.

ТАҲЛИЛИ ОВОЗИИ БАҲА АЗ ВОЖАГОНИ “ФАРҲАНГИ ТАҲСИРИИ ЗАБОНИ ТОҶИКӢ”

Дар мақола вижагиҳои овозии вожагоии “Фарҳанги таҳсирии забони тоҷикӣ” таҳлилу баррасӣ шудааст. Дар натиҷаи ҳаҷми ва таҳқиқи қардани ин мавзӯ ба чунин ҳулоса омадан мумкин аст, ки минбаъд ин барнома метавонад, қори забоншиносон ва онҳоеро, ки ба таҳлилу калимаҳо сару қор қоранд осон қардонад. Барои таҳияи намунаи луғатҳои электронӣ имрӯз имқоният зиёд аст, зеро забонҳои барномасозии зиёд, ба монанди нусаҳои гуногуни Delphi, сохта шудаанд, ки қори таҳияқаронро осон меқардонад. Барномаи мо калимаро қурра таҳлилу овози намуна, онро ба фонемаҳо ва ҳичо ҳудо меқунад.

КАЛИДВОЖАҲО: таҳлилу фонетикӣ, садонок, ҳамсадо, тарқиб, забоншиносӣ, технологияи иттилоотӣ

ФОНЕТИЧЕСКИЙ РАЗБОР НЕКОТОРЫХ СЛОВ НА ОСНОВЕ "ТОЛКОВОГО СЛОВАРЯ ТАДЖИКСКОГО ЯЗЫКА"

В данной статье рассматриваются фонетические особенности слов «Толкового словаря таджикского языка». В результате изучения данной темы можно сделать вывод, что в дальнейшем программа может еще больше облегчить работу лингвистов и тех, кто занимается анализом слов. Сегодня существует множество возможностей для разработки электронных словарей, поскольку многие языки программирования, такие как различные версии Delphi, созданы для облегчения работы разработчиков. Наша программа производит полный звуковой анализ слова и разделяет его на фонемы и слоги.

КЛЮЧЕВЫЕ СЛОВА: фонетика, фонетический разбор, гласный, согласный, состав, языкознание, информационные технологии.

THE PHONETIC ANALYSIS OF SOME WORDS DUE TO "INTERPRETIVE DICTIONARY OF TAJIK LANGUAGE"

The article analyzes the phonetic features of the words from "Interpretive Dictionary of Tajik language". There are many opportunities to develop electronic dictionaries today as programming languages, such as different versions of Delphi, are built to make the work of developers easier. Our program provides a complete sound analysis of the word and divides it into phonemes and syllables.

KEYWORDS: phonetic or phonetic analysis, vowel, consonant, composition, linguistic and informative technology.

Маълумот дар бораи муаллиф: *Иброҳимзода Фархунда Идрис* – Донишгоҳи миллии Тоҷикистон, магистранти қурси дуҷоми факултети филологияи тоҷик. **Суроға:** 734025, Қумхурии Тоҷикистон, шаҳри Душанбе, хиёбони Рӯдакӣ, 17. Телефон: **904262020**.

Сведение об авторе: *Иброҳимзода Фархунда Идрис* – Таҷикский национальный университет, магистр второго курса факультета таҷикской филологии. **Адрес:** 734025, Республика Таҷикистан, город Душанбе, проспект Рӯдаки, 17. Телефон: **904262020**.

Information about the author: *Ibrohimzoda Farkhunda Idris* – Tajik National University, second-year master`s student of Faculty of Tajik Philology. **Address:** 734025, Republic of Tajikistan, Dushanbe, Rudaki Ave., 17. Phone: **904262020**.

ОСОБЕННОСТИ ФИЛОСОФСКОЙ ЛИРИКИ ИННОКЕНТИЯ АННЕНСКОГО (НА ПРИМЕРЕ СТИХОТВОРЕНИЯ «В АРОМАТНОМ КРАЮ В ЭТОТ ДЕНЬ ГОЛУБОЙ»)

Назирова А-Н. О.

Таҷикский национальный университет

В творчестве Анненского особое место занимает философская лирика, наполненная мотивами красоты, чистоты, глубокого осознания бытия, наслаждения реальностью и проживанием каждого мига в этом прекрасном мире. Лирика, которая исполнена, с одной стороны, глубокого экзистенциализма, с другой стороны очень тонкого осознания автором тех

границ реальной действительности, в которых он пребывал, осознавая этот мир во всех красках, во всех его непростых проявлениях. Однако при этом ключевым мотивом философской лирики Анненского является ее жизнеутверждающий характер, поскольку лирический герой Анненского принимает реальность во всех проявлениях, как в положительном, так и в отрицательном ключе, причем отрицательный опыт прошлого становится более ценным уроком и более ресурсным моментом для дальнейшего формирования характера и осознания дальнейшей жизни человека. И поэтому ключевой принцип лирического героя, проживающего жизнь здесь и сейчас, – это умение наслаждаться реальностью, проживая жизнь во всех ее красках.

Подтверждением этого тезиса служат стихотворения «В ароматном краю в этот день голубой». Стихотворение написано в 1904 году, в непростой, мятежный для России период, предшествующий первой русской революции, Кровавому воскресенью с его надрывной нотой и с последующим расколом русского общества на два лагеря, определивших дальнейший исторический ход развития событий в стране. Но при этом стихотворение начинается с безмятежных красок, которые гармонично и мягко ложатся на восприятие читательского образа:

В ароматном краю в этот день голубой
Песня близко: и дразнит, и вьется;
Но о том не спою, что мне шепчет прибой,
Что вокруг и цветет, и смеется.

Строфа разделена на две части: с одной стороны, это безмятежная подводка, в которой доминирующей темой является тема природы с использованием синтаксического параллелизма, когда «песня и дразнит, и вьется». Этот прекрасный песенный мотив является логическим продолжением природной зарисовки, но противительный союз, использованный в последних двух строках стихотворения, говорит о том, что лирический герой как-раз-таки принимает жизнь не в ее сугубо гармоничных красках, не в том, о чем «шепчет прибой», и не в том, что вокруг «цветет и смеется». Дальнейшим продолжением этого тезиса является строфа:

Я не трону весны — я цветы берегу,
Мотылькам сберегаю их пыль я,
Миг покоя волны на морском берегу
И ладьям их далекие крылья.

Темы жизни и природы осложняются мотивом нетронутости, первозданности природы в том состоянии, в котором эту Вселенную задумал Всевышний, и именно желание лирического героя сберечь этот первозданный характер бытия, для того чтобы в этой нетронутости ощутить себя другого, найти новые смыслы, по-новому взглянуть на реальность этого мира. Наполняет эти строки и образ нового «я», который является одним из ключевых образов этой части стихотворения, сопровождаемых общим ощущением покоя, безмятежности, внутренней радости, принятия того, что происходит в этом мире. Все это украшает поэтический строй стихотворения Анненского. Эта строфа дает нам понимание того, почему его желание «не спеть» только о гармонии, почему его желание «не трогать эту весну», а сберечь эту нетронутость в ее какой-то первозданной живости. Ответом на этот вопрос является последняя строфа:

А еще потому, что в сияньи сильней,
И люблю я сильнее в разлуке
Полусвет-полутьму наших северных дней,
Недосказанность песни и муки...

В этих строках усиливается мотив того, что иногда истинные шедевры, и истинное понимание жизни рождаются тогда, когда проживаешь ее во всех красках, причем отрицательный опыт становится для человека более ресурсным, и иногда ощутить сладостный характер любовных страданий человек может, только находясь в разлуке со своей возлюбленной. А ощутить всю полноту жизни можно, прожив не только день, но и ночь. Метафорой дня и ночи становится вся человеческая жизнь, когда день это положительные перемены, а ночь - падения и препятствия, которые человек встречает на своем жизненном пути. Доказательством этих слов является характерная антитеза «полусвет-полутьма наших северных дней», еще раз подчеркивающая непростую диалектику жизни, которая именно во всех ее красках становится подарком, высшим даром бытия для человека. Поэтому, чтобы понять, кто есть ты и что такое

жизнь, нужно прожить не только след этой жизни, но и ощутить тьму во всех ее проявлениях, и тогда «недосказанность песни и муки», то есть те самые последние строки, которые заканчивается умолчанием, станут для человека высшим подарком судьбы, потому что тогда он сможет подняться на новую ступеньку осознания себя и на новый уровень восприятия бытия. Именно эта мысль является идеей стихотворения данного текста и рождает в сердце читателя сопричастность этому тезису, разделенность и всю его правомерность.

ЛИТЕРАТУРА

1. Иннокентий Анненский и русская культура XX века: Сб. науч. тр. — СПб., 1996. — 151
2. Гаспаров М. Л. Поэтика «серебряного века» // Русская поэзия «серебряного века», 1890-1917: Антология / М.Л. Гаспаров. — М., 1993.
3. Гашева Л.П. Эстетические и образно-изобразительные принципы И.Ф. Анненского как поэта серебряного века // Вестник ЧГПУ. - 2011. - № 3.
4. Иннокентий Анненский и русская культура XX века: Сб. науч. тр. — СПб., 1996.

ХУСУСИЯТҲОИ ЛИРИКАИ ФАЛСАФИИ ИННОКЕНТИЙ АННЕНСКИЙ (ДАР АСОСИ ШЕЪРИ «В АРОМАТНОМ КРАЮ В ЭТОТ ДЕНЬ ГОЛУБОЙ»)

Мақолаи мазкур ба таҳлили лирикаи фалсафии Иннокентий Анненский бахшида шудааст. Лирикаи фалсафа дар эҷодиёти Анненский ҷойи махсусро ишғол мекунад: бо мавҷудҳои зебоӣ, поки ва бо дарки аниқи ҳасти фаро гирифта шудааст. Мавзӯи асосии лирикаи фалсафии Анненский хусусияти ҳаётбахш мебошад, зеро ки қаҳрамони лирики Анненский воқеиятро дар тамоми зуҳурот ҳам ба таври мусбат ва ҳам манфӣ қабул мекунад ва таҷрибаи манфӣ барои ташаққули минбаъдаи ҳислат ва дарки ҳаёти ояндаи шахс дарси муҳим мешавад. Барои ҳамин, принсипи асосии қаҳрамони лирикӣ, ки дар инҷо ва ҳоло зиндагӣ мекунад, ин маҳорати аз воқеяи лаззат бурдан, ва зиндагии пурраи қардан мебошад.

КАЛИДВОЖАҲО: лирикаи фалсафӣ, таҳлили ғоявию бадеӣ, шеър, мавзӯ, моҳият, қаҳрамонҳои бадеӣ.

ОСОБЕННОСТИ ФИЛОСОФСКОЙ ЛИРИКИ ИННОКЕНТИЯ АННЕНСКОГО (НА ПРИМЕРЕ СТИХОТВОРЕНИЯ «В АРОМАТНОМ КРАЮ В ЭТОТ ДЕНЬ ГОЛУБОЙ»)

Данная статья посвящена анализу философской лирики Иннокентия Анненского. Философская лирика в творчестве Анненского занимает особое место: она наполнена мотивами красоты, чистоты, глубоким осознанием бытия. Ключевым мотивом философской лирики Анненского является ее жизнеутверждающий характер, поскольку лирический герой Анненского принимает реальность во всех проявлениях, как в положительном, так и в отрицательном ключе, причем отрицательный опыт прошлого становится более ценным уроком и более ресурсным моментом для дальнейшего формирования характера и осознания дальнейшей жизни человека. И поэтому ключевой принцип лирического героя, проживающего жизнь здесь и сейчас, – это умение наслаждаться реальностью, проживая жизнь во всех ее красках.

КЛЮЧЕВЫЕ СЛОВА: философская лирика, идейно-художественный анализ, стихотворения, темы, мотивы, художественные образы.

FEATURES OF THE PHILOSOPHICAL LYRICS OF INNOKENTY ANNENSKY (ON THE EXAMPLE OF THE POEM "IN THE FRAGRANT LAND ON THIS DAY IS BLUE")

This article is devoted to the analysis of the philosophical lyrics of Innokenty Annensky. Philosophical lyrics in the work of Annensky occupies a special place: it is filled with motifs of beauty, purity, deep awareness of being. The key motive of Annensky's philosophical lyrics is its life-affirming character, since Annensky's lyrical hero accepts reality in all its manifestations, both in a positive and negative way, and the negative experience of the past becomes a more valuable lesson and a more resource moment for further character formation and awareness of future life person. And therefore, the key principle of a lyrical hero living life here and now is the ability to enjoy reality, living life in all its colors.

KEYWORDS: philosophical lyrics, ideological and artistic analysis, poems, themes, motifs, artistic images.

Маълумот дар бораи муаллиф: *Назирова Авдҷия-Набот Озодовна* – Донишгоҳи миллии Тоҷикистон, магистранти курси дуюми факултети филологияи рус. **Суроға:** 734025, Ҷумҳурии Тоҷикистон, шаҳри Душанбе, хиёбони Рӯдакӣ, 17. E-mail: annazirova@gmail.com. Телефон: **93-125-51-11**.

Сведения об авторе: *Назирова Авдҷия-Набот Озодовна* – Таджикский национальный университет, магистр второго курса факультета русской филологии. **Адрес:** 734025, Республика Таджикистан, город Душанбе, проспект Рудаки, 17. E-mail: annazirova@gmail.com. Телефон: **93-125-51-11**.

Information about the author: *Nazirova Avjiya-Nabot Ozodovna* – Tajik National University, second-year master's student of Faculty of Russian Philology. **Address:** 734025, Republic of Tajikistan, Dushanbe, Rudaki Ave., 17. E-mail: annazirova@gmail.com. Phone: **93-125-51-11**.

МАВКЕИ ВОҲИДҲОИ ФРАЗЕОЛОГӢ ДАР РОМАНИ «МАРГИ БЕГУНОҲ»-И К.МИРЗО

Файзуллобекова М. А.
Донишгоҳи миллии Тоҷикистон

Воҳидҳои фразеологӣ аз рӯи сохт ва маъноӣ худ гуногун мешаванд. Дар забоншиносии тоҷик воҳидҳои фразеологӣ аз рӯи аломатҳои маъноӣ, дастурӣ, услубӣ ва ғайра гурӯҳбандӣ шудааст [4]. Тибқи ҳамин гурӯҳбандӣ таҳқиқотҳои зиёде анҷом ёфтаанд. Аз ҷумла, таҳқиқоти бешумори воҳидҳои фразеологӣ дар асоси асарҳои бадеӣ ба вуқӯ пайваستاаст, ки бо равишҳои гуногун баррасӣ шудаанд. Зикр бояд кард, ки муайян намудани мавқеи воҳидҳои фразеологӣ дар забон муҳимтарин масъалаи фразеология махсуб меёбад. Дар мақолаи мазкур мо воҳидҳои фразеологии романи “Марги бегуноҳ”-и Кароматуллоҳи Мирзоро аз нуқтаи назари маъноӣ мавриди баррасӣ қарор медиҳем.

Воҳиди фразеологӣ ё худ ибораҳои фразеологӣ гуфта, ду ва зиёда калимаҳои мустақилмаъноӣ ба ҳам марбутро меноманд, ки маъноӣ яклухт ва дар аксар маврид образнокро ифода мекунад. Воҳидҳои фразеологӣ аз нигоҳи маъноӣ ба гурӯҳҳои зерин тақсим мешаванд: идиомаҳо, фраземаҳо, фразеологизмҳои ғайриидиоматикӣ [4,29].

Идиомаҳо ду ва ё зиёда калимаҳои таркиби ифодаи идиоматикӣ, ки як маъноӣ бутун ва ба ҳиссаҳо ҷудонашавандаро мефаҳмонанд. Ифодаҳои «**об гирифта**» (сабзидан), «**дили касе кашол**» (хоҳишманд будан), «**дил қандан**» (дил хунук шудан), «**гӯши касеро тофта**» (касера танбеҳ додан) ва монанди инҳо аз ҳамин қабиланд. Аз рӯи ифодаи маъноӣ ибораҳои рехтаи фразеологӣ (идиомаҳо) ё худ ифодаҳои идиоматикӣ чунин воҳидҳои фразеологии махсуси забонамонро ташкил медиҳанд, ки бо мазмуни яклухту пуробуранг ва сохти ба қисмҳо ҷудонашавандаи худ бо калимаҳо наздикӣ доранд. Бинобар ин, ибораҳои рехтаи фразеологӣ қисмати аз ҳама ҷаззоб, рехтаву устувор ва образнокӣ воҳидҳои фразеологиро ташкил медиҳанд. Образнокӣю пуробурангӣ ва рехтаву устувори ибораҳои рехтаи фразеологӣ дар он зоҳир мешавад, ки семантикаи ибораҳои рехта дар бештар ҳолат бо маъноӣ калимаҳои онро ташкилдиҳанда мувофиқат намекунад. Чунончи, ифодаҳои серистеъмоли «**гули сари сабад**» (азиз, сара), «**ҳар чӣ бодо бод**» (таваккал), «**салмаи сақат**» (лозим, барзиёд), «**нури дида**» (фарзанд), «**арақи ҷабин рехтан**» (меҳнати саҳт кардан), «**ба ҷашм расидан**» (намудор шудан), «**гӯш ба қимор**» ва ғайра ба гурӯҳи ифодаҳои идиоматикӣ дохил мешаванд [4].

Дар робита ба гуфтаҳои боло, кӯшиш мекунем, мавқеи воҳидҳои фразеологиро дар романи «Марги бегуноҳ»-и К. Мирзо мавриди таҳлил қарор диҳем.

Тазаққур бояд дод, ки дар романи мазкур воҳидҳои фразеологӣ хеле зиёд ва дар мавқеи зарур истифода шудаанд, ки мисоли онҳоро мо дар ибораҳои фразеологӣ дида мебароем.

Яке аз ибораҳои рехтаи хеле серистеъмоле, ки умуман дар осори Кароматуллоҳи Мирзо, аз ҷумла дар романи «Марги бегуноҳ» истифода шудааст, ин ибори рехта (идиома)-и «**димоғи сӯхта**» мебошад.

Нависанда бо маҳорати бузурги фавқуттабиаш идиомаи «**димоғи сӯхта**»-ро дар осори худ мулоҳизакорона ва оқилона истифода намуда, мавқеи қаҳрамонони худро тавассути он барои хонанда хеле хуб нишон медиҳад. Ибори рехтаи «**димоғи сӯхта**» дар «Фарҳанги ибораҳои рехта» ба таври зер шарҳ дода шудааст: «1. хафа, ғамгин гардидан; 2. хашмгин шудан» [7, с. 410]. Ба ҳамин монанд дар «Фарҳанги тафсирии забони тоҷикӣ» низ тафсир шудааст: «**бо димоғи сӯхта** бо таъби хира, бо дили хафа, ғамгинона; **димоғ кардан** ба касе қаҳру ғазаб кардан, ба касе хашмгин шудан; **димоғи касе сӯختан** таъби касе хира шудан, хафа шудан, зик шудан, кайфи касе паридан; **димоғи касеро сӯзондан** таъби касеро хира кардан» [7, с. 453].

Вобаста ба маъноҳои дар фарҳангҳо тавзеҳдода дар асари Кароматуллоҳ Мирзо низ ибори рехтаи «**бо димоғи сӯхта**» ба маъноӣ ғамгин ё хафа шудан қорбурдд шудааст.

Масалан, дар романи «Марги бегуноҳ» хангоми тафсири ҳолати руҳии Малика – яке аз омӯзгордухтарони мактаби деҳа, ки хусну ҷамоли зебо ва саводу дониши баланд дошт, нависанда «ғамгинӣ»-и ӯро хангоми ба дарс даромадан чунин ба қалам медиҳад:

Малика бо димоғи сӯхта, чеҳраи ғамолуд рӯ ба шогирдон вазифаи хонагӣ пурсидан мехост. (1, с. 8).

Дар ин ҷумла Кароматуллоҳ Мирзо тавонистааст тавассути ибораи рехтаи «**ДИМОҒИ СӮХТА**» ба хонандаи худ нишон диҳад, ки қаҳрамони ӯ – Малика дар кадом ҳолати ногувор қарор дорад. Нависанди барои тақвияти маъноӣ ибораи «**ДИМОҒИ СӮХТА**», инчунин ибораи «**ЧЕҲРАИ ҒАМОЛУД**»-ро ҳамчун муродифи маъноӣ истифода бурдааст, ки он дар маҷмӯъ маъноӣ ҷумларо боз ҳам пуробурангтар намуда, дарки онро беҳтар мегардонад. Таъкид бояд кард, ки дар ин ҷо ибораи «**ЧЕҲРАИ ҒАМОЛУД**» низ ҳамчун идиома истифода шуда, он низ ба маъноӣ «ғамгин ва андуҳгин» истифода мегардад.

Ҳамин гуна мисолҳо бо ибораи рехтаи «**ДИМОҒИ СӮХТА**» дар дигар асарҳои К. Мирзо зиёд ба ҷашм мерасанд: Масалан:

Нимчамулло бо димоғи сӯхта, бо ҳаёлотии зиёд ҷониби кулбааи мешифт (1, с. 157).

Шабҳо вақти торикӣ фаромадан хастаю шалтар шуда, ба хона меомад, бо димоғи сӯхта хоб мерафт. (1, с.217).

– *Ту, бачам, гапи падаратро намегирифтӣ, гапи маро нагирӣ, гапи очаатро нагирӣ... намедонам, ҳолат чӣ мешуда бошад...* – *Мӯйсафед бо димоғи сӯхта аз назди Рустам рафт* (1, с.258).

– *Ҳа, вай пирсаги беимонро мо куштем, – гуфт пас аз сукунати тӯлонӣ Мавлонбой бо димоғи сӯхта ва андаке худро ба даст гирифта, давом дод: – Ту аз чӣ меҳаросӣ?* (1, с.393).

– *Меравам, ҳамин тавр мегӯям, – ман ки бори нахуст бо Лоиқ ҳамсуҳбат шуда будам ва дар ҳаёлам ӯро дигар хел тасаввур мекардам, аз муносибаташ ранҷидам, қаҳрам омад. Бо димоғи сӯхта аз хучрааш рӯ ба берун овардам* (1, с.258).

Таъби баланди нависандагӣ ба нависандаи маъруфи тоҷик Кароматуллоҳ Мирзо даст додаст, ки аз ибораҳои халқӣ, хусусан ибораҳои қолабгирифта ё ибораҳои рехта дар асараш хеле фаровон қорбаст намояд. Истифодаи ибораҳои рехта асарҳои нависандаро боз ҳам хонданбобу дилҷасп намудаанд. Аз ҷумла, истифодаи ибораҳои рехта дар романи «Марги бегуноҳ» асарро ҷаззобу пуртаъсир намудаанд. Воқеаҳои мудҳиши солҳои ҷанги шаҳрвандӣ дар Тоҷикситон, ки дар мисоли сокинони як деҳа дар романи «Марги бегуноҳ» тасвир ёфтааст, барои насли баъдазҷангӣ дарси зиндагист ва муаллифи роман тавонистааст, ки бо қорбасти ибораҳои рехта вазъияти ҳамонвақтаро хеле пуртаъсир нишон диҳад.

Ибораи рехтаи «**ҶОНИ САГИ СИӢХ КАНДАН**» дар баёни мардум хеле маъмул аст ва ин ибораро нисбат ба шахсе мегӯянд, ки дар зиндагӣ, яъне вақти сиҳату саломат буданаш дар ҳаққи мардум бадиҳои зиёд раво мебинадад ва мардумро ранҷу азоб медиҳад. Вақте ки ба болини марг меафтад, яъне дар ҳолати назъ, дар ҳолати дами марг ӯ хеле азобу машаққат мекашад ва ҷондиҳии ӯро ба ҷон кандани саги сиӢх монанд мекунад. Ибораи ҷон кандан дар Фарҳанги тафсирии забони тоҷикӣ чунин шарҳ дода шудааст: «**ҶОН КАНДАН** а) дар ҳолати назъ будан, дар дами марг будан; б) азобу машаққат кашидан, саҳт кӯшидан барои коре» [6, с. 600]. Нависанда дар романи «Марги бегуноҳ» ибораи «**ҶОНИ САГИ СИӢХ КАНДАН**»-ро дар ҳаққи Хидиралӣ – яке аз қаҳрамонони манфури роман, ки «сиӢхдил, тухматчӣ, бахил, курнамак» будааст, аз забони қаҳрамони асосии роман Мустафои писари Абдусалими лолазорӣ чунин ба қалам додаст:

Хидиралӣ шуморо ба ин роҳ андохт, вай ба мақсад мерасад, вай шод мешавад, вай орзу мекард: ба ҷашмаш натоҷам, набинадам, фарзандам бепадар, хонаҳоям вайрон шаванд, вай зану духтаронаширо ба савдо монд, вай ҷони саги сиӢх канд. Вай! Вай!! Лек на... (1, с. 3).

Бояд зикр кард, ки семантикаи ибораҳои рехта на ҳамеша бо маъноӣ калимаҳое, ки онро ташкил медиҳанд, созгор мебошанд. Яъне номувофиқатии байни калимаҳои таркиби ибораи рехта ва маъно он ҳамеша ба назар мерасад. Масалан, дар ибораҳои рехтаи «аз касе дил кандан» - хомӯш шудани муҳаббати касе, «ҷашм ба роҳ будан» - интизорӣ кашидан, «гӯшту нохун будан» - бо ҳам хешутабор будан, «гули сари сабад» - азиз, сара, «ҳар чӣ бодо бод» - таваккал, «нури дида» - фарзанд, «гӯш ба қимор» - хушёр, «арақи ҷабин рехтан» - меҳнати саҳт қардан, «ҷашми бад доштан» - озору нуқсон расонидан ба касе ва ғайра маҳз

ҳамин ҳолати дар боло зикршударо мушоҳида мекунем. Масалан, дар ибораи «чашм ба роҳ будан» сухан дар бораи касеро интизор шудан, интизорӣ кашидан ва монанди инҳо меравад. Ибораи фразеологӣ дар ин ҷо ба маънои маҷозӣ корбаст шудааст. Таъкид бояд кард, ки яке аз хусусиятҳои фарқкунандаи ибораҳои рехта (идиомаҳо) аз дигар навъи фразеологизмҳо дар он равшан мегардад, ки ҷузъҳои таркибии ибораҳои рехта ба маънои аслии худ наомада, балки пурра ба маънои маҷозӣ меоянд.

Барои мисол ибораҳои рехтаи “**чашми бад доштан**”, «**чашм ба роҳи касе буда**» дар романи “Марги бегуноҳ” чунин истифода шудааст:

*Шумо намедонед, ҳикоятҳои дароз аст, хонаҳои хешашон Ҳочисаидро алов зад, ба зану духтарони мардум **чашми бад дорад** (1, с.3).*

*Лек шояд ин фарзандҳо ҳам ба мисли Мустафо ба кадом як дара, калфҳои санг, горҳо оварда шудаю часадашон даруни обканда, чуқурӣ ё тағи сангу хоку кулӯх хобида, бекафан, бечаноза, туъмаи зоғу заган, ҳазор гуна ҷонзоду ҳаширот шудаанд, лек **чашмҳо ба роҳи онҳо**, дилҳо ба умеди дидор метапанду месӯзанд (1, с.4).*

Дар ҷумлҳои мазкур ибораҳои рехтаи «**чашми бад доштан**» ва «**чашм ба роҳ**» аз нигоҳи семантика хеле пуробуранг мебошад. Ибораи рехтаи «**чашми бад доштан**» дар «Фарҳанги ибораҳои рехтаи забони ҳозираи тоҷик» чунин шарҳ дода шудааст:

«Чашми бад доштан — 1. ба касе, чизе бо нияти бад, бо чашми бад нигоҳ кардан, ба касе, чизе ҳарисона нигаристан, тамаъ кардан. 2) ба касе кинаву ғараз доштан» [8, с. 368].

Ибораи рехтаи «**чашм ба роҳ**» дар фарҳангномаи мазкур ба таври зер тафсир шудааст: «Чашм ба роҳ – ба омадани касе интизор будан, нигарони касе будан» [8, с. 372].

Таъкид бояд кард, ки ибораи рехтаи «**чашм ба роҳ**» дар романи «Марги бегуноҳ» аз ҷониби нависанда хеле моҳирона истифода шуда, интизориҳо ва нигарониҳои қаҳрамонони марказӣ, ки тавассути ибораи мазкур бо ҳаяҷону изтиробҳо тасвир шудааст. Масалан, дар матни зер эҳсоси падару модар ва амакҳои Осиямоҳ чунин тасвир ёфтааст:

*Наздиктари дарвозаи дутабақои калони кандакорӣ мерафтанд. Ҳар ду табақои он ба пушт кушода, қандилҳои сақфи дарвозахона то дуриҳо равшанӣ меоданд, равшанӣ ба пеши роҳ, ба чашму рӯи Осиямоҳу Барзу афтада. Падар дар тан ҷома ва амакҳои ҳам ҳамин ҷо, онҳо **чашм ба роҳи Осиямоҳ**.*

– Осиямоҳ? – овози падар баланд шуд.

– Лаббай, дада, – бо садои гиряолуд ҷавоб гардонд.

– Омадӣ? Духтари додоиш, омадӣ?

– Ҳа, дада, – Осиямоҳ баландтар гирист (1, с.49).

Ё дар матни дигар ҳолати беморон ва чашминтизориҳои онҳоро нависанда маҳз тавассути ибораи рехтаи «**чашм ба роҳ**» ба қалам додааст:

*Дар беморхонаи Сарой баъзе беморон солҳои сол дард мекашиданд. Силкасал, умед ба зинда мондан намонда, рӯзи башумур ҳисоб мекарданд. Онҳоеро, ки ворисҳои дигар сурог намекарда, як ҳоле, муҳтоҷ, афтада, **чашм ба роҳи касоне** буданд, ки баъзан аз барои Худо як чӣ-ним чӣ хайр мекардаанд (1, с.56).*

Ҳамчунин, дар романи «Марги бегуноҳ» ибораи рехтаи «**чашм нақандан**» истифода шудааст, ки ба маънои «ба чизе, касе бодикқат нигоҳ андохтан, назар кардан» [8, с. 377] корбурд мешавад. Масалан, дар ҷумлаи зер нависанда бо зикри ибораи рехтаи мазкур, ки бо маҳорати хеле баланд истифода шудааст, муҳаббати беандозаи шогирдонро ба Малика нишон дода:

*Малика дар толори бузург дарс мегуфт, шогирдон гӯё дар рӯи Малика гул дида, ки аз ӯ **чашм намеқанданд** (1, с. 8).*

Дар ҷумлаи болозикр, чунон ки мушоҳида менамоем яку якбора ду воҳиди фразеологӣ «дар рӯи касе гул дидан» ва «**чашм нақандан**», ки дар забони тоҷикӣ хеле фаровон истифода мешавад, корбаст шудааст. Аз рӯи семантика онҳо ба гурӯҳи ибораҳои рехтаи фразеологӣ ё ки идиомаҳо дохил мешаванд. Агар ба маънои умумии ибораи «дар рӯи касе гул дидан» ва маънои ҷузъҳои дохили он тавачҷуҳ намоем, албатта маълум мегардад, ки маънои умумии ибора ба маънои калимаву ибораҳои ҷузъӣ дохили он вобастагӣ надорад. Ҷузъҳои ибораро тағйир додан ва ё иваз кардан имконнопазир аст, зеро дар ин ҳолат ибораи рехта ҳам аз ҷиҳати маъно ва ҳам аз ҷиҳати сохт барҳам мехӯрад.

Иборай рехтаи «дар рӯйи касе гул дидан» дар фарҳангҳо маънидод нашудааст, аммо он дар базе фарҳангҳо дар шакли «**Аз (ба) рӯйи касе моҳ (мах) дидан**» зикр гардида, ба маънои «1. ба касе дилбастагӣ доштан, 2. дар касе чизи фавқулода, аҷоибе дидан» [8, с. 933] тафсир шудааст. Вале дар байни мардум иборай мазкур дар шакли «дар рӯйи касе гул дидан» низ хеле маъмул мебошад. Ин аст, ки нависанда бо маҳорати баланди суханварӣ ҳамин иборай рехтаро аз забони мардум дар ҷумлаи мазкур истифода бурдааст:

Малика дар толори бузург дарс мегуфт, шогирдон гӯё дар рӯи Малика гул дида, ки аз ӯ чаши намеканданд (1, с. 8).

Дар ҷумлаи мазкур нависанда бо истифода аз иборай рехтаи «дар рӯи Малика гул дида», пеш аз ҳама, барои хонанда ҳусни зоҳириву ботинии Маликаро нишон медиҳад, ки то чӣ андоза ӯ духтари дилкашу хушахлоқ аст, ки шогирдонаш мафтунӣ ақлу заковату донишу дигар хислатҳои ҳамидаи инсонии ӯ гашта буданд. Шогирдонаш бисёр мехостанд мисли муаллимаи худ бошанд, аз ӯ чизе барои худ гиранд. Ин буд, ки дар рӯйи муаллимаашон Малика гул медиданд.

Иборай рехтаи «**гӯшту нохун**» ба маънои «хешу акрабо, хешовандони наздик» дар забони тоҷикӣ хеле маъруф аст ва қариб дар гуфтори қишрҳои гуногуни иҷтимоӣ мавриди истифода қарор дорад. Муаллифи романи «Марги бегуноҳ» низ барои нишон додани ҳолати руҳии қаҳрамонони асараш аз ин ибора хеле хуб истифода намудааст. Масалан, хангоми Маликаро барои ба Содирхон ба занӣ баромадан розӣ кунонидан нависанда аз забони падари Малика иборай «**гӯшту нохун**»-ро чунин истифода намудааст:

Нагз, бо Малика гапзанон кардӣ? Нагуфтӣ, ки бегона нестанд, гӯшту нохунанд, Содирхон бачаи холааш (1, с. 5).

Нависанда дар ҷойи дигари романи мазкур иборай рехтаи «**гӯшту нохун**»-ро аз забони қаҳрамони манфии роман – Барзу, хангоме ки мехост модари Содирхонро розӣ кунонад, ки Содирхон ба гуруҳи онҳо – силоҳбадастон ҳамроҳ шавад, чунин ба қалам медиҳад:

Аммо ман танҳо, одами худӣ надорам, Содирхон додарам, гӯшту нохун ҳастем, бонигари худам шавад мегӯям (1, с. 21).

Иборай рехтаи «**гӯшту нохун**» дар дигар асарҳои нависанда низ хеле фаровон қорбасти шудаанд. Масалан, дар қиссаи «Ситораҳои паси абр» иборай мазкурро чунин зикр мекунад:

– Қавмо, мою шумо ҳама хешу табор, гӯшту нохун, обшарику хокишарик. Пагоҳ мурдаи якдигарамонро худамон соҳиб мешавем, каси дигар, бегонаҳо не, худамон (1, с. 154).

Воҳиди фразеологӣ дигаре, ки нависанда истифода кардааст, ин иборай рехтаи «**бироҳа кардан// накардан**» мебошад. Ин иборай рехта дар забони тоҷикӣ муродифоти худро низ дорад. Масалан, ибораҳои рехтаи «**касоро вайрон кардан**», «**касоро аз дин баровардан**», «**фикри касоро вайрон кардан**»-ро низ ба маънои «**касоро бироҳа кардан**» метавон ҳамчун муродифоти фразеологӣ истифода кард. Ибораҳои рехтаи «**касоро вайрон кардан**», «**касоро аз дин баровардан**», «**фикри касоро вайрон кардан**» дар Фарҳанги ибораҳои рехта зикр гардида, чунин тафсир шудаанд: «*касоро вайрон кардан* – касоро аз роҳ баровардан, бироҳа кардан; касоро ба роҳи бад кашидан» [7, с. 151], «*аз дин баровардан* – 1. касоро бедин кардан, ба дини дигар даровардан, 2. касоро бироҳа кардан» [7, с. 411], «*фикри касоро вайрон кардан* – майнаи касоро гич кардан; касоро аз роҳ бироҳа кардан, гумроҳ кардан» [8, с. 233]. Дар «Фарҳанги тасфирии забони тоҷикӣ» низ иборай рехтаи «бироҳа кардан» ба таври зер шарҳ дода шудааст: «*бироҳа кардан* касоро аз роҳ задан, гумроҳ кардан, ба роҳи ғалат бурдан касоро» [5, с. 185].

Муаллифи романи «Марги бегуноҳ» муродифи иборай рехтаи «**касоро бироҳа (на) кардан**» хангоми ба синфхона, ба назди Малика даромадани Барзу аз забони Барзу чунин қорбурд кардааст:

Ҳама гап дар сари ту, Малика. Духтарони деҳаро бироҳа накун, худат ҳам мусулмон шав, ба отат ҳама гапро гуфтам» [1, с. 8].

Иборай рехтаи «**калима гардондан**» дар забони тоҷикӣ маъмул аст. Ин воҳиди фразеологӣ дар шакли «калима хондан» низ ба назар мерасад. Маънои «**калима гардондан (хондан)**», яъне калимаи шаҳодат вирд кардан, ба забон овардан хангоми ягон хавфу хатар пеш омадан мебошад. Ё пеш аз марг калимаи шаҳодат мехонанд, ки шаҳодат аз мусулмонии худ медиҳанд. Ҳамин, ҳолат дар забони мардум дар шакли «калима хондан» ҳамчун иборай

рехта корбаст мешавад [7, с. 509]. Ибораи рехтаи «**калима арза кардан**» ҳамчун мулофиди ибораи фразеологии «**калима гардондан (хондан)**» корбаст мешавад. Дар романи «Марги бегуноҳ» нависанда ибораҳои мазкурро аз забони Мустафо дар мавриде, ки Барзу ба сӯи ӯ мили автоматро равон мекунад чунин тасвир мекунад:

– *Чӣ на? Мебинӣ-ку, ман туро мепаронам, ман, ман, ман! Калима арза кун.*

– *Хуб, додар, калима мегардонам, алҳамдулиллоҳ, муслмонам, лекин тавба мегӯям, Худо мегӯям, ки касе мисли ман асири душмани номард нашавад» (1, с. 3).*

Ибораи «**гардани шайтон шиканад**»-ро муаллифи роман хеле мохирона истифода намудааст. Ибораи мазкур дар забони мардум маъмулан дар шакли «**сухани касе шикастана гардани шайтон шиканад**» [8, с. 127] истифода мешавад, ки маънои «ҳар чи бошад ҳам, хоҳиши ту иҷро мешавад»-ро дорад. Муаллифи роман, ҳангоме ки ду қаҳрамони худро, як қаҳрамони мусбат ва дигаре манфӣ, бо ҳам рӯ ба рӯ мегузорад, ӯ аз забони қаҳрамони мусбати худ ибораи рехтаи «**гардани шайтон шиканад**»-ро хеле мулоҳизакорона истифода мебарад, ки мабодо хашми душман (қаҳрамони манфӣ)-ро наоварад:

– *Астғфируллоҳ гӯӣ, бачам, ба худ биё, гардани шайтона шикан, номбад мешавӣ, одамон аз хотир намебароранд (1, с. 5).*

Агар ҳамин ибораи рехтаро, ки дар романи «Марги бегуноҳ» истифода шудааст, дар «Паёмҳои дӯстӣ»-и А.Деҳотӣ муқоиса намоем, дар он ҷо адиб ибораи мазкурро дар шакли пуррааш «**сухани касе шикастана гардани шайтон шиканад**» истифода шудааст. Аммо ҳолат ва вазъияти воқеаҳо аз ҳам хеле фарқ мекунанд. Чунинчӣ:

– *Хайр, суханатон шикастана гардани шайтон шиканад. Майлаш, менӯшем, фақат бегоҳ – фориғи қор. А.Деҳотӣ «Паёмҳои дӯстӣ».*

Воҳиди дигари фразеологии, ки нависанда онро дар романи «Марги бегуноҳ» истифода намудааст, ин ибори рехтаи «**ваҳму ҳарос соя андохтан**» мебошад. Ҳарчанд дар фарҳангҳои муосир ибораи рехтаи мазкур қайд нагардидааст, аммо дар забони муқаррари мардум ин ибораи рехта хеле зиёд корбаст мешавад. Шакли пурраи ибораи мазкур «**дар дили касе чизе соя андохтан**» мебошад, ки маънои аз чизе, воқеае ё ҳодисае тарсидан мебошад. Маҳз ба ҳамин маъно ибораи мазкур дар шакли «**дар дили эшони Саидҷалолхон ва Малика ваҳму ҳарос боз соя андохт**» истифода шудааст:

Ҳамин тавр дар дили бисёриҳои аҳли деҳа, дар дили эшони Саидҷалолхон ва Малика ваҳму ҳарос боз соя андохт» (1, с. 10).

Ибораи рехтаи «**хун аз рӯи касе паридан**» маънои «сахт тарсидан, ҳаросидан»-ро дорад. Ибораи мазкур низ дар фарҳангҳо қайд нашудааст, вале дар забони халқ ин ибора маъмул буда, аз ҷумла нависанда дар романи «Марги бегуноҳ» ин ибораи фразеологиро истифода намудааст. Муаллифи роман ҳолати тарсидани хонандаҳои мактаб ва муаллимаи онҳо Маликаро чунин ба қалам додаст:

– *Гӯш буқуне, мочахирсҳо, гӯш куне, ки ман чӣ мегӯм. Аз пагоҳ ягонатадон дар синф бо сари луч намешине, рӯймол мебанде, куртаҳотон ҳам дигар шавад, куртаҳои очаҳотон барин шавад... Хабар мегирум, – Барзу автоматаширо аз болои миз бардошта, аз тиреза чанд тир ба ҳаво андохт. Ҳамаи талабаҳо, муаллима талхакаф, дар ҷойҳоишон шах шуда буданд. Хун аз рӯишон парид. Ба худ намеомаданд хонандагон ва муаллима. (1, с. 9).*

Дар ҷумлаи болозикр ибораи рехтаи «**шах шудан**» низ истифода шудааст, ки маънои «беҳаракат шудан, роҳ рафта натавоништан, гап зада натавоништан»-ро дорад. Ибори «**шах шудан**» дар «Фарҳанги ибораҳои рехтаи забони тоҷикӣ» зикр гардида, ба таври зер тафсир шудааст: «**шах шудан** сахт ҳайрон, гаранг шудан, аз ҳаяҷон ҷӣ қор кардани худро надоништа мондан; қарахт шуда мондан» [8, с. 436]:

Ҳамаи талабаҳо, муаллима талхакаф, дар ҷойҳоишон шах шуда буданд. (1, с. 9).

«**Ҳар ҷӣ бодо бод**» аз ибораҳои рехтаи бисёр маъмулест, ки дар байни омма ба таври хеле васеъ истифода мешавад. Маънои ибораи рехтаи «ҳар ҷӣ бодо бод» низ барои хосу ом маълум аст, ки «таваккал кардан»-ро ифода мекунад. Дар фарҳангномаҳои ибораи мазкур ба таври «ҳар ҷӣ шавад, шудан гирад; таваккалан» [8, с. 596], «ҳар ҷӣ шуданӣ бошад, шудан гирад (дар мавриди таваккалан ба қор даст задан гуфта мешавад)» [5, с. 213], маънидод ва тафсир шудааст. Таъкид бояд кард, ки муаллифи романи «Марги бегуноҳ» ин ибораи

рехтаро хеле кам мавриди истифода қарор додааст. Аз ҷумла, *ӯ* танҳо як маротиба дар қиссаи «Ситораи умед» онро корбаст намудааст. Чунончи:

Не, Наврӯз ба онҳо муқобил омада наметавонад, ӯро пора-пора мекунанд, ҳар чӣ бодо бод, ақиб мегардад, мегурезад (Ситораи умед, с. 380).

«**Лаб фуру бастан**» аз зумраи ибораҳои рехтаи маъруфест, ки ба маъноҳои «хомӯш истодан», «чизе нагуфтан», «гап назадан, сухан нагуфтан» ва монанди инҳо кор бурда мешавад. Ин воҳиди фразеологӣ дар забони тоҷикӣ дар шакли «**лаб бастан**» низ истифода мешавад: «**лаб бастан** аз сухан бозистодан, хомӯш мондан» [7, с. 586] ё ин ки «**лаб бастан // лаб фуру бастан** гап назадан, хомӯш шудан» [5, с. 702]. Дар романи «Марги бегуноҳ» муаллиф онро дар лаҳзаи зерин истифода намудааст:

– *Мо хубем ё гуруҳҳои силоҳдор? Ва гуруҳҳои силоҳбадаст низ ба ӯ ҳамин суолро медоданд. Сӯфигадо аввалҳо лаб фуру баста ҷавоб намедод. Аммо баъдҳо ба сарони гуруҳҳои силоҳдору ҳукуматиҳо мегуфт:*

– *Бачаҳом, ҳам шумоҳо хубен, ҳам ҳукуматиҳо. Мо бадем, мо падарлаънатем, ки таги суму сапали шумоҳо хор шудем, азоб мебинем, ҷои гурез намеёбем.* (1, с. 9).

Дар забони тоҷикӣ барои *оҳиста гап задан* ва ё *оҳиста хондан* баъзан аз ибораҳои рехтаи «**зери лаб гап задан**» ё «**зери лаб хондан**» истифода мебаранд. Ибораи «зери лаб гап задан» дар «Фарҳанги рехтаи забони тоҷикӣ» ба таври зер тафсир шудааст: «**зери лаб гап задан** оҳиста гап задан» [7, с. 476]. Муаллифи романи «Марги бегуноҳ» ибораи «зери лаб хондан»-ро дар ҷумлаи зер чунин корбурдд намудааст:

Сураҳои медонисташиро зери лаб мехонд, сураҳои чорқулро, ки падар мегуфтанд, касе чор сура, сураҳои Қулҳуваллоҳ, Қулазу бирабилфалақ, Қулазу бирабиннос, қулёро, ки ин чорро чорқул гӯянд, хонад, Худованд аз ҷамъи балоҳо эминаш дорад. (1, с. 14).

Воҳиди фразеологӣ дигаре, ки ба маънои «синну соли касе бачойе расидан» ё «пир шудан» истифода мешавад, ин ибораи рехтаи «**пой бар лаби гӯр расидани касе**» мебошад. Дар фарҳангномаи ибораҳои рехтаи ибораи мазкур чунин тавзеҳ дода шудааст: «**пой ба лаби гӯр расидан** пири фартут шудан, 2. умр кам мондан, вақти мурдан расидан» [7, с. 840]. Шакли дигари ин ибора «**по ба лаби гӯр будан**» мебошад, ки ба маънои пири фартут шудан, наздик ба марг будани касеро ифода мекунад [5, с. 104]. Дар романи «Марги бегуноҳ» муаллифи асар ибораи «**по ба лаби гӯр расидан**»-ро дар мавриди зер истифода бурдааст:

– *Намедонум, нишон дода наметонум. Мардум чӣ меган? Меган, ки бобои Абдукарим **пои ба лаби гӯр расидаю** бузӣ мекуна. Ман ин нома бардошта наметонум.* (1, с. 80).

Дар забони тоҷикӣ омма аз ибораи рехтаи «**дидаю рӯ (на)доштан**» ба таври васеъ истифода мекунанд. Ин воҳиди фразеологӣ аслан ба маъноҳои *беобрӯ*, *беҳаё*, *бешарм* ва монанди ин корбурдд мешавад. Вале, мутаассифона дар фарҳангҳои забони тоҷикӣ ин ибораи рехта ба қайд гирифта нашудааст, ҳарчанд дар забони мардум фаровон корбурдд мешавад. Аммо дар асарҳои бадеӣ он хеле зиёд истифода шудааст. Аз ҷумла, дар романи «Марги бегуноҳ»-и Кароматуллоҳи Мирзо бо истифода аз ибораи «**дидаву рӯ надоштан**» тавонистааст, ки ба хонандаи худ беобрӯиву бешармӣ ва разиливу пастфитратии қаҳрамони манфии роман – Барзуро нишон диҳад. Таъкид ба ёдоварист, ки вазифаи асосии ибораҳои рехта низ маҳз ҳамин аст, ки ҷумларо пуртаъсир ва ҷаззоб мекунанд, ҳолати руҳии гӯяндаро ошкор месозанд. Бинобар ин, муаллифи роман низ ибораи рехтаи мазкурро дар шакли зер бо маҳорати баланд истифода намудааст:

*Аммо ба кадом забон ба Барзу мефаҳмонӣ, ки ӯ ин қадар одам кушт... **Дидаю рӯ надорад**, чи ба вай гап занӣ, чи ба дару девор* (1, с. 11).

Ҷамчунин, ибораи рехтаи «**дида дӯхтан**» дар забони мардум хеле серистеъмол аст. Ин ибора асосан маънои «*нигоҳ кардан, назар андохтан, дидан*»-ро дорад. Дар «Фарҳанги тафсирии забони тоҷикӣ» ибораи «дида дӯхтан» ба ду маъно шарҳ дода шудааст: «*дида дӯхтан а) нигоҳ кардан, назар кардан; б) маҷ. чашм пӯшидан, нигоҳ накардан, қатъи назар намудан*» [5, с. 444]. Муаллифи романи «Марги бегуноҳ» ин ибораро ба маънои аввал чунин корбаст намудааст:

– *Гум бишав аз ин ҷо ту, – гуфт ва автоматро аз китф болои миз партофт. Ба аҳли синф, ки паси партаҳо бо сарҳои ҳам чун гунҷишакони тарсхӯрда лап зада, пушти ҳамдигар панаҳ бурдан мехостанду нафас намебароварданд, **дида дӯхт*** (1, с. 8).

Ба ҳамин маъно, ки ҳамеша дар шакли аслии ҳамчун «нигоҳ кардан, назар намудан» истифода мешавад, дар роман низ хеле моҳирона истифода шудааст. Дар ҷумлаи зер чунин ба қалам дода шудааст:

*Мустафо боз пайи кандани гӯр шуд. Хок мебаровард, бо бел хокро ба дуртар мепартофту ба офтоби умраиш дам ба дам **дида медӯхт**, гӯраиш омода шавад ё нашавад, рӯзаширо анҷом омадааст (1, с. 41).*

«**Ба дил ғубор овардан**» воҳиди дигари фразеологиест, ки дар романи «Марги бегуноҳ» истифода шудааст. Маънои иборайи рехтаи мазкур «касери дилгир кардан, касери ғамгин кардан, ба шодии касе халал ворид намудан» мебошад:

*Ҳавои барфолуду тира ба **дилаш ғубор оварда** буд (1, с. 11).*

Иборайи рехтаи «**дар дили касе зангу ғубор намондан**» ҳамчун зидмаънои иборайи «**ба дили касе ғубор овардан**» дар «Фарҳанги рехтаи забони тоҷикӣ» ба маънои «*осори алам, зикӣ, ҳасрат дар дил намондан, аз кинаву адоват пок шудан*» тафсир шудааст. Иборайи «**дили касери реш (реш-реш) кардан**» ҳамчун муродифи иборайи рехтаи «**ба дили касе ғубор овардан**» ба маъноҳои зерин тафсир шудааст: 1. *касери аламзада кардан, сахт ғамгин кардан; ба азоб андохтан*, 2. *ба ҳаяҷон овардан* [7, с. 386] шарҳ дода шудааст. Таъкид бояд кард, ки иборайи рехтаи «**дар дили касе чанг андохтан**» низ дар забони тоҷикӣ мавҷуд аст, ки ба маънои «фикр, мақсад, майл, хоҳиши касери фаҳмидани шудан» истифода мешавад. Аз маънои иборайи мазкур маълум аст, ки он ба маънои иборайи рехтаи «**ба дил ғубор овардан**» иртиботи маъноие надорад.

Иборайи рехтаи «**ба дил ғунҷидан**» дар фарҳанги ибораҳои рехта ба таври зерин тафсир шудааст: «*ба дил ғунҷидан* 1) чизери маъқул доништан, писандидан; 2) ба чизе розӣ шудан; 3) ба чизе майлу хоҳиш доштан» [7, с. 403]. Вале дар баъзе маврид дар забон аз маънои инкори он тавассути илова намудани пешванди инкоримаънои «на» ба феъли «ғунҷидан» истифода мебаранад, ки шакли «**ба дил нағунҷидан**»-ро мегирад. Аз чунин қолаб муаллифи романи «Марги бегуноҳ» Кароматуллоҳи Мирзо низ истифода намуда, симои қаҳрамонони романаширо хеле барҷаста тасвир намудааст:

*Намедонист бо кадом забон ҳарф зада, хешро ба онҳо маъқул кунонда, баъд ба хонумони одамони **ба дилаш намеғунҷида оташ андозад** (1, с. 10).*

Дар ҷумлаи боло иборайи «**оташ андохтан**» низ истифода шудааст, ки асалан дар ин ҷо ба маънои маҷозии ба дили касе оташ (алав) андохтан, ба шӯр овардан, бесаранҷом намудан, беқарор намудан, ошуфта намудан, касери ба қаҳру ғазаб овардан, адовати касери зиёд намудан, касери ба изтиробу хуруш овардан, касери ба ҳаяҷон овардан [7, с. 785], [5, с. 477] қор фармуда шуда, иборайи рехтаро ташкил намудааст:

*Намедонист бо кадом забон ҳарф зада, хешро ба онҳо маъқул кунонда, баъд ба хонумони одамони ба дилаш намеғунҷида **оташ андозад** (1, с. 10).*

Иборайи рехтаи «**ба дил сиёҳӣ**», ки муаллифи романи «Марги бегуноҳ» дар ҷумлаи поён истифода бурдааст, аслан дар забони тоҷикӣ гунаҳо (вариантҳо)-и гуногун дорад, ки дар романи мазкур яке аз гунаҳои он истифода шудааст. Дар «Фарҳанги ибораҳои рехтаи забони тоҷикӣ» бо чунин тарз тафсир шудааст: «*дили касери сиёҳӣ зер (пахш) кардан* 1) ғамгин шудан; 2) пешомади бадеро ҳис кардан» [7, с. 388].

Бо назардошти ҳамин маъно муаллифи романи «Марги бегуноҳ» ҳодисаҳои даҳшатбори солҳои ҷанги шаҳравандиро, ки мардум умед аз ҳаёти осоиштаро канда буданд ва ҳамеша пешомади бадеро ҳис мекарданд, бо тасвири табиате, ки дар охири фасли тирамоҳ қарор дорад, иборайи рехтаи «**ба дилҳо сиёҳӣ**»-ро хеле моҳирона ва нозукбиниона ба қалам медиҳад:

*Рӯзҳои охири фасли тирамоҳ, мавсими ҳузнангез, баргҳои дарахтон, тоқҳо рехтаанд, рӯи роҳу роҳрав, дами дару дарвозаҳо пур аз хазон. Дар ҳавли эшон Саидҷалолхон ҳам рӯ-рӯи хазон мерафтанд. **Ба дилҳо сиёҳӣ** ва ҳузну навмедӣ. Ба замми ин, дар он бегоҳирӯзӣ бодӣ сарде аз ҷониби кӯҳ мевазид, ҳаво тахти абр, осмон сиёҳ дуд карда. Шамоли сард ба сару рӯ мезад, бӯи барф меомад. Фасли сармо, бӯи зимистон (1, с. 110).*

Иборайи рехтаи «**ба дилу ҷигари касе алам андохтан**» дар фарҳангномаҳо қайд нашудааст, вале зикр бояд кард, ки чунин ибора дар забони халқ ба маънои «касери

мушавваш намудан, касеро ғамгин ва чигархун кардан» маъмул аст. Маҳз бо ҳамин маъно он дар романи «Марги бегуноҳ» истифода шудааст:

Ҷ аз дарвоза чӣ навъ фигоне андохта, додувоӣгӯён вориди ҳавлии падар шуданаширо намедонист, гоҳҳо «вой, додоҷон!», гоҳ «очаҷон!» гуфта бому дари хонаро ба сар мебардошт. Гӯяндагӣ мекард, ба дилу чигари мардум алам меандохт, сангу чӯб гӯё ба гиря омада. Дар ин рӯзи мотами модар мадори дилаш – Содирхон ҳам набуд (1, с. 17).

Ибораи рехтаи «**хок бар сари касе**» дар забони мардум хеле маъмул аст. Ин ибора аслан ҳамчун дашном ба маънои «лаънат бар касе, марг ба касе» дар ду ҳолат корбурд мешавад: яке, дашноми сахт ё қабех, ҳангоми бо касе бо ҳашму ғазаб гап задан ва, дигаре, дашноми малеҳ (ҳамчун навозиш), ки бо худ ё ба дӯсти наздики худ гуфта мешавад. Дар ҷумлаи поён нависанда аз забони Малика ибораи мазкурро ҳамчун дашноми малеҳ истифода бурдааст:

*Дар назараи ҳамон манзарае, ки Барзу ба синаи падар аз автомат тир мекушод. Рӯи барфҳо рангин гашта аз хун... Ӯ ҳоло ин ҷо, дар Поёноб, аз хона дур, **чӣ қиёмате он ҷо ба по.** Он ҷо ҷаноза, ҷанозаи падар, рафта наметавонад... Модар дар чӣ ҳол? **Хок бар сари Малика,** дод, вой дод, сад дод! Овоз равшан накарда дарун-дарун месӯхт ва мегурифт (1, с. 7).*

Дар ҷумлаи боло ибораи рехтаи «**қиёмат бар по шудан**» низ истифода шудааст, ки маънои «воқеае рух додан»-ро ифода мекунад. Дар «Фарҳанги ибораҳои рехтаи забони тоҷикӣ» ибораи «қиёмат бархостан» зикр шуда, ба маънои «барпо шудани ошуфтагии умумӣ ба сабаби коре ё хабаре, шӯру ғаваҷ хестан» [8, с. 548] тавзеҳ дода шудааст. Ба ин маъно низ метавон ҷумлаи болоро маънидод кард.

«**Ба хок супурдан**» ибораи рехтае аст, ки нависанда дар романи худ аз он истифода бурдааст. Маънои маҷозии ибораи «ба хок супурдан» гӯр кардан мебошад. Дар фарҳангномаҳо ин ибора ба таври зер тафсир шудааст: «дафн кардан, гӯронидан» [8, с. 286; 634], [6, с. 442]:

*Ҳавлӣ нас аз оне, ки модари Маликаро дар гӯристон паҳлуи шавҳар, эшони Саидҷалолхон ба **хок супурдан** ва мардум аз қабристон баргашта дуою фотиҳа хонда рафтанд, камодам шуд (1, с. 70).*

Дар ҷойи дигар нависанда дар романи «Марги бегуноҳ» ибораи рехтаи «**хоки роҳ**»-ро истифода бурдааст. Ибораи мазкур ба ҷуз аз маънои аслии худ, инчунин ба ду маънои маҷозӣ корбаст мешавад: 1) беқадр будан, қадру қимат надоштан; 2) хоксор, ҳалим. Дар ҷумлаи зер ба маънои аввал истифода мешавад:

*Мардумро насиҳат медиҳад, ки ба роҳи бад нараванд, нек бошанд, силоҳ нагиранд, ба гапи Барзу надароянд, баъд ӯ боз мегуфт, ки давру даврони Барзу ботил ва худӣ ӯ **хоки роҳ** мешавад (1, с. 62).*

Тазаккур бояд дод, ки доираи истифодаи воҳидҳои фразеологӣ, хусусан ибораҳои рехтаи васеъ буда, дар забони бадеӣ гуногунии шаклу намуд ва мазмуни он равшан мегардад. Хусусан, дар тасвири забони нависанда онҳо хеле барҷаста зоҳир мешаванд.

Таъсиргузори ибораҳои фразеологӣ дар устувории анъанавӣ ва кӯтоҳии шакли ифодаи онҳо муайян мегардад. Нависанда барои оммафаҳм ва мардумӣ шудани асари худ бештар бояд аз ғановатмандии воҳидҳои фразеологӣ, ки дар забони халқ васеъ истифода мешаванд, корбурд намояд. Ин усули корбарӣ, яъне аз забони халқӣ-гуфтугӯӣ гирифта шудани таъбирҳо аз он маълум мешавад, ки ҳамаи калимаҳо, хусусияти грамматикӣ ибораҳо ба хусусиятҳои забони зинда мувофиқат мекунанд.

Нависандаи муосири тоҷик Кароматуллоҳи Мирзо низ ин муҳимиятро ба назар гирифта, аз таъбирҳои халқӣ дар асарҳои худ, аз ҷумла дар романи «Марги бегуноҳ» хеле самаранок истифода бурда, ҳар яки онҳоро дар мавриди зарурӣ истифода намудааст:

*“Муҳлисону муътақидонаш беҳисоб, ба сари Барзу бало меояд, **пеши даҳони кадом яки мардуми бисёрро гирифтани мумкин мешавад.** Ба ақидаи худаи, роҳи ҳалли ин мушкилӣ, **роҳи бастанӣ пеши даҳони ӯро ёфт**” (1, с.62).*

«Эшони Саидрахмон монду саҳни васеъи сабззори масҷид. Замину осмон ва чинорҳои баланди канори ҷӯи пуроб ба сараш гирдгардон. Балои ногаҳонӣ ба сараш омад. Аз он раҳӣ номумкин. Чӣ кор кунад?» (1, с.63).

“*Мирзомурооди банкир баъди нооромихою пайи ғорати молу мулки мардум афтодани силоҳдорон ғамашро хӯрда буд*” (1, с.84).

Воҳидҳои фразеологӣ, хусусан ибораҳои рехта паҳлуҳои гуногуни зиндагиро фаро мегирад, бинобар ин онҳо метавонанд хусусият, симо ва амалиётҳои гуногуни одамро ифода кунанд. Аз ин рӯ, нависанда воҳидҳои фразеологиро ҷиҳати барои хонанда нишон додани сифату симои қаҳрамони асараш истифода мебарад. Масалан, дар иборати рехтаи «**гапро аз даҳон шамол бурдан**», ки маънои “амалӣ нашудани сухани гуфташуда, амалӣ нашудани дуои бад”-ро ифода мекунад, авзо ва ҳолати руҳии Барзуро чунин тасвир мекунад:

«*Мустафо белро бардошта ба ӯ мегӯяд: «Дар хотир дор, ҳамин гапи мана фаромӯш накун: Ана бо ҳамин бел гӯри худатро меканӣ, дар ҳамин ҷо, дар Дараи Марг!» Наход ҳамин хел шавад, гапашро аз даҳонаш шамол барад. Тарсид дуои бади Мустафоро ба хотир оварда, сахт тарсид. Маргашро тасаввур карда наметавонист.*» (1, с. 405).

Дар забони тоҷикӣ як гуруҳ ибораҳои рехтае мавҷуданд, ки ниҳоят пуробуранг буда, суханро таъсирнок мегардонанд. Махсусан, дар асарҳои бадеӣ, дар нутқи тасвирии нависанда барои образноку фардӣ намудани нутқи қаҳрамонҳои асар нақши калон дорад. Воҳидҳои фразеологӣ метавонанд аз ҷониби гӯяндагон ба тарзҳои гуногун ифода ёбанд. Инро дар забони романи «Марги бегуноҳ»-и К.Мирзо низ ба назар мерасад. Масалан, иборати фразеологӣ «**алови чашми касеро гирифтан**»-ро нависанда чунин кор мефармояд:

«*Ваҳ, чӣ нописандие! Бояд роҳ ёбад, аз ӯ халос хӯрад, бигӯяд ба зердастонаш: «Ман Барзу», алови чашми онҳоро ҳам мегирад, аз вафодорӣ ҳар қадам қасам бихӯрад, лаҳзаҳои қасамёдкуни меорояд*» (1, с.74).

Зери мафҳуми «алови чашмеро гирифтан» маънои касеро тарсонидан фаҳмида мешавад. Дар забони тоҷикӣ муродиф ба ҳамин маъно иборати рехтаи «**ба дили касе ғулғула андохтан** 1) касеро мушавваш кардан; 2) тарсонидан, ҳаросонидан, 3) касеро ба воҳима андохтан; ба ҳаяҷон овардан» [7, с. 402] низ истифода мешавад.

Нависандагон тавассути таъбиру ибораҳои халқӣ, ки ҳанӯз аз аввали инкишофи забони тоҷикӣ доман густурда буданд, эҷодиёти худро рангин сохта, ба ин восита дар инкишофу тақмили минбаъдаи забони адабӣ ҳиссаи муҳим мегузоранд. Забоншиноси тоҷик Н. Маъсумӣ таъкид мекунад: «Аз ҷиҳати ифодаи семантика воҳиди фразеологӣ ба як калима баробар мешавад, вале фразеологизмҳо баръакси калимаҳои одӣ на фақат предмет, аломат, амал ва ҳолати онҳо, балки тобишҳои гуногуни эмотсионалиро низ дар бар мегиранд».

Ибораҳои «ғами касеро хӯрдан» (нисбат ба касе хавотир шудан, фикри касеро кардан), «даҳон кушодан» (гап задан, сухан гуфтан), «ба рӯй (сар, кифт)-и касе фурувардан» (ба рӯйи касе мушт задан, касеро кӯфтан, задан), «дастбагиребон шудан» (ба ҳамдигар дарафтидан), «по бар лаби гӯр расидан» (пир шудан, мӯйсафед), «тарбуз аз бағал афтидан» (ноумед шудан, маъюс гаштан), ба дил қошук тарошидан (дар дил хурсандӣ кардан) ва монанди инҳо дар баробари ифодаи мафҳумҳои алоҳида эҳсосоти гуногуни шахси гӯяндаро низ ифода карда метавонанд. Мо ин фикрро дар осори К.Мирзо аз назар мегузаронем:

«*Боз гуфт, ки то рафтани бачаҳои Сиёҳдара ба Лолазор наравӣ. Вай ғами туро мехӯрад, «додарам», мегӯяд.*» (1, с.76).

«*– Сафсата нахон, бузриш! Агар як бори дига даҳон кушой, ба Худо, мепаронумут, – силоҳбадаст аз пас бо қундоқи автомат ба китфи мӯйсафед фурувард, рӯ ба замин афтод бобои Абдукарим ва дарк кард, ки беҳуда «як марди пирум, гуноҳ надорум» гуфта аз паси ҳамроҳонаш нарафт.*» (1, с.79).

«*– Намедонум, нишон дода наметонум. Мардум чӣ меган? Меган, ки бобои Абдукарим пош ба лаби гӯр расидаю бузӣ мекуна.*» (1, с.80).

«*Саҳар шуд, Хидиралӣ шаби дароз дар орзуи паронда шудани Мустафо бедорхобӣ кашид, ба дил қошук метарошид, ноумед гашт.*» (1, с.33)

Ҳамин тавр, метавон қайд кард, ки ибораҳои рехтаи фразеологӣ (идиомаҳо) дар забон мавқеи махсус дошта, онҳо ниҳоят пуробуранг ва таъсирбахш мебошанд ва доираи

истеъмолашон низ хеле васеъ аст. Хусусияти дигари ин ибораҳо дар он зоҳир мегардад, ки онҳо ба дигар забонҳо тарҷума намешаванд. Аз таҳлилҳои фавқ ва умуман сарчашмаҳои таҳқиқоти ибораҳои рехта маълум мегардад, ки аксар вақт семантикаи ибораҳои рехта бо маъноӣ калимаҳои онро ташкилдиханда мувофиқат намекунанд. Ин қабил ибораҳоро К. Мирзо дар асарҳояш, аз ҷумла дар романи «Марги бегуноҳ» хеле зиёд истифода намуда, кӯшиш намудааст, ки ҳар як аз ибораҳои рехта мавқеъ ва ҷойи худро дар ҷумлаҳо дошта бошанд ва дар ин кор муваффақ низ шудааст. Ҷузъҳои таркибии ибораҳои рехта (идиомаҳо) на ба маъноӣ аслии худ, балки пурра ба маъноӣ маҷозӣ меоянд. Воҳидҳои фразеологӣ, аз ҷумла ибораҳои рехта барои нависанда як воситаи муҳими симоофарӣ мебошад, ки дар забони адабӣ ва гуфторӣ миқдоран хеле зиёд мебошанд.

АДАБИЁТ

1. Кароматуллоҳи Мирзо. Марги бегуноҳ (қиссаҳо, ёдном ва публицистика). – Душанбе, «Адиб», 2012. – 528 саҳ.
2. Мақсудов А., Зикриёев Ф., Чалилов Х. Дар бораи воҳидҳои фразеологӣ ва вазифаи синтаксисии онҳо / А. Мақсудов. – Душанбе, 1976. – 88 с.
3. Мачидов Х. Забони адабии ҳозираи тоҷик. Луғатшиносӣ. Ҷилди 1 / Х. Мачидов. – Душанбе, 2007. – 320 с.
4. Мачидов Х. Фразеологияи забони ҳозираи тоҷик (дастури таълимӣ). / Х. Мачидов. – Душанбе, 1982. – 103 с.
5. Фарҳанги тафсирии забони тоҷикӣ / зери таҳрири С. Назарзода, А. Сангинов, С. Каримов, Мирзо Ҳасани С. / Ҷилди 2. – Душанбе, 2008. – 950 с.
6. Фарҳанги тафсирии забони тоҷикӣ / зери таҳрири С. Назарзода, А. Сангинов, С. Каримов, Мирзо Ҳасани С. / Ҷилди 2. – Душанбе, 2008. – 945 с.
7. Фозилов М. Фарҳанги ибораҳои рехтаи забони ҳозираи тоҷик (фарҳанги фразеологӣ). Ҷилди 1 / М. Фозилов. – Душанбе, 1963. – 952 с.
8. Фозилов М. Фарҳанги ибораҳои рехтаи забони ҳозираи тоҷик (фарҳанги фразеологӣ). Ҷилди 2 / М. Фозилов. – Душанбе, 1964. – 803 с.

МАВҚЕИ ИБОРАҲОИ ФРАЗЕОЛОГӢ ДАР РОМАНИ «МАРГИ БЕГУНОӢ» - И КАРОМАТУЛЛО МИРЗО

Дар мақола мавқеи воҳидҳои фразеологӣ дар романи “Марги бегуноҳ”-и Кароматулло Мирзо баррасӣ карда шудааст. Муаллифи ин мақола кӯшиш кардааст, ки баъзе равандҳои фразеологӣ, ки дар романи “Марги бегуноҳ”-и Кароматулло Мирзо истифода шудааст, муайян карда шаванд. Дар яқоягӣ метафорӣ, ки маъноӣ фразеологиро доранд, аз ҷониби нависанда васеъ истифода шудааст, ки баъзе паҳлуҳои он дар ин мақола ошкор шудааст. Ғайр аз ин дар баъзе ҳолатҳо дар мақола синонимҳои фразеологӣ асар низ оварда шудаанд. Ҳамин тавр, метавон қайд кард, ки ибораҳои рехтаи фразеологӣ (идиомаҳо) дар забон мавқеи махсус дошта, онҳо ниҳоят пуробуранг ва таъсирбахш мебошанд ва доираи истеъмолашон низ хеле васеъ аст. Хусусияти дигари ин ибораҳо дар он зоҳир мегардад, ки онҳо ба дигар забонҳо тарҷума намешаванд.

КАЛИДВОЖАҲО: калима, фразеологизм, қори фразеологӣ, воҳиди фразеологӣ, роман, арзиши метафорӣ, синонимҳо ва ғайраҳо.

МЕСТО ФРАЗЕОЛОГИЗМОВ В ПОВЕСТИ «СМЕРТЬ НЕВИННОГО» К. МИРЗО

В статье рассматривается место фразеологизмов в повести «Смерть невинного» К. Мирзо. Автор данной статьи попытался выявить некоторые фразеологические обороты, которые использованы в повести «Смерть невинного» К. Мирзо. Вместе с тем, все метафорические значения фразеологизмов, которые широко использованы писателем раскрыты в данной статье. Более того, в некоторых случаях в статье даны все синонимы исследуемого фразеологического оборота. Таким образом, следует отметить, что фразеологизмы занимают особое место в языке, они очень красочны и эффективны, а спектр их употребления очень широк. Еще одна особенность этих фраз в том, что они не переводятся на другие языки.

КЛЮЧЕВЫЕ СЛОВА: слово, фразеологизмы, фразеологические обороты, фразеологическая единица, повесть, метафорическое значение, синонимы и т.д.

THE PLACE OF PHRASEOLOGICAL UNITS IN THE NOVEL "THE DEATH OF THE INNOCENT" WRITTEN BY K. MIRZO

The article discusses the place of phraseological units in the novel “The Death of an Innocent” written by K. Mirzo. The author of this article tried to identify some phraseological phrases that are used in the novel “The Death of an Innocent” written by K. Mirzo. At the same time, all the metaphorical meanings of phraseological units that are widely used by the writer are disclosed in this article. Moreover, in some cases, the article gives all the synonyms of the studied phraseological unit. Thus, it should be noted that idioms have a special place in the language, they are very colorful and effective, and their range of use is very wide. Another feature of these phrases is that they are not translated into other languages.

KEYWORDS: word, phraseological units, phraseological turns, phraseological unit, story, metaphorical meaning, synonyms, etc.

Маълумот дар бораи муаллиф: *Файзуллобекова Манижа Айдаршоевна* – Донишгоҳи миллии Тоҷикистон, магистранти курси дуюми факултети филологияи тоҷик. **Суроға:** 734025, Ҷумҳурии Тоҷикистон, шаҳри Душанбе, хиёбони Рӯдакӣ, 17. **Телефон:** (+992) 501000229. **E-mail:** manijajon90@mail.ru

Сведение об авторе: *Файзуллобекова Манижа Айдаршоевна* - Таджикский национальный университет, магистр 2-го курса факультета таджикской филологии. **Адрес:** 734025, Республика Таджикистан, город Душанбе, проспект Рудаки, 17. **Телефон:** (+992) 501000229. **E-mail:** manijajon90@mail.ru

Information about the author: *Faizullobekova Manizha Aidarshoevna* – Tajik National University, second-year master`s student of the Faculty of Tajik Philology. **Address:** 734025, Republic of Tajikistan, Dushanbe, Rudaki Ave., 17. **Phone:** (+992) 501000229. **E-mail:** manijajon90@mail.ru

ИҚТИСОД – ЭКОНОМИКА

НАЗАРИЯИ АНДОЗ ВА ИСЛОҲОТИ НИЗОМИ АНДОЗ ДАР ҶУМҲУРИИ ТОҶИКИСТОН

Назарова Ш.

Донишгоҳи миллии Тоҷикистон

Мавҷудият ва иқтисодии молиявии ҳар як давлати муосир бо андозҳо вобастагии зиҷдоранд. Андозҳо дар байни даромадҳои давлат нақши муҳимтаринро мебозанд. Чуноне ки дар Паёми Президенти Ҷумҳурии Тоҷикистон, Пешвои миллат, муҳтарам Эмомалӣ Раҳмон ба Маҷлиси Олии Ҷумҳурии Тоҷикистон қайд гардид: «...даромадҳои андозӣ ба буҷети давлат 80 фоизро ташкил медиҳад».

Бенҷамин Франклин низ навиштааст, ки аз андоз ва марг роҳи гузешт нест. Ин принцип дар қонунгузори Ҷумҳурии Тоҷикистон низ муқаррар шудааст: ҳама вазифадоранд андозҳо ва пардохтҳои қонунан муқарраршударо пардохт кунанд. Андоз ҳамчун пардохти ҳатмӣ ва беподош, ки аз ташкилотҳо ва шахсони воқеӣ дар шакли маблағҳои пулӣ ситонида шуда, бо мақсади дастгирии молиявии фаъолияти давлат ва корхонаҳо равона карда мешавад. Андоз ин ҷузъи ҳаёти моддии ҷамъиятӣ мебошад. Дар рисолаҳои фалсафии мутафаккирони қадим, нахуст афкори марбут ба андозро дучор шудан мумкин аст. Ҳанӯз, дар ибтидои тамаддуни инсонӣ, файласуфҳо андозро чун ҳаводиси ҷамъиятӣ, судманд ва зарурӣ маънидод мекарданд, бо вучуди он ки шаклҳои андозгирии он замонҳо мушкил ва бераҳмона буданд. Бо мурури инкишофи ҷамъият шаклҳои андоз тадриҷан тағйир ёфта, ба талаботи ҳозира мутобиқ карда шуданд. Муаммоҳои андозбандӣ ҳамавақт ақидаҳои иқтисодчиёни ҷаҳонро, яъне файласуфон ва қормандони давлатро дар ҳама давраи замон ҷалб менамуданд. Фомаи Аквинӣ андозро ҳамчун шакли иҷозатдодашудаи ғорат ё дуздӣ маънидод мекард. Шарл Луи Монтескес андеша мекард, ки ҳеҷ чиз ҳамон қадар донишу ақлу фахрро талаб намекунад, ба монанди муайян намудани он ҳиссаи даромаде, ки давлат аз аҳолии худ мегирад ва ба ӯ боқӣ мемонад. Яке аз асосгузори назарияи андозбандӣ Адам Смит чунин қайд намудааст: «...андозҳо барои шахсоне, ки онҳоро мепардозанд, хусусияти гуломӣ нею хосияти озод буданро маънидод мекунанд...». Андозҳо ҳанӯз дар аввали тамаддуни инсонӣ истифода бурда мешуданд. Пайдоиши онҳо ба эҳтиётҳои аввалини ҷамъиятӣ алоқаманд мебошанд. Ягон давлат наметавонист ва ҳоло ҳам наметавонад аз андозҳои шахрвандони худ истифода набарад. Нависанда ва таърихчии фаронсавӣ Франсуа Мари Волтер гуфта буд: «Пардохти андозҳо – ин додани як қисми моликияти худ бо мақсади нигоҳ доштани моликияти боқимондаи худ мебошад». Дар инкишофёбии усулҳои андозситонӣ мо метавонем 3 давраи асосиро ҷудо намоем:

- Дар давраи I – аз дунёи қадим то аввали асрҳои миёна давлат апарати молиявӣ барои муайянкунӣ ва ҷамъоварии андозҳоро надошт. Давлат танҳо маблағро муайян мекард, ки ба он эҳтиёт дорад ва ҷамъоварию ба шахр ва ҷамоа месупорид.

- Дар давраи II – асри XVI то аввали асри XIX – дар як қатор мамлакатҳо муассисаҳои молиявӣ пайдо гардида, давлат як қисми вазифаҳоро ба уҳдаи худаш мегирад. Он имтиёзҳои андозбандиро муайян намуда, аз болои ҷамъоварии андозҳо назорат мебарад.

- Дар давраи III – давраи муосир – давлат тамоми вазифаҳоро оиди муқарраркунӣ ва ситонидани андозҳоро ба зиммаи худ мегирад, чунки қоидаҳои андозбандӣ аллақай сохта шудаанд. Мақомоти ҳокимияти маҳаллӣ бо давлат нақши ёрии тарафайнро мебозад, ки ин ё он дараҷаи мустақилиятро доранд.

Ҳамин тавр, низоми андозбандӣ, бо баробари давлат пайдо гардида, инкишоф ёфт. Илова бар ин, дар асрҳои XIII- XII (то мелод) оиди андози сарикасӣ дар шаҳри Вавилон тазаққур карда мешавад. Тақрибан ба ҳамин давра маълумоти аввалин оиди андозбандии умумӣ дар Хитой ва қаламрави Эрон рост меояд. Дар давраи ҳукмронии аввалин фараонҳо дар Миср аллақай андози замин ситонида мешуд. Дар шаҳрҳои Юнони Қадим аз шахрвандон аз 1/20 ҳисса ва баъзан аз 1/10 ҳиссаи даромадҳои онҳо ситонида мешуданд. Ин гайр аз «дахҳои масҷидҳо», ки дар шакли хайрияҳои ихтиёрӣ ситонида мешуданд. Инчунин,

аксизҳо ба намуди чамъовариҳои назди дарвозаи шаҳр ситонида мешуданд. Ин имконият меод, ки воситаҳои барои таъмин намудани артиши кироя, барои пуркуват гардонидани деворҳои шаҳрҳо-давлатҳо, барои сохтани масҷидҳо, роҳҳо, системаи обтаъминкунӣ, гузаронидани идҳо, тақсимкунии пул ва маҳсулот барои камбизоатон ва барои дигар мақсадҳои чамъиятӣ мутамарказонида ва харҷ карда мешуданд. Дар баробари ин афинагиҳо тайёр буданд, ки хайрия намоянд ва бештар онҳо аз давлатҳои забткардашон хироч ва аз давлатҳои иттиҳоди тӯхфаҳои мегирифтанд. Аммо хангоми эҳтиёҷ доштан ба хароҷоти калон, шӯрои аҳоли ва ё маҷлиси аҳоли аз даромад ғоизҳои таъиншударо меситониданд. Андак дертар системаи андози Русия сохта шуд. Сарчашмаи асосии даромадҳои хазинаи князӣ – ин хироч аз халқҳо ва деҳотҳои забтшуда мебошад. Хироч бо пул – аксар вақт бо тангаҳои арабӣ ё ин ки бо воситаи моддӣ – пашмоҳа дода мешуд. Ҳамчунин, андозбандии ғайримустақим дар шакли бочҳои андозӣ ва судӣ амал мекарданд. Сарчашмаи ниҳоят калонтарини даромади хазина – чамъовариҳои савдоӣ буданд, ки аз ҳисоби дохил шудани заминҳои нав ба Княжествои Москва ва алаҳусус марказҳои бузурги савдо зиёд мегаштанд. Таърихи халқҳои Шарқ ва Осиёи Марказӣ дар давраҳои Дунёи Қадим ва асримиёнагӣ ба мо нишон медиҳад, ки андозҳо дар ин мамлакатҳо барвақт ба вучуд омаданд. Масалан, қаблан андозҳо дар шакли молӣ дар намуди оброқӣ, инъом, андози сарона, уҳдадорӣ меҳнатӣ ва меҳнати бемузди деҳқонон ба манфиати мулкдор амал мекарданд. Инчунин, дар давраҳои қадим дар давраи инкишофи заминдорӣ қабилҳои андозҳои молӣ ба сардорони қабилла месупориданд ва давлат бошад аз сардорони қабилла хироч меситонид. Бояд қайд кард, ки рентаи замин (хироч) ба давлат вобаста аз шакли моликият аз рӯи меъёрҳои муайянгардида ситонида мешуданд. Масалан, аз заминҳои давлатӣ – 3/10 ҳиссаи ҳосил, аз заминҳои масҷидҳо - 1/10 ҳиссаи ҳосил, аз заминҳои шахсӣ – 2/10 ҳиссаи ҳосил пардохта мешуданд. Дар асрҳои IX дар Мовароуннахру Хуросон дар посбонгоҳҳои махсус банд, дар гузаргоҳҳои дарёҳои назди шаҳрҳои азим ё дар сарҳадҳои қаламрави қорвоғузар бочҳои савдо рӯёнида мешуд. Дар гузаргоҳҳои Амударё аз савораҳои асп боч меситониданд. Дар Осиёи Миёна дар давраҳои то феодализм ва феодализм чунин намудҳои андоз ситонида мешуданд, ба монанди: закоти замин, ушр, андози мерос, андози хона, тарозухаққӣ, рентаи замин, уҳдадорӣ қорҳои хоҷагӣ, ҳашар ва ғ. Таҳияи низомии махсуси андозӣ дар давраи гузариш ислоҳотӣ зина ба зина ва тадриҷӣ, ҳаракат сӯи сохтори ормонӣ (идеалиро) талаб менамояд, вале дар зинаи миёндавраи имконият фароҳам меояд, ки ба пешомадҳои макроиктисодии қабиллаи таварруми бучет, ки дар натиҷаи бо суръати баланд гузаронидани ислоҳот рӯй додана имкон дорад, таваҷҷӯҳи бештаре шавад. Бояд доимо ба ёд дошт, ки дар давраи гузариш нисбат ба масъалаҳои иқтисодиву хоҷагидорӣ масъалаҳои иҷтимоӣ бештар зуҳур менамоянд ва дар мадди аввал қарор мегиранд. Аз ин ҷост, ки таъсири низомии андоз ва мақоми онро дар ҳалли масоили иҷтимоӣ набояд аз назар дур сохт. Хангоми гузаронидани ислоҳоти низомии андозӣ дар давраи гузариш ва андозбандӣ бояд тамсилаи интиҳобшудаи иқтисоди бозаргонӣ ба назар гирифта шавад. Дар солҳои 1995 – 1998 дар Ҷумҳурии Тоҷикистон гузаронидани ислоҳоти низомии андоз вазифаҳои зерин дар мадди назар буданд:

- беҳсозии таъминоти моддӣ-техникии мақомоти андоз, ҳавасмандсозии онҳо ба чамъовариҳои андоз, таъмини пешрафти касбии мутахассисони соҳаи андоз, инчунин таъмини ҳифзи ҳуқуқи онҳо;

- таъмини ворид шудани ҳаҷми муқарраргардидаи андозҳо ба бучет ва бад-ин васила ҳал намудани вазифаҳои иҷтимоиву иқтисодӣ, махсусан ҳифзи иҷтимоии аҳоли;

- қорӣ намудани андоз аз даромади ашхоси воқеӣ ба шакли сохтори содакардашуда дар миқёси васеъ;

- ба таври васеъ қорӣ намудани андоз аз арзиши изофа ва аксизҳо ба баъзе молҳо, нигоҳ доштан ва баланд кардани аксизҳои то ин давра маъмулбуда;

- аз байн бурдани тарифҳои содиротӣ ва дар дараҷаи паст нигоҳ доштани тарифҳои воридотӣ ва паст нигоҳ доштани маблағҳо бо мақсади таъмини протекционизми муътадил;

- шадидан кам кардани миқдори умумии андозҳо дар ҷумҳурӣ, манъи қорӣ намудани андозҳо ва пардохтҳои, ки дар санадҳои қонунӣ оид ба андоз нишон дода нашудаанд;

- манъи ҳама навъҳои андозҳо ва пардохтҳои ба заминаи ҳаҷми маҳсулоти истеҳсолшуда асосёфта (андоз аз гардиш), даст кашидан аз имтиёзҳои зиёд;

- ҳамгирии таварруми маҷмуи санадҳои меъёри ва қонунҳо дар як ҳуҷҷат – Кодекси андоз ва дар он истифода бурдан аз мафҳумҳои муқарраргардида ва тафсири возеҳу равшани дастурҳои қонунгузори оид ба андоз.

Пас аз ҷорӣ гардидани Кодекси андоз (дар таҳрири нав) дар сохтори низоми миллии андоз тағйироти ҷиддие рӯй доданд, яъне мундариҷаи андозҳои умумидавлатӣ ва маҳаллӣ тағйир ёфтанд. Тағйироти асосию фарқкунанда дар таҳрири нави Кодекси андоз нисбат ба Кодекси андози қаблан амалкунанда он аст, ки андоз аз фурӯши чакана аз қонунгузори андоз тамоман хориҷ гардид ва андозҳои бо ҳам алоқаманд дар низоми муттаҳид карда шуданд. Дар қисмати андоз аз даромади шахсони воқеӣ ва андоз аз фоидаи шахсони ҳуқуқӣ чунин тағйирот ворид карда шуд:

1) дар мавриди татбиқи нишондиҳандаҳои миёнаи оморӣ музди меҳнат бо мақсади ҳисоб намудани андоз аз даромади кормандони андоз аз даромади кормандони кироӣ ва андози иҷтимоӣ эродҳо ҷой доштанд. Минбаъд аз 1 январи соли 2013 тибқи Кодекси андоз дар таҳрири нав барои мақсадҳои андозбандӣ маблағи воқеӣ пардохтшавандаи музди меҳнат ба инобат гирифта мешавад;

2) ҳадди татбиқи меъёри камтарини андоз аз даромад (8%) аз 100 сомонӣ то 140 сомонӣ баланд бардошта шуд;

3) тартиби татбиқи шартномаҳо оид ба канорагирӣ аз андозбандии дукарата соддатар гардид. Яъне, талабот оиди кушодани пасандози шартӣ бонкӣ хориҷ карда шуд.

Вобаста ба афзоиши фаъолияти тичорати электронӣ ва гузариш ба иқтисоди рақамӣ низоми андози амалкунанда низ эҳтиёҷ ба ислоҳот дорад. Дар пайёми навбатии худ Президенти кишвар Вазорати молияро вазифадор намуд, ки якҷо бо дигар вазорату идораҳо таҳияи лоиҳаи Кодекси андозро дар таҳрири нав бо дарназардошти сабук гардонидани пешбурди фаъолияти соҳибкорӣ, баҳусус, соҳибкорӣ истеҳсолӣ ба анҷом расонида, то моҳи март ба Ҳукумат пешниҳод намояд. Дар таҳрири нави Кодекси андоз интизор меравад, ки бештар фаъолияти электронӣ ва тичорати дар асоси шабакаи интернет ба роҳ монда шуда бештар мавриди баррасӣ қарор мегиранд. Аз ин ҷо метавонд ба ҳулосае омад, ки низоми андози имрӯзаи дар кишвар амалкунанда ҷавобгӯи талабот буда, зарурати бозсозии аз ҳад зиёди он вучуд надорад. Чунин баҳои умумӣ, имконияти аз воқеият сухан ронданро дорад, вале ин ба он маъно нест, ки вазифаи беҳсозии низоми андоз, мутобиқ намудани он бо масъалаҳои ҷорӣ сиёсати иқтисодӣ ва умуман низоми иқтисодӣ аз байн рафтааст. Чунонки ба мо маълум аст, гаронии андоз дар кишвари мо дар муқоиса бо кишварҳои пешрафтаи роҳи иқтисоди бозаргониро пеш гирифта хеле паст аст. Вале агар ин навъ муқоиса аз нуқтаи назари вазъи умумӣ неқӯаҳволии аҳоли ва даромади ҳармоҳаи кормандон сурат бигирад, аён мегардад, ки бори андоз дар ҷумҳурӣ, бо вучуди паст буданаш, дар айни замон ба дараҷаи кофӣ баланд аст.

АДАБИЁТ

1. Агентии омили назди Президенти Ҷумҳурии Тоҷикистон.
2. Қонуни Ҷумҳурии Тоҷикистон “Дар бораи Бюҷети давлатии Ҷумҳурии Тоҷикистон барои соли 2013” ш. Душанбе 19 ноябри соли 2012, №904.
3. Фазлиддин Шомуродов, “Низоми андозбандӣ дар Ҷумҳурии Тоҷикистон” \ Фазлиддин Шомуродов. - Душанбе-2015.
4. Ф. Шомуродов, “Асосҳои системаи миллии андози Ҷумҳурии Тоҷикистон” / Ф. Шомуродов. - Душанбе “Эр-граф” 2009.
5. Иброҳимов И.Р., Мирбобоев Р.М., Мирзоева Е.Ш., “Идораи молияи давлатӣ” / И.Р.Иброҳимов. - Душанбе 2013.
6. Исайнов Ҳ.Р., “Иқтисоди милли” / Ҳ.Р.Исайнов. - ш. Душанбе 2018.
7. Чурабоев Ғ. “Макроиқтисод” / Ғ.Чурабоев. - Душанбе 2010.

НАЗАРИЯ АНДОЗ ВА ИСЛОҲОТИ НИЗОМИ АНДОЗ ДАР ҶУМҲУРИИ ТОҶИКИСТОН

Дар мақола пайдоиш ва руши низоми андоз дар ҷамъият шарҳ дода шудааст. Назарияи андоз ва ақидаҳои мутафаккирони гуногун вобаста ба андоз ва муносибатҳои андозӣ дар ҷаҳони гардида, нақши он дар рушди муносибатҳои давлатдорӣ асоснок карда шудааст. Ташаккули низоми андоз дар Ҷумҳурии Тоҷикистон ва зинаҳои рушди он мавридӣ таҳлил қарор гирифтааст. Инчунин, самтҳои муқаммалгардонии сиёсати андоз ва хусусиятҳои он оварда шудааст.

КАЛИДВОЖАҲО: Сиёсати андоз; андоз; бучаи давлатӣ; пардохтҳои трансфертӣ; сиёсати монетарӣ; касри буча; сиёсати фискалӣ.

ТЕОРИЯ НАЛОГООБЛОЖЕНИЯ И РЕФОРМА СИСТЕМЫ НАЛОГООБЛОЖЕНИЯ В РЕСПУБЛИКЕ ТАДЖИКИСТАН

В статье объясняется возникновение и развитие налоговой системы в обществе. Отражена теория налогообложения и взгляды различных мыслителей на налогообложение и налоговые отношения, обоснована его роль в развитии государственных отношений. Проанализировано становление налоговой системы в Республике Таджикистан и этапы ее развития. Приведены направления совершенствования налоговой политики и ее особенности.

КЛЮЧЕВЫЕ СЛОВА: налоговая политика; налог; бюджет государства; переводные платежи; денежно-кредитная политика; дефицит бюджета; фискальная политика.

TAX THEORY AND TAX REFORM IN THE REPUBLIC OF TAJIKISTAN

The article explains the origin and development of the tax system in society. Tax theory and the views of various thinkers on taxation and tax relations are reflected, and its role in the development of state relations is substantiated. The formation of the tax system in the Republic of Tajikistan and the stages of its development are analyzed. The directions of improvement of tax policy and its features are also given.

KEYWORDS: Tax policy; tax; state budget; transfer payments; monetary policy; budget deficit; fiscal policy.

Маълумот дар бораи муаллиф: *Назарова Шаҳноза* – Донишгоҳи миллии Тоҷикистон, магистранти курси дуюми факултети молиявию иқтисодии. **Суроға:** 734025, Ҷумҳурии Тоҷикистон, шаҳри Душанбе, хиёбони Рӯдакӣ, 17. Телефон: **915564466**.

Сведение об авторе: *Назарова Шахноза* - Таджикский национальный университет, магистр второго курса финансово-экономического факультета. **Адрес:** 734025, Республика Таджикистан, город Душанбе, проспект Рудакӣ, 17. Телефон: **915564466**.

Information about the author: *Nazarova Shahnoza* – Tajik National University, second-year master's student of the Faculty of Finance and Economy. **Address:** 734025, Republic of Tajikistan, Dushanbe, Rudaki Ave., 17. Phone: **915564466**.

МУҲОЧИРАТИ МЕҲНАТӢ ВА РОҲӢИ ТАНЗИМИ ОН ДАР ШАРОИТИ МУОСИРИ ҶАҲОН

Воҳидов Б.

Донишгоҳи миллии Тоҷикистон

Муҳочирати меҳнатӣ инъикоси худро дар бозори ҷаҳонии қувваи корӣ меёбад, ки ҳам бозори миллӣ ва ҳам бозори минтақавиро бо ҳам мепайвандад. Он на танҳо маҷмуи бозорҳои миллӣ қувваи корӣ ба ҳисоб меравад, балки босифат ва аз нав инкишоф ёфтани бозори меҳнатро дар шароити интернационализатсияи истеҳсолот ва афзоиши робитаҳои байналхалқӣ таъмин менамояд. Муҳочирати байналхалқии меҳнат дар зери таъсири сабабҳои ба вуқӯ меояд, ки бо шароити иҷтимоию иқтисодии ин ё он мамлакат алоқамандӣ дорад. Дар қатори онҳо мавқеи асосиро инҳо ишғол мекунанд: вазъи демографӣ дар мамлакат, сатҳи зиндагии аҳоли, ҳиссаи баланди бекорӣ дар доираи аҳолии қобилияти меҳнатидошта, вучуд надоштани ҷойҳои кории ба ихтисосҳо ва касбҳои гуногун мувофиқбуда ва ғ. Ба ғайр аз сабабҳои иҷтимоию иқтисодӣ боз сабабҳои дигари муҳочират ҷой доранд, ки ба сифати мисол инҳоро оварда метавонем:

- ноустувории сиёсӣ ё ки гурехтан аз таъқиби сиёсӣ;
- дискриминатсияи наҷодӣ, динӣ ва миллӣ;
- ҳолатҳои ҷангӣ, ҷун эвакуатсия (таҳлиҷ), реэвакуатсия.

Ғайр аз ин, инкишоф ва арзоншавии воситаҳои нақлиёт, васеъшавии системаи байналхалқии иттилоот ба одамон дарқ кардани имкониятҳои васеи иҷтимоию иқтисодии дигар мамлакатҳоро медиҳанд ва барои муҳочират мусоидат карда низ метавонанд. Аксарияти кишварҳои қабулқунанда барои танзими муҳочират усули интиҳобӣ истифода мекунанд. Маънии он дар он аст, ки давлат воридшавии ин гурӯҳи коргаронро, ки ба кишвар лозиманд, манъ намекунад ва воридшавиро ба каси дигар маҳдуд мекунад. Рӯйхати муҳочирони дилхоҳ дар ҳар кишвар фарқ мекунад, аммо онҳо ба ин категорияҳои зерин дохил мешаванд:

- кормандоне, ки барои иҷрои корҳои вазнин, зарарнок ва ифлос омодаанд: сохтмон, коммуналӣ, мавсимӣ;

- мутахассисон барои соҳаҳои нав ва технологӣ - барномасозон, муҳандисони баландихтисос, кормандони бонк;

- мутахассисони машҳури ҷаҳонӣ - муסיқинавозон, рассомон, олимон, варзишгарон, табибон, нависандагон;

- соҳибкорони калон, ки фаъолияти худро ба кишвари қабулкунанда интиқол медиҳанд, сармоягузори мекунанд ва ҷойҳои нави корӣ таъсис медиҳанд.

Воситаҳои маҳдудкунандаи сиёсати муҳоҷират иборатанд аз: - Талаботи сифатӣ ба тахассуси касбии коргарони хориҷӣ, аз ҷумла доштани шаҳодатномаи таҳсилот ва таҷрибаи корӣ аз рӯи ихтисос. Масалан, дар Австралия мутахассисонро қабул мекунанд, ки ҳадди аққал 3 сол таҷрибаи корӣ доранд, дар ИМА ин муҳлат 5 солро дар бар мегирад.

- Муаррифӣ кардани тахассусҳои синну соли барои дохилшавандагон.

- Санҷиши ҳолати саломатии муҳоҷирони эҳтимолӣ;

Маҳдудиятҳои сиёсӣ. Ҳамин тавр, дар Иёлоти Муттаҳидаи Амрико вуруди аъзои коммунист ё дигар ҳизби як намуди тоталитарӣ маҳдуд аст. Квотаи мустақим барои воридоти муҳоҷирон, ки дар таносуби қонунан муқарраршудаи шумораи кормандони хориҷӣ ва миллӣ дар корхона ифода ёфтааст.

Маҳдудияти вақти корӣ дар кишвар; Манъ кардани касбҳо ба таври возеҳ ё ғайримустақим ҳангоми қабули қонунҳо дар бар мегирад, ки номгуӣ муфассали касбҳоеро, ки ба хориҷиён манъ аст, маҳдуд мекунад. Афзалиятҳои миллии ҷуғрофӣ, ки минтақаҳои афзалиятҳои муҳоҷиратро инъикос мекунанд. Системаи таҳримот алайҳи муҳоҷирони ғайриқонунӣ, инчунин шахсоне, ки воридоти муҳоҷирон ва корфармоёнро ғайриқонунӣ истифода мебаранд. Муқаррароти он новобаста аз қонунгузори мавҷуда, татбиқи он аз тағйирёбии бозори меҳнат, ихтисос ва тахассуси муҳоҷир ва мамлакати пайдоиши он вобаста аст, барои ҳама кишварҳои муҳоҷират маъмул аст.

Сиёсати муҳоҷират воситаҳои зеринро дар бар мегирад:

- талаботҳои қатъӣ нисбат ба ширкатҳои миёнаравие, ки ба киро кардани муҳоҷирон машғуланд;

- барои таъмини кафолатҳои молиявӣ ва ҳуқуқии шуғл ва фароҳам овардани шароити муътадили зиндагӣ барои муҳоҷирон;

- маҳдудияти додани шиносномаҳо;

- манъи (мустақим ё ғайримустақим) рафтани гурӯҳҳои алоҳидаи коргарон ва ҷорӣ намудани квотаҳои муҳоҷиратӣ;

- пешниҳоди имтиёзҳо аз пасандозҳои асъорӣ (баландтар кардани фоизҳо аз амонатҳо, аз андоз озод кардани онҳо, меъёрҳои имтиёзноки почта ва телеграфӣ барои интиқоли асъор ва ғайра);

- фурӯши коғазҳои қиматнок барои муҳоҷирони байналмилалӣ;

- пеш бурдани сиёсати гумрукӣ, ки ба муҳоҷирони кории бозгашта имтиёзҳои гумрукӣ медиҳад. Масалан, дар Бангладеш, ҳукумат ба муҳоҷирон иҷозат медиҳад, ки ба тарофаҳои имтиёзноки гумрукӣ беш аз 40 номгуӣ молҳоро ба кишвар ворид кунанд;

- таҳияи барномаи корӣ барои муҳоҷирон;

- додани қарзҳо ва имтиёзҳо ба муҳоҷирон ба сохтмон ва хариди манзил;

- додани қарзҳо барои кушодани тиҷорати худ.

Омӯзиши равандҳои муҳоҷирати байналмилӣ дар марҳилаи кунунии рушди иқтисоди ҷаҳонӣ имкон медиҳад, ки чунин хулосаҳо бароварда шаванд;

- сабабҳои асосии муҳоҷирати байналмилалӣ сабабҳои иқтисодӣ мебошанд;

- марказҳои асосии ҷалби муҳоҷирони байналмилалӣ чунин кишварҳо мебошанд, ба монанди ИМА, Канада, Австралия ва кишварҳои Аврупо;

Дар солҳои охир, системаҳои миллии муҳоҷират нисбат ба вазифаҳои муқаррарии худ нисбатан хуб фаъолият мекунад. Аммо, гузариш ба марҳилаи нави рушди иҷтимоӣ иқтисодӣ қобилияти бозорҳои меҳнатиро, талаботи онҳоро ба ҳайати калони коргарони

баландихтисос коҳиш медиҳад. Чараёни воридшавии муҳоҷирони бетаҷриба ба ҷои самараи чашмдошти иқтисодӣ боиси афзоиши мушкилиҳои иҷтимоӣ мегардад. Ин проблема мушкилоти дохилии бисёре аз бозорҳои миллии меҳнатро шадидтар мекунад (бекорӣ, гурӯҳбандӣ, камшавии таҳсил, норасоии мутахассисони касбӣ ва ғайра).

АДАБИЁТ

1. Гладков И.С., Марыганова Е.А., Сулова Е.И. «Экономика» / И.С.Гладков. - Москва-2008 г.
2. Гурова И.П. «Мировая экономика» / И.П.Гурова. - Москва-2008 г.
3. Колесов В.П., Кулаков М.В. «Международная экономика» / В.П.Колесов. - Москва-2009 г.
4. Куддусов Д. «Обзор рынка труда в Таджикистане». Рабочая версия документа. ЕФО, ИИЦ «Соцсервис» 2009 г.
5. Куддусов Д. «Влияние мирового финансового кризиса на трудовых мигрантов из Таджикистана: мнение мигрантов. Экспресс опрос». МОТ, Министерство труда и соцзащиты РТ- 2009 г.
6. Носова Н.С., Роньшина Н.И. «Международные экономические отношения. Конспект лекций» / Н.С.Носова. - Москва-2008 г.
7. Оймаҳмадов М., Муртазоев М. «Иқтисодиёти ҷаҳон» / Оймаҳмадов. - Техрон 2001 с.
8. Олимова С., Боек И. «Трудовая миграция из Таджикистана» / С.Олимова. - МОМ-2003 г.
9. Саидмуродов Л. Ҳ. «Иқтисоди байналхалқӣ» /Л.Ҳ.Саидмуродов. - Душанбе- 2002с.

МУҲОҶИРАТИ МЕҲНАТӢ ВА РОҲҲОИ ТАНЗИМИ ОН ДАР ШАРОИТИ МУОСИРИ ҶАҲОН

Мақолаи мазкур ба масъалаҳои роҳҳои танзими ҳаракати қувваи корӣ дар ҷаҳон ҳамчун муҳоҷирати меҳнатӣ бахшида шудааст. Муаллиф бо истифода аз асарҳои олимони ватанию хориҷӣ ин масъаларо ҳамаҷониба таҳлил кардааст. Танзими муҳоҷирати меҳнатӣ тавассути амалӣ гардонидани чорабиниҳои зерин таъмин карда мешавад: таҳияи қонунҳои муқаммал ва ворид намудани тағйиру иловаҳо ба қонунҳои амалкунанда, дигар санадҳои меъёрӣ ҳуқуқии соҳаи муҳоҷират, пешгӯии самтҳои муҳоҷират ва оқибатҳои он, коркарди низоми ягонаи баҳисобгирии қулли бандҳои муҳоҷират, ташкили фонди иттилоотӣ ва маълумотҳои зарурӣ оид ба ҷои кор, инкишофи робитаҳои тарафайн бо давлатҳои хориҷӣ ва ташкилотҳои байналмиллалӣ.

КАЛИДВОЖАҲО: муҳоҷирати меҳнатӣ, танзим, музди кор, қонунҳои муқаммал, санадҳои меъёрӣ-ҳуқуқӣ.

ТРУДОВАЯ МИГРАЦИЯ И СПОСОБЫ ЕЕ РЕГУЛИРОВАНИЯ В СОВРЕМЕННОМ МИРЕ

В статье рассматриваются вопросы регулирования движения рабочей силы в мире как трудовой миграции. Автор всесторонне анализирует данный вопрос, используя работы отечественных и зарубежных ученых. Регулирование трудовой миграции будет обеспечиваться за счет реализации следующих мер: разработка комплексных законов и поправок к действующим законам, других нормативных правовых актов в сфере миграции, прогнозирование направлений миграции и их последствий, организация рабочих процессов, обработка информационных систем. Необходимая информация о рабочем месте, развитии двусторонних отношений с зарубежными странами и международными организациями.

КЛЮЧЕВЫЕ СЛОВА: трудовая миграция, регулирование, заработная плата, комплексные законы, нормативно-юридические акты.

LABOR MIGRATION AND METHODS OF ITS REGULATION IN THE MODERN WORLD

The article deals with the regulation of the movement of labor in the world as labor migration. The author comprehensively analyzes this issue, using the works of domestic and foreign scientists. The regulation of labor migration will be ensured through the implementation of the following measures: development of comprehensive laws and amendments to existing laws, other regulatory legal acts in the field of migration, forecasting migration directions and their consequences, organization of work processes, processing of information systems. Necessary information about the workplace, the development of bilateral relations with foreign countries and international organizations.

KEYWORDS: labor migration, regulation, wages, complex laws, normative legal acts.

Маълумот дар бораи муаллиф: *Воҳидов Баҳодур* – Донишгоҳи миллии Тоҷикистон, магистранти курси дуҷуми иқтисоси иқтисодиёти ҷаҳон. **Суроға:** 734025, Ҷумҳурии Тоҷикистон, шаҳри Душанбе, хиёбони Рӯдакӣ, 17. Телефон: **940677777**.

Сведения об авторе: *Воҳидов Баҳодур* – Таджикский национальный университет, магистр второго курса специальности мировой экономики. **Адрес:** 734025, Республика Таджикистан, город Душанбе, проспект Рудаки, 17. Телефон: **940677777**.

Information about the author: *Vohidov Bahodur* – Tajik National University, second-year master's student, specialty of World Economy. **Address:** 734025, Republic of Tajikistan, Dushanbe, Rudaki Ave., 17. Phone: **940677777**.

ТАЪСИРИ БАҲИСОБИГИРИИ АНДОЗҶО БА РУШДИ СУБЪЕКТИ ИҚТИСОДИ

Муқумов А.Н.

Донишгоҳи миллии Тоҷикистон

Андоз—пардохти ҳатмӣ, ки онро шахсони воқеӣ ва ҳуқуқӣ дар асоси муқаррароти Кодекси андоз ва дигар санадҳои меъёрию ҳуқуқии амалкунандаи кишвар ба буҷети умумидавлатӣ ва буҷетҳои маҳаллӣ ворид менамоянд. Моҳияти иқтисодии андоз ин аст, ки давлат ба воситаи истифодаи ин фишанги иқтисодӣ як ҳиссаи муайяни даромади давлатро дар шакли марказонидашуда ҷамъоварӣ намуда, ба ин васила ҳазинаи давлатро ғани мегардонад ва маблағҳои қисмати даромади буҷетро барои таъмини рушди иқтисоди миллии кишвар, баҳусус соҳаҳои афзалиятноки миллии он, саноати зарурӣ дар амалӣ намудани вазифаҳои иҷтимоӣ, давлатӣ ва ғайра сарф менамояд. Шахсони воқеӣ (шаҳрвандон) ва шахсони ҳуқуқӣ (корхонаҳо, муассисаҳо ва ғайра) мутобиқи қонун ва қоидаҳои амалкунанда дар ҳудуди Тоҷикистон ҳамчун андозсупорандагон асосӣ эътироф шудаанд ва онҳо ӯҳдадор мебошанд, ки андозҳои ба тарзи расмӣ муқарраршударо дар муҳлати муайяншуда, тибқи меъёри тасдиқшуда ва пурра ба буҷаи давлат пардохт намоянд. Ҳукумати Ҷумҳурии Тоҷикистон сиёсати андозро бо мақсади таъмини рушди устувори иқтисоди миллии ва дар ин замина баланд бардоштани сатҳи сифати зиндагии аҳолии амалӣ мегардонад. Маъмурияти андоз барои таъсири фаъолона ба сохтори тақрористехсоли ҷамъият пешбинӣ шудааст. Бо назорати механизми андозбандӣ давлат метавонад ба ҳавасмандгардонӣ ё маҳдуд кардани фаъолияти субъектҳои хоҷагидор таъсир расонад. Танзими равандҳои дар иқтисодиёт баамаломата натавонанд қабули санадҳои меъёри давлатиро, ки қоидаҳои пешбурди тиҷоратро муайян мекунад, балки бевосита аз субъектҳои соҳибкорӣ гирифтани як қисми даромади дар шакли андоз гирифташударо низ дар назар дорад.

П. Самюэлсон чунин қайд кардааст: «...дар вақти муайян кардани тарзи андозбандии худ, одамон дар ҳақиқат муайян мекунанд, ки чи тавр захираҳои барои эҳтиёҷоти иҷтимоӣ зарур аз моликияти оилаҳо ва корхонаҳои гуногуни ба онҳо тааллуқдошта гирифта шуда, ба истеҳсоли маҳсулоти ҷамъиятӣ ва хизматӣ равона шудааст...» [2 саҳ 327]. Ҳамчунин, маъмурияти андоз принципҳои доранд, ки дар асоси таҳлили муқаррароти концептуалии андозбандӣ асос ёфтаанд: а) доимӣ; б) тағйирпазирӣ; в) пайдарпай; г) самаранокӣ; ғ) асоснокунӣ; д) ба назар гирифтани манфиатҳо; е) банақшагирӣ ва ғайраҳо.

Ба ҳама маълум аст, ки маҳз андозҳо манбаи асосии сафарбаркунӣ ва ташаккули захираҳои молиявии давлат ба ҳисоб мераванд. Ч.М.Кейнс исбот кардааст, ки бо ёрии низоми андозҳо ва андозбандӣ марҳалаҳои гуногуни давраи саноатиро идора карда, ба афзоиши ҳаҷми истеҳсолот, шуғл ва нархҳо фаъолона таъсир расонидан мумкин аст [3 саҳ 364-365]. Андозҳо натавонанд барои ба даст овардани маблағҳои ба давлат зарур истифода бурда мешаванд, балки давлат онҳоро барои танзими фаъолияти иқтисодии корхонаҳо, инчунин барои баробар кардани даромади табақаҳои гуногуни аҳолии истифода мебарад. Дар иқтисодиёти мо андозҳо характери коллективӣ ё фискалӣ доранд. Ин хусусияти андоз ва андозбандӣ то андозае ин системаро ба ҳам мегузорад. Ба ибораи дигар, ҳавасмандгардонии фискалӣ ва иҷтимоии фискалии системаи андозҳо ва андозбандӣ зоҳир мегардад. Дар ин ҳолат фискализм нисбат ба дигар вазифаҳои низоми андозҳо ва андозбандӣ то андозае бартарӣ дорад. Дар адабиёти иқтисодӣ қачхатаи Артур Лаффер, ки мушовири президент Р.Рейган буд, мақоми хоса дорад. Вай ҷонибдори иқтисодиёти таъминот буд ва боварӣ дошт, ки меъёрҳои баланди андоз ҳавасмандии сарфа ва сармоягузорию суст мекунанд. «Аргументи Лаффер ин аст, ки меъёри пасти андоз ҳавасмандии қор, сарфа, сармоягузорию ва навовариро ба вучуд оварда, иқтисодиётро ба афзоиши назарраси маҳсулоти дохилӣ ва даромади миллии тела медиҳад». [4 саҳ 383]

Меъёрҳои пасти андоз ҳавасмандиро барои сарфа ва сармоягузорию эҷод мекунанд. Ба ақидаи Лаффер аз ҳисоби сармоягузорию бузург ба иқтисод ҳаҷми андозҳо дар буҷа афзоиш меёбад. Бояд гуфт, ки ин ҳулосаи Артур Лаффер дар амал тасдиқ нагардидааст, гарчанде муваффақияти қалон ба даст оварда шудааст. Чунон ки К.Р.МакКоннелл ва С.Л.Брю чунин

қайд кардаанд: «...дар солҳои ҳукмронии Рейган давраи хеле суст шудани беқурбшавии пул ва бо кор таъмин будан, яъне давраи осоишта ба амал омад». [4 саҳ 385]. Дар давраи ҳукмронии Рейган 21 миллион ҷои корӣ ба вучуд дошт, ки ин комёбии хеле калон буд. Артур Лаффер дар бораи комёбиҳои ислоҳоти андозии он давра чунин нақл кардааст: «Рейганомика, ки ҳоло хеле саҳт танқид карда мешавад, дар давоми солҳои 1982-1990 қариб 21 миллион ҷои кор ба вучуд омад. Дар баробари ин дар ду соли ҳукмронии Рейган бекорӣ аз 13,5 фоиз ба 3,2 фоиз фаромад. Роҳи ҳалли бекорӣ ин кам кардани бори андоз буд. Баландтарин бори андозии он замони Рейган аз 70 фоиз то 50 фоиз кам кард».

Ба таври умум қабул карда мешавад, ки андозҳои аз ҳад зиёд манфӣ мебошанд. Ба фикри коршиносон, сатҳи баланди андозбандӣ боиси коҳиши ғаъолияти соҳибкорӣ, ташаббусҳои меҳнатӣ ва сармоягузори мегардад, сабаби асосии майли зиёди субъектҳои соҳибкорӣ ба пинҳон кардани даромад, афзоиши ташаннуҷи иҷтимоӣ ва ниҳоят боиси камшавии истеҳсолот мешавад. Гузашта аз ин, сарбории нисбатан баланди андоз дар муқоиса бо дигар давлатҳои боиси «саркашӣ аз андоз» ва дар натиҷа, афзоиши иқтисоди сояафкан, «парвоз» - и сармоягузори мегардад. Ҳамаи ин бешубҳа ба кам шудани манбаи андоз ва ниҳоят кам шудани ҳаҷми маблағҳое, ки дар бучетҳои сатҳҳои пайлоиши иқтисоди сояафкан мусоидат мекунанд, олимони иқтисоддонҳо онро омилҳои гуногун меноманд. Мо ба андешаи донишмандоне, ки мизони баланди андозбандӣ ва фишори андозро сабаби асосӣ намедонанд, сабаби асосии рушди иқтисоди «соягӣ» медонанд, розием. Он ба давлатҳои дорой ҳама гуна иқтисоди бозорӣ таъсир мерасонад, гарчанде ки таъсири он дар ҳар як кишвар гуногун аст. Дар соли 2009 нақшаи андозҳо ва дигар пардохтҳои ҳатмӣ, ки ҷамъоварии онҳо тибқи Қонуни Ҷумҳурии Тоҷикистон «Дар бораи Бучети давлатии ҚТ барои соли 2009» ба зиммаи мақомоти андоз гузошта шудааст, ба андозаи 105,4% таъмин гардид ва ба ҷои 2337,6 млн. сомони пешбинишуда ба бучет (бо назардошти андозии иҷтимоии ғайрибучетӣ) 2464,6 млн. сомони ворид карда шуд, ки ин нисбат ба нишондиҳандаҳои нақшавӣ 126,9 млн. сомони зиёд аст. Воридоти маблағҳо дар соли 2009 нисбат ба маблағҳои дар соли 2008 воқеан ҷамъоварӣ гардида, ба андозаи 646,9 млн. сомони ё худ 35,5% зиёд мебошад. Нақшаи андозии иҷтимоӣ дар соли 2009 аз ҳисоби ташкилотҳои ғайрибучетӣ дар ҳаҷми 101,2% иҷро гардида, ба ҷои 471,5 млн. сомони ба бучет 477,4 млн. сомони ворид карда шуд, ки ин нисбат ба нишондиҳандаҳои нақшавӣ 5,9 млн. сомони зиёд мебошад. Нисбати маъмурикунонии андоз як қатор тадбирҳои андешаида шуданд. Қонунҳои Ҷумҳурии Тоҷикистон аз 26 март соли 2009 таҳти № 493 ва аз 19 майи соли 2009 таҳти № 525 «Дар бораи ворид намудани тағйироту иловаҳо ба Кодекси андозии ҚТ» қабул гардиданд. Тибқи тағйироту иловаҳои мазкур тартиби ҳисобу пардохти як қатор андозҳо нисбатан содда гардида, нисбати андозсупорандагон як қатор сабукиҳои андоз фароҳам оварда шуд, аз ҷумла:

1. Бо мақсади беҳтар намудани тартиби андозбандии супорандагони андозе, ки тибқи низоми соддакардашуда андозбандӣ мешаванд, аз пардохти аз истифодабарандагони роҳҳои автомобилгард ва андоз аз арзиши иловашуда озод карда шуданд;

2. Тарҳи пардохтҳои барои ташкилоти эҳсонкорӣ ва иҷроӣ ғаъолияти эҳсонкорӣ дар ҳаҷми воқеии маблағҳои пардохташуда, аз 5 фоиз ба 10 фоизи ғайриандозбандишаванда баланд карда шуд;

3. Аз объекти андозбандии андозии ягона аз истеҳсолкунандагони маҳсулоти кишоварзӣ масоҳати замини истеҳсокунондаи маҳсулоти кишоварзие, ки мутобиқи моддаи 271 ва қисми 4 моддаи 267 Кодекси андоз аз андозии замин озод карда шудаанд, хориҷ карда шуд.

4. Бо мақсади кам кардани таъсири манфии бӯҳрони ҷаҳонии молиявӣ ба иқтисодиёти кишвар ва паст кардани гаронии андоз ба молистеҳсолкунандагони ватанӣ меъёри андоз аз ғайриандоз аз 25 ба 15% ва андоз аз арзиши иловашуда аз 20 ба 18% паст карда шуд.

Вале ҷустуҷӯи сатҳи оптималии ситонидани андозҳо яке аз муаммоҳои мураккаб ва зиддиятнок дар амалияи муосири андозбандӣ ба шумор меравад. Ҳалли ин муаммоҳо, қабл аз ҳама, аз баҳодихии ҳақиқии гаронии андоз, тақсимоти баробари он байни соҳаҳои сектори реалии иқтисодиёт ва дараҷаҳои гуногуни андозсупорандагон ва ҳамчунин аз дараҷаи асосноккунии ҷараёни ташаккули чунин бузургии вобаста аст, ки ба шароити иқтисодиёти бозории давраи гузариш мувофиқ карда шуда бошад. Дар Паёми Президенти

Ҷумҳурии Тоҷикистон ба Маҷлиси Олӣ «Дар бораи сиёсати бучетӣ барои солҳои 2009-2010» ба зарурати минбаъдаи модернизатсияи системаи андоз, аз он ҷумла, системаи маъмурияти он, оптимизатсияи чараёни ислоҳоти андозӣ махсусан таъкид карда мешавад.

Қабули Кодекси андози Ҷумҳурии Тоҷикистон аз 1 январи соли 1999 ва мавриди истифода қарор гирифтани он, шумораи андозхоро аз 45 то 17 то оварда расонид ва тадричан меъёрҳои андоз низ паст карда шуданд мисол:

- а) андози ААИ – аз 28 то 20%;
- б) андоз аз Ҷоида – аз 40 то 30%
- в) андози иҷтимоӣ – аз 37 то 25% ва ғайра.

Қабули Кодекси андози нав (1.01.2005) вазифаи хавасмандии андозро дучанд сохт. Мисол: меъёри андоз аз Ҷоида аз 30 ба 25% паст шуд. Инчунин, имтиёзҳои нав ворид шуданд, аз он ҷумла:

а) ҳамаи корхонаҳои истеҳсолӣ, дар соли ташкилбаишон аз андоз аз Ҷоида озод мебошанд (моддаи 145-и Кодекси андози Ҷумҳурии Тоҷикистон);

б) корхонаҳо вобаста аз ҳаҷми сармоягузорию солони ба муддати аз 2 то 5 сол, аз андоз аз Ҷоида озод мебошанд (моддаи 145-и Кодекси андози Ҷумҳурии Тоҷикистон);

в) дар андозбандии сохтмонӣ, НБО аз пардохтҳои андозҳои зерин озод мебошанд: ААИ, андоз аз Ҷоида, андози замин ва ғайра (моддаи 343-и Кодекси андози Ҷумҳурии Тоҷикистон).

Иқдомҳои Ҳукумати Ҷумҳурии Тоҷикистон дар солҳои минбаъда, бо мақсади паст намудани гаронии андоз ва дастгирии соҳибкории хурд ва миёна низ дар амал зина ба зина татбиқ гардид. Мисол: дар соли 2009 бо пешниҳоди Президенти мамлакат, муҳтарам Эмомалӣ Раҳмон меъёри андоз аз арзиши иловашуда аз 20 ба 18% ва андоз аз Ҷоидаи шахсони ҳуқуқӣ аз 25 ба 15% паст карда шуд.

Андоз аз Ҷоидаи шахсони ҳуқуқӣ— намуди алоҳидаи андози мустақим буда, онро ҳамаи корхонаҳои ватанӣ ва хориҷии дар қаламрави Тоҷикистон фаъолиятдошта ҳамчун андозсупорандагон ба бучети давлат месупоранд. Меъёри андоз аз маблағи Ҷоидаи тавозунии корхонаҳои резидентӣ дар Тоҷикистон ҳоло ба 15% баробар аст. Дар асоси Кодекси андози Ҷумҳурии Тоҷикистон дар бобати андоз аз Ҷоида аз тарафи давлат як қатор имтиёзҳо муқаррар гардидааст, ки ташкилоту корхонаҳои зерин аз андозбандии Ҷоида озод мебошанд: ташкилотҳои динӣ, хайриявӣ (эҳсонкорӣ), бучетӣ, созмонҳои байниҳукуматӣ ва байнидавлатии ғайритиҷоратӣ, ба истиснои Ҷоидае, ки онҳо аз фаъолияти соҳибкорӣ мегиранд; маблағгузарониҳои ройгон ва молу мулки ройгон, аъзоҳои ҳамаҷониба, хайрия ва грантҳои, ки ташкилотҳои ғайритиҷоратӣ мегиранд; Бонки миллии Тоҷикистон ва муассисаҳои он ва ғайра.

АДАБИЁТ

1. Кодекси андози Ҷумҳурии Тоҷикистон (бо назардошти тағйиру иловаҳо ба санаи 01.01.2017)
2. Самуэльсон П., Нордхаус В. Экономика / П.Самуэльсон. – Бином-Кноус.- М., 1999.-777с.
3. Кейнс Дж.М. Общая теория занятости, процента и денег / Дж.Кейнс. – М., 1978.
4. Макконнелл К.Р., Брю С.Л. Экономикс: принципы, проблемы и политика/Пер. с англ, изд. – М.: ИНФРАМ, 1999. – 974с.

ТАЪСИРИ БАҲИСОБИРИИ АНДОЗҲО БА РУШДИ СУБЪЕКТИ ИҚТИСОДИ

Дар мақолаи мазкур масъалаи таъсири баҳисобгирии андозҳо ба рушди субъекти иқтисодӣ баррасӣ шудааст. Муаллиф дар аввал оид ба андоз маълумот оварда, сипас масъалаи таъсири онро баррасӣ кардааст. Дар мақола оварда шудааст, ки шахсони воқеӣ (шаҳрвандон) ва шахсони ҳуқуқӣ (корхонаҳо, муассисаҳо ва ғайра) мутобиқи қонун ва қоидаҳои амалкунанда дар ҳудуди Тоҷикистон ҳамчун андозсупорандагон асосӣ эътироф шудаанд ва онҳо ўҳдадор мебошанд, ки андозҳои ба тарзи расмӣ муқарраршударо дар муҳлати муайяншуда, тибқи меъёри тасдиқшуда ва пурра ба буҷаи давлат пардохт намоянд. Ҳамчунин, дар мақолаи оид ба қачхатаи Лаффер ва иқтисодии давраи Р.Рейган маълумот оварда шудааст.

КАЛИДВОЖАҲО: шахси воқеӣ, шахси ҳуқуқӣ, шаҳрванд, ҷойи корӣ.

ВЛИЯНИЕ НАЛОГОВОГО УЧЕТА НА РАЗВИТИЕ ЭКОНОМИЧЕСКИХ ПРЕДПРИЯТИЙ

В статье рассматривается влияние налогового учета на развитие хозяйствующего субъекта. Сначала автор предоставляет информацию о налоге, а затем обсуждает его влияние. В статье говорится, что физические (граждане) и юридические лица (предприятия, учреждения и т. д.) признаются основными налогоплательщиками в соответствии с действующими законами и постановлениями в Таджикистане, и они обязаны своевременно уплачивать налоги,

оплатить утвержденную ставку и в полном объеме в государственный бюджет. В статье также представлена информация о кривой Лаффера и экономике эпохи Рейгана.

КЛЮЧЕВЫЕ СЛОВА: физическое лицо, юридическое лицо, гражданин, рабочее место.

INFLUENCE OF TAX ACCOUNTING ON THE DEVELOPMENT OF ECONOMIC ENTERPRISES

This article examines the influence of tax accounting on the development of an economic entity. The author first provides information about the tax and then discusses its impact. It was said, that individuals (citizens) and legal entities (enterprises, institutions, etc.) are recognized as the main taxpayers in accordance with the laws and regulations in force in Tajikistan, and they are obliged to pay taxes on time, pay the approved rate and in full to the state budget. This article also provides information on the Laffer curve and the economics of the Reagan era.

KEYWORDS: individual, legal entity, citizen, workplace.

Маълумот дар бораи муаллиф: *Мукумов Азизи Назирович* – Донишгоҳи миллии Тоҷикистон, магистранти курси дуҷуми факултети баҳисобгирӣ ва иқтисодиёти рақамӣ. **Суроға:** 734025, Ҷумҳурии Тоҷикистон, шаҳри Душанбе, хиёбони Рӯдакӣ, 17. Телефон: **98-911-08-42**.

Сведения об авторе: *Мукумов Азиз Назирович* – Таджикский национальный университет, магистр второго курса факультета учета и финансовой экономики. **Адрес:** 734025, Республика Таджикистан, город Душанбе, проспект Рудаки, 17. Телефон: **98-911-08-42**

Information about the author: *Muqumov Aziz Nazirovich* – Tajik National University, second-year master`s student of Faculty of Accounting and Financial Economics. **Address:** 734025, Republic of Tajikistan, Dushanbe, Rudaki Ave., 17. Phone: **98-911-08-42**.

МАҲФУМ ВА МОҲИЯТИ БАҲИСОБГИРӢ, УСУЛҲОИ БАҲИСОБГИРИИ ХАРОҶОТҲОИ ИСТЕҲСОЛӢ ВА КАЛКУЛЯТСИЯИ АРЗИШИ АСЛИИ МАҲСУЛОТ ДАР ШАРОИТИ ҲОЗИРА

Саидов Ш.Б., Файзуллоев С.Ф., Маҳмудов Б.А.
Донишгоҳи миллии Тоҷикистон

Арзиши аслии маҳсулот гуфта, ифодаи пулии хароҷот барои истеҳсол ва фуруши маҳсулот мебошад. Арзиши аслии маҳсулот, дар корхонаҳо аз истифодабарии захираҳои моддӣ (ашёи хому масолахҳо, сузишворӣ, барқ, фондҳои асосӣ, захираҳои меҳнатӣ) ва ғайраҳо ташаккул меёбад. Арзиши аслик яке аз нишондиҳандаҳои пурмазмун дар фаъолияти хоҷагидорӣ ҳисобида шуда, натиҷаи молиявии хоҷагидорӣ ва захираҳои иқтисодӣ дар корхона аз андозаи он вобастагӣ дорад. Мувофиқи низомнома оиди калкулятсияи арзиши аслии маҳсулот қору хизматрасонӣ дар корхонаҳо ва ташкилотҳои Ҷумҳурии Тоҷикистон, ки бо қарори ҳукумати Ҷумҳурии Тоҷикистон таҳти № 210 аз 12 майи соли 2013 тасдиқ карда шудааст, арзиши аслии маҳсулотро чунин баҳогузори менамоянд: арзиши аслии маҳсулот (қору хизматрасонӣ) гуфта, арзиши молҳои захираҳои табиӣ, ашёи хом, маводи сузишворӣ, барқ, фондҳои асосӣ, захираҳои меҳнатии дар ҷараёни истеҳсолот истифодашуда ва инчунин дар хароҷоти истеҳсол ва фуруши маҳсулотҳоро дар назар дорад. Бо мақсади андозбандӣ хароҷоти анҷомдодаи ташкилот бо дарназардошти тартиби муқарар намудаи меъёр ва санадҳои меъёртӣ тасҳех карда мешавад.

Пештар аз он, ки аз тарафи Ҳукумати Ҷумҳурии Тоҷикистон Қонун дар бораи калкулятсияи арзиши аслии маҳсулот қабул карда шуда буд, калкулятсиякунонӣ дар асоси низомнома оиди хароҷотҳои истеҳсол ва фуруши маҳсулот (қору хизматрасонӣ) бо арзиши маҳсулоти дохилшаванда ва таркиби ташкилдиҳии натиҷаҳои молиявӣ ҳангоми андозбандии ғоида дар корхонаҳои Ҷумҳурии Тоҷикистон ба ҳисоб гирифташаванда, ки бо қарори Шурои Вазирони Ҷумҳурии Тоҷикистон таҳти № 193 аз 26 апрели соли 1994 баромада буд ва аз рӯи он тамоми корхонаҳо амал мекарданд. Идоракунии арзиши аслии корхона – ҷараёни нақшавии ташкилшавии хароҷотҳо дар истеҳсоли пурраи маҳсулот ва арзиши аслии молҳои алоҳида ва назорати иҷроиши корҳо дар бобати паст кардани арзиши аслии маҳсулот ва эҳтиётқорӣ муайянқунии пастшавии вай. Ҷузъҳои асосии низоми идоракунии арзиши аслии маҳсулот мебошанд: пешгуй ва нақшақашӣ, ба меъёрдарории хароҷотҳо, ҳисобгирӣ ва калкулятсиякунонӣ, таҳлил ва назорат аз болои арзиши аслии

маҳсулот, ки онҳо бо ҳам вобастагӣ доранд. Масъалаҳои асосии ҳисобгирии хароҷотҳо дар истеҳсол ва калкулятсиякунонии арзиши аслии маҳсулот – ҳисобгирии ҳаҷм, номгӯй ва сифати маҳсулоти истеҳсолӣ, корҳои иҷрошуда, хизматрасониҳои иҷрошуда ва назорат аз болои нақшаи нишондиҳандаҳои зерин: ҳисобгирии ҳақиқии хароҷотҳои истеҳсолӣ маҳсулот ва назорат аз болои истифодабарии ашёи хом, масолеҳ, захира ва захираҳои меҳнатӣ, истифода бурдани баровардҳои (смета) муайяншудаи хароҷотҳо аз болои хизматрасонии истеҳсолӣ ва идоракунӣ; калкулятсияи арзиши аслии маҳсулот ва назорат аз болои иҷрои нақша аз болои арзиши аслии; муайянкунии натиҷаҳои тақсими ҷаъолияти сохторҳо ва дигар марказҳои хароҷотӣ аз рӯи пасткардани арзиши аслии маҳсулот; муайянкунии захираҳои пастшавии арзиши аслии маҳсулот.

Якчанд намуди арзиши аслии маҳсулотро фарқ мекунанд:

1. Арзиши аслии коргоҳ.
2. Арзиши истеҳсолӣ.
3. Арзиши пурра.

Арзиши аслии ба ду намуд ҳисоб карда мешавад :

1. Аз рӯи унсурҳои иқтисодӣ. (ҷузъҳои иқтисодӣ).
2. Аз рӯи моддаҳои ҳисоббарорӣ. (моддаҳои калкулятсионӣ)

Барои муайян намудани хароҷот ва арзиши аслии маҳсулот якқатор вазифаҳои муҳимро бояд иҷро кард:

1. Баҳисобгирӣ ва назорат аз болои хароҷоти истеҳсол ва фуруши маҳсулот.
2. Аниқ намудани дараҷаи нархҳои яклухт барои маҳсулоти корхона.
3. Асоснокии иқтисодии мувофиқи мақсад будани маблағгузориҳои ҳақиқӣ барои таҷдиди техникаӣ, азнавсозӣ ва васеъшавии корхона.
4. Муайян кардани андозаи дурусти корхона.
5. Асосноккунии иқтисодии қабули қарорҳои идоракунӣ ва ғайраҳо.

Калкулятсия (аз калимаи латинии *calculatio*) – яъне, ҳисобкунии илман асоснок карда шудаи арзиши аслии як воҳид маҳсулот бо мақсади идоракунии истеҳсолот аз ҷиҳати иқтисодӣ асоснок кардани нархҳо ва пешниҳодҳои лоиҳавӣ. Калкулятсияи арзиши аслии маҳсулот бо мақсади таъмини инъикоси бозғаймӣ хароҷоти истеҳсол ва фуруши маҳсулот ба маснуоти ҷудогона дар муқоиса ба нақша мутобиқи меъёрҳои ҷорӣ анҷом дода мешавад. Калкулятсияи хароҷоти истеҳсолии молҳо ё ки хизматрасонӣ ба арзиши аслии дохилшаванда бо мақсади муайян намудани заминаи андозӣ ва бо мақсади идоракунии истеҳсолот гузаронида мешавад. Воҳиди калкулятсионӣ – ченаки ҳаҷми калкулятсия буда, ҳаҷми пураи мушаххаси маҳсулотро ифода мекунад. Варақаи калкулятсия нусхае мебошад, ки дар он ҳадди ақали нишондиҳандаҳои зарурӣ барои қисми иқтисодӣ нишон дода мешавад. Нишондиҳандаҳои калкулятсия нишондиҳандаҳои муқоисавии арзиши аслии давраи гузаштаи арзиши аслии аз рӯи меъёрҳои ҷорӣ мебошад. Нишондиҳандаҳои таркиб ва сохтори арзиши аслии моддаҳои калкулятсия мебошад. Унсурҳои калкулятсияи арзиши аслии маҳсулот ба технология таъсиррасон ба воситаҳои меҳнат вобаста мебошад.

Калкулятсия ба худ боз дигар корхоро низ дохил менамояд:

- маҳсулот, корҳо, хизматрасониҳои истеҳсолоти ғайрирасон;
- молҳои фосилавӣ (нимфабрикатҳо) қисмҳои истеҳсолоти асосӣ, дар давраҳои ояндаи истеҳсолот истифодашуда;
- маҳсулоти қисмҳои корхона барои маълумкунии натиҷаи қисми онҳо.
- тамоми барориши моли корхона;
- мутаносибан ва барориши воҳиди намуди маҳсулоти тайёр ва нимфабрикатҳои истеҳсолоти худӣ (корҳои иҷрошуда ва ё хизматрасониҳои иҷрошуда ва ғ.х.) дар як тараф амалигардонидашуда.

Калкулятсиякунонӣ имкон медиҳад, ки арзиши аслии ҳақиқии объект ва ё мол муайян карда шавад ва барои баҳодихии он нақши асосиро иҷро менамояд.

Дар шароити гузариш ба ҳисоб гирифтани амволи муассиса ва дар тавозуни хоҷагӣ бо як арзиши муайян навиштани онҳо ба ягонагии асосҳои ҳисобгирии муҳосибӣ оварда мерасонад. Воситаҳои хоҷагӣ (воситаҳои асосӣ, захираҳои истеҳсолӣ, воситаҳои пулиро арзишҳои қимматнок) дар тавозуни корхона бояд ба он арзише ба ҳисоб гирифта шаванд, ки дар ҳақиқат хароҷотҳои харида ба корхона овардани онҳо дар он таҷассум ёфта бошанд.

Дар дигар ҳолат ба пасту баландшавии беасоси арзиши воситаҳои хоҷагӣ оварда мерасонад.

Умуман, омили истехсолот аз се ҳолати зарурӣ иборат мебошад: олоти меҳнат, предмети меҳнат ва ҳуди меҳнат. Дар ҳолати мавҷудияти ин се омил истехсоли маҳсулот имконпазир мебошад. Дар амалия се омил асосии бунёди воситаҳои хоҷагӣ мегардад. Дар ин маврид масъалаи асосӣ бо кадом нарх, маблағ ва ё арзиши ин активҳо дар тавозуни муҳосибӣ ба ҳисоб гирифта мешаванд. Қобили қайд аст, ки қулли дороиҳои хоҷагӣ (воситаҳои асосӣ, захираҳо, хароҷотҳо, пули нақд, қоғазҳои қиматнок ва ғ.) бояд дар тавозуни муҳосибӣ бо он нархе ба ҳисоб гирифта шаванд, ки дар ҳақиқат аз чузъҳои он ташаккул ёфтаанд (нархи харид, хароҷоти кашонида овардани масолах, нигоҳдории пешакӣ, андоз аз арзиши изофа, пардохтҳои гумрукӣ ва ғ.х). Бо ин нарх ба ҳисоб гирифта шуда ва дар оянда бо ҳамин нарх бояд дар дохили корхона истифода бурда шаванд.

Хусусиятҳои хоси ҳисобгирии муҳосибӣ дар он аст, ки ҳамаи объектҳои ҳисобгирӣ бо ченаки пулӣ ифода карда мешаванд. Ин имкон медиҳад, ки ҳамаи зухуроту чараёнҳои иқтисодӣ бо ҳам муқоиса ва ҷамъбаст карда шаванд ва асоси ҳамаи онҳо нархгузорӣ ва калкулятсия мебошад. Ҳисобгирии муҳосибӣ ҳамон чузъиёти чараёни такрористехсолиро инъикос мекунад, ки ба онҳо нарх мондан мумкин бошад. Дар шароити муносибатҳои молияи пулӣ дар ҳар як корхона чараёни истехсолот ва натиҷаи онҳо бояд ифодаи аниқӣ худро дар шакли пули ёбад. Хароҷот ва натиҷаи истехсолот муносибатҳои мутақобила бо ташкилотҳои молиявӣ ва қарзидхӣ, бо дигар корхонаю муассисаҳо, ҳисобу китоб бо коргарону хизматчиён, ҳаракати фондҳои корхона ва маблағгузориҳои асосӣ танҳо дар шакли пулӣ инъикос ёфта метавонанд ва аз ин рӯ нархгузориҳои мувофиқро тақозо мекунанд. Тавассути нархгузорӣ ва калкулятияти дар бораи арзиши аслий, фоида, даромаднокӣ, даромади умумӣ ва соф, даромади ҳисоби хоҷагӣ нишондиҳандаҳои муҳимми иқтисодӣ ахборот ҳосил кардан мумкин аст.

Дар ҳисобгирии идоракунӣ мафҳуми хароҷот хеле васеъ истифода бурда мешавад. Харҷи меҳнати инсон ва ашёро барои истехсол ва фуруши маҳсулот, қору хизматҳо хароҷот меноманд. Дар ҳисобгирии молиявӣ ба хароҷот чунин таъриф дода мешавад.

АДАБИЁТ

1. Қонуни ҚТ «Дар бораи баҳисобгирии муҳосибӣ ва ҳисоботи молиявӣ», 25.03.2011, №702;
2. Дастурамал оид ба истифодаи нақшаи ягонаи ҳисобҳо барои субъектҳои баҳши идораи давлатии Ҷумҳурии Тоҷикистон ва ҳамчунин иҷрои хазинадорӣ бучети давлатӣ дар ташкилотҳои бучетӣ.
3. Дастурамал оиди низоми пур кардани шаклҳои ҳисоботи молиявие, ки тибқи талаботи Стандартҳои миллӣ ва байналмилалӣ ҳисоботи молиявӣ тартиб дода шудааст. Фармоиши Вазорати молияи ҚТ, №42 аз 27.05.2011,
4. Инструкция по ведению бухгалтерского учета в бюджетных учреждениях. Приказ Министерства финансов Республики Таджикистан от 26.12.2000г., №157;
5. Международные стандарты финансовой отчетности, том 1-2. Душанбе. Минфин РТ, 2009, 186 с.+324с.
6. Нақшаи ҳисобҳои баҳисобгирии муҳосибии фаъолияти молиявӣ-хоҷагии субъектҳои хоҷагидорӣ ва нишондоди методӣ оиди татбиқи нақшаи ҳисобҳои баҳисобгирии муҳосибии фаъолияти молиявӣ-хоҷагии субъектҳои хоҷагидорӣ бо Фармоиши Вазорати молияи Ҷумҳурии Тоҷикистон аз 27.05.2011, №41.
7. Барфиев Қ.Х., Собиров Н.М., Бобиев И.А. Маҷмуи масъалаҳо аз ҳисобгирии муҳосибӣ: дастури таълимӣ / Қ.Х.Барфиев. – Душанбе: «Ирфон» –2012. – 272 с.
8. Керимов В.Э. Бухгалтерский управленческий учет: Учебник. – 7-е изд., изм. и доп. / В.Э.Керимов – М.: ИТК «Дашков и К°», – 2009. – 480 с.
9. Лобазова, Н.С. Заполняем формы № КС-2 и № КС-3 / Н.С. Лобазова // Главбух. Приложение «Учет в строительстве» - 2005. - № 2;
10. Саидов Р. Назорат ва тафтиш: Васоити таълимӣ /Р.Саидов. - Душанбе, Ирфон, 2015. – 252 саҳ.
11. Слепов, Ю.В. Бухгалтерский учет и налогообложение деятельности организаций – застройщиков / [Электронный ресурс] / Ю.В. Слепов // <http://www.gostaudit.ru/article>;
12. Шоймардонов С.К., Орзуев П.Ҷ., Барфиев Қ.Х., Бобиев И.А. Баҳисобгирии идоракунӣ: васоити таълимӣ барои мактабҳои олий / С.К.Шоймардонов. – Душанбе.: Ирфон. – 2017. 468 саҳ.;

МАҲФУМ ВА МОҲИЯТИ БАҲИСОБГИРӢ, УСУЛҲОИ БАҲИСОБГИРИИ ХАРОҶОТҲОИ ИСТЕҲСОЛӢ ВА КАЛКУЛЯТСИЯИ АРЗИШИ АСЛИИ МАҲСУЛОТ ДАР ШАРОИТИ ҲОЗИРА

Дар мақола оид ба мафҳум, моҳият ва усулҳои баҳисобгирии хароҷотҳои истехсоли ва калкулятсияи арзиши аслии маҳсулот дар шароити ҳозира оварда шудааст. Ҳамчунин, дар мақола мафҳуми “арзиши аслии маҳсулот” таъриф дода шуда, оид ба намудҳои он, роҳҳои баҳисобгирии он маълумот дода шудааст. Муаллиф

кайд мекунад, ки калкулятсиякунонӣ имкон медиҳад, ки арзиши аслии ҳақиқии объект ва ё мол муайян карда шавад ва барои баҳодиҳии он нақши асосиро мебозад.

КАЛИДВОЖАҲО: калкулятсионӣ, усул, арзиш, хароҷот, андоз.

ОПРЕДЕЛЕНИЕ И СУЩНОСТЬ БУХГАЛТЕРСКОГО УЧЕТА, МЕТОДЫ УЧЕТА ПРОИЗВОДСТВЕННЫХ РАСХОДОВ И КАЛЬКУЛЯЦИИ СТОИМОСТИ ПРОДУКЦИИ В СОВРЕМЕННЫХ УСЛОВИЯХ

В статье описаны понятие, сущность и методы учета производственных расходов и калькуляции стоимости продукции в современных условиях. Также в статье определено понятие «себестоимость» и приведены сведения о ее видах и методах учета. Автор отмечает, что калькуляция позволяет определить истинную стоимость объекта или товара и играет ключевую роль в его оценке.

КЛЮЧЕВЫЕ СЛОВА: расчет, метод, стоимость, себестоимость, налог.

DEFINITION AND ESSENCE OF ACCOUNTING, METHODS OF ACCOUNTING FOR PRODUCTION COSTS IN MODERN CONDITIONS

The article describes the concept, essence and methods of accounting for production costs and costing products in modern conditions. The article also defines the concept of "cost" and provides information about its types and methods of accounting. The author notes that costing allows you to determine the true value of an object or product and plays a key role in its assessment.

KEYWORDS: calculation, method, cost, prime cost, tax.

Маълумот дар бораи муаллифон: *Маҳмудов Б.А.* – Донишгоҳи миллии Тоҷикистон, магистранти курси дуҷуми факултети молиявию иқтисодӣ. **Суроға:** 734025, Ҷумҳурии Тоҷикистон, шаҳри Душанбе, хиёбони Рӯдакӣ, 17.

Файзуллоев С.Ф. - Донишгоҳи миллии Тоҷикистон, магистранти курси дуҷуми факултети молиявию иқтисодӣ. **Суроға:** 734025, Ҷумҳурии Тоҷикистон, шаҳри Душанбе, хиёбони Рӯдакӣ, 17.

Саидов Ш.Б. - Донишгоҳи миллии Тоҷикистон, магистранти курси дуҷуми факултети молиявию иқтисодӣ. **Суроға:** 734025, Ҷумҳурии Тоҷикистон, шаҳри Душанбе, хиёбони Рӯдакӣ, 17.

Сведение об авторах: *Махмудов Б.А.* – Таджикский национальный университет, магистр второго курса финансово – экономического факультета. **Адрес:** 734025, Республика Таджикистан, город Душанбе, проспект Рудаки, 17.

Файзуллоев С.Ф. - Таджикский национальный университет, магистр второго курса финансово – экономического факультета. **Адрес:** 734025, Республика Таджикистан, город Душанбе, проспект Рудаки, 17.

Саидов Ш.Б. - Таджикский национальный университет, магистр второго курса финансово – экономического факультета. **Адрес:** 734025, Республика Таджикистан, город Душанбе, проспект Рудаки, 17.

Information about the authors: *Mahmudov B.A.* – Tajik National University second-year master`s student of Faculty of Finance and Economics. **Address:** 734025, Republic of Tajikistan, Dushanbe, Rudaki Ave., 17.

Fayzulloev S.F. - Tajik National University second-year master`s student of Faculty of Finance and Economics. **Address:** 734025, Republic of Tajikistan, Dushanbe, Rudaki Ave., 17.

Saidov Sh.B. - Tajik National University second-year master`s student of Faculty of Finance and Economics. **Address:** 734025, Republic of Tajikistan, Dushanbe, Rudaki Ave., 17.

НЕРУИ ИНСОНӢ ВА ХУСУСИЯТҲОИ МУҲИММИ ОН

Лолаев А. А.

Донишгоҳи миллии Тоҷикистон

Концепсияи неруи инсонӣ бо назарияҳои анъанавии рушди иқтисодӣ ҳеҷ зиддияте нишон намедиҳад, аммо он бар муқобили афзоиш ва ба вучуд овардани ҷойҳои корӣ баромад менамояд. Фарқият миёни мактабҳои рушди иқтисодӣ ва неруи инсонӣ дар он аст, ки мактаби аввал диққати худро танҳо барои як навъи интиҳоб, яъне ба ғоида равона менамояд. Аммо неруи инсонӣ бошад тамоми шаклҳои интиҳоб, аз қабилҳои иқтисодӣ, иҷтимоӣ, фарҳангӣ ва сиёсиро барои инсон зарур мешуморад. Аниқтараш дар доираи концепсияи мазкур чунин масъалаҳои муҳимми инсонӣ мавриди таҳлил қарор дода мешавад: рушди иқтисодӣ, тичорати байналхалқӣ, камшавии бучаи давлатӣ ва сиёсати пулию молӣ, шугли аҳоли, баробархуқуқӣ, хизматрасониҳои иҷтимоӣ ва системаи таъминоти иҷтимоӣ барои камбизоатон [1,25]. Масъалаи алоқамандии неруи инсонӣ бо рушди иқтисодӣ ханӯз дар гузориши якуми неруи инсонӣ ва минбаъд дар гузориши соли 1996 ба таври амиқ мушаххас гардонида шуда буд. Мувофиқи гузоришҳои мазкур «неруи инсонӣ ҳадафи асосӣ ба шумор рафта, рушди иқтисодӣ бошад танҳо воситаи расидан ба ин

ҳадаф мебошад». Бояд гуфт, ки назарияи сармояи инсонӣ яке аз унсурҳо ва асосҳои назариявии концепсияи неруи инсонӣ мебошад. Дар доираи назарияи сармояи инсонӣ маълумот ва тандурустӣ объекти асосии сармоягузори мебошад. Чунин амал бо ду ҳадафи иқтисодӣ амалӣ мегардад:

1) баланд бардоштани самаранокии меҳнат ба хоҳири афзоиши истеҳсоли молу хизматрасонӣ;

2) афзоиши даромадҳои коргарон. Барои намоёндагони концепсияи неруи инсонӣ асоси рушди иқтисодиро инсон ташкил медиҳад. Концепсияи неруи инсонӣ эътироф менамояд, ки дар баланд бардоштани самаранокии меҳнат сармояи инсонӣ нақши марказӣ мебозад, аммо муҳити иқтисодӣ ва иҷтимоӣ, ки дар он инсон метавонад аз имкониятҳои васеъ истифода намуда, худро ташаккул диҳад, ҳадафи аслии неруи инсонӣ мебошад [4,132]. Зиёд намудани ҳаҷми иқтисодии инсонӣ боиси афзоиши даромадҳои одамон ва самаранокии иқтисодӣ мегардад.

Бояд гуфт, ки дар нимаи дууми солҳои 1980-ум масъалаи рушди инсон ҳамчун ҳадафи муҳими пешрафти ҷамъият дар таҳқиқотҳои илми иқтисодӣ ба таври васеъ паҳн мегардад. Дар соли 1987 Кумитаи банақшагирии рушди СММ қарор қабул намуд, ки мувофиқи он баёниҳои соли 1988 ба масъалаи ҷанбаҳои гуманитарии соҳаи иқтисодӣ бахшида мешуд. Натиҷаҳои таҳқиқот, ки барои омода намудани баёниҳои мазкур лозим шуморида мешуд, бо роҳбарии Маҳбуб – ул Ҳақ анҷом дода мешавад ва чунин иқдом асоси концептуалии неруи инсонӣ ба шумор меравад. Гузашта аз ин, муҳаққиқи дигар Амартя Сен дар концепсияи худ «васеъ намудани интиҳоби инсонӣ» паҳлуҳои муҳталифи рушди инсониро мавриди омӯзиш қарор дода, онро имкониятҳои инсонӣ муаррифӣ намудааст.

Ҳамин тариқ, неруи инсонӣ ҳамчун раванди васеъ намудани доираи интиҳобҳои инсонӣ ва дараҷаи баланди некуахлоқии одамон арзёбӣ мегардад [2,10]. Васеъ намудани доираи интиҳобҳои инсонӣ, инчунин, бо васеъ намудани доираи имкониятҳои ҳаётии инсон алоқамандии зич дорад. Худи интиҳоби инсонӣ низ дар навбати худ яке аз имкониятҳои муҳими инсон ба шумор меравад. Аммо моҳияти интиҳоби инсонӣ масъалаҳои дигар дар бар мегирад, ки инсонро фаро гирифта, дар атрофи ӯ ҷойгир шудаанд. Аз ҷумла, озодии сиёсӣ, иқтисодӣ, иҷтимоӣ ба таври озод интиҳоб намудани макони зист, интиҳоби ҷуфти муносиб ва барпо намудани оила, дар амал татбиқ намудани қобилиятҳои эҷодӣ ва ташаккули онҳо, кафолати ҳуқуқҳои инсон, эътироми дигарон ва худэтиромкунӣ ва монанди онҳо, ки аз ҷониби ҷомеаи ҷаҳонӣ арзишманд дониста мешаванд. Ба ақидаи Маҳбуб-ул-Ҳақ мақсади асосии рушди ҷомеа ва инсон ба вучуд овардани муҳити солиме, ки дар он инсон тавонад аз ҳаёти солим ва арзанда ҳаловат барад. Одамон барои истифода намудани неруи худ имкони қабул намудани қарорҳои шахсиро дошта бошанд, то ки талаботҳои моддию маънавии худро қонеъ созанд. Дар маърузаи неруи инсонӣ, ки соли 2001 баргузор гардида буд, хусусиятҳои неруи инсонӣ ба таври зайл шарҳ дода шудааст: «Неруи инсонӣ – ин муҳите мебошад, ки дар он одамон неруи худро ташаккул медиҳанд ва мувофиқи талабот ва манфиатҳои худ ҳаёти арзандаи худро ба роҳ мемонанд. Аз ин рӯ, барои васеъ намудани доираи имкониятҳои интиҳоб бояд барои инсон имкониятҳои нав ба нав ба вучуд оварда шаванд, то ки ӯ мавқеи худро дар оянда муайян карда тавонад. Шартҳои асосии неруи инсонӣ бояд чунин масъалаҳоро фаро гирад, ки онҳо хусусиятҳои асосии онро ташкил медиҳанд:

- ҳаёти солим;
- дарознокии умр;
- дастарсӣ доштан ба иттилоот ва ҷаҳонбинии васеъ;
- қонеъ карда тавонистани талаботҳои моддӣ;
- иштироки фаъол доштан дар ҳаёти ҷамъиятӣ.

Бе дарназардошти масъалаҳои мазкур интиҳоби як қатор масъалаҳои дигар дастнорас мегарданд ва дар навбати худ таъмини имкониятҳои инсон низ аҳамияти худро аз даст медиҳад [2,9]. Бояд гуфт, ки концепсияҳои пеш аз концепсияи неруи инсонӣ мавҷудбуда, боигарии моддиро асоси рушди инкишоф дониста, онро ҳамаҷониба дастгирӣ менамуданд. Дарвоқеъ, боигарии моддӣ дар ҳаёти инсон нақши муҳим ва ҳалкунанда дорад, аммо он дорои як қатор норасогӣҳои дигар мебошад. Масалан, боигарӣ наметавонад, ки барои

рушди демократия, барбарии занон ва мардон, нигоҳ доштан ва рушду инкишоф додани мероси фарҳангии миллат шароитҳои мусоид фароҳам оварад. Ҳамзамон боигарӣ наметавонад, ки адолати иҷтимоӣ ва тартиботи ҷамъиятиро кафолат диҳад. Қайд намудан бамаврид аст, ки талаботҳои инсон танҳо бо афзоиши неъматҳои моддӣ қонеъ намегарданд. Зеро ҳар як инсон мехоҳад, ки умри дароз ва ҳаёти солим дошта бошад, бо илм ва фарҳанг сару кор дошта бошад, ғайбҳои эҷодӣ ва ҷамъиятӣ дошта бошад, муҳити зисти худро хифз намуда, дар мувофиқа бо арзишҳои умр ба сар барад. Ҳамаи ин арзишҳо барои одамон неъматҳои аз боигарӣ дида арзандатар буданд, ҳастанд ва дар оянда низ боқӣ мемонанд.

Бинобар ин, нуруи инсонӣ ва афзоиши неъматҳои моддӣ доимо бо ҳамдигар дар ҳоли бархурд қарор мегиранд. Барои бартараф намудани чунин мухолифати арзишӣ меъёри зерин пешбинӣ шудааст: «Боигарии миллӣ наметавонад имкониятҳои интихоби инсониро васеъ гардонад. Аммо баъзан шояд чунин ҳам нашавад. Дар чунин ҳолат худ боигарӣ меъёри муайянкунанда ба шумор нарафта, балки аз ҷониби мамлакатҳои алоҳида чи гуна истифода гардидани боигарӣ муайянкунандаи он мебошад. То он лаҳзае, ки ҷомеа одамони худро боигарии асосӣ нашуморад, ҳама гуна кӯшиши беҳтар намудани ҳаёти моддӣ одамон бефоида шуда, ҳадафҳои дарпешгузаштаи давлат низ бенатиҷа боқӣ мемонанд» [2,15]. Бояд гуфт, ки дараҷаи даромадҳое, ки дар мамлакат дида мешавад, дар оянда рушди иқтисодии мамлакатро кафолат дода наметавонад. Агар даромадҳои аз ҷониби давлат ба дастамада то дараҷаи зарурӣ дар самти нуруи инсонӣ сармоягузори гардад, пас бо боварии комил гуфтан мумкин аст, ки дар оянда нишондодҳои иқтисодӣ бо меъёрҳои муосир мувофиқат менамоянд. Яке аз хусусиятҳои муҳимми концепсияи нуруи инсонӣ дар он ифода меёбад, ки мувофиқи принципҳои он «барои ташкил намудани ҳаёти арзанда барои одамон даромад ва фоидаҳои пулии бузургҳаҷм лозим нест» [2,18]. Даромадҳои барзиёд доираи имкониятҳои интихоби инсониро васеъ менамоянд, аммо оҳиста-оҳиста таъсири чунин омил раванди мазкурро хеле суст мегардонад. Ба ибораи дигар, даромадҳои бузургҳаҷм дар раванди ташаккули нуруи инсонӣ дараҷаи фойданокиро поён мебаранд. Концепсияи нуруи инсонӣ ҷаҳор воситаеро пешниҳод менамояд, ки мувофиқи он боло бурдани дараҷаи рушди иқтисодӣ ва нуруи инсонӣ таъмин мегардад:

- зиёд намудани маблағгузори дар соҳаҳои маориф, тандурустӣ, омодагии касбии мутахассисон, ташаккули қобилиятҳои инсон, иштироки инсон дар истеҳсолот ва дар тақсими неъматҳо;

- дар миёни одамон ба таври адолатнок тақсим намудани боигарӣ ва даромадҳои умумӣ ва бо ин роҳ таъмин намудани асоси моддӣ рушди нуруи инсонӣ;

- ба вучуд овардани тавозуни харҷҳои иҷтимоӣ ва бо ин роҳ мустаҳкам намудани пояҳои иқтисодии соҳаи иҷтимоӣ;

- васеъ намудани имкониятҳои одамон барои дар соҳаҳои иқтисодӣ, иҷтимоӣ ва сиёсӣ анҷом додани интихоби худ, диққати ҷиддӣ додан ба гуруҳҳои мухталифи аҳоли, махсусан ба гуруҳҳое, ки дар гузашта дорой имкониятҳои хеле маҳдуд буданд.

Ҳанӯз дар маърузаи аввалине, ки дар бораи нуруи инсонӣ соли 1991 садо дода буд, умед бар он баста буданд, ки дар даҳсолаи оянда, яъне аз соли 1991 то 2001, дар ҳаёти инсонӣ пешрафти ҷиддӣ ба вуқӯ мепаивандад. Аммо дар маърузае, ки соли 2006 садо дод, қайд гардид, ки мутаассифона, барои нуруи инсонӣ ҳанӯз меъёрҳои мушаххас қабул нагардидаанд ва агар чунин ҳолат боз идома ёбад, оянда низ ба монанди 16 соли сипаригардида, ҳеҷ гуна муваффақият дар самти нуруи инсонӣ ба даст оварда намешавад [2,58]. Бинобар ин, тули солҳои охир аз сари нав дидабароӣ ва қарқарии концепсияи нуруи инсонӣ имкон фароҳам овард, ки барои дарки пешрафти ҷамъиятӣ муносибати нав ташаккул дода шавад. Ин навбат, пеш аз ҳама, васеъ намудани имкониятҳои интихоби инсонӣ ба хотири аз байн бурдани камбизоатӣ ва қашшоқӣ ташаккул дода мешуд. Дар робита бо ин масъала, дар маърузае, ки дар бораи нуруи инсонӣ соли 2005 садо дода буд, қайд мегардад, ки танҳо соли 2004 дар давоми як моҳ дар натиҷаи обхезии сунами 300 ҳаз.нафар ҷони худро аз даст додаанд. Аммо ҳар соат дар ҷаҳон зиёда аз 1200 кӯдак мефавтад ва чунин ҳолат ҳеҷ гоҳ диққати васоити ахбори оммаро ба худ то кунун ҷалб накардааст. Сабаби фавти кӯдакон гуногун мебошад. Аммо ҳамаи он сабабҳо аз камбизоатӣ ва қашшоқӣ сарчашма мегиранд. Инак ба ҳулосае омадан мумкин аст, ки

натиҷаҳои ҳалокатбори сунами дар муқоиса бо натиҷаҳои ҳалокатвори қашшоқӣ хеле ночиз аст. Аммо аз ҳама чизи муҳим ин аст, ки чунин бадбахтиро пешгирии намудан мумкин аст» [2,14].

Дар муроҷиатномаи Барномаи рушди СММ, ки бахшида ба рӯзи ҳуқуқи инсон 10-уми декабри соли 2006 садо дода буд, қайд гардидааст, ки дар давоми панҷ соли охир иқтисодиёти ҷаҳонӣ бо суръати рекорди афзоиш ёфтааст, аммо фарқият миёни давлатҳои камбизоат ва давлатҳои сарватманд низ рӯз то рӯз меафзояд. Дар баробари ин дар аксари мамлакатҳои дунё нобаробарии дохилӣ ру ба инкишоф мебошад. Зеро дар ин давлатҳо афзоиши маҷмуи маҳсулоти дохилӣ на ҳама вақт боиси беҳтар гардидани зисту зиндагонии мардум мегардад. Дар чунин шароит баъзеҳо манфиатҳои худро ба таври лозима ҳимоя намуда, шумораи зиёди аҳоли бошанд дар шароити қашшоқӣ умр ба сар мебаранд. Бинобар ин, масъалаи қашшоқӣ ва нобаробарии иҷтимоӣ ҳанӯз ҳам муҳим арзёбӣ мегардад ва аксари одамон аз озодихоӣ асосӣ ва ҳуқуқҳои кафолатнок маҳрум гардонидани шудаанд. Дар робита бо ин масъала, дар Эълумияи ҳуқуқи башар, ки соли 1948 қабул гардидааст, қайд мегардад, ки ҳамаи одамон новобаста аз ранги пуст, наҷод, чинс, забон, мазҳаб, афкори сиёсӣ, мавқеи иҷтимоӣ ва миллӣ ба таври баробар тавлид мегарданд. Озод будан аз қашшоқӣ яке аз ҳуқуқҳои инсон мебошад ва аз ин рӯ, мубориза бар зидди қашшоқӣ бояд ҳамчун раванди таъмини ҳуқуқҳои инсон муаррифӣ карда шавад. Бояд гуфт, ки концепсияи нуруи инсонӣ дар чунин шароит ба миён омада, барои бартараф намудани масъалаҳои мазкур хизмат мерасонад ва дар ҳаёти инсонӣ мавқеи махсусро ишғол менамояд. Аз нуқтаи назари нуруи инсонӣ ташаккули манбаҳои инсонӣ барои фаъолияти истехсолӣ дар ду маъноӣ асосӣ фаҳмида мешавад, ки чунин омил яке аз фарқиятҳои асосии концепсияи нуруи инсонӣ аз дигар концепсияҳои рушду инкишоф мебошад. Аз як ҷониб чунин раванд ташаккули имкониятҳои инсонӣ доништа шуда (масалан, мустаҳкам намудани солими, ба даст овардани дониш, тақвият бахшидан ба малакаҳои касбӣ ва ғ.), аз ҷониби дигар дар амал татбиқ намудани қобилиятҳои бадастомада барои расидан ба ҳадафҳои истехсолӣ мебошад. Гузашта аз ин, як қатор хусусиятҳои дигари концепсияи рушди инсониро низ нишон додан мумкин аст, ки онро аз дигар концепсияҳои рушду инкишоф фарқ мекунонад:

- таҳлили амалӣ гардонидани имкониятҳои нуруи инсонӣ;
- ба инобат гирифтани фаъолнокии одамон ҳамчун субъектҳои раванди нуруи инсонӣ;
- натавон ба кормандони пуриқтидор ва неруманди ҷомеа тавачҷуҳ карда мешавад, балки кӯдакон ва насли оянда низ дар маркази диққат бояд қарор мегиранд;
- дар доираи концепсияи нуруи инсонӣ ояндаи дуру наздик мавриди таҳлил қарор дода мешавад;
- маориф ва маълумот ҳамчун шароити тақмили ихтисос ва тақмили таҷрибаҳои истехсолӣ муаррифӣ нагардида, балки қисми таркибии фарҳанг доништа мешавад;
- эътироф гардидани фаъолнокии ғайриистехсолии занон, баробарҳуқуқии онҳо ва баланд бардоштани мавқеи зан дар ҷомеа;
- афзалиятнок дониستاني фаъолияти мақомотҳое, ки онҳо дар беҳтар гардидани сатҳу сифати зиндагии мардум нақши муҳим бозидаанд;
- таъя намудан на танҳо ба ниҳодҳои иқтисодию молиявӣ, балки таъя намудан ба фаъолиятҳои ташкилотҳои ҷамъиятию ғайриҳуқуматӣ, ибодатхонаҳо ва муассисаҳои фарҳангӣ [3,44].

Дар давраи муосири муносибатҳои байналмилалӣ бо дарназардошти дигаргуниҳои таърихӣ, омӯзиши мавқеи сиёсатҳо ва сиёсатмадорони нав ба нав, баҳусус усулҳои густариши нуфузи онҳо дар арсаи ҷаҳонӣ беш аз беш аҳамият пайдо мекунад. Аз ин рӯ, истифодаи дурусти сиёсати берунӣ ва «нерӯҳои инсонӣ» дар саҳнаи байналмилалӣ нақши муҳим мебозад. Худи истилоҳи «нерӯҳои инсонӣ» дар муқоиса бо «нуруи дурушт», ки муносибатҳои иҷбориро ифода менамояд, ҳамчун воситаи пазируфтани қобилияти ноил гаштан ба натиҷаҳои дилхоҳ дар асоси иштироки ихтиёрӣ, ҳусни тавачҷуҳ ва ҷозибанокӣ ба ҳисоб меравад. Новобаста аз он, ки истилоҳи «нерӯҳои инсонӣ» -ро Ҷ. Най дар аввали солҳои 1990 – ум ба қор бурд, худи концепсияи «нерӯҳои инсонӣ» дар рисолаҳои илмӣ чунин муаллифон, ба монанди Г. Моргентау, К. Кнорр, Р. Клайн, и А. Грамши ибтидо мегирад. Масалан, Г. Моргентау нӯҳ нуруи асосии миллиро муайян намуд, ки дар байни

онҳо худогоҳии миллӣ, хислати миллӣ, сифати ҳукумат ва сифати дипломатия ба ҳайси сарчашмаҳои ғайримоддии ҳукуматдорӣ эътироф гардидаанд. Ба ибораи дигар, онҳо ба «неруҳои инсонӣ» алоқаманданд. Тасаввурот дар бораи «неруҳои инсонӣ» - ро дар философияи Хитойи Қадим низ, аз ҷумла, дар таълимоти даосизм пайдо кардан мумкин аст. Мишел Фуко, Пиер Бурд ва дигар мутафаккирон баҳои ба ҳамин монандро нисбат ба «неруи инсонӣ» додаанд, аммо Ҷ. Най аввалин шахсе буд, ки ин мафҳумро қатъиян ташаккул ва моҳияти онро кушода дода, маҷмуи консепсияҳои «неруи инсонӣ» -ро дар сиёсат қорӣ намуд. Муаллифи консепсияи маънои ин неруро ҳамчун воситаи имконпазири ноил гаштан ба дигар натиҷаҳои дилхоҳ тафсир намуд. Дар амал татбиқ намудани чунин имконият аз захираҳои мавҷуда барои қорӣ намудани ҳокимияти дар ихтиёрдошта ва амалан истифода карда тавонистани ин ҳокимият вобаста мебошад. Иқтидорҳои ҳарбӣ ва иқтисодии давлат, ба ақидаи Най, «неруи дурушт»-ро ташкил медиҳанд.

Консепсияи «неруи инсонӣ» таъсиррасонӣ ба рафтори одамонро дар дигар кишварҳо тавассути «**захираҳои ғайримоддии ҳукумати**» дар назар дорад, ки он аз воситаҳои «неруи дурушт» (қувваи ҳарбӣ, пулу сарват) фарқ мекунад. Ба ақидаи Ҷ. Най, «неруи инсонӣ» - и кишварҳо ба се захира - қолибияти фарҳанг, нуфузи арзишҳои сиёсӣ ва афзалиятнокии ахлоқии сиёсати берунӣ асос ёфтааст. Ин неру, ба ақидаи Най, сарварони ҷамъияти ва сиёсии кишварҳои дигарро водор менамояд, ки ба сиёсати давлатии истифодабаранди «неруи инсонӣ» бо дарку эҳтироми бузург муносибат намуда, бад-ин восита, барои ноил гаштан ба натиҷаҳои дилхоҳ бе истифодаи захираҳои иқтисодӣ ё ҳарбӣ роҳ кушоянд. Ҳамин тариқ, Ҷозеф Най иқтидори давлатиро ба ду қисм ҷудо намудааст: «неруи инсонӣ» ва «неруи дурушт». Ҳамчунин, вай зикр менамояд, ки дар ҷаҳони муосир аҳамияти «неруи инсонӣ» барои ҳар як давлат бояд рӯ ба афзоиш ниҳад. Бешубҳа, барои таъмини беҳатарии миллии давлати соҳиб будан ба «неруи дурушт» воситаи муҳим ба шумор меравад, бо вучуди ин, онро эътироф кардан зарур аст, ки танҳо тавассути воситаҳои дурушти таъсиррасонӣ ба афзалиятнокии пурраи сиёсии фаромарзӣ муваффақ гаштан мумкин нест. Дар муқоиса бо чунин таъсиррасонӣ «неруи инсонӣ» имкониятҳои ба даст овардани натиҷаҳоеро фароҳам месозад, ки онҳоро тули муддатҳои мадид маҳфуз дошта, аз фишори доимии кишварҳои хориҷӣ эмин нигоҳ доштан мумкин аст. Дар байни воситаҳои маҳдудгардонии имкониятҳо оид ба истифодаи қувваи ҳарбии давлатҳои мутараққӣ, Най вобастагии байниҳамдигарии иқтисодии миллӣ, ҳамчунин хароҷоти зиёди марбут ба истифодаи ин ё он намуди силоҳи муосир, аз ҷумла, ядроиро мисол меоварад. Муаллиф зикр менамояд, ки айни замон лутфи кишварҳо хеле аҳамиятнок аст. Бо вучуди ин, Най дар он хусус изҳори ақида менамояд, ки неруҳои «инсонӣ» ва «дурушт» бо ҳамдигар алоқаманд ва зич пайвастанд. Пайвастшавии ин ду неру, ки таносуби онҳо дар стратегияи сиёсати хориҷии давлатҳо вобаста аз шароитҳо ва объектҳои таъсиррасонӣ метавонад тағйир ёбад, ба худ «неруи аклонӣ» унвон гирифтааст. Мустақилияти «неруи инсонӣ» аз ҳукумат ва давлат дар тавсифи муҳими яти он равшан ифода меёбад. «Неруи дурушт» бошад, албатта, ба сиёсати давлати хеле бештар пойбанд аст. Чуноне ки муаллифи хитой Лю Тзайтс дуруст зикр менамояд, «дар оянда «неруи инсонӣ»-и диданашаванда ва эҳсоснашаванда ба ҳар ҷо ва дар ҳама ҷо роҳ меёбад ва қоилияти ёзандагӣ дорад». «Неруи инсонӣ», аз рӯи фаҳмиши Ҷ. Най, ин қоилияти ноил гаштан ба мақсадҳои дилхоҳ тавассути ҷалб кардан, на балки фишор овардан ба шумор меравад. Ин неру бештар ба қолибияти фарҳангии давлат асос меёбад. Мавриди зикр аст, ки тавачҷуҳи муаллифи консепсияи мазкур Ҷ. Най қабл аз ҳама ба омӯзиши «неруи инсонӣ» - и ИМА равона карда шудааст. Вай дар рисолаи асосии илмии худ ҳар яке аз се манбаи дар боло номбардаи ин неруро, ки дар Амрико истифода бурда мешаванд, муфассал мавриди таҳқиқ қарор додааст. Бо вучуди ин, вай ҳамчунин ба он заминаҳои «неруи инсонӣ», ки дигар бозингарони сиёсӣ моликанд ва ё молик хоҳанд шуд, дар арсаи ҷаҳонӣ баҳогузорӣ менамояд. Якҷанд саҳифаи рисола ба «неруи инсонӣ» - и Осиё низ бахшида шудааст. Ба ақидаи Най, ҳангоми нашр шудани китоби ӯ (соли 2004) ба захираи номбардаи Осиё ӯ ҳамчун ба неруи нокифоя, аммо дар оянда дорои қоилияти нақши бузург баҳо медиҳад. Дар тасдиқи гуфтаҳои Най ҳоло бисёр муҳаққиқон афзоиши «неруи инсонӣ» - ро дар Осиё, аз ҷумла, дар Ҷумҳурии Халқии Хитой зикр менамоянд. Дар давлатҳои муосир якҷанд воситаи истифодаи усулҳои неруи инсонӣ дар муносибатҳои

байналмилалӣ, ҳамчунин дар сиёсати дохилии худ мавҷуд аст. Қисми зиёди ин воситаҳо дар доираи дипломатияи оммавии онҳо бо дигар кишварҳо ва дигар иштирокдорони муносибатҳои байналмилалӣ ҷарх мезананд. Дар ин раванд пешниҳоди иттилоот ё ғояҳое, ки субъекти давлатӣ ё ғайридавлатӣ мебошад расонад, кофӣ нест, аммо дипломатияи самарабахш ва афзоиши муваффақонаи неруи инсонӣ «дар худ ташкили муносибатҳои дарозмуҳлатро фаро мегирад, ки онҳо барои пешбурди корҳо шароитҳои мусоид фароҳам меоранд». Ин корро бо яқчанд воситаҳо ҳал кардан мумкин аст. Масалан, ҳукуматҳо муттасилл ҳамарӯза дар бораи қарорҳои иттилоӣ медиҳанд, ки онҳо қабул кардаанд ё қабул карданишонро ба нақша гирифтаанд ва гарчанде ба воситаҳои ватании иттилооти оммавӣ диққати зиёд дода мешавад, неруи инсониро тариқи равона кардани тавачҷуҳи асосӣ ба воситаҳои ахбори оммаи байналмилалӣ низ ташкил кардан мумкин аст.

Дар баробари робитаҳои ҳамарӯза алоқаҳои стратегӣ низ ба вуқӯъ мепайванданд, ки онҳо метавонанд истифодаи рамзҳо, ҳамчунин банақшагирии ширкатҳоро оид ба ҳалли масъалаҳои муайян дар муносибатҳои байналмилалӣ дар бар гиранд. Ниҳоят, дар дипломатия робитаҳои дӯстӣ ҳам дар байни давлатҳо ва ҳам дар байни шаҳрвандони давлатҳои дахлдор хеле муҳим аст. Неруи инсонӣ метавонад дар заминаи чунин муносибатҳо тариқи ҷудо кардани ҷойҳои махсус барои муколамаҳои шаҳрвандон ё барномаҳои ба мубодилаи фарҳангии байни кишварҳои мухталиф мусоидаткунанда рушд ёбад. Аммо фаромӯш набояд кард, ки неруи инсонӣ фақат дар он маврид метавонад амал намояд, ки агар сиёсати пешбаранда ё пешниҳоднамудаи ин ё он давлат барои давлатҳои дигар мусоид бошад. Сиёсати нодуруст наметавонад тавассути неруи инсонӣ ислоҳ ё рӯпӯш карда шавад, зеро ҳатто рекламаи аз ҳама беҳтарин наметавонад фуруши маҳсулоти бадсифатро таъмин намояд, сиёсатмадорон бошанд, онҳое, ки ҳамчун тамаъкорон ё мутақаббирони нозуктабъ тасаввур карда мешаванд, назар ба он, ки неруи инсонӣ истехсол намоянд, метавонанд онро бештар истеъмол намоянд. Дар ин маврид ҳам неруи инсонӣ ҳатто набояд ба воситаи барномаҳое сохта шавад, ки ин барномаҳо дар навбати аввал бо мақсади мубодилаи иттилоот ё пешниҳоди масъалаҳои муайян ё рӯзномаҳои маҷлисҳо ташкил карда мешаванд. Дар шароити кунунӣ неруи инсонӣ ба муайянкунандагии тасаввуроти муваффақонаи давлатҳои хурд дар саҳнаи ҷаҳонӣ табдил меёбад. Ҷумҳурии Тоҷикистон бо дарназардошти мероси бойи таърихӣ ва нақши тамаддунсози абармардони худ метавонад неруи инсониро барои таъмини манфиатҳои миллӣ ва ноил гаштан ба ҳадафҳои сиёсати берунӣ мавриди истифода қарор диҳад. Масалан, ба ҳайси намуна мо метавонем Норвегияро пеши назар оварем, ки ин давлат новобаста аз хеле маҳдуд будани бучаи худ дар истифодаи таҷрибаи неруи сабук, дар пешбурди ғояҳои сулҳ ва ташаккули тимсоли сулҳпарваронаи ин давлат комёбиҳои назаррас ба даст овардааст. Ҷумҳурии Тоҷикистон низ бо ташаббусҳои башардӯстона ва татбиқи муваффақонаи нақшаҳои сулҳхоҳона шуҳрат пайдо кардааст. Ин ташаббусҳо аз истифодаи концепсияи неруи инсонӣ дар таҷрибаи сиёсати берунӣ давлати ҷавони мо гувоҳӣ медиҳанд. Дар шароити имрӯза истифодаи неруи инсонӣ дастовардҳои татбиқи дипломатияи фарҳангӣ ва мавқеи устувори кившари моро дар саҳнаи ҷаҳонӣ таъмин месозад.

Ҳамин тариқ, концепсияи неруи инсонӣ ҳалли масъалаҳои истехсоли, тақсими хизматрасониҳо ва молу маҳсулотро бо ҳалли масъалаҳои ташаккул ва истифодаи қобилият ва имкониятҳои инсониро бо ҳам муттаҳид намуда, ҳамзамон рушди қобилиятҳои инсониро ҳамчун натиҷаи ниҳонии пешрафти ҷамъиятӣ медонад.

АДАБИЁТ

1. Haq Mahbub ul. Reflections on Human Development. NY: OxfordUniversityPress, 1995.
2. UNDP (United Nations Development Programme). 1990. Human Development Report 1990. New York: Oxford University Press. P.10.
3. Бабаджанов Р.М. Компоненты человеческого развития во взаимосвязи с расширением сфер предпринимательства. РТСУ «Создание условий для успешной экономической и коммерческой деятельности граждан Таджикистана в стране и за её пределами». 29 марта Душанбе 2019г. – С.103-110.
4. Бабаджанов Р.М. Проблемы занятости в условиях трансформируемой экономики/Р.М. Бабаджанов//Труд и социальная защита, НИИ труда и соц.защиты населения Республики Таджикистан. Душанбе,2010. - №1(4). – С.12.

5. Барзеева М.А. Формирование и развитие рынка труда в трудоизбыточном регионе/М.А. Барзеева. Москва, 2013. - 178с.
6. Благих И.А., Яковлев А.А. Механизмы влияния частных интересов на государственную экономическую политику. Евразийский международный научно-аналитический журнал «Проблемы современной экономики» №2 (66). Санкт-Петербург 2018г. – С.74-78.
7. Бобков В. Н. Влияние неустойчивой занятости на переходы молодежи на рынке труда / В.Н. Бобков, Е.А. Черных // Уровень жизни населения регионов России. – 2014. – № 3(193). – С. 23-55.
8. Борзенков Р. Территориальные аспекты малого бизнеса и занятость населения// Человек и труд. 2012. - №11. С. 61–63.
9. Вайсбурд В.А. Экономика труда / В.А. Вайсбурд. – М.: Омега-Л, 2011. – 376 с.
10. Васиев Ф.М. (в соавторстве с Джабборов А., Мукимова Н.Р., Садыкова Т.А.). Учебно-методическое пособие по дисциплине «Стратегический менеджмент». Душанбе, 2017. – 123 с.
11. Васиев Ф.М. Стратегия развития занятости населения Республики Таджикистан. «ИРФОН». /Монография/ под общ.ред. д.э.н., профессора Ганиева Т.Б. Душанбе 2018. 306 с. – 19,12 п.л.
12. Ганиев Т.Б. Глобализация и бедность //Экономические проблемы сокращения уровня бедности в Республике Таджикистан / Материалы Республиканской научно-практической конференции.-Душанбе: Диловар – ДДМТ, 2004. – С. 5-15. (на тадж. языке).
13. Ганиев Т.Б. Менеджмент. Непрерывное профессионально-электронное образование. 11 том / Т.Б. Ганиев. - Душанбе: Ирфон, 2017. – С. 356.
14. Человеческое развитие: новое измерение социально-экономического прогресса. Учебное пособие под общей редакцией проф. В.П. Колесова (экономический факультет МГУ), 2-е издание, дополненное и переработанное. – М.: Права человека, 2008. –С.44.
15. Человеческое развитие: новое измерение социально-экономического прогресса. Под ред. проф. В.П.Колесова. 2-е изд. перераб. и доп. –М.: Права человека, 2008. –С.132.

НЕРУИ ИНСОНӢ ВА ХУСУСИЯТҲОИ МУҲИММИ ОН

Дар мақола масъалаи нуруи инсонӣ ва хусусиятҳои муҳими он мавриди баррасӣ қарор дода шудааст. Ба ақидаи муаллиф концепсияи нуруи инсонӣ ҳалли масъалаҳои истеҳсоли, тақсими хизматрасониҳо ва молу маҳсулотро бо ҳалли масъалаҳои ташаққул ва истифодаи қобилият ва имкониятҳои инсониро бо ҳам муттаҳид намуда, ҳамзамон рушди қобилиятҳои инсониро ҳамчун натиҷаи ниҳии пешрафти ҷамъияти медонад.

КАЛИДВОЖАҲО: баробархуқуқӣ, дарознокии умр, концепсия, муҳити солим, некуахлоқии одамон, нуруи инсонӣ, ҳадаф, ҳаёти солим, рушди иқтисодӣ, рушди ҷомеа, сармоияи инсонӣ, тиҷорати байналхалқӣ, шугли аҳоли.

ЧЕЛОВЕЧЕСКАЯ СИЛА И ЕЕ ВАЖНЫЕ ОСОБЕННОСТИ

В статье рассматривается вопрос о человеческом потенциале и его важных особенностях. По мнению автора, концепция человеческого потенциала объединяет решение производственных задач, распределения услуг и товаров с решением задач формирования и использования способностей и потенциала человека, и в то же время рассматривает развитие способностей человека как конечный результат общественного прогресса.

КЛЮЧЕВЫЕ СЛОВА: равенство, долголетие, концепция, здоровая окружающая среда, благополучие людей, человеческий потенциал, цель, здоровый образ жизни, экономическое развитие, развитие общества, человеческий капитал, международная торговля, занятость.

HUMAN POWER AND ITS IMPORTANT FEATURES

The article discusses the issue of human potential and its important features. According to the author, the concept of human potential combines the solution of production problems, the distribution of services and goods with the solution of problems of formation and use of human abilities and potential, and at the same time considers the development of human abilities as the end result of social progress.

KEYWORDS: equality, longevity, concept, healthy environment, well-being of people, human potential, purpose, healthy life, economic development, development of society, human capital, international trade, employment.

Маълумот дар бораи муаллиф: *Лолаев Аҳлидин Азамҷоновиҷ* – магистранти курси дуҷуми ихтисоси иқтисоди меҳнати Донишгоҳи миллии Тоҷикистон. **Суроға:** 734025, Ҷумҳурии Тоҷикистон, шаҳри Душанбе, хиёбони Рӯдакӣ, 17. Телефон: (+992) 904 17 31 41

Сведение об авторе: *Лолаев Ахлидин Азамҷоновиҷ* – магистр 2 курса специальности экономики труда, Таджикский национальный университет. **Адрес:** 734025, Республика Таджикистан, город Душанбе, проспект Рудаки, 17. Телефон: (+992) 904 17 31 41

Information about the author: *Lolaev Ahlidin Azamjonovich* – second-year master`s student of specialty of labor economics, Tajik National University. **Address:** 734025, Republic of Tajikistan, Dushanbe, Rudaki Ave., 17. Phone (+992) 904 17 31 41

ТАҲЛИЛИ РАВАНДҶОИ САРМОЯГУЗОРӢ ДАР ДОИРАИ КУМАКИ БЕРУНА

Абдуллоев А.Х., Раҳматуллоев И.
Донишгоҳи миллии Тоҷикистон

Сармоягузориҳои амалкунандаи давлатӣ дар шароити имруза дар Ҷумҳурии Тоҷикистон ба 1 - уми январи соли 2020 бо мақсади ба охир расидани татбиқи якҷанд лоиҳаҳои сармоягузориҳои дигар ва шуруъ гардидани лоиҳаҳои сармоягузориҳои нав дар маҷмӯъ аз 65 адад (22 лоиҳаи грантӣ, 10 лоиҳаи қарзӣ ва 33 лоиҳа дар ҳаммаблағгузориҳои қарз ва грант) иборат буда ва инчунин маблағи умумии он 32,1 млрд. сомонӣ ё 3,32 млрд. долларро ташкил додааст. Сохтори ҷамъи лоиҳаҳои сармоягузориҳои амалкунанда ба маблағи қарзӣ дар ҳаҷми 16,9 млрд. сомонӣ ё 1,75 млрд. доллари ИМА, (52,6 Ҷоиз), маблағи грантӣ 13,6 млрд. сомонӣ ё бо асъори хориҷӣ 1,41 млрд. доллари ИМА (42,4 Ҷоиз), саҳми Ҳукумати Ҷумҳурии Тоҷикистон 1,4 млрд. сомонӣ, бо асъори хориҷӣ 144,6 млн. доллари ИМА (4,4 Ҷоиз) ва аз сарчашмаҳои дағар, аз ҷумлаи он саҳми корхонаҳои амалкунандаи давлатӣ дар ҳудуди мамлакат, мақомоти иҷроияи маҳаллии ҳокимияти давлатӣ, ҷамоаҳо ва ғайра дар маҷмӯъ ба маблағи 190,7 млн. сомонӣ ё 19,7 млн. доллари ИМА (0,6 Ҷоиз) - ро ташкил додааст.

Диаграмаи №1



Сарчашмаи маблағгузориҳои маҷмуи лоиҳаҳои сармоягузориҳои давлатии амалкунанда асосан аз чунин манбаҳои зерин иборатанд, ки аз ҷумлаи онҳо: Бонки Осиёгии Рушд 889,6 млн. доллар ё 26,8 Ҷоизи маблағи умумии портфел, Бонки Умумиҷаҳонӣ 575,6 млн. доллар ё 17,4 Ҷоиз, Бонки Аврупоии Таҷдид ва Рушд 490,4 млн. доллар ё 14,8 Ҷоиз, Ҷумҳурии Халқии Хитой 479,4 млн. доллар ё 14,4 Ҷоиз, Бонки Исломии Рушд 143,9 млн. доллар ё 4,3 Ҷоиз, Бонки Аврупоии Сармоягузорӣ 89,7 млн. доллар ё 2,7 Ҷоиз, Бонки Осиёгии сармоягузориҳои инфрасохторӣ 87,5 млн. доллар ё 2,6 Ҷоиз, Фонди Саудии Рушд 85,0 млн. доллар ё 2,6 Ҷоиз, Бонки Олмони Рушд 55,3 млн. доллар ё 1,7 Ҷоиз, Фонди байналмилалии рушди соҳаи кишоварзӣ 53,1 млн. доллар ё 1,6 Ҷоиз, Фонди Кувейтии рушди иқтисодии Араб 42,5 млн. доллар ё 1,3 Ҷоиз, дигар созмонҳои байналмилалии молиявӣ /давлатҳои донор 163,9 млн. доллар ё 4,9 Ҷоиз, саҳми Ҳукумати Ҷумҳурии Тоҷикистон 144,6 млн. доллар ё 4,4 Ҷоиз ва дигар сарчашмаҳо (саҳми корхонаҳои давлатии ватанӣ, мақомоти иҷроияи маҳаллии ҳокимияти давлатӣ, ҷамоаҳо ва ғ.) 19,7 млн. доллар ё 0,6 Ҷоиз.

Сарчашмаҳои маблағгузориҳои маҷмуи (портфели) лоиҳаҳои сармоягузориҳои давлатии амалкунанда ба ҳолати 01.01.2020с. (бо млн. доллари ИМА)

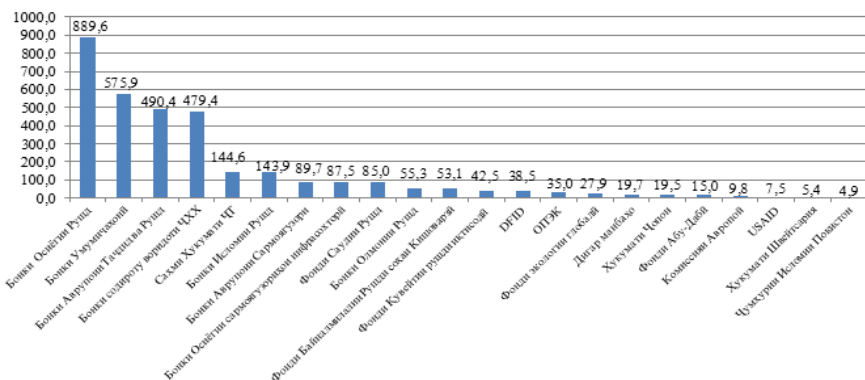

Дар давоми соли 2019 – ум бошад дар маҷмуъ лоиҳаҳои сармоягузори амалкунанда ба маблағи 3,16 млрд. сомони ё 326,1 млн. доллари ИМА азхуд гардидааст, ин дар маҷмуъ бошад ба маблағи 91 фоиз дар нақша пешбинишударо дар соли ҳисоботи молиявӣ (нақшаи молиявии умумии соли 2019 – 3,5 млрд. сомони ё 360,1 млн. доллари ИМА баробар гардидааст. Қайд кардан зарур аст, ки ин лоиҳаҳои сармоягузорӣ дар соҳаҳои зерин пешбинӣ шудаанд:

- соҳаи энергетикаи мамлакат дар маҷмуъ 12 лоиҳаи сармоягузорӣ ба маблағи 107,9 млн. доллари ИМА, бо асъори милли бошад 1,05 млрд. сомони ро ташкил додааст ё ин ки тибқи нақша 86 фоизро дар нақшаи молиявии соли 2019 ташкил додааст;

- хизматрасонӣ дар соҳаи нақлиёт 10 лоиҳаи сармоягузорӣ ба маблағи 90,6 млн. доллари ИМА ё бо асъори дохилӣ 817,0 млн. сомони, тибқи нақша бошад 99 фоизро ташкил додааст;

- ирригатсия /обёрӣ дар маҷмуъ 5 лоиҳаи сармоягузорӣ ё ба маблағи 26,1 млн. доллари ИМА, бо асъори дохилӣ бошад 252,6 млн. сомони ро ташкил намуда, тибқи нақша 98 фоизро ташкил додааст;

- соҳаи маориф дар маҷмуъ 4 лоиҳаи сармоягузорӣ ба маблағи 24,9 млн. доллари ИМА, бо асъори дохилӣ бошад ба маблағи 241,0 млн. сомони ро ташкил дода тибқи нақша 121 фоизро ташкил мекунад;

- хоҷагии манзилию коммуналӣ дар доираи 16 лоиҳаи сармоягузорӣ ба маблағи 21,4 млн. доллари ИМА, бо асъори дохили бошад 207,5 млн. сомони ро ташкил дода тибқи нақша 72 фоизро ташкил мекунад;

- соҳаи тандурустӣ ва ҳифзи иҷтимоии аҳоли дар маҷмуъ 6 лоиҳаи сармоягузори ба маблағи 17,7 млн. доллари ИМА, бо асъори милли бошад ба маблағи 171,3 млн. сомони ро ташкил намуда тибқи нақшаи тасдиқшуда 87 фоизро ташкил додааст;

- экология ва ҳолатҳои фавқулода дар маҷмуъ 5 лоиҳаи сармоягузорӣ ё ба маблағи хориҷӣ 9,6 млн. доллари ИМА, бо асъори милли бошад ба маблағи 92,7 млн. сомони ро ташкил дода, тибқи нақша 89 фоизро ташкил мекунад;

- баҳши молияи мамлакат (аз ҷумла, қисматҳои «маблағгузори хурд»-и лоиҳаҳо) дар маҷмуъ 5 лоиҳаи сармоягузорӣ ба маблағи хориҷӣ 7,4 млн. доллари ИМА, бо асъори милли бошад ба маблағи 71,8 млн. сомони ро ташкил дода, тибқи нақшаи пешбинишуда 74 фоизро ташкил медиҳад;

- соҳаи кишоварзӣ дар маҷмуъ 3 лоиҳаи сармоягузорӣ ба маблағи хориҷӣ 8,7 млн. доллари ИМА, бо асъори милли бошад ба маблағи 84,2 млн. сомони ро ташкил дода, тибқи нақшаи тасдиқшуда 97 фоизро фарогир мебошад;

- дигар соҳаҳо дар маҷмуъ 3 лоиҳаи сармоягузорӣ ба маблағи хориҷӣ 11,8 млн. доллари ИМА, бо асъори милли бошад ба маблағи 114,7 млн. сомони ро ташкил намуда тибқи нақша бошад 76 фоизро ташкил додааст.

Барномаҳои сармоягузори давлатӣ, аз ҷумла грантҳо ва сохтмони асосӣ дар солҳои 2012-2014 – 99 лоиҳаҳо фарогир буда ҷамъи маблағи он ба 15324,95 млн. долл. ИМА мерасад. Аз шумораи ин 26 лоиҳаҳои амалкарда бо маблағи умумии 1 332,7 млн. долл. ИМА ва 73 лоиҳаи сармоягузори нав бо маблағи 13 992,2 млн. долл. ИМА ҳисоб додаанд. Маблағи барои се соли дарназардошта маблағгузорӣ дар ҳаҷми –3 879,1 млн. долл. ИМА пешбинӣ шудааст. Қайд кардан ба маврид аст, бо мақсади хубтар таъмин намудани эҳтиёҷоти лоиҳаҳои нав Ҳукумати Ҷумҳурии Тоҷикистон тамоми чораҳои барои ҷалби маблағҳои грантӣ андешида истодааст.

Дар барномаи рушди иқтисодӣ ва иҷтимоии ҷумҳурӣ самтҳои афзалиятноки таракқиёти саноат ва хоҷагии қишлоқ, ки барои паст намудани сатҳи камбизоатӣ ва баланд бардоштани самаранокии иқтисодӣ мусоидат менамоянд, муайян карда шудааст. Миқдори зиёди барномаҳои лоиҳаҳои сармоягузорӣ оид ба самтҳои афзалиятноки рушди инкишофи соҳаҳои иқтисодӣ таҳия карда шуда истодааст. Дар робита ба ҳамин Кумитаи сармоягузорӣ ва идораи амволи давлатӣ дар сомони интернетии худ самтҳои афзалиятноки сармоягузори дар Ҷумҳурии Тоҷикистон пешниҳод намудааст. Чунки рушди соҳаҳои иқтисодӣ милли - соҳаи энергетикӣ, кишоварзӣ саноат ва инфраструктура имкон

медихад, ки тавассути такмил додани шарикии давлат ва бахши хусусӣ, инчунин чалби сармояи мустақими хоричӣ, барои рушд ва суръати иқтисодиёти миллӣ асоси боэътимод гузошта шавад. Тайи солҳои охир воридшавии сармоя, аз ҷумла сармоягузории мустақим ба соҳаҳои иқтисодиёти ҷумҳурӣ афзоиш ёфта истодааст. Қайд кардан ба маврид аст, ки чалби сармояи мустақими хоричӣ дар солҳои 2007 - 2019 ба соҳаҳои энергетика ҳамчун ҳадафи стратегӣ - 596,8 млн. долл. ИМА, алоқа бошад - 407,8 млн. долл. ИМА, воридоти маблағ рост меояд. Соҳаи сохтмон ҳам, ки яке аз соҳаи сердаромад маҳсуб меёбад – 358,8 млн. долл. ИМА ва ба хизматрасонии молиявӣ дар Ҷумҳурии Тоҷикистон – 420,0 млн. долл. ИМА, равона шудааст. Ба омӯзиши геологӣ ва истихроҷи канданиҳои ғоиданок – 1191,9 млн. долл. ИМА, саноат – 749,7 млн. долл. ИМА, савдо – 36,1 млн. долл. ИМА, саноати хӯрока – 34,2 млн. долл. ИМА, тандурустӣ - 5 млн. долл. ИМА, кишоварзӣ – 101,4 млн. долл. ИМА, сайёҳӣ – 28,2 млн. долл. ИМА, маориф - 46,3 млн. долл. ИМА, нақлиёт – 119,8 млн. долл. ИМА, саноати сохтмонӣ – 149,2 млн. долл. ИМА ва дигар соҳаҳо – 95,6 млн. долл. ИМА равона шудааст. Омилӣ асосӣ ва таҳкурсии иқтисодии ҳар давлат рушди соҳаи энергетика мебошад аз ҳамин лиҳоз, барои пешрафти он зарурати чалби сармоягузориҳои мустақими хоричӣ пеш меояд, зеро ки талабот ба истташкили неруи барқ дар ҷаҳон сол то сол меафзояд. Тавре мутахассисони соҳа ҳисоб намудаанд, тайи солҳои охир танҳо дар минтақаи Осиёи Марказӣ ҳар сол 150 миллиард киловатт/соат қувваи барқ истташкил мешавад. Талабот ба неруи барқ, махсусан дар Ҷумҳурии Халқии Хитой, Ҷумҳурии Ислонд ва Ҷумҳурии Ислондӣ Эрон низ ҳамасола меафзояд. Давлати ҳамсоя Афғонистон ва шарикӣ стратегӣ мо Федератсияи Россия тайёранд аз Ҷумҳурии Тоҷикистон барқ харидорӣ намоянд. Лозим ба ёдоварист, ки дар ҷумҳурии мо сарчашмаи истеҳсоли неруи барқ об аст ва он захираҳои адонашаванда ба шумор меравад. Ҷумҳурии Тоҷикистон ҳамчун кишвари дорои захираҳои бузурги неруи барқи обӣ метавонад дар ҳалли ин масъалаи глобалии сайёра саҳм дошта бошад. Аз дигар тараф, истташкили гидроэнергетикаи Тоҷикистон барои маҳдудсозии хоричӣ газҳои парникӣ ба муҳити зист мусоидат менамояд. Афзалияти рушд додани гидроэнергетика дар Ҷумҳурии Тоҷикистон ҳанӯз аз марҳилаҳои аввали даврони шуравӣ лоиҳагирӣ шуда, иҷрои он оғоз ёфта буд.

Аз нимаи дувуми солҳои 70-уми асри гузашта дар Тоҷикистон сохтмони НБО «Роғун» ва «Сангтуда» оғоз ёфта буданд. Махсусан НБО-и Роғун, метавонист Тоҷикистонро аз ҷиҳати истеҳсол ва содироти неруи барқ дар системаи ягонаи энергетикӣ ҷаҳон ба яке аз зинаҳои аввал бароварда ва ба иқтисодиёти миллӣ таъсири бебаҳо расонад. Вале бо барҳамхӯрии Иттиҳоди Шуравӣ системаи ягонаи энергетикӣ низ барҳам хӯрд ва сохтмонҳои ин ду неругоҳҳои барқи обии қаламрави мо нотамо монданд. Ҳукумати Ҷумҳурии Тоҷикистон ба соҳаи энергетика диққати махсус дода, бо истташкил аз нуфузи рӯзафзуни сиёсӣ бобати эҳёи сохтмонҳои нотамои гидроэнергетикӣ, таҳияи сохтмонҳои нав, таҷдиду модернизатсияи иқтидорҳои мавҷуда бо таъмини истиклолияти энергетикӣ кишвар ҳамачониба мусоидат менамояд. Ҳамзамон бояд зикр намуд, ки дар масъалаи таҳия ва татбиқи самараноки лоиҳаҳои сармоягузорӣ, таъмини шаффофияти хариди мавод ва таҷҳизот, воридоти неруи барқ, амалӣ намудани сиёсати дурусти кадрҳо, кам кардани хароҷоти ғайри истеҳсолий дар соҳаи энергетика камбудиву норасоӣҳо ҳанӯз мавҷуданд ва сол то сол ислоҳ карда шуда истодаанд. Айни ҳол сохтмони неругоҳи барқии обии «Роғун» бо иқтидори 3600 МВт ва дигар неругоҳҳои барқии обии хурду миёна дар ҷумҳурӣ босуръат идома дорад.

Соҳаи энергетика яке аз соҳаҳои калидии иқтисодиёт ба ҳисоб рафта, рушди соҳаҳои саноат ва дигар бахшҳои хоҷагии халқ аз рушди ин соҳа вобастагии зиҷ дорад. Имрӯзҳо дар саросари ҷаҳон масраф ва истташкилбарии неруи барқ мунтазам афзоиш меёбад. Бино ба маълумоти Агентии байналмилалии энергетика, истташкили неруи барқ дар солҳои 1990-2008 ба ҳисоби миёна ба ҳар сари аҳоли 10% зиёд шудааст. Бахусус барои истеҳсоли неру аз ҳисоби энергияи барқароршаванда ва аз ҷиҳати экологӣ тоза тавачҷух бештар мегардад.

АДАБИЁТ

1. Проблемы и перспективы реализации экспертного потенциала Республики Таджикистан через привлечение иностранных инвестиций: Монография/ Б.Г. сафаров, А.А. Солиев.-Д.: Ирфон 2006.-144с.

2. Саидмуродов Л.Х. Открытая экономика Республики Таджикистан: макроэкономическое равновесие в условиях внешнего инвестирования “ Б. М; / Л.Х.Саидмуродов. - Душанбе, 2004 “ 144 с.
3. 20 соли истиқлолят: сармоягузорӣ, хусусигардонӣ, соҳибкорӣ. Саидов Д.Ш., Эшонқулов А.С., Начмиддинов А.Ю., Раҳматбоев Ш.М.. Душанбе, «Офсет», 2011. 304 с.
4. Ашурув Н, Лалбеков И., Муомилоти пулӣ, қарз ва бонк. Душанбе: «Матбуот»-2006.
5. Инвестиционное право: Учебник/ Р.Б. Бозоров.-Д.: Матбуот,2008.-480с.

ТАҲЛИЛИ РАВАНДҶОИ САРМОЯГУЗОРӢ ДАР ДОИРАИ КУМАКИ БЕРУНА

Дар мақола мавзӯи таҳлили равандҷои сармоягузорӣ дар доираи кумаки беруна баррасӣ шудааст. Муаллиф қайд мекунад, ки сармоягузориҳои амалкунандаи давлатӣ дар шароити имруза дар Ҷумҳурии Тоҷикистон ба 1 - уми январи соли 2020 бо мақсади ба охир расидани татбиқи якҷанд лоиҳаҳои сармоягузории дигар ва шуруъ гардидани лоиҳаҳои сармоягузории нав дар маҷмӯъ аз 65 адад (22 лоиҳаи грантӣ, 10 лоиҳаи қарзӣ ва 33 лоиҳа дар ҳаммаблағгузории қарз ва грант) иборат буда ва инчунин маблағи умумии он 32,1 млрд. сомонӣ ё 3,32 млрд. долларро ташкил додааст. Ҳамчунин, дар мақола маълумот оиди барномаҳои сармоягузорӣ дар солҳои 2012-2014 ва лоиҳаҳои сармоягузорӣ дар соли 2019 маълумот овардааст.

КАЛИДВОЖАҶО: сармоягузорӣ, сармоягузориҳои хориҷӣ, сармоягузориҳои давлатӣ, сармоягузориҳои амалкунанда, ҳисоботи молиявӣ, асбоби хориҷӣ, асбоби миллӣ.

АНАЛИЗ ИНВЕСТИЦИОННЫХ ПРОЦЕССОВ ВНЕШНЕЙ ПОМОЩИ

В статье рассматривается анализ инвестиционных процессов в сфере иностранной помощи. Автор отмечает, что текущие государственные инвестиции в Республике Таджикистан по состоянию на 1 января 2020 года в целях завершения реализации ряда других инвестиционных проектов и начала новых инвестиционных проектов в общей сложности из 65 единиц (22 грантовых проекта, 10 кредитных проектов) и 33 проекта (софинансирование, кредиты и гранты) общей стоимостью 32,1 млрд долларов. сомони или 3,32 млрд. долларов. Также в статье представлена информация об инвестиционных программах на 2012-2014 годы и инвестиционных проектах на 2019 год.

КЛЮЧЕВЫЕ СЛОВА: инвестиции, иностранные инвестиции, государственные инвестиции, текущие инвестиции, финансовая отчетность, иностранная валюта, национальная валюта.

ANALYSIS OF THE INVESTMENT PROCESSES OF EXTERNAL AID

The article deals with the analysis of investment processes in the field of foreign aid. The author notes that the current state investments in the Republic of Tajikistan as of January 1, 2020, in order to complete the implementation of a number of other investment projects and start new investment projects, a total of 65 units (22 grant projects, 10 loan projects) and 33 projects (co-financing, loans and grants) with a total value of \$32.1 billion. somoni or 3.32 billion dollars. The article also provides information on investment programs for 2012-2014 and investment projects for 2019.

KEYWORDS: investments, foreign investments, public investments, current investments, financial statements, foreign currency, national currency.

Маълумот дар бораи муаллиф: *Абдуллоев Х.Н.* – Донишгоҳи миллии Тоҷикистон, н.и.и., дотсенти кафедраи молия ва сугурта. **Суроға:** 734025, Ҷумҳурии Тоҷикистон, шаҳри Душанбе, хиёбони Рӯдакӣ, 17.

Раҳматуллоев И. – Донишгоҳи миллии Тоҷикистон, магистранти курси дуҷуми ихтисоси 25010410. **Суроға:** 734025, Ҷумҳурии Тоҷикистон, шаҳри Душанбе, хиёбони Рӯдакӣ, 17.

Сведение об авторах: *Абдуллоев А.Х.* – Таджикский национальный университет, к.э.н доцент кафедры финансов и страхования. **Адрес:** 734025, Республика Таджикистан, город Душанбе, проспект Рудаки, 17.

Раҳматуллоев И. – Таджикский национальный университет, магистр второго курса специальности 25010410. **Адрес:** 734025, Республика Таджикистан, город Душанбе, проспект Рудаки, 17.

Information about the authors: *Abdulloev A.Kh.* – Tajik National University, c.e.s. associate professor of the Department of Finance and Insurance. **Address:** 734025, Republic of Tajikistan, Dushanbe, Rudaki Ave., 17.

Rahmatulloev I. – Tajik National University, second-year master’s student of specialty 25010410. **Address:** 734025, Republic of Tajikistan, Dushanbe, Rudaki Ave., 17.

АФЗАЛИЯТИ ИСТИФОДАИ ОМИЛҶОИ СИЁСАТИ ВОРИДОТИВАЗКУНӢ

Саидалшев И., Тоҷибоев Ҷ.
Донишгоҳи миллии Тоҷикистон

Воридотивазкунӣ ҳамчун сиёсати иқтисодии давлатӣ сиёсати оқилонаи дарозмуддати давлатиро оид ба ратсионализатсия ва оптимизатсияи ҳаҷми воридоти молҳо тавассути ҳавасмандгардонии рушди истеҳсолкунандагони ватанӣ ва бавосита танзими воридот тавассути истифодаи воситаҳои протекционистӣ дар назар дорад».

«Воридвазкунӣ ҳамчун категорияи иқтисодӣ системаи муносибатҳои иқтисодӣ мебошад, ки ба ивази молҳои воридотӣ бо мақсади ҳавасмандгардонии рушди иқтисодӣ ва дигаргуниҳои сохторӣ мутобиқи қонунҳои рушди тақсмоти байналмилалӣ меҳнат ва принципҳои рақобатпазирӣ ва самаранокии иқтисодӣ нигаронида шудааст. Воридотивазкунӣ ҳамчун раванди иқтисодӣ раванди объективии табиӣ афзоиши истеҳсол, истеъмол ва содироти минбаъдаи молу хизматрасониҳои ватанӣ бо камшавии истеъмоли аналогҳои воридотӣ инъикос менамояд, ки бо сатҳи баланди рақобатпазирӣ ва самаранокии иқтисодӣ нисбат ба молҳои воридотӣ муайян карда мешавад.

Нуқтаи муҳими муайян кардани шаклҳои зуҳури воридотивазкунӣ муайян кардани ҳадафҳои мебошад. Дар асоси нуқтаҳои баррасишуда оид ба хусусияти воридотивазкунӣ якчанд ҳадафҳои муайян кардан мумкин аст: аввал, барномаи воридотивазкуниро метавон амалӣ кард, то тавозуни мусбати савдори таъмин намояд; дуюм, бо мақсади мустаҳкам намудани амнияти иқтисодии мамлакат ба амал баровардан мумкин аст; сеюм, воридотивазкуниро метавон бо мақсади ҳавасмандгардонии рушди истеҳсолкунандагони ватанӣ ва фароҳам овардани дастгирии баланд бардоштани рақобатпазирӣ онҳо амалӣ кард; чорум, воридотивазкуниро бо мақсади паст кардани дараҷаи вобастагии воридот татбиқ кардан мумкин аст; панҷум, воридотивазкуниро метавон ҳамчун чораи маҷбурии пур кардани бозори дохилӣ бо молҳои муайян дар шароити татбиқи навҳои гуногуни таҳримҳои алайҳи кишвар амалӣ кард. Воридотивазкунӣ – сиёсати давлатӣ мебошад, ки ба ратсионализатсияи воридоти молу хизматрасонӣ бо роҳи ҳавасмандгардонии истеҳсолкунандагони ватанӣ маҳсулоти шабеҳ, таъсиси корхонаҳои нав дар кишвар, аз ҷумла бо иштироки сармояи хориҷӣ барои ташкили истеҳсоли маҳсулоте, ки қаблан ворид карда мешуд, равона карда шудааст. Сиёсати ивазкунии воридот дар Ҷумҳурии Беларус васеъ намудани ҳиссаи таъмини бозори дохилиро бо молҳои ватанӣ дар назар дорад. Гузашта аз ин, вазифаи асосии он на ивази механикӣ моли воридотӣ бо ҳамтоёни ватанӣ, балки рушди истеҳсолоти миллии рақобатпазир мебошад. Рушди иқтисодии сармоягузори воридотивазкунанда афзоиши иқтисодӣ ҶШС Тоҷикистон Истифодаи потенциали мавҷудаи хоҷагии халқ барои расидан ба мақсадҳои тараққиёти сотсиалии иқтисодӣ, ҳамчун таҷрибаи ҷаҳониро нишон медиҳад, дар сурати мавҷудият ва оқилона имконпазир аст. Дар шароити иқтисодӣ гузариши Ҷумҳурии Тоҷикистон рафъи оқибатҳои бухрони табдилдиҳии истеҳсолоти камро метавон ба ин вазифаҳо илова кард. Дар ҳар сурат, бо ҳама гуна дастурҳои мақсаднок барои татбиқи барномаи воридотивазкунӣ, бо истифодаи моҳирона унсурҳои сиёсати протекционистӣ имконпазир аст. Инкишофи системаҳои иқтисодӣ дар амалияи ҷаҳонӣ нишон медиҳад, ки бе даҳлати фаъолонаи давлат рафъи ҳама гуна шаклҳои кризисҳо ва оқибатҳои онҳо имконнопазир аст. Бояд қайд кард, ки умқи ҷунин даҳлат, пеш аз ҳама аз дараҷаи мушкilotи дучоршуда ва сабабҳои онҳо вобаста аст. Бо истифода аз усули робитаҳои сабабу натиҷа, муайян кардан осон аст, ки кадом сабабҳо ба бухрони тағйирёбии истеҳсолоти камбизоатӣ оварда расониданд ва оқибати он чӣ гуна аст. Алоқамандии сабабҳои бӯхрони трансформатсионӣ камистеҳсол ва оқибатҳои он дар шакли бекорӣ музмини даврӣ, рукуди сектори истеҳсолот, деформатсияи сохтори иқтисодӣ милли ба самти деиндустриализатсия, даромади пастӣ ҳар сари аҳоли, муҳочирати маҷбурии қисми зиёди захираҳои меҳнатӣ, дараҷаи баланди вобастагии воридот ва ғайра зарурати амалӣ намудани маҷмӯи тадбирҳои марбут ба сиёсати иқтисодӣ ва нақши танзимкунандаи давлатро нишон медиҳад. Ба ибораи дигар, роли танзимкунандаи давлатро дар ин вазъияти душвор бо мураккабии зуҳуроти оқибатҳои рафъи кризиси табдилдиҳии камистеҳсолот муайян кардан мумкин аст. Ин маънои пурзӯр намудани нақши давлат дар рафъи оқибатҳои қайдшуда ва ба вучуд омадани хатарҳои нав барои тамоми аҳолии Ҷумҳурии Тоҷикистонро дорад.

Нишондиҳандаҳои тараққиёти истеҳсолоти саноат чи аз ҷиҳати физикӣ ва чи аз ҷиҳати нисбӣ дар бораи имкониятҳои реалии воридотивазкунии ин соҳаи ҳаётан муҳими хоҷагии халқ шаҳодат медиҳанд. Тавассути истифодаи оқилонаи имкониятҳои мавҷуда воридоти маҳсулоти саноатиро аз ҳисоби барқарор кардан ва танзими бисёр намудҳои он дар корхонаҳои кишвар, ки қодир ба истеҳсоли маҳсулоте мебошанд, ки аз рӯи хусусиятҳои фарқкунандаи худ бо ҳамтоҳои воридотӣ рақобат карда метавонанд, хеле кам карда шавад. Ин хусусан ба хароҷоти факторӣ барои истеҳсоли ин молҳо дахл дорад. Ба касе пӯшида

нест, ки Тоҷикистон яке аз кишварҳои дорои қувваи кории арзон ва қодир ба истеҳсоли арзиши баланди изофӣ мебошад. Далели дигари он, ки дар саноати Ҷумҳурии Тоҷикистон барои рушди соҳаҳои воридотивазкунанда имкониятҳои калон мавҷуд аст, далели раднопазири он аст, ки аз рӯи сатҳи инкишофи қувваҳои истеҳсоли, дараҷаи ҷалби неруҳои табиӣ ва ресурсҳои меҳнатӣ дар хоҷагии халқ, Ҷумҳурии Тоҷикистонро ба минтақаи тараққиёти ибтидоӣ мансуб кардан мумкин аст. Набудани бозори такрорӣ коғазҳои қиматнок монеаи тараққиёти саноати республика шуда истодааст. Маълум аст, ки дар шароити шумораи зиёди корхонаҳои дорои шакли саҳомии молиявӣ мавҷудият ва фаъолияти самараноки бозори такрорӣ коғазҳои қиматнок ҳамчун механизми интиқоли маблағ дар таъмини молиявии корхонаҳо амал мекунад. Аммо аз сабаби мавҷуд набудани ин механизм корхонаҳое, ки ба ҷамъиятҳои сахҳомӣ ташкил шудаанд, имкони ҷалби захираҳои молиявиро барои фаъолияти муътадили худ надоранд. Аз ин рӯ, бо мақсади рафъи таназзули трансформатсионӣ истеҳсоли ками истеҳсолот дар баҳши саноат ва тасхеҳи стратегияи рушди воридотивазкунандаи он зарур дониста мешавад, ки барои танзим ва фаъолияти бозори такрорӣ коғазҳои қиматнок тадбирҳои мушаххас таҳия карда шаванд. Ин имкон медиҳад, ки дар саноат нарасидани ресурсҳои молиявӣ то андозае баргараф карда шуда, ба қадри имкон дараҷаи кофӣ истеҳсоли навҳои асосии маҳсулоте, ки ҳозир аз хориҷа оварда мешаванд, таъмин карда шавад. Ҳамин тариқ, ҳангоми ҷамъбасти баррасии имкониятҳои рушди саноати воридотивазкунанда дар Ҷумҳурии Тоҷикистон, нуқтаҳои муҳими зеринро аз нуқтаи назари тадқиқоти мо қайд кардан мумкин аст: шароити эҳтимолии эҳтимолии такрористеҳсоли баҳши саноат дар давоми сол аз даст рафтааст, вайрон кардани комплекси ягонаи хоҷагии халқи республикаҳои иттифоқӣ ва ташаккули иқтисодии бозорӣ дар РСС Тоҷикистон; сарфи назар аз баъзе ҷиҳатҳои мусбати тараққиёти саноат дараҷаи истифодабарии иқтидорҳои мавҷуда хеле паст аст; Дар давраи дигаргунсозии иқтисодӣ аз соли 1990 то соли 2019 Тоҷикистон натавонист, ки давраи пеш аз ислоҳоти ягон намуди маҳсулоти саноатро аз сар гузаронад. Инчунин, бояд гуфт, ки дар рафти дар саноат ҷорӣ намудани воридотивазкунӣ бо мақсади ба таври максималӣ истифода бурдани тамоми иқтидори мавҷуда тараққиёти ин соҳа бояд асосан экстенсив бошад. Ин маъноӣ аз истифодаи омилҳои интенсифӣ бегона карданро надорад, балки баръакс, бо ҳам пайвастан ва пайвастагии онҳоро талаб мекунад. Гап дар сари он аст, ки ҳар як намуди тараққиёт дар якҷоягии мутақобила ва бо ҳам пайвастанӣ зич мушоҳида мешавад. Тараққиёти асосан экстенсивии саноатро дар Ҷумҳурии Тоҷикистон бо он шарҳ додан мумкин аст, ки аз нав барқарор намудани фаъолияти корхонаҳои мавҷуда ва ташкили корхонаҳои нав аз рӯи характери онҳо унсурҳои экстенсивии тараққиёт хос аст. Афзалияти истифодаи омилҳои экстенсивӣ дар иртибот ба интенсификатсияи истеҳсолот аз он иборат аст, ки хеле зиёд шудани захираҳои меҳнатӣ ва шумораи зиёди муҳоҷирони меҳнатӣ таъсиси ҷойҳои нави корӣ барои шугли онҳоро талаб мекунад. Аз ин рӯ, ба фикри мо, тараққиёти воридотивазкунандаи саноат бояд дар навбати аввал характери экстенсивӣ дошта бошад. Дар айни замон ин гуна тараққиёти саноат бояд бо нав кардани техника ва технологияи истеҳсолот равона карда шавад.

Аз ҳамаи гуфтаҳои боло хулосаҳои зерин баровардан мумкин аст:

Якун, барои истифода бурдани иқтидори саноат тараққиёти онро асосан аз ҳисоби омилҳои экстенсивӣ таъмин кардан лозим аст. Дар ин ҷо сухан дар бораи васеъ намудани миқёси истеҳсолот ва зиёд кардани шумораи корхонаҳои саноатие меравад, ки қодиранд молҳои воридотиро аз бозори дохилӣ ҷойгир кунанд ва бо ҳамин ба вучуд овардани ҷойҳои нави доимӣ;

Сониан, тараққиёти саноати республика бояд дар марҳалаҳои аввал ба пур кардани бозори дохилӣ бо молҳои истеъмолӣ халқ бо ба бозорҳои хориҷӣ дохил шудани минбаъда нигаронида шавад, ки ин ногузир баланд бардоштани қобилияти рақобати молҳои истеҳсолшаванда, ҳуди корхона, саноат ва умуман иқтисодиёт;

Сеюм, фаъолияти истеҳсолии корхонаҳои бекорхобидаи саноатӣ аз ҳисоби навсозии васеи протсессии технологӣ аз нав барқарор карда, истеҳсоли молҳои рақобатнок таъмин карда шавад.

Чорум, тадбирҳои ба роҳ мондани кооператсия ва маҳсусгардонии агломератсияю корхонаҳои саноатӣ, ба роҳ мондани тақсимоли меҳнат дар дохили кишвар ва ба назар

гирифтани ин лаҳзаҳо ҳангоми ташкили корхонаҳои нав бо мақсади кам кардани хароҷоти муомилот зарур аст;

Дар ниҳояти кор ба ҳаҷми истеҳсоли маҳсулоти саноат то ба дараҷаи солҳои 90-ум ноил гардида, саноати истеҳсолкунанда, махсусан саноати сабукро бо роҳи аз нав барқарор намудани фаъолияти корхонаҳои бекорхобидаи хусусигардонӣ бо суръати тез тараққӣ додан лозим аст.

АДАБИЁТ

1. Абалкин Л.И. Логика экономического роста. - М.: /РАН, Ин-т эк-ки. 2002.228 с.
2. Абрамов М. Д. Модернизация России: проблемы и первоочередные меры по их решению в 2018-2019 годах // Большая Евразия: Развитие, безопасность, сотрудничество. 2018. №1-1.
3. Авезова М.М. Теоретические основы и особенности формирования национальной внешнейторговой политики в малой экономике (на примере Республики Таджикистан). автореферат диссертации на соискание ученой степени доктора экономических наук. Худжанд, 2013. 38с.
4. Асроров И.А., Бондарь В.П., Бронштейн Я.Т., Поляруш Е.И. Рахимов Р.К. Таджикистан: экономический рост и эффективность / И.А.Асроров. - Из-во «Ирфон», Душанбе, 1972.
5. Байматов А.А. Либерализации ВЭД и степень открытости региональной экономики. Вестник Волгоградского института бизнеса. №2 3(32) 2015г. с.18-23.
6. Бодрунов С.Д. Теория и практика импортозамещения: уроки и проблемы / монография / СПб.: ИНИР им. С.Ю. Витте, 2015. - 171 с.
7. Бокарева Л. Факторы производства. - М.: Экономист. 1996.
8. Брагина Е. Постепенность экономических реформ. //Мировая экономика и международные отношения. 1999. - №7 - С. 39-46.
9. Бузгалин А. Альтернативы модернизации рыночной экономики / А.Бузгалин. - М.:1997.
10. Вардомский Л., Шурубович А. Модернизация экономики в странах СНГ: типы, ресурсы, инструменты. // Экономическое обозрение ЕвразЭС. - 2008. №1 (13). С. 4-8.
11. Внешнеэкономическая деятельность Республики Таджикистан за 2000, 2005, 2009, 2013, и 2014 гг.
12. Ганиев Т.Б. Менечмент. Китоби II: Ташкили фаъолиятҳо / Т.Б.Ганиев. - Душанбе 2016. Ирфон. 544 с.
13. Дустбоев Ш. Д., Мирзоев Т.Х., Умаров Х.У. «Бедность и пути ее снижения» / Ш.Д.Дустбоев. - Душанбе 2000г. С- 41.
14. Жемкова А. М., Каукин А. С., Миллер Е. М. Динамика промышленного производства в 2018 г.: рост в добывающем секторе // Экономическое развитие России. 2019. №2.

АФЗАЛИЯТИ ИСТИФОДАИ ОМИЛҲОИ СИЁСАТИ ВОРИДОТИВАЗКУНИ

Мақола ба як масъалаи таъхирнопазир бахшида шудааст, ки ҳалли он имкон медиҳад, ки воситаҳои мавҷудаи арзёбии барномаи воридотивазкунӣ дар ҶТ тағйир дода шаванд. Мақсади тадқиқоти мазкур таҳлили таҷрибаи татбиқи чанбаҳои воридотивазкунӣ дар сатҳи минтақавӣ ва дар маҷмӯъ дар ҷумҳурӣ, инчунин муайян намудани вазифаҳо ва натиҷаҳои интизоршаванда то соли 2020 мебошад. Мавзӯи тадқиқот имкониятҳо ва маҳдудиятҳои татбиқи сиёсати воридотивазкуниро ҳамчун усули ба эътидол овардани иқтисодиёт ташкил медиҳад. Аксари кишварҳои ҷаҳон марҳилаи маҳдудсозии воридотро аз сар гузаронида, раванди воридотивазкуниро дар ҷараёни индустриализатсия ҳавасманд намуда, дар айни замон ҷунин сиёсатро идома медиҳанд. Гузориши тичорат ва рушди ЮНКТАД, ки ҳамасола нашр мешавад, таъсири индустрикунии ивазкунандаи воридотро ба рушди иқтисодии кишварҳо қайд кардааст.

КАЛИДВОЖАҲО: воридот, содирот, савдо, мол, саноат, рушд.

ПРЕИМУЩЕСТВА ИСПОЛЬЗОВАНИЯ ВАЖНЫХ ФАКТОРОВ ПОЛИТИКИ

Статья посвящена актуальной проблеме, решение которой позволит изменить существующий инструментальный оценки программы по импорт замещению в РТ. Целью данного исследования является анализ практики применения аспектов импорт замещения на уровне регионов и в стране в целом, а также определение задач, ожидаемых результатов к 2020 году. Предметом исследования являются возможности и ограничения реализации политики импортозамещения как метода стабилизации экономики. Большинство стран мира проходили стадию ограничения импорта и стимулировали у себя процесс импорт замещения при индустриализации, а также продолжают практиковать такую политику в настоящее время. В ежегодно публикуемых "Докладах о торговле и развитии" ЮНКТАД отмечали влияние импортозамещающей индустриализации на экономический рост стран.

КЛЮЧЕВЫЕ СЛОВА: импорт, экспорт, торговля, товар, промышленность, развития.

ADVANTAGES OF USING IMPORTABLE POLICY FACTORS.

The article is devoted to an urgent problem, the solution of which will make it possible to change the existing assessment toolkit for the import substitution program in the Republic of Tajikistan. The purpose of this study is to analyze the practice of applying the aspects of import substitution at the regional level and in the country as a whole, as well as to determine the tasks and expected results by 2020. The subject of the research is the possibilities and limitations of the implementation of the import substitution policy as a method of stabilizing the economy. Most of the countries of the world have passed the stage of import restrictions and stimulated the process of import substitution during industrialization, and

they continue to practice such a policy at the present time. The UNCTAD Trade and Development Reports, published annually, noted the impact of import substitution industrialization on the economic growth of countries.

KEYWORDS: import, export, trade, goods, industry, development.

Маълумот дар бораи муаллиф: *Сайдалиев Илхом* – Донишгоҳи миллии Тоҷикистон, магистранти курси дуҷуми ихтисоси иқтисодиёти ҷаҳон. E-mail: silhom@mail.ru. **Суроға:** 734025, Ҷумҳурии Тоҷикистон, шаҳри Душанбе, хиёбони Рӯдакӣ, 17. Телефон: **918637865**.

Тоҷибоев Ҷаҳонгир - Донишгоҳи миллии Тоҷикистон, магистранти курси дуҷуми ихтисоси иқтисодиёти ҷаҳон. **Суроға:** 734025, Ҷумҳурии Тоҷикистон, шаҳри Душанбе, хиёбони Рӯдакӣ, 17.

Сведение об авторах: *Сайдалиев Илхом* – Таджикский национальный университет, магистр 2 курса специальности мировой экономики. **Адрес:** 734025, Республика Таджикистан, город Душанбе, проспект Рудаки, 17. E-mail: silhom@mail.ru. Телефон: **918637865**.

Тоджибоев Джаҳонгир – Таджикский национальный университет, магистр второго курса специальности мировой экономики. **Адрес:** 734025, Республика Таджикистан, город Душанбе, проспект Рудаки, 17.

Information about the authors: *Saidaliev Ilhom* – Tajik National University, 2nd year master's student, specialty of World Economy. **Address:** 734025, Republic of Tajikistan, Dushanbe, Rudaki Ave., 17. E-mail silhom@mail.ru. Phone: **918637865**.

Tojiboev Jahongir - Tajik National University, 2nd year master's student, specialty of World Economy. **Address:** 734025, Republic of Tajikistan, Dushanbe, Rudaki Ave., 17.

ХУСУСИЯТҲОИ ВАЗЪИ МУҲОЧИРАТ ДАР ФАЗОИ ИДМ

Охунов М.

Донишгоҳи миллии Тоҷикистон

То соли 2020 вазъи муҳочират дар кишварҳои узви ИДМ бо динамикаи муътадил тавсиф мешуд, ки дар тули солҳо бо тағйирёбии якбораи нишондиҳандаҳои асосӣ фарқ намекард. Бо дарназардошти вазъи кунунии иқтисодӣ, нишондиҳандаҳои асосии демографӣ ва вазъи бозорҳои меҳнат шумораи муҳочирони хориҷӣ дар кишварҳои Иттиҳоди Давлатҳои Мустақил нисбат ба аҳоли дар солҳои 2010-2019 аз 2,5 фоиз то 20,5 фоизро ташкил дода, ба таври назаррас зиёда аз даҳ сол тағйир наёфтааст. Ҳамзамон, муҳочирон дар ҳаёти иқтисодӣ ва иҷтимоии давлатҳои дахлдор умуман хуб ҳамгирой шуда, барои ба вучуд омадани ташаннучҳои дохилӣ, зиддиятҳои шадид ва низоъҳои байни аҳолии маҳаллӣ ва хориҷии воридшаванда заминаҳои ҷиддӣ фароҳам наоварданд. Ин тафовути куллии вазъи муҳочират дар кишварҳои Иттиҳод ва Иттиҳоди Аврупо аст, ки муҳочирати байналмилалӣ қариб як омили ҳалкунандаи сиёсӣ шудааст, ки ба сиёсати хориҷӣ ва дохилии ҳам кишварҳои пешрафта ва ҳам дар Аврупои миёна таъсири бузург дорад. Қобили зикр аст, ки таносуби аҳоли ба шумораи муҳочирон дар кишварҳои Иттиҳоди Аврупо дар маҷмӯъ бо вазъи муҳочирати кишварҳои Иттиҳоди Давлатҳои Мустақил қобили муқоиса аст. Ин тафовут бештар ба он вобаста аст, ки ҳиссаи муҳочирони байнидавлатӣ аз як кишвар ба кишвари дигар дар дохили ИДМ дар фазои Иттиҳод муҳимтарин бокӣ мемонад.

“Дар соли 2019 ин ҳиссаи муҳочир дар Белорус ва Озарбойҷон 64%, дар Қазоқистон 87%, Русия 88%, Қирғизистон 96%, Ўзбекистон 97%ро ташкил дод. Ба ҳисоби миёна, ҳиссаи чунин ҳаракатҳо дар ИДМ 83% -ро ташкил дод ”[2]. Бо амалан мавҷуд набудани монеаҳои забонӣ, фарҳангӣ ва дигар, ин тоифаи муҳочирон дар давлатҳои Иттиҳод нисбат ба хориҷиёне, ки ба Иттиҳоди Аврупо меоянд, хеле бехтар мутобиқ шудаанд. Дар соли 2020 вазъи муҳочират дар кишварҳои узви ИДМ дар шароити пандемияи COVID-19 ва тадбирҳои муҳофизатӣ дар робита ба он инкишоф ёфт. Маҳдудиятҳои карантинӣ, коҳиши ҷаҳонӣ ва боздоштани ҷаҳонӣ субъетҳои соҳибкорӣ боиси коҳиши назарраси ҷараёни муҳочират гардид. Масалан, агар дар солҳои 2016-2019 шумораи миёнаи солонаи муҳочироне, ки дар Федератсияи Русия қарор доштанд, ба ҳисоби коршиносон 9,2-11,5 миллион нафар шахрвандони хориҷӣ ва шахсони бешаҳрвандро ташкил дода бошад, пас то 1 декабри соли 2020 ин рақам 7,8 миллион нафарро ташкил дод [3]. Тибқи иттилои

расмии Вазорати корҳои дохилии Русия, то нимаи моҳи декабри соли 2020 шумораи муҳоҷирон дар ин кишвар 6,3 миллион нафарро ташкил додааст [4]. Дар баробари ин, тағйироти сохтори ҷараёни муҳоҷират чандон назаррас набуд. Аз ҷумла, то 1 декабри соли 2020 аз шумораи шаҳрвандони хориҷӣ, ки муваққатан дар Русия қарор доранд, 80% (6,2 миллион) шаҳрвандони кишварҳои узви ИДМ - ро ташкил медиҳанд [5]. Мисли пештара ҳиссаи шаҳрвандони кишварҳои Иттиҳоди Давлатҳои Мустақил дар байни муҳоҷирон ва дар дигар давлатҳо дар фазои он назаррас боқӣ монд. Хусусиятҳои зикршудаи вазъи муҳоҷират ба мавҷудияти фазои умумии муҳоҷирати кишварҳои узви ИДМ вобаста аст. Он бо низоми бидуни раводид, ки байни онҳо амал мекунад (ба истиснои баъзе истисноҳо), ҳамкориҳои зичи иқтисодӣ ва робитаҳои фаёли иқтисодӣ, инфрасохтори ягонаи нақлиётӣ коммуникатсионӣ, мукамалсозии бозорҳои миллии меҳнат, робитаҳои гуманитарӣ, аз ҷумла дар соҳаи маориф, ниғаҳдорӣ тандурустӣ, маданият ва варзиш, амалан дар ҳама ҷо донишҷӯи забони умумии муҳоҷират ва бисёр хусусиятҳои дигар. Дар ин фазо шаклҳои интегратсионии Иттиҳоди Иқтисодии Авруосиё (ЕАЭИ) ва Давлати Иттиҳодӣ фаёлият намуда, озодии боз ҳам бештари ҳаракати байни аъзоёни онҳоро таъмин мекунанд.

Дар фасли 4-уми Консепсияи Фазои ягонаи муҳоҷирати давлатҳои аъзои ИДМ, ки бо Қарори Ассамблеяи байнипарлумонии давлатҳои аъзои ИДМ (АПА ИДМ) аз 17 майи соли 2012 № 37-8 қабул шудааст, омадааст, ки сарфи назар аз ташаккули босуръат соҳибхитӣи давлатҳои Иттиҳод, фазои муҳоҷират ... барои аксарияти аҳолии ин давлатҳо умумӣ боқӣ мемонанд ”[6]. Мавҷудияти фазои умумии муҳоҷират дар Иттиҳоди Давлатҳои Мустақил яке аз омилҳои муҳимтарини рушди босуръати ҳамкориҳои давлатҳои аъзои ИДМ дар соҳаи муҳоҷират гардид, ки ҳам дар давраи ташаккулёбӣ ва ҳам дар айни замон амалӣ намудани ҳамкориҳои ҳамоҳангшудаи сиёсати муҳоҷират, ҳамоҳангсозии равишҳо ба танзими равандҳои муҳоҷират, фароҳам овардани шароит барои татбиқи пурраи ҳуқуқҳои шаҳрвандони давлатҳои аъзои ИДМ ба озодии ҳаракат, интиҳоби ҷойи истиқомат, иқомат ва кор, инчунин мутобиқшавии самараноки муҳоҷир ба забон ва фарҳанги кишварҳои қабулкунанда, таъмини назорати самараноки муҳоҷират ва мубориза бо муҳоҷирати ғайриқонунӣ дар ҳама кишварҳои манфиатдор. Ин самтҳои ҳамкорӣ дар соҳаи муҳоҷират дар Эълония оид ба сиёсати ҳамоҳангшудаи муҳоҷирати давлатҳои аъзои Иттиҳоди Давлатҳои Мустақил, ки бо Қарори Шурои сарони давлатҳои ИДМ оид ба пешниҳодҳо оид ба сиёсати ҳамоҳангшудаи муҳоҷирати Ҷумҳурии Тоҷикистон дар санаи 5 октябри соли 2007 аз ҷониби Давлатҳои аъзои Иттиҳоди Давлатҳои Мустақил қабул шудааст. Барои ҳамоҳангсозии ҳамкорӣ оид ба татбиқи сиёсати муштаракӣ муҳоҷират дар асоси Созишномаи дахлдори 5 октябри соли 2007 Шурои роҳбарони мақомоти муҳоҷирати давлатҳои аъзои Иттиҳоди Давлатҳои Мустақил (минбаъд - Шурои Сарони мақомоти муҳоҷират ШСММ,) таъсис дода шуд). Бояд гуфт, ки ташаккули заминаи институтсионалии ҳамкорӣ дар соҳаи муҳоҷират амалан аз лаҳзаи таъсиси Иттиҳод оғоз шудааст. Бо қарори Шурои сарони ҳукуматҳои ИДМ аз 13 ноябри соли 1992 Шурои машваратӣ оид ба меҳнат, муҳоҷират ва ҳифзи иҷтимоии аҳолии давлатҳои аъзои ИДМ таъсис дода шуд. 28 октябри соли 2016 ин ниҳод ба Шурои машваратӣ оид ба меҳнат, шуғли аҳоли ва ҳифзи иҷтимоии аҳолии кишварҳои узви Иттиҳоди Давлатҳои Мустақил табдил дода шуд. Дар баробари ин, масъалаҳои муҳоҷират дар заминаи муносибатҳои онҳо бо муносибатҳои меҳнатӣ ва муносибатҳо дар соҳаи шуғли аҳоли ва ҳифзи иҷтимоии аҳоли дар доираи таваҷҷуҳи ӯ боқӣ мондаанд. Бо дарназардошти он, ки муҳоҷирати меҳнатӣ яке аз муҳимтарин ҷузъҳои равандҳои муҳоҷират дар ИДМ боқӣ мемонад, яке аз аввалин санадҳои ҳуқуқии танзимкунандаи ин масъалаҳо Созишнома оид ба ҳамкорӣ дар соҳаи муҳоҷирати меҳнатӣ ва ҳифзи иҷтимоии муҳоҷирони меҳнатӣ аз моҳи апрели соли равон буд. То имрӯз рӯшномаи нав оид ба таҳия ва татбиқи сиёсати ҳамоҳангшудаи муҳоҷират бо муқаррароти Консепсияи рушди минбаъдаи Иттиҳоди Давлатҳои Мустақил, ки 5 октябри соли 2007 тасдиқ ва бо Қарори Шурои Ҷумҳурии Тоҷикистон тасдиқ гардидааст, муайян карда мешавад. Сарони давлатҳои ИДМ аз 18 декабри соли 2020, инчунин Нақшаи тадбирҳои асосии татбиқи Консепсияи рушди минбаъдаи Иттиҳоди Давлатҳои Мустақил бо ҳамин Қарор тасдиқ карда шуданд. Илова бар ин, тибқи Консепсияи мазкур, ҳамкорӣ дар соҳаи муҳоҷират дар доираи ИДМ «бояд ба фароҳам овардани шароити мусоид барои

рушди иҷтимоию иқтисодӣ, амният, муқовимати муассир ба муқовимати ғайриқонунӣ, беҳбуди сифати зиндагии аҳолии ИДМ мусоидат намояд. [7]. Дар банди 4.27-и Нақшаи дар боло зикргардида баррасии масъалаи таҳияи Консепсияи нави фазои ягонаи муҳочирати Иттиҳоди Давлатҳои Мустақил дар солҳои 2021-2022 пешбинӣ шудааст. Воситаи асосии ноил шудан ба равиши ягонаи давлатҳои аъзои Иттиҳод ба танзими ҳуқуқии муҳочират қонунгузории намунавӣ мебошад, ки аз ҷониби ПАА ИДМ қабул шудааст. То моҳи феврالی соли 2021 24 санади намунавии қонунгузорӣ ва дигар ҳуҷҷатҳои танзимкунандаи ҷабҳаҳои гуногуни равандаҳои муҳочират таҳия ва қабул карда шуданд. Фаъолияти механизмҳои таҳияшудаи ҳуқуқӣ ва ташкилии чунин ҳамгироӣ инчунин ба рафъи шартҳои вайронкунии қонунгузории муҳочирати кишварҳои узви ИДМ нигаронида шудааст. Бо имкониятҳои фароҳ барои шуғл, таҳсил ва татбиқи кафолатҳои муайяни иҷтимоӣ дар фазои умумии муҳочират таъсири омилҳои, ки ба муҳочирати ғайриқонунӣ мусоидат мекунанд, то ҳадди имкон кам карда мешавад. Бесабаб нест, ки масъалаи муҳочират яке аз лейтмотивҳои асосии Хартияи ҳуқуқҳои иҷтимоӣ ва кафолатҳои шаҳрвандони давлатҳои мустақил, ки 29 октябри соли 1994 қабул шуда буд ва Эълומия дар бораи сиёсати ҳамроҳангшудаи муҳочирати давлатҳои аъзои Иттиҳоди Ҷумҳурии Тоҷикистон гардид. Давлатҳои соҳибистиклол пайвастагии кишварҳои ИДМ ба Конвенсияи Иттиҳоди Давлатҳои Мустақил оид ба ҳуқуқ ва озодиҳои асосии инсон аз 26 майи соли 1995 таъкид карданд.

Дар ҳамин замина, бояд фаъолияти кишварҳои иттиҳод оид ба рушди асосҳои ҳуқуқӣ ва ташкилии муҳочирати меҳнатӣ баррасӣ шавад. Ин ҳадафҳо, аз ҷумла, бо қабули Конвенсия дар бораи вазъи ҳуқуқии муҳочирони меҳнатӣ ва аъзоёни оилаҳои онҳо дар давлатҳои аъзои ИДМ аз 14 ноябри соли 2008 ва тасдиқи Консепсияи марҳилаи ташаккули меҳнати умумӣ пеш гирифта шуданд. Танзими бозор ва муҳочирати меҳнати давлатҳои аъзои ИДМ, инчунин аз 17 марти соли 2017 тасдиқи Тадбирҳои афзалиятноки ташаккули бозори умумии меҳнат ва танзими муҳочирати меҳнатӣ барои солҳои 2017-2020. Илова бар ин, дар Нақшаи тадбирҳои асосии татбиқи Консепсияи рушди минбаъдаи ИДМ, ки 18 декабри соли 2020 тасвир шудааст, таҳия ва қабули Барномаи маҷмуии то соли 2023 барои ташкили бозори умумии меҳнатро пешбинӣ менамояд, ки дар он манфиатҳои ҳамаи давлатҳои аъзои ИДМ ба назар гирифта шудааст. Татбиқи самтҳои афзалиятнок дар соҳаи танзими муҳочирати меҳнатӣ ва ҳаракати озоди қувваи корӣ дар қаламрави давлатҳои аъзои ИДМ, Стратегияи рушди иқтисодии Иттиҳоди Давлатҳои Мустақил барои давраи то соли 2030, ки бо Қарори Ҳукумати Ҷумҳурии Тоҷикистон тасдиқ карда шудааст. Шурои Сарони ҳукуматҳои кишварҳои ИДМ аз 29 майи соли 2020 ҳамчун яке аз самтҳои асосии татбиқи талошҳои муштарак «таҳия ва татбиқи давлатҳои муҳочират ва қабули муҳочирони меҳнатӣ барномаҳои таълими забон, асосҳои ва вижагиҳои таърих, фарҳанг ва қонуни давлати шуғли аҳоли» [8]. Аммо таъмини фарогирии пурраи муҳочирон ба ҳаёти кишвари мизбон қаблан мавриди таваҷҷуҳи доимии Шурои сарони мақомоти муҳочират қарор дошт. Масалан, 26 ноябри соли 2015 Эълумияи муштарак дар бораи равишҳои умумӣ ба мутобиксозии иҷтимоӣ-фарҳангӣ ва ҳамгироии муҳочирон ба шароити кишварҳои мизбон ба тасвир расид.

Дар доираи такмили минбаъдаи танзими муҳочирати меҳнатӣ банди 23.1-и Нақшаи ҷорабиниҳо оид ба татбиқи марҳилаи якуми (2021-2025) Стратегияи рушди иқтисодии Иттиҳоди Давлатҳои Мустақил барои давраи то соли 2030 бо Қарори Шурои Сарони Ҳукуматҳои Иттиҳоди Давлатҳои Мустақил аз 6 ноябри соли 2020 «Таҷдиди Консепсияи марҳилаи ташаккули бозори умумии меҳнат ва танзими муҳочирати меҳнати давлатҳои аъзои ИДМ аз 17 марти 2017 ва таҳияи Нақшаи ҷорабиниҳо оид ба татбиқи он (муайян намудани равишҳои мувофиқашуда оид ба фароҳам овардани шароити ҳуқуқӣ ва институтсионалии истифодаи оқилонаи нерӯи меҳнати давлатҳои аъзои ИДМ, инчунин ҳаракати озоди меҳнат, мутобикгардонии муҳочирон ба талабот ва урфу одатҳои давлати шуғли аҳоли) тасдиқ карда шуд [9]. Ҳамин Нақша (банди 23.3) омода ва дар ҳолати зарурӣ бастании созишномаҳои дуҷониба оид ба ҷалби муташаккил ва ҷалби шаҳрвандон барои иҷрои корҳои муваққатӣ дар қаламрави давлати шарик, мубодилаи иттилооти байниидоравӣ оид ба масъалаҳои муҳочирати меҳнатӣ, аз ҷумла, мубодилаи таҷрибаи татбиқи воситаҳои муосир ва самараноки рақамӣ (порталҳои миллии иттилоотӣ), ки барои ҷустуҷӯи кор ва шуғли шаҳрвандони давлатҳои аъзои ИДМ таҳия шудаанд, дар бар

мегирад. Ҳамзамон, чараёни муҳоҷират кишрҳои ҷомеаи кишварҳои пайдоиширо ифода мекунад, ки ба онҳо ҳамаи падидаҳои иҷтимоии ҳоси аҳолии доимӣ, аз ҷумла зухуроти манфӣ, аз қабилӣ ҷиноят, ҳуқуқвайронкунии маъмурӣ, вайрон кардани қонунҳои андоз, меҳнат ва дигар қонунҳо ҳос мебошанд. Дар робита ба ин, дар доираи ИДМ муҳимтарин самти ҳамкорӣ дар соҳаи танзими равандҳои муҳоҷират муборизаи мустақим ба муҳоҷирати ғайриқонунӣ ва фаъолиятҳои ғайриқонунии марбут ба он мебошад, ки ҷузъҳои асосии он таъмини муҳоҷирати муассир мебошанд, аз ҷумла тавассути реадмиссия, назорат, табодули маълумот оид ба далелҳои содир намудани фаъолияти фаромарзӣ ва дигар фаъолияти ғайриқонунӣ, ки хавфи баланди иҷтимоӣ доранд.

АДАБИЁТ

1. Жантлissoва Е.А. Зарубежный опыт регулирования международной миграции рабочей силы: возможности применения в России / Е.А. Жантлissoва, О.Н. Чеботарева // Наука и производство Урала. — 2019. — Т. 15. — С. 67-68.
2. Гониева А.О. Современные тенденции и проблемы международной миграции рабочей силы / А.О. Гониева // Индустрия туризма: возможности, приоритеты, проблемы и перспективы. — 2019. — Т. 14. — № 2. — С. 150-157.
3. Миграция рабочей силы, ее причины и виды [Электронный ресурс] : URL: [#### ХУСУСИЯТҲОИ ВАЗЪИ МУҲОҶИРАТ ДАР ФАЗОИ ИДМ](https://spravochnick.ru/Щербакова Е.М. Международная миграция, 2017 / Е.М. Щербакова // Демоскоп Weekly. — 2017. — № 753–754. — С. 4.4. Дерен В.И. Мировая экономика / В.И. Дерен. Смоленск, 2018. — С. 215. Азимова Г.Р. Трудовая миграция и обеспечение занятости населения / Г.Р. Азимова // Известия ВУЗов Кыргызстана. 2019. № 2. С. 96-103.5. Лузина Т.В. Оценка миграционных потоков в ЕАЭС / Т.В. Лузина // Modern Economy Success. 2019. № 2. С. 132-138.6. Суяркова О.В. Влияние трудовой миграции на экономику стран – реципиентов / О.В. Суяркова // Электронный научный журнал. 2019. № 3 (25). С. 170-174.7. Баранова Ю.К. Регулирование миграционных потоков и рынок труда / Ю.К. Баранова // Социально-экономические явления и процессы. 2019. Т. 14. № 1 (105). С. 110-113.</div><div data-bbox=)

Дар шароити муосир дар раванди густариши муносибатҳои иқтисодии байналхалқӣ мавқеи муҳимро муҳоҷирати байналхалқии қувваи қорӣ иҷро карда истодааст, ки ҳаракати оммаи меҳнаткашонро аз мамлакатҳои худ ба дигар мамлакатҳо барои ҷустуҷӯи қор дарбар мегирад. Муҳоҷирати байналхалқӣ ба қисми таркибии системаи муосири хоҷагии ҷаҳонӣ мубаддал гаштааст. Истифодаи қувваи қорӣ хориҷӣ ба шартӣ бевоситаи раванди муътадили такрористехсоли васеъ тақдир ёфтааст.

КАЛИДВОЖАҲО: муҳоҷират, иқтисодиёт, истехсолот, сармоя, интиқол, сиёсат.

ХАРАКТЕРИСТИКА МИГРАЦИОННОЙ СИТУАЦИИ В СНГ

В современных условиях важную роль в развитии международных экономических отношений играет международная трудовая миграция, которая включает в себя перемещение работников из своих стран в другие страны в поисках работы. Международная миграция стала неотъемлемой частью современной системы мирового хозяйства. Использование иностранной рабочей силы стало непосредственным условием устойчивого процесса крупного воспроизводства.

КЛЮЧЕВЫЕ СЛОВА: миграция, экономика, производство, капитал, транспорт, политика.

CHARACTERISTICS OF THE SITUATION OF MIGRATION IN THE CIS

International labor migration an important role in the development of international economic relations which includes the movement of workers from their countries to other countries in search of work. International migration has become an integral part of the modern system of the world economy. The use of foreign labor power has become a direct condition for a sustainable process of large-scale reproduction.

KEYWORDS: migration, economy, production, capital, transport, politics.

Маълумот дар бораи муаллиф: *Охунов Муллоохун* – Донишгоҳи миллии Тоҷикистон, магистранти курси 2-юми ихтисоси иқтисодиёти ҷаҳон. **Суроға:** 734025, Ҷумҳурии Тоҷикистон, шаҳри Душанбе, хиёбони Рӯдакӣ, 17. E-mail: mullookhun@mail.ru. Телефон: 909011030.

Сведения об авторе: *Охунов Муллоохун* – Таджикский национальный университет, магистр второго курса мировой экономики. **Адрес:** 734025, Республика Таджикистан, город Душанбе, проспект Рудаки, 17. E-mail: mullookhun@mail.ru. Телефон: 90901103

Information about the author: *Okhunov Mullokhun* – Tajik National University, 2nd year master`s student of world economy. **Address:** 734025, Republic of Tajikistan, Dushanbe, Rudaki Ave., 17. E-mail: mullookhun@mail.ru. Phone: 90901103

ПРОБЛЕМАҲОИ МУОСИРИ РУШДИ ҲАМГИРОИИ ИҚТИСОДИ ДАР ДОИРАИ ИА

Одиназода Ш. Донишгоҳи миллии Тоҷикистон

Кишварҳои шимолӣ дар баробари амиқтар шудани мушкилоти мубрами ҳамгирии Иттиҳоди Аврупо, ки дар давраи бухрон тезутунд шуда буданд, дар бораи мундариҷаи лоиҳаи макроинтеграция, роҳҳои рушди он ва тамаркуз ба оянда бештар ихтилоф доранд. Дар маркази проблемаҳои ҷамъиятӣ, баҳсҳои сиёсӣ, мубоҳисаҳои коршиносон на танҳо масъалаҳои амалии таҳкими иттиҳоди бонкӣ ва асҷорӣ, балки созишномаҳои охиринаи техникӣ, созишномаҳо оид ба ислоҳоти Иттиҳоди Аврупо, васеътар - мушкилот ва маҳдудиятҳои муносибати боломилӣ, вазифаҳои ҳамкориҳои байнидавлатӣ — тавсиф, масъалаҳои намояндагӣ, демократия ва бисёр дигар мавзӯҳои ба ин монанд сиёсати ҳамгирии мамлакатҳои шимолӣ қарор доранд. Оқибатҳои манфии ҷаҳонишавии афзоида, заифшавии геополитикии Иёлоти Муттаҳида ва тавачҷуҳи стратегияи он ба АТР, вазъи бухронӣ дар Иттиҳоди Аврупо, тағйироти стратегӣ дар фазои пасошуравӣ (аз ҷумла, рӯйдодҳои Қрим ва Украина) ба кулӣ тағйир дода, пештараи мусоиди байналхалқиро барои зерминтақаи шимолӣ — контексти сиёсӣ мавриди баҳс қарор доранд. Ҳарчанд қудратҳои пешбари Иттиҳоди Аврупо - Олмон ва Фаронса, аз як тараф ва Бритониёи Кабир, аз як тараф, роҳҳои ба даст овардани созиш дар бораи ислоҳоти ояндаи Иттиҳоди Аврупоро ҷустуҷӯ мекунанд, аммо нақши муҳим дар ин шароит метавонад мавқеи гуруҳи калони гуруҳҳои хурд, аз ҷумла мамлакатҳои шимолӣ бозӣ карда шавад. Панҷ кишвари хурди шимолӣ, тавре маълум аст, дар робита ба Иттиҳоди Аврупо хатҳои гуногуни интеграцияро интихоб карданд: Дания (аз соли 1973), Шветсия ва Финландия (аз соли 1995) - аъзои комилҳуқуқ шуданд ва Норвегия ва Исландия (Гренландия - як қаламрави худмухтор дар дохили он. Дания) бо иштирок дар СЭС, минтақаи Шенген ва як қатор дигар самтҳои амалии ҳамкорӣ маҳдуд шуданд. Кишварҳои шимолӣ аз ибтидои шомил шуданашон ба равандҳои интеграцияи аврупоӣ ба ҷанбаҳои гуногуни хувияти милли-давлатии худ така мекарданд. Ҳамин тариқ, Дания, Шветсия ва Финландия - кишварҳои постиндустриалӣ - ба таври анъанавӣ ба қитъа, модели олмони ҳамгирӣ, дурнамои рушди Иттиҳоди Аврупо ва Норвегия ва Исландия (Гренландия ва Ҷазираҳои Фарер вилоятҳои автономии Дания мебошанд) нигаронида шудаанд бо тавачҷуҳ ба иқтисодии захираҳо (истихроҷи карбогидридҳо аз шелф), фармоишҳои моҳидорӣ ва кишоварзӣ, ки ба таври анъанавӣ ба самти англосаксонӣ, Евроатлантикӣ риоя карда мешаванд. Кишварҳои шимолӣ, ки бо тамоми хусусиятҳои миллии худ (масалан, модели шведӣ/скандинавӣ) системаҳои кушодаи иқтисодию иҷтимоӣ буданд, ҳамеша ба рушди бозори дохилии Иттиҳоди Аврупо манфиатдор буданд [1]. Дания ва Шветсия асосан ба мактаби монетаристии фаронсавӣ пайравӣ карданд, дар ҳоле ки Норвегия ва Финландия афзалияти олмониро барои конвергенсияи иқтисодӣ тақсим карданд. Таърихан, кишварҳои шимолӣ ба таври анъанавӣ аз ҷиҳати геополитикӣ тақсим карда мешаванд: баъзеҳо (Атлантикаи Шимолӣ) аз ҷониби Бритониёи Кабир роҳнамоӣ мекунанд, дигарон (континенталӣ) ба насб пайравӣ мекунанд - "бо роҳи Олмон пайравӣ мекунанд". Хусусияти хатҳои байналхалқии давлатҳои субминтақаи шимолӣ, инчунин дар он зоҳир мегардад, ки Дания, Норвегия, Исландия аъзои НАТО буда, Шветсия ва Финландия давлатҳои бетарафи Европа мебошанд. Вале ҳатто дар ин гуруҳҳои шартӣ тафовути муайян вучуд дорад. Масалан, Финландия бештар майл дорад, ки роҳи ИА-ро содиқона дастгирӣ кунад. Пурсишҳо нишон медиҳанд, ки беш аз 80% финҳо аз рушди ҳамгирии бештари аврупоӣ ҷонибдорӣ мекунанд, дар ҳоле ки тақрибан нисфи Данияҳо худро евроскептикҳои доимӣ медонанд. Онҳо Иттиҳоди Аврупоро барои дастовардҳо ва бартариҳои иқтисодии он кадр мекунанд, аммо ба таҳкими супранализм, сиёсати умумии ҷомеаи хориҷӣ, мудофия ва амнияти он шубҳа доранд. Илова бар ин, иловаи муҳимми равандҳои ҳамгирӣ дар Аврупо (асосан дар атрофи ИА, КХМ ва минтақаи Шенген) барои ин панҷ кишвар ҳамгирии зерминтақавӣ, ба истилоҳ ҳамкориҳои шимолӣ мебошад, ки решаҳои амиқи таърихӣ дорад. Бо вучуди ин,

марҳилаи кунунии он ба Шартнома дар бораи таъсиси Шурои шимолӣ дар соли 1954 ва баъдтар - сохтори Шурои вазирони шимолӣ (НСМ) дар соли 1962 рост меояд. Ҳамин тариқ, дар баробари ҳамгирии минтақавӣ дар доираи Иттиҳоди Аврупо, таҳкими институтсионалӣ, инкишоф ва фаъолияти гуруҳи субминтақавии сиёсӣ, иҷтимоӣ, иқтисодии ноҳияи Шимолӣ ба назар мерасад.

Идеяи муосири таъсиси Федератсияи Скандинавии Муттаҳид / Иёлоти Муттаҳидаи Шимолӣ (Федератсияи Скандинавии Муттаҳид, Кишварҳои Скандинавии Муттаҳид) ба профессори шведӣ Гуннар Веттерберг тааллуқ дорад, ки дар соли 2009 дар китоби худ пешниҳод кардааст, ки иттиҳодияи нав дар асоси модел таъсис дода шавад. Штатҳои Муттаҳида ё Швейтсария. Салоҳияти мақоми федералии шимол бояд ба масъалаҳои сиёсати хоричӣ ва мудофия, амният ва сиёсати макроиқтисодӣ дода мешуд. Бар асоси ин равиш, собиқ раҳбари вазорати корҳои хоричӣ ва вазорати дифоаи Норвегия Торвалд Столтенберг (падари Йенс Столтенберг - сарвазирӣ собиқ, Дабири кулли НАТО аз тирамоҳи соли 2014) дар соли 2009 пеш рафтааст. Лоихаи ӯ тарҳрезии як навъ сохтори зерминтақавиро дар назар дошт, ки метавонад нерӯҳои мусаллаҳ ва сарҳадӣ, хадамоти иқтишофӣ, марказҳои муҳофизат аз ҳамлаҳои киберӣ, инчунин воҳидҳои системаи ҳамохангсозӣ дар Арктика 1-ро дар бар гирад. Ҳамин тариқ, ҳамгирии зерминтақавӣ ва сохторҳои институтсионалии фарогири он на танҳо мақомоти мукамалкунандаи ҳамгирии аврупоӣ ва Иттиҳоди Аврупо мебошанд, балки метавонанд ҳамчун як навъ механизми беҳатарӣ ва захиравӣ барои шимолӣ дар ҳолати сукути фарзияи лоихаи умумии аврупоӣ амал кунанд. Гузашта аз ин, бешубҳа, дар баробари паҳншавии зухуроти бухронӣ ва дисфунксияҳо дар ИА ва тамоюли марказгурезӣ шиддат гирифтани тамоюли минтақавӣ афзоиш меёбад. Аврупои муттаҳидшаванда метавонад дар шакли ниҳоеи худ ду гурӯҳ - яқум (пешқадам) ва дуҷум (қафмонда) гирад. Дар ин ҳолат, ҳамгирии аврупоӣ ба ИА, зоҳиран, дар ниҳоят метавонад дар суръати дигар шакл гирад. Дар байни кишварҳои зерминтақавӣ шимолӣ дар бораи ҳадафҳои стратегии рушди лоихаи аврупоӣ нуқтаи назари умумӣ вучуд надорад, сатҳи эътимод дар муносибатҳои байни давлатҳои узв, аз як тараф ва кишварҳо ва мақомоти болоии Иттиҳоди Аврупо, аз тарафи дигар [3]. Ин барои кишварҳои шимолӣ - аъзои Иттиҳоди Аврупо, тамоми зерминтақавӣ Аврупои Шимолӣ чӣ маъно хоҳад дошт? Аввалан, танҳо Финландия ҳамчун узви минтақавӣ евро ба таври худкор ба гурӯҳи аввал дохил мешавад. Оё Хелсинки метавонад интегратсияи фаромиллиро вусъат бахшад ё дар дохили ин гурӯҳ як маркази мустаҳкам ва периферияи камтар пешрафта ташаккул ёбад? Дуҷум, Дания ва Шветсия ба таври худкор ба гурӯҳи дуҷум дохил мешаванд. Онҳо дар он чӣ гуна рафтор хоҳанд кард? Сеҷум, мақоми Норвегия, Исландия (Гренландия) норавшан аст, ки онҳо узви Иттиҳоди Аврупо нестанд (вале ба Ассотсиатсияи тичорати озоди Аврупо - ЕҒТА дохил мешаванд) ба таври худкор ба гурӯҳи ба истилоҳ сеҷум ё наздикии мадори берунии он дохил мешаванд. Вақте ҳукумати марказии Норвегия Э.Солберг дар платформаи эътилофӣ қайд намуд, ки «муносибатҳои дучонибаро бо давлатҳои Аврупои Марказӣ ҳамчун воситаи самарабахши сиёсати аврупоии худ амиқтар мегардонад [4, с. 71], ба назар чунин менамуд, ки ба мавқеи гурӯҳи дуҷум дар Иттиҳоди Аврупо наздиктар шавад. Яъне, ба мавқеъе, ки ҳоло Британияи Кабир амалан ишғол мекунад. Вазъияти воқеии онҳо аз кишварҳои узви Иттиҳодияи Аврупо, ки дар гурӯҳи дуҷум ҳастанд ва берун аз минтақавӣ евро қарор доранд, чӣ фарқ хоҳад дошт? Дар мувоҳисаҳои оммавӣ дар зерминтақавӣ аз ҷониби мақомоти марказии Иттиҳоди Аврупо, ниҳодҳои кунунии аврупоӣ ташҳиси ноумедкунанда гузошта мешавад, ки «ба таври лозимӣ қор намекунанд ва аз ин рӯ, онҳоро дубора баррасӣ кардан лозим аст» [5;8]. Дар натиҷаи тавсеаи бесобиқаи Иттиҳоди Аврупо дар солҳои 2005-2007, ниҳодҳои умумӣ, ҳадди самаранокии худро ҳамчун василаи ҳамохангсозии манфиатҳои давлатҳои аъзо убур карданд. Яке аз зухуроти ин тамоюли марказгурезӣ "набудани демократия" - бегона кардани шахрвандони Иттиҳоди Аврупо аз раванди қабули тамоми доираи қарорҳо мебошад. Чунон ки натиҷаҳои интиҳоботи 22-25 майи соли 2014 ба парлумони Аврупо нишон дод, миллатгароёни маҳаллӣ, популистҳои рост ва евроскептикҳо мавқеи худро дар зерминтақавӣ шимолӣ хеле мустаҳкам карданд.

Пас аз анҷоми марҳилаи шадиди бухрон ва интиҳобот ба Парлумони Аврупо, ки идеяи он муттаҳид кардани Аврупо буд, бухрон дар муносибатҳои кишварҳои Иттиҳоди Аврупо, гурӯҳҳо ва эътилофи ғайрирасмӣ боз ҳам равшантар шуд.

АДАБИЁТ

1. Гришин И. Швеция после Шведской модели. Мировая экономика и международные отношения, 2014, № 6, сс. 53-64. [Grishin I. Shvetsiya posle Shvedskoi modeli [Sweden after the Swedish Model]. Mirovaya ekonomika i mezhdunarodnye otnosheniya, 2014, no. 6, pp. 53-64.]
2. Воронов К. Страны Северной Европы: сближение геополитических линий. Мировая экономика и международные отношения, 2010, № 5, сс. 62-71. [Voronov K. Strany Severnoi Evropy: sblizhenie geopoliticheskikh linii [Nordic Countries: Rapprochement of Geopolitical Lines]. Mirovaya ekonomika i mezhdunarodnye otnosheniya, 2010, no. 5, pp. 62-71.]
3. Haugevik K., Sverdrup U. Til EUs "Adecco-liga?" Dagens Nxringsliv, Oslo, 04.11.2013.
4. Politisk plattform for en regjering utgatt av Høyre og Fremskrittspartiet. Available at: www.regjeringen.no/pages/38500565/plattform.pdf. ss. 75 (accessed 31.01.2014).
5. Leino P., Salminen J. Beyond the Euro Crisis. European Constitutional Dilemmas and Treaty Amendments. Helsinki, FIIA, Briefing Paper 154, May 2014, p. 9.
6. Воронов К. Выборы в Европарламент - кризис доверия между элитой и избирателями углубляется. [Voronov K. Vyborny v Evroparlament - krizis doveriya mezhdud elitoi i izbiratelyami uglublyayetsya [Elections in EuroParliament - the Credibility Gap between Elite and Voters Goes Deep into]]. Available at: <http://www.regnum.ru/news/analytics/1808323.html> (accessed 29.05.2014).
7. Воронов К. Евроинтеграция Норвегии: особый курс малой страны. Москва, Прогресс-Традиция, 2008. 400 с. [Voronov K. Evrointegratsiya Norvegi: osobyi kurs maloi strany [European Integration of Norway: the Special Course of the Small Country]. Moscow, Progress-Traditsiya, 2008. 400 p.]

ПРОБЛЕМАҲОИ МУОСИРИ РУШДИ ҲАМГИРОИИ ИҚТИСОДӢ ДАР ДОИРАИ ИА

Дар мақола масъалаи афзалиятҳои ИА ва хусусиятҳои мамлакатҳои Шимол мавриди баррасӣ қарор гирифтааст. Муаллиф дар он дар бораи ҳамкориҳои мамлакатҳои Шимол, оқибатҳои ҷаҳонишавии афзоида, масъалаҳои марбут ба иқтисодиёти ин кишварҳо овардааст. Муаллиф қайд мекунад, ки пас аз анҷоми марҳилаи шадиди бухрон ва интихобот ба Парлумони Аврупо, ки идеяи он муттаҳид кардани Аврупо буд, бухрон дар муносибатҳои кишварҳои Иттиҳоди Аврупо, гурӯҳҳо ва эътилофи ғайрирасмӣ боз ҳам равшантар шуд.

КАЛИДВОЖАҲО: Кишварҳои шимолӣ, Аврупои Шимолӣ, зерминтақа, ҳамгирии аврупоӣ, Иттиҳоди Аврупо, "ҳамкориҳои шимолӣ".

АКТУАЛЬНЫЕ ВОПРОСЫ РАЗВИТИЯ ЭКОНОМИЧЕСКОЙ ИНТЕГРАЦИИ В РАМКАХ ЕС

В статье рассматриваются приоритеты ЕС и специфика стран Северной Европы. В нем автор рассказал о сотрудничестве стран Северной Европы, последствиях растущей глобализации, вопросах, связанных с экономикой этих стран. Автор отмечает, что после окончания кризиса и выборов в Европарламент, идей которых было объединение Европы, кризис стал еще более выраженным в отношениях стран ЕС, групп и неформальных коалиций.

КЛЮЧЕВЫЕ СЛОВА: северные страны, Северная Европа, субрегион, европейская интеграция, Европейский союз, "северное сотрудничество".

TOPICAL ISSUES OF DEVELOPMENT OF ECONOMIC INTEGRATION WITHIN THE EU

The article discusses the priorities of the EU and the specifics of the Nordic countries. In it, the author spoke about the cooperation of the Nordic countries, the consequences of growing globalization, and issues related to the economies of these countries. The author notes that after the end of the crisis and the elections to the European Parliament, the idea of which was the unification of Europe, the crisis became even more pronounced in the relations of the EU countries, groups and informal coalitions.

KEYWORDS: Nordic countries, Northern Europe, sub-region, European integration, European Union, "northern cooperation".

Маълумот дар бораи муаллиф: *Одиназода Шамил* – Донишгоҳи миллии Тоҷикистон, магистранти курси дуҷуми ихтисоси иқтисоди ҷаҳонӣ. **Суроға:** 734025, Ҷумҳурии Тоҷикистон, шаҳри Душанбе, хиёбони Рӯдакӣ, 17. E-mail: odinazoda@mail.ru. Телефон: 902100042

Сведение об авторе: *Одиназода Шамил* – Таджикский национальный университет, магистр 2 курса по специальности «мировая экономика». **Адрес:** 734025, Республика Таджикистан, город Душанбе, проспект Рудаки, 17. E-mail: odinazoda@mail.ru. Телефон: 902100042

Information about the author: *Odinazoda Shamil* – Tajik National University, 2nd year master's student majoring in world economics. **Address:** 734025, Republic of Tajikistan, Dushanbe, Rudaki Ave., 17. E-mail: odinazoda@mail.ru. Phone: 902100042

ТАВСИФИ АНДОЗҶОИ МАҲАЛЛИИ ҶУМҲУРИИ ТОҶИКИСТОН

Қаюмов С. Ш., Рузиев А.
Донишгоҳи миллии Тоҷикистон

Андозҳо яке аз сарчашмаҳои асосии ғанӣ гардонидани бучети давлатӣ ба ҳисоб рафта, инчунин сарчашмаи захираҳои иловагӣ барои пушонидани хароҷотҳои умумидавлатӣ ва қонеъ гардонидани талаботи ҷамъияти нигаронида шудаанд.

Андозҳо фишанги воқеии танзими шқтисодиёти давлат ба ҳисоб мераванд. Онҳо ба давлат имконият фароҳам меоранд, то масъалаҳои иҷтимоӣ ва дигари ҷамъиятиро ҳал намоянд, дар мадди аввал баробарии сатҳи даромаднокии шахрвандонро таъмин кунанд.

Гузариши иқтисодиёти Тоҷикистон ба муносибатҳои нави бозорӣ талаб намуд, ки системаи наф ва мукамалтари андозбандии корхонаҳою ташкилотҳо ва шахсони воқеӣ ташкил дода шавад. Ба ҳар ҳол, таҷрибаи мамлакатҳои саноати инкишофёфта дошта ба мо аҳамияти калон дорад, лекин мо набояд системаи андозбандии ягон мамлакатро пурра нусхабардорӣ намоем. Ҳар як мамлакат дорои хусусиятҳои хос мебошад ва ин хусусиятҳо метавонанд ба шароити ҳам иқтисодӣ ва ҳам иҷтимоӣ фарҳангӣ мутобиқ нашаванд. Тағйироти имрӯзаи иқтисодиёти мамлакат аҳли ҷомеаҳо ба муносибатҳои андоз беш аз пеш ҳавасманд мегардонад. Аз ҷониби қонунгузорону иқтисоддонон ҷустуҷу шудани як модели системаи андоз, ки муносибати ҳам манфиати давлат ва ҳам соҳибкорон бошад, масъалаи наф ба нави қонунгузори ба он вобастаро ба миён меоваранд. Ба ин вобастагии сатҳи давлатӣ аз даромадҳои андозӣ, ки он усули ба андоз танзимгардонии давлатии иқтисодиётро яке аз усулҳои муҳимтарини системаи идораи бозор ва ҳам рушди иҷтимоӣю иқтисодии ҷамъият гардонидаст, мусоидат менамояд. Хоҷагидори нави иқтисодӣ ба тарзи кулӣ системаи молиявии Ҷумҳурии Тоҷикистонро дигаргун намуд, пеш аз ҳама дар системаи андозу андозбандӣ тағйиротҳои ҷиддӣ гузаронида шуд. Системаи андозбандӣ дар Тоҷикистони соҳибистиклол, ки ба бозор рӯ овардааст дар соли 1992 мавриди таҷдиди назар қарор дода шуда буд. Баробари дар соли 1998 ва баъдан дар соли 2012 ва охири соли 2022 қабул шудани Кодекси нави андози Ҷумҳурии Тоҷикистон асосҳои қонунгузорӣ ва иқтисодии андозбандӣ дигар шуд, инчунин принципҳои ташкилӣ ва мавҷудияти системаи андоз низ ба таври кулӣ тағйир ёфт. Мақомоти андоз агентҳои андозро бо андозсупорандагон такмил дод, ҳамчунин дар тартиби ҳисоб ва супоридани андоз баъзе тағйиротҳои иловаҳо ворид намуд. Аз давраи амали Кодекси андоз ба он тағйироту иловаҳо ворид карда шудаанд, ки ин системаи андози мамлакатро мураккаб намуд. Дар натиҷа, барои такмили Кодекси андози Ҷумҳурии Тоҷикистон зарурият ба миён омад. Дар айни замон ҷараёни такмили андозбандӣ, ки ба бунёди нисбатан самараноки системаи андоз равона гардидааст, идома дорад.

Андоz ва андозбандӣ ҳамчу қисми таркибии соҳаи илми иқтисодӣ, яке аз бахшҳои мустақили илмӣ буда, омӯзиш ва азхудкунии он барои тайёрии назариявӣ ва корҳои амалии мутахассисони баландхаттисос оиди ихтисосҳои молия ва қарз, иқтисодиёти ҷаҳонӣ, фаъолияти бонқдорӣ, ҳисобдорӣ бухгалтерӣ, ва аудит хеле зарур мебошанд. Зарурияти андозҳо ба талаботи инкишофи ҷамъият вобастагӣ дорад. Айни замон андозҳои маҳаллӣ андоз аз воситаҳои нақлиёт ва андозҳо аз молу мулкӣ ғайриманқул ба ҳисоб мераванд. Андоз аз воситаҳои нақлиёт вобаста аз объекти андозбандӣ ва алоқамандии андозсупоранда ба давлат ба гурӯҳи андозҳои мустақим ва андозҳои маҳаллӣ дохил карда мешавад. Супорандагони андоз аз воситаҳои нақлиёт шахсоне ба ҳисоб мераванд, ки соҳиб ва истифодабарандаи воситаҳои нақлиёти дорои объекти андозбандианд. Объектҳои андозбандӣ воситаҳои нақлиёт, мошинаҳо ва механизмҳои худгард, воситаҳои шинокунанда ва локомотивҳои дар роҳи оҳан истифодашаванда мебошанд, ки бояд ба қайди давлатӣ гирифта шаванд ва (ё) дар Ҷумҳурии Тоҷикистон ба ҳисоб гирифта шуда, номгӯи онҳоро Ҳукумати Ҷумҳурии Тоҷикистон муайян менамояд. Объектҳои андозбандӣ аз ҷониби мақомоти ваколатдор дар соҳаҳои корҳои дохилӣ, нақлиёт, мудофия, кишоварзӣ ва мақомоти дигари давлатӣ ба ҳисоб гузошта мешаванд. Нагузаронидани бақайдгирии давлатӣ ё ин ки дар Ҷумҳурии Тоҷикистон ба ҳисоб гирифта нашудани воситаҳои нақлиёт,

инчунин вайрон ё бо дигар сабабҳо истифода нагардидани воситаҳои техникӣ, ки аз қайди дар боло пешбинигардида гузаштаанд барои аз ҷониби соҳибони чунин воситаҳои нақлиёт напардохтани маблағи андози пардохтшаванда асос шуда наметавонад. Аз ҳайати объекти андозбандӣ хорич намудани воситаҳои нақлиёт баъд аз хорич кардан аз қайди давлатӣ ва ё аз ҳисоб баровардан мувофиқи тартиб ва бо асосҳои муқаррарнамудаи санадҳои меъёрии ҳуқуқии дахлдор ба анҷом расонида мешавад. Барои воситаи нақлиёти худгард иқтисодии муҳаррик, ки бо воҳидҳои қувваи асп ифода ёфтааст, манбаи андоз ба ҳисоб меравад.

Меъёрҳои андоз барои воситаҳои нақлиёт ва (ё) мошинҳо ва механизмҳои худгард барои як сол ба андозаи зерин муқаррар карда мешаванд (ба ҳисоби 1 қувваи асп иқтисодии муҳаррик).

Номи объектҳои андозбандӣ	Меъёри андоз бо фоиз нисбат ба нишондиҳанда барои ҳисобҳо
Мотосикл ва мотороллерҳо	2,5
Автомобилҳои сабукрав (барои ҳар як қувваи асп)	7,5 -15
Автобусҳо (то 12 ҷой)	7,5
Автобусҳо (барои 13-30 ҷой)	8,5
Автобусҳо (зиёда аз 30 ҷой)	9,5
Автомобилҳои боркаш ва дигар воситаҳои нақлиёти иқтисодии борбардориашон то 10 тонна	11
Автомобилҳои боркаш (иқтисодии борбардориашон аз 10 то 20 тонна)	12,5
Автомобилҳои боркаш (иқтисодии борбардориашон аз 20 то 40 тонна)	13,5
Автомобилҳои боркаш (иқтисодии борбардориашон зиёда аз 40 тонна)	14,5
Тракторҳо, воситаҳои нақлиёти муҳаррикдор барои сохтмон, ба истиснои дар соҳаи кишоварзӣ истифодашаванда	2
Заврақҳо, киштиҳо ва дигар воситаҳои нақлиёти худгарди шинокунанда	15
Локомотивҳои дар роҳи оҳан истифодашаванда	1
Барфгард, чанаҳои муҳаррикдор (барои ҳар як қувваи асп)	1,8
Хавопаймоҳо, чархболҳо ва воситаҳои нақлиёти дигари хавогард (барои ҳар як килограмм-фишори муҳаррики реактивӣ)	10

Меъёрҳои андоз аз рӯи намудҳои воситаҳои нақлиёт, мошин ва механизмҳои худгард ҳарсола то 1 феввали соли тақвими дар сомонии электронии мақомоти ваколатдори давлатӣ ҷойгир карда мешаванд.

Аз андозбандӣ озод карда мешаванд:

- тракторҳои дар соҳаи кишоварзӣ истифодашаванда, комбайнҳои муҳаррикдори ғалладаравӣ ва махсус, аз ҷумла комбайнҳои пахтачинӣ;
- автобусҳо ва троллейбусҳо, ки корхонаҳои нақлиёти автомобилии истифодаи умум барои мусофиркашонӣ дар шаҳрҳо истифода мебаранд;
- воситаҳои нақлиёти тиббии махсус;
- як автомобили (мотоколяскаи) ба маъно тааллуқдоштаи бо даст идорашаванда;
- нақлиёти саноатии роҳи оҳан (ба истиснои локомотивҳо);
- як автомобил, новобаста ба иқтисодии муҳаррик, ки моликияти Қаҳрамони Иттиҳоди Шуравӣ, Қаҳрамони Меҳнати Сотсиалистӣ, Қаҳрамони Тоҷикистон, иштирокчиёни Ҷанги Бузурги Ватании солҳои 1941-1945, шахсони ба онҳо баробаркардашуда, иштирокчиёни дигар амалиётҳои ҳарбӣ оид ба муҳофизати Иттифоқи Ҷумҳуриҳои Шуравии Сотсиалистӣ, аз ҷумлаи хизматчиёни ҳарбие, ки дар қисмҳои ҳарбӣ, ситодҳо ва муассисаҳои ба ҳайати артиши амалкунанда шомилбуда хизмат кардаанд, чанговарони интернатионалист, иштирокчиёни барҳамдиҳии оқибатҳои фалокати Нерӯгоҳи барқи атомии Чернобил мебошад ва дар фаъолияти соҳибкорӣ истифода намешавад.

Тартиби супоридани андоз: Андоз бояд ба бучети дахлдори маҳаллии маҳалли бақайдгирии (баҳисобгирии) воситаҳои нақлиёт на дертар аз муҳлати гузаштани бақайдгирӣ, аз нав бақайдгирӣ ё муоинаи ҳарсолаи техникӣ нақлиёти автомобилӣ пардохт шавад. Муҳлати муоинаи ҳарсолаи техникӣ воситаҳои нақлиётро Ҳукумати Ҷумҳурии Тоҷикистон муқаррар менамояд. Риоя накардани муҳлати супоридани андоз барои ҳисоб намудани фоизҳо мувофиқи тартиб ва дар ҳаҷми муқаррарнамудаи Кодекси мазкур асос мебошад. Ҳангоми аз нав ба қайд гирифтани воситаи нақлиёт, агар соҳиби пештараи он барои соли мазкури тақвими андозро пардохта бошад, андоз супорида намешавад. Бе пешниҳоди ҳуҷҷатҳо дар хусуси супоридани андоз барои соли қорӣ бақайдгирӣ, азнавбақайдгирӣ ва муоинаи техникӣ гузаронида намешавад. Андозсупоранда ҳуқуқ надорад бе пардохти андоз аз соҳибони воситаҳои нақлиёт барои соли қорӣ воситаи нақлиётро истифода барад. Дар сурати набудани ҳуҷҷат дар хусуси гузаштани муоинаи ҳарсолаи техникӣ мақомоти ваколатдор бояд аз соҳибони воситаҳои нақлиёт ҳуҷҷати супоридани андозро талаб намоянд. Ҳисоби маблағи андозе, ки бояд барои соли қорӣ пардохт шавад, шахсони ҳуқуқӣ ба мақоми андози маҳалли бақайдгирии худ то 1-уми апрели соли қорӣ пешниҳод менамоянд. Шакли ҳисоб оид ба маблағи ҳисобшудаи андоз аз тарафи мақомоти ваколатдори давлатӣ муқаррар карда мешавад. Мақомоти андоз воситаҳои нақлиёти шахсони ҳуқуқӣ – соҳибони воситаҳои нақлиёт ва маблағи оид ба онҳо ҳисобшударо аз рӯи шакл ва мувофиқи тартиби муқаррарнамудаи мақомоти ваколатдори давлатӣ ба ҳисоб мегиранд. Ҳар сол то 1-уми апрели соли, ки баъд аз соли ҳисоботӣ фаро мерасад, мақомоти ваколатдор аз рӯи шакл ва мувофиқи тартиби дар мувофиқа бо ин мақомоти ваколатдор муқаррарнамудаи мақомоти ваколатдори давлатӣ дар бораи воситаҳои нақлиёте, ки ба санаи 31-уми декабри соли ҳисоботӣ дар ин мақомот ба қайди давлатӣ гузошта шудаанд (ба ҳисоб гирифта шудаанд), шумораи воситаҳои нақлиёте, ки аз муоинаи ҳарсолаи техникӣ гузаштаанд ва маблағи андози дар соли ҳисоботӣ супоридашуда ба мақомоти ваколатдори давлатӣ маълумот пешниҳод менамояд. Назорати пардохти андозро мақомоти ваколатдор амалӣ менамоянд. Назорати умумии пардохти пурра ва саривақтии андоз аз воситаҳои нақлиётро мақомоти андоз амалӣ менамоянд.

Дастурамал дар бораи ҳисобкунӣ ва пардохти андоз аз воситаҳои нақлиёт, инчунин шаклҳои ҳисобкунии андоз аз ҷониби мақомоти ваколатдори давлатӣ дар мувофиқа бо Вазорати молияи Ҷумҳурии Тоҷикистон тасдиқ карда мешаванд. Мутобиқи Кодекси андози Ҷумҳурии Тоҷикистон барои мақсадҳои андозбандӣ аз молумулки ғайриманқул мафҳумҳои зерин истифода бурда мешаванд:

- молу мулки ғайриманқул - қитъаҳои замин, объектҳои ғайриманқул;

- қитъаҳои замин – заминҳое, ки барои истифода дода шудаанд ё амалан дар асоси ҳуҷҷатҳои тасдиқкунанда ё бе онҳо истифода мешаванд;

Андози заминро заминистифодабарандагон, ки қитъаҳои замин ба онҳо барои истифодаи якумраи меросӣ, бемуҳлат, муҳлатнок ё ба иҷора дода шудаанд, ё заминистифодабарандагони воқеан қитъаҳои заминро истифодабаранда, ба истиснои заминистифодабарандагоне, ки шартҳои низоми соддакардашудаи андозбандӣ барои истехсолкунандагони маҳсулоти кишоварзиро иҷро мекунанд, пардохт менамоянд.

Супорандагони андози замин, инчунин инҳо мебошанд:

- истехсолкунандагони маҳсулоти кишоварзӣ, ки ба низоми умумии андозбандӣ гузаштаанд ва (ё) истифодабарандагони заминҳое, ки бо андози ягона андозбандӣ намешаванд;

- шахсони истифодабарандаи низоми махсус ё имтиёзноки андоз, агар дар асоси ҷунин низомҳо озодкунӣ аз андози замин пешбини нагардида бошад.

Истехсолкунандагони маҳсулоти кишоварзие, ки шартҳои низомҳои махсуси андозро қонеъ мегардонанд ва агар баъди гузариши охири ба низоми умумии андозбандӣ 3 соли тақвими гузашта бошад, уҳдадоранд бо тартиби муқаррарнамудаи фасли XVI Кодекси андоз ба пардохти андози ягона ё пардохти андоз бо шакли соддакардашуда гузаранд. Объекти андозбандии андози замин заминҳои маҳалҳои аҳолинишин, заминҳои берун аз маҳалҳои аҳолинишин бо дарназардошти сифат, баҳои кадастрии замин, табиноти истифодабарӣ ва хусусиятҳои экологии қитъаи замин мебошанд, ки мансубияти онҳоро қонунгузориҳои замини Ҷумҳурии Тоҷикистон муайян мекунад. Асос барои муайян

намудани андози замин бо дарназардошти муқаррароти қисми 1 ҳамин модда ҳуҷҷатҳои тасдиқкунандаи ҳуқуқи истифодаи замини (ҳуҷҷатҳои кадастри замини) заминистифодабаранда ё истифодабарии воқеии замин мебошад. Агар масоҳати замини амалан истифодашаванда назар ба масоҳати замини мутобиқи ҳуҷҷатҳои кадастри замини андозсупоранда зиёд бошад, барои мақсадҳои андозбандӣ масоҳати замини амалан истифодашаванда қабул карда мешавад.

Маблағи андози замин ба натиҷаи ғайриҷаҳидии истифодабарандаи замин вобаста набуда, дар шакли пардохтҳои устувор барои воқиди масоҳати замин ба ҳисоби як сол муқаррар карда мешавад. Супорандагони андози замин дигар андозхоро бо тартиби муқаррарнамудаи Кодекси андоз пардохт менамоянд. Манбаи андоз барои ҳисоб намудани андози замин масоҳати қитъаи замини дар ҳуҷҷатҳои тасдиқкунандаи ҳуқуқи истифодаи замини истифодабарандаи замин пешбинигардида ё масоҳати қитъаи замин, ки ӯ амалан истифода мекунад (дар ихтиёр дорад), ба истиснои заминҳои аз пардохти андоз озодшуда, мебошад. Ба масоҳати андозбандишаванда ҳамаи заминҳои вобасташуда, аз ҷумла заминҳои зери биноҳо, иншоот, қитъаҳои замин, ки барои нигоҳдории онҳо заруранд, объектҳои минтақаҳои санитарии муҳофизатӣ, минтақаҳои техникӣ ва ғайра дохил мешаванд.

Меъёрҳои андоз аз як гектари замин дар миқёси вилоятҳо ва шаҳрҳо (ноҳияҳо) бо дарназардошти минтақаҳои кадастрӣ ва намудҳои замин, аз ҷумла заминҳои маҳалҳои аҳолинишин, заминҳои зери ҷангалзор ва бутгазорҳои маҳалҳои аҳолинишин ва заминҳои истифодаи кишоварзӣ ҳар 5 сол бо пешниҳоди мақомоти ваколатдори давлатӣ оид ба заминсозӣ дар мувофиқа бо мақомоти ваколатдори давлатӣ аз ҷониби Ҳукумати Ҷумҳурии Тоҷикистон муқаррар карда мешаванд. Ҳисоб намудани маблағи андози замин мувофиқи тартиби зайл вобаста ба ҳаҷми қитъаи замин, ки ба истифодабарандаи замин вобаста карда шудааст, анҷом дода мешавад:

а) то 800 метри мураббаъ – тибқи меъёрҳои муқарраргардида;

б) зиёда аз 800 метри мураббаъ то 2000 метри мураббаъ – маблағи андоз, ки тибқи зербанди а) ҳамин банд ҳисоб шудааст, ҷамъи маблағи бо дарназардошти меъёри 2-каратаи андоз ҳисобшуда, барои майдоне, ки аз 800 метри мураббаъ зиёд аст;

в) беш аз 2000 метри мураббаъ – маблағи андозе, ки тибқи зербанди б) ҳамин банд ҳисоб карда шудааст, ҷамъи маблағи бо дарназардошти меъёри 5-каратаи андоз ҳисобшуда барои майдоне, ки аз 2000 метри мураббаъ зиёд аст.

4. Масоҳати амалан зиёдбудаи қитъаи замини наздиҳавлигии шахсони воқеӣ аз меъёрҳои муқаррарнамудаи Кодекси замини Ҷумҳурии Тоҷикистон бо меъёри 2-каратаи андоз андозбандӣ карда мешавад.

Ҳангоми андозбандии масоҳати ҳар як қитъаи замин, ки ба истифодабарандаи замин тибқи ҳуҷҷати алоҳидаи (мустақили) тасдиқкунанда вобаста карда шудааст, ба истиснои ҳолатҳои, ки ин қитъаҳои замин ҳамхудуд мебошанд, алоҳида баррасӣ мегардад. Ҳангоми андозбандӣ масоҳати қитъаҳои замини ҳамхудуд, ки ба як заминистифодабаранда дар асоси ҳуҷҷатҳои мухталифи (якҷанд ҳуҷҷатҳои) муайянкунандаи ҳуқуқ вобаста карда шудаанд, ҷамъ карда шуда, ин қитъаҳои ҳамхудуди замин чун як қитъаи замин баррасӣ мегарданд.

Аз пардохти андози замин ҳудудҳо ва заминҳои зерин озод мебошанд:

- ҳудуди мамнуъгоҳҳо, боғҳои миллӣ ва дендрологӣ, ботаникӣ, ёдгориҳои таърихӣ, фарҳангӣ ва меъморӣ, ки номгӯй ва масоҳати ҳудудҳои онҳо аз ҷониби Ҳукумати Ҷумҳурии Тоҷикистон муқаррар гардидаанд;

- заминҳои муассисаҳои давлатӣ, ки барои амалисозии ғайриҷаҳидии оинномавии (низомномавии) чунин муассисаҳо истифода мегарданд, ба истиснои заминҳои чунин муассисаҳо, ки барои ғайриҷаҳидии соҳибкорӣ дода (истифода) шудаанд;

- заминҳои, ки мутобиқи қарори Ҳукумати Ҷумҳурии Тоҷикистон вайроншуда эътироф шудаанд, инчунин заминҳои, ки тибқи ҳуҷҷатҳои расмӣ мақомоти ваколатдори давлатии батанзимдарории муносибатҳои вобаста ба замин ва мақоми ваколатдори давлатӣ дар соҳаи кишоварзӣ дар марҳилаи азхудкунии кишоварзӣ қарор доранд, ба муҳлати 5 сол баъд аз гирифтани (оғози азхудкунии) чунин заминҳо;

- заминҳои, ки таҳти хати мушоҳида дар тури сарҳади давлатӣ қарор дошта, бо

мақсадҳои дигар истифода намешаванд;

- заминҳои истифодаи умумии маҳалҳои аҳолинишин ва хоҷагии коммуналӣ, аз ҷумла иттиҳодияҳои динӣ, қабристонҳо, агар дар чунин заминҳо фаъолияти соҳибкорӣ анҷом дода нашавад;

- заминҳои захираи озоди давлатӣ, инчунин заминҳое, ки дар зери пирахҳо, ярҷҳо, дарёҳо ва кӯлҳо воқеъ мебошанд, агар дар онҳо фаъолияти соҳибкорӣ амалӣ карда нашавад;

- заминҳое, ки дар онҳо таҷҳизоти манбаъҳои барқароршавандаи барқ насб гардидаанд (бо қувваи номиналии 0,1 МВт ва зиёда аз он), ба муҳлати 5 сол аз санаи ба кор андохтани он;

- заминҳои таҳти роҳҳои автомобилгарди истифодаи умум ва роҳи оҳан, инчунин заминҳои таҳти объектҳои давлатии интиқоли барқ, обтаъминкунӣ ва иншооти обии давлатӣ қарордошта, агар дар онҳо фаъолияти соҳибкорӣ амалӣ карда нашавад;

- заминҳое, ки барои таъмини мудофия ва амнияти Ҷумҳурии Тоҷикистон мутобиқи ҷойгиркунии онҳо ва масоҳати муқаррарнамудаи Ҳукумати Ҷумҳурии Тоҷикистон дода шудаанд, агар дар онҳо фаъолияти соҳибкорӣ амалӣ карда нашавад;

- як қитъаи замини наздиҳавлигӣ ва қитъаи замин, ки барои сохтмони манзил ба шахсони дар сарҳати дуёми қисми 1 моддаи 347 Кодекси мазкур зикршуда ҷудо гардидаанд;

- қитъаҳои замини наздиҳавлигие, ки ба муҳочирони ихтиёрӣ ва экологӣ барои зисти доимӣ аз як ноҳияи Ҷумҳурии Тоҷикистон дар дигар ноҳияҳои муайяннамудаи Ҳукумати Ҷумҳурии Тоҷикистон ҷудо карда шудаанд, ба муҳлати 3 сол баъд аз ҷудо намудани чунин заминҳо;

- қитъаҳои замини наздиҳавлигӣ ва заминҳое, ки барои сохтмони манзил ба муаллимони дар муассисаҳои таҳсилоти ҳамагонӣ ва духтурони дар муассисаҳои тиббии деҳот коркунанда ҷудо карда шудаанд, дар давраи кори онҳо дар чунин муассисаҳо;

- масоҳати заминҳое, ки бо мақсадҳои илмӣ ва таълимӣ, инчунин озмоиши навъҳои зироатҳои кишоварзӣ, дарахтҳои ороишӣ ва мевадиханда ба ташкилотҳои илмӣ, хоҷагиҳои таҷрибавӣ ва илмию озмоишӣ, муассисаҳои илмию таҳқиқотӣ ва муассисаҳои таълимии самтҳои кишоварзӣ ва хоҷагии ҷангал, ки номгӯӣ ва истифодабарандагони онҳоро Ҳукумати Ҷумҳурии Тоҷикистон муайян менамояд, ҷудо гардидаанд, агар чунин масоҳатҳо бо мақсади соҳибкорӣ истифода нагарданд;

- қитъаҳои замини наздиҳавлигӣ ва заминҳое, ки барои сохтмони манзил барои ҳамаи гурӯҳи маъюбон (ба истиснои маъюбони гурӯҳҳои I ва II) дар доираи меъёрҳои муқаррарнамудаи Кодекси замин ҷудо шудаанд, агар дар чунин оилаҳо шахси ғайри қобили меҳнат бошад ва шахси маъюб эътирофшуда бе ҷои кор бошад;

- замини чарогоҳҳо, алафзорҳо, бешаҳо ва заминҳои дигар, ки барои бунёди боғҳо ва токзорҳо истифода карда мешаванд, ба муҳлати 5 сол аз соли оғози бунёди боғҳо ва токзорҳо, агар чунин заминҳо қаблан барои истеҳсоли маҳсулоти кишоварзӣ истифода нашуда бошанд.

Барои истифодаи имтиёзҳои андозии дар ҳамин модда пешбинишуда андозсупоранда уҳдадор аст ба мақомоти андозии маҳалли ҷойгиршавии қитъаи замин ҳуҷҷатҳои дахлдори муайянкунандаи ҳуқуқи истифодаи замин ва ҳуҷҷатҳои дахлдори тасдиқкунандаро пешниҳод намояд. Супорандагони андоз аз молу мулки ғайриманқул соҳибони (истифодабарандагони) объектҳои молу мулки ғайриманқул, ки объекти андозбандӣ мебошанд, ба шумор мераванд. Объектҳои андозбандӣ иморатҳо, хонаҳои истиқоматӣ, биноҳо, бӯстонсаройҳо, гаражҳо ва дигар биноҳои иморатҳои дар ҳудуди Ҷумҳурии Тоҷикистон воқеъбуда, инчунин объектҳои сохтмонашон нотамам аз лаҳзаи зиндагонӣ кардан, истифода бурдан (минбаъд – объектҳои ғайриманқул) мебошанд.

Ба объектҳои ғайриманқул, инчунин контейнерҳо, систернаҳо, дӯконҳо, шипангҳо (навесҳо), вагонҳо ва дигар объектҳое дохил мешаванд, ки дар фаъолияти соҳибкорӣ истифода шуда, дар давоми на камтар аз 3 моҳ дар ҳар соли тақвимӣ дар маҳалли амалӣ намудани фаъолияти соҳибкорӣ бе ҳаракат ҷойгир карда шудаанд.

Манбаи андоз масоҳати умумии ишғолнамудаи объекти ғайриманкул, аз ҷумла масоҳати ҳар як ошёнаи бинои бисёрошёна мебошад.

Барои таххонаҳо ва болохонаҳои биноҳо, ки баландии онҳо ба ҳисоби миёна зиёда аз 2 метр мебошад, ҳамчун манбаи андоз 50 фоизи масоҳати ишғолнамудаи онҳо гирифта мешавад. Ба манбаи андоз таххонаҳо ва болохонаҳои биноҳои истиқоматӣ, ки барои фаъолияти соҳибкорӣ истифода бурда намешаванд, дохил намегарданд.

Барои биноҳои ёрирасони шахсони воқеӣ (гаражҳо, саройҳо ва дигар биноҳои ёридиҳанда), ки дар фаъолияти соҳибкорӣ истифода намешаванд, ба сифати манбаи андоз 50 фоизи масоҳати ишғолнамудаи онҳо гирифта мешавад.

Андозаи (ҳаҷми) объектҳои ғайриманкул дар асоси ҳуҷҷатҳои техникии дахлдор ё дигар ҳуҷҷатҳои вобаста ба чунин объектҳо муайян карда мешавад. Андозаи (ҳаҷми) объектҳои ғайриманкул инчунин тавассути аз берун чен кардан ё дар ҳолати имконнопазир будани ченкунии берунӣ, аз рӯи масоҳати умумии муфиди манзили дохилии объект, ки ба коэффисиенти 1,25 зиёд карда шудааст, аз ҷониби мақомоти андоз бо иштироки андозсупоранда муайян карда мешавад. Бо андоз аз объекти ғайриманкул инҳо андозбандӣ намегарданд:

- муассисаҳои давлатие, ки аз ҳисоби маблағҳои бучетӣ маблағгузорӣ мешаванд, нисбат ба объектҳои ғайриманкули давлатие, ки бевосита аз ҷониби чунин муассисаҳо барои татбиқи вазифаҳои оинномавии худ истифода бурда мешаванд;

- шахсони ҳуқуқӣ, ки 50 фоизи кормандонашонро маъҷубон ташкил медиҳанд, нисбат ба объектҳои ғайриманкуле, ки бевосита аз ҷониби чунин шахсон барои иҷро намудани вазифаҳои оинномавии худ истифода бурда мешаванд;

- объектҳои ғайриманкул дар шакли як хонаи истиқоматӣ ва дигар биноҳои дар як қитъаи замини наздиҳавлигӣ ва ё як қитъаи замин барои сохтмони манзил ҷойдошта ва ё як ҳуҷрае, ки дар онҳо Қаҳрамони Иттиҳоди Шуравӣ, Қаҳрамони меҳнати сотсиалистӣ, Қаҳрамони Тоҷикистон, иштирокчиёни Ҷанги Бузурги Ватании солҳои 1941-1945, шахсони ба онҳо баробаркардашуда, иштирокчиёни дигар амалиётҳои ҳарбӣ оид ба муҳофизати Иттифоқи Ҷумҳуриҳои Шуравии Сотсиалистӣ, аз ҷумлаи хизматчиёни ҳарбие, ки дар қисмҳои ҳарбӣ, ситодҳо ва муассисаҳои ба ҳайати артиши амалкунанда шомилбуда хизмат кардаанд, собиқ партизанҳо ва ҷанговарони интернационалист, иштирокчиёни рафъи оқибатҳои фалокати Нерӯгоҳи барқи атомии Чернобил, маъҷубони гурӯҳҳои I ва II ба қайд гирифта шудаанд;

- объектҳои ғайриманкули ташкилотҳои динӣ, ки дар фаъолияти соҳибкорӣ истифода намешаванд;

- масоҳати объектҳои ғайриманкули давлатӣ, ки бо тартиби муқарраргардида ба иҷора дода шуда, иҷорапулии онҳо дар ҳаҷми пурра ба бучети давлатӣ пардохт карда мешавад.

Меъёри андоз аз объекти молу мулки ғайриманкул вобаста ба масоҳати ишғолнамудаи объекти молу мулки ғайриманкул ва мақсади истифодабарии он бо фоиз аз рӯи нишондиҳанда барои ҳисобҳо бо коэффитсиенти танзимкунанда дар миқёси шахру ноҳияҳо муайян карда мешавад. Меъёри андоз аз объектҳои ғайриманкул, вобаста ба масоҳати ишғолнамудаи объектҳои ғайриманкул ва мақсади истифодабарии онҳо бо фоиз аз нишондиҳанда барои ҳисобҳо бо назардошти коэффитсиенти минтақавӣ дар миқёси шахру ноҳияҳо, ба андозаҳои зерин муқаррар карда мешавад:

а) барои объектҳои ғайриманкуле, ки ҳамчун биноҳои (ҳуҷраҳои) истиқоматӣ, инчунин биноҳои ёрирасони онҳо истифода мешаванд:

- то 90 метри мураббаъ - 3 фоиз;

- аз 90 то 200 метри мураббаъ - 4 фоиз;

- зиёда аз 200 метри мураббаъ - 6 фоиз;

б) барои объектҳои ғайриманкуле, ки барои амалӣ намудани фаъолияти савдо, ташкили нуқтаҳои хӯроки умумӣ, намудҳои дигари хизматрасонӣ ва иҷрои корҳо истифода мешаванд:

- то 250 метри мураббаъ - 12 фоиз;

- аз 250 то 500 метри мураббаъ - 15 фоиз;

- зиёда аз 500 метри мураббаъ - 18 фоиз;

в) барои объектҳои ғайриманқуле, ки барои амалӣ намудани намудҳои дигари фаъолият истифода мешаванд:

- то 200 метри мураббаъ - 9 фоиз;

- аз 200 то 500 метри мураббаъ - 12 фоиз;

- зиёда аз 500 метри мураббаъ - 15 фоиз;

г) барои объектҳои ғайриманқуле, ки дар шаҳрҳои Душанбе, Хуҷанд, Бохтар ва Кӯлоб ҷойгир мебошанд, меъёрҳои дар бандҳои 2) ва 3) муайяншуда ба андозаи дукарата истифода карда мешавад.

Ҳангоми муайян кардани маблағи андози молу mulки ғайриманқул коэффициентҳои минтақавӣ истифода бурда мешаванд.

3. Барои объектҳои ғайриманқуле, ки дар минтақаҳои рушди сайёҳӣ ва истироҳат ҷойгир мебошанд ва бо мақсади фаъолияти соҳибкорӣ истифода мешаванд, меъёрҳои андоз ба андозаи дукарата муқаррар карда мешаванд.

Ҳисоб намудани андозҳо аз молу mulки ғайриманқул (андози замин ва (ё) андоз аз объектҳои ғайриманқул) бо роҳи зарб задани манбаи андоз ба меъёрҳои дахлдори андоз оид ба ҳар як объекти андозбандӣ алоҳида сурат мегирад.

Андоз аз молу mulки ғайриманқул аз моҳи минбаъдаи моҳе, ки дар он андозсупоранда ҳуқуқи истифодаи (ё ихтиёрдории) объекти андозбандиро ба даст овардааст (гирифтааст), ҳисоб карда мешавад. Ҳангоми қатъ гаштани ҳуқуқи истифодаи (ё ихтиёрдории) объекти андозбандӣ андоз аз молу mulки ғайриманқул барои миқдори воқеии моҳҳои истифода (ё ихтиёрдорӣ) намудани объекти андозбандӣ, аз ҷумла моҳи қатъ гаштани ҳуқуқҳои пешбинигардида ҳисоб карда мешавад. Ҳангоми дар давоми соли тақвимӣ гузаронидани заминҳо (маҳалли аҳолинишин) аз як категорияи замин (маҳалли аҳолинишин) ба категорияи дигар, андоз аз молу mulки ғайриманқул барои соли ҷорӣ аз андозсупорандагон мувофиқи меъёрҳои қаблан барои ҷунин заминҳои маҳалли аҳолинишин (гурӯҳи заминҳо) муқарраргардида, дар соли оянда бошад, тибқи меъёрҳои барои категорияи нави заминҳо (маҳалли аҳолинишин) муқарраргардида, ситонида мешавад. Ҳангоми барҳам додани маҳалли аҳолинишин ва дохил намудани қаламрави он ба таркиби дигар маҳалли аҳолинишин дар қаламрави маҳалли аҳолинишини барҳамхӯрда меъёри нави андоз аз молу mulки ғайриманқул аз 1-уми январи соли минбаъдаи соли, ки дар он барҳамдиҳӣ ба вуқӯъ омадааст, татбиқ мешавад. Андозсупорандагон, ба истиснои шахсони воқеие, ки молу mulки ғайриманқули андозбандишавандаро дар фаъолияти соҳибкории худ истифода намебаранд, ҳар сол на дертар аз 1-уми март соли ҷорӣ ба мақомоти андози маҳалли ҷойгиршавии қитъаҳои замин ва (ё) объектҳои ғайриманқули худ ҳисоби маблағи андозҳо аз молу mulки ғайриманқулро (андози замин ва (ё) андоз аз объектҳои молу mulк), ки бояд дар соли ҷорӣ супоранд, пешниҳод менамоянд. Шакл ва тартиби пешниҳоди ҳисоботи номбурдаро мақомоти ваколатдори давлатӣ муқаррар менамояд. Андозсупоранда уҳдадор аст пардохтҳои андоз аз молу mulки ғайриманқулро дар муҳлатҳои муқаррарнамудаи Кодекси андоз иҷро намояд. Ҳангоми дар муҳлатҳои муқарраргардида аз ҷониби андозсупоранда иҷро нагардидани пардохтҳо аз рӯи ҳар яке аз андозҳо аз молу mulки ғайриманқул аз ҷониби мақоми андоз барои батаъхиргузории пардохт фоизҳо ҳисоб карда мешаванд.

Андозсупоранда ҳуқуқ дорад дар ҳар давраи соли ҷорӣ андоз қисми боқимондаи пардохтнашудаи маблағи ҳар як андоз аз молу mulки ғайриманқулро бо як пардохт пеш аз муҳлат супорад. Назорати супоридани андозҳо аз молу mulки ғайриманқулро мақомоти андоз амалӣ менамоянд.

АДАБИЁТ

1. Шомуродов Ф. Пурсишҳо ва посухҳо оид ба андозҳои ҚТ / Ф.Шомуродов. - Душанбе «Эр - граф» - 2010;
2. Умаров Д.М., Бегматов А.А. Ваҳдати миллӣ ва рушди низоми андоз / Д.М.Умаров. - Душанбе «Ирфон» 2013.
3. Х.Р.Улуғхоҷаева, Андоз ва андозбандии Ҷумҳурии Тоҷикистон / Х.Р.Улуғхоҷаева. - Душанбе 2005 сол.
4. Улуғходжаева Х.Р. Налог и налогообложение РТ / Х.Р.Улуғходжаева. - Душанбе – 2009.
5. Сомонаи Кумитаи андози ҚТ «www.andoz.tj».
6. Кодекси андози Ҷумҳурии Тоҷикистон Душанбе -2022.

ТАВСИФИ АНДОЗҶОИ МАҲАЛЛИИ ҶУМҲУРИИ ТОҶИКИСТОН

Дар мақолаи мазкур барои мақсадҳои андозбандӣ мафҳумҳои зерин истифода мешаванд: молу мулк - қитъаҳои замин, молу мулки ғайриманқул ва воситаҳои нақлиёт; молу мулки ғайриманқул (минбаъд – объектҳои ғайриманқул) – биноҳои истиқоматӣ ва ғайриистіқоматӣ, объектҳои сохтмони нотамом, иморатҳо, аз ҷумла бўстонсаройҳо, гаражҳо, саройҳо, биноҳои нигоҳдории чорво, биноҳои дигари ёридиҳанда ва молу мулки дигаре, ки қойивазкунии онҳо бе расонидани зарари моддӣ ғайриманқул аст; қитъаҳои замин – заминҳои, ки тибқи қонунгузорӣ дар асоси ҳуҷҷатҳои тасдиқунанда ё бе онҳо барои истифода дода шудаанд ё амалан истифода мешаванд; воситаҳои нақлиёт – нақлиёти автомобилӣ, ҳавоӣ, роҳи оҳан ва обӣ. Инчунин, дар мақолаи тавсифи андозҳои зерин аз молу мулк муқаррар карда мешаванд:

- андоз аз объектҳои ғайриманқул;
- андозҳои замин;
- андоз аз воситаҳои нақлиёт.

КАЛИДВОЖАҶО: шахсони воқеӣ, воситаҳои нақлиёт, амволи ғайриманқул, объекти андозбандӣ, меёрҳои андоз, имтиёзҳои андоз, муҳлати супоридани андоз.

ХАРАКТЕРИСТИКА МЕСТНЫХ НАЛОГОВ РЕСПУБЛИКИ ТАДЖИКИСТАН

Для целей настоящей статьи в целях налогообложения используются следующие термины: имущество - земельные участки, недвижимое имущество и транспортные средства; недвижимое имущество (далее - недвижимое имущество) - жилые и нежилые строения, незавершенные строения, амбары, скот. здания, иные подсобные строения и иное имущество, перемещение которых невозможно без причинения материального ущерба; Земельные участки - земли, предоставленные или не используемые в соответствии с законодательством на основании подтверждающих документов; Транспортные средства - автомобильный, воздушный, железнодорожный и водный транспорт. В статью также приводится описание следующих налогов на имущество:

- налог на недвижимость;
- земельный налог;
- транспортный налог.

КЛЮЧЕВЫЕ СЛОВА: физические лица, транспортные средства, недвижимость, объект налогообложения, налоговые ставки, налоговые льготы, срок уплаты налога.

DESCRIPTION OF LOCAL TAXES OF THE REPUBLIC OF TAJIKISTAN

For the purposes of this article, the following terms are used for tax purposes: property - land plots, real estate and vehicles; real estate (hereinafter - real estate) - residential and non-residential buildings, unfinished buildings, barns, livestock. buildings, other auxiliary buildings and other property, the movement of which is impossible without causing material damage; Land plots - land provided or not used in accordance with the law on the basis of supporting documents; Vehicles - road, air, rail and water transport. The article also describes the following property taxes:

- property tax;
- land tax;
- transport tax.

KEYWORDS: individuals, vehicles, real estate, object of taxation, tax rates, tax benefits, tax payment deadline.

Маълумот дар бораи муаллиф: *Қаюмов Сайфудин Шарифович* - Донишгоҳи миллии Тоҷикистон, номзади илмҳои иқтисодӣ, дотсенти кафедраи андоз ва андозбандӣ. **Суроға:** 734025, Ҷумҳурии Тоҷикистон, шаҳри Душанбе, хиёбони Рӯдакӣ, 17. Телефон: **901007714**.

Рузиев Абуҷабр - Донишгоҳи миллии Тоҷикистон, магистранти ихтисоси андоз ва андозбандӣ. **Суроға:** 734025, Ҷумҳурии Тоҷикистон, шаҳри Душанбе, хиёбони Рӯдакӣ, 17. Телефон: **907137474**.

Сведения об авторах: *Каюмов Сайфудин Шарифович* - Таджикский национальный университет, кандидат экономических наук, доцент кафедры налога и налогообложения. **Адрес:** 734025, Республика Таджикистан, город Душанбе, проспект Рудаки, 17. Телефон: **901007714**.

Рузиев Абуҷабр – Таджикский национальный университет, магистр второго курса специальности налоги и налогообложения. **Адрес:** 734025, Республика Таджикистан, город Душанбе, проспект Рудаки, 17. Телефон: **907137474**.

Information about the authors: *Kayumov Sayfudin Sharifovich* - Tajik National University, candidate of Economic Sciences, Associate Professor of the department of taxes and taxation. **Address:** 734025, Republic of Tajikistan, Dushanbe, Rudaki Ave., 17. Phone: **901007714**.

Ruziev Abubakr – Tajik National University master`s student of specialty of taxes and taxation. **Address:** 734025, Republic of Tajikistan, Dushanbe, Rudaki Ave., 17. Phone: **907137474**.

АНДОЗ АЗ ДАРОМАДИ ШАХСОНИ ВОКЕӢ ВА НАҚШИ ОН ДАР ДАРОМАДҲОИ БУЌЕТИ ДАВЛАТӢ

Қаюмов С. Ш., Махмадқаримов Х.
Донишгоҳи миллии Тоҷикистон

Андозбандии шахсони воқеӣ дар шароити кунунӣ ҳамчун яке аз унсурҳои муҳимми низоми андозҳои умумичумхуриявӣ ба шумор рафта, мувофиқан ва мақсаднок ба ғоидаи буҷети давлатӣ ситонида шудани онро дар назар дорад. Аз ин лиҳоз, дар назар дошта мешавад, ки ин андозбандӣ ба принципи адолатнокӣ асос ёбад ва ҳам ба нафъи мардум бошад. Ба қавле «андоз танҳо ҳамон вақт аз рӯи адолат буда метавонад, ки агар мардум ба тобеияти он розӣ бошанд». Дар замони муосир андозбандии шахсони воқеӣ на танҳо хусусияти махсус, балки ғароиб ё ба қавле «экзотикӣ» низ кашф кардааст. Маълум аст, ки дар як қатор давлатҳо шахсони воқеӣ супорандагони андозҳои мебошанд, ки дар як маврид барои ҷомеаи ҷаҳонӣ ҳарза менамояд вале ин хусусияти хоси андозбандӣ дар ҳар як давлат махсус ёфтааст. Масалан, дар Аргентина андоз аз гардиши васоитҳо дар суратҳисобҳои бонкӣ, дар Индонезия андоз аз автомобилҳои гаронқиммат (вобаста ба ҳаҷми муҳаррик аз 30% то 75%) ва дар Уругвай бошад, андоз барои хизматрасонии алоқа ва қортҳои кредитӣ пешбинӣ карда шудааст. Қонунгузори амалкунандаи ҷумҳурӣ андоз аз даромади шахсони воқеиро, ҳамчун яке аз манбаҳои даромади муҳимми низоми буҷети давлатӣ медонад. Аллақай, соли 1994 дар раванди қабули Конститутсияи ҶТ муқаррароти конститутсионӣ оиди ӯҳдадори супоридани андоз аз ҷониби ҳар шахс ҷорӣ карда шуда буд, ки минбаъд асоси устувори сохтори конститутивӣ ва иқтисодии ҷомеаи Тоҷикистон гардид. Ҳамзамон, дар ҷараёни қабули аввалин санадҳои меъёрию ҳуқуқии андозбандӣ, хусусан, аввалин санади кодификатсионии андозбандӣ - Кодекси андози ҶТ муқаррарот оиди андозбандии шаҳрвандони ҷумҳурӣ ва шаҳрвандони хориҷӣ дарҷ гардид.

Андоз аз даромади шахсони воқеӣ имрӯзҳо тибқи муқаррароти боби 16-и КА ҶТ ҳамчун андози умумичумхуриявӣ ситонида мешавад. Қонунгузори андоз аз даромади шахсони воқеиро ҳам ҳамчун манбаи асосии даромади буҷети давлатӣ пешбинӣ намудааст, ҷунки ҳамасола ҳаҷми даромадҳои буҷети давлатӣ ба ин намуди андоз низ вобаста аст. Дар маҷмӯъ бошад, супоридани андози даромад бо тартиби қаблан муайян кардашудаи қонунгузори андоз ба танзим дароварда шуда, нақши асосиро дар робита ба ин санадҳои зериконунӣ ба мисли дастуралҳои мақомоти дахлдори андоз мебозанд. Андоз аз даромади шахси воқеӣ ба гурӯҳи андозҳои умумичумхуриявӣ дохил карда шудааст, ки дар аввалҳо тибқи Қонуни ҶТ «Дар бораи андози даромад аз шаҳрвандони Ҷумҳурии Тоҷикистон, шаҳрвандони хориҷӣ ва шахсони бетабаа» аз 06.01.1992 с. таҳти №502 ситонида мешуд. Айни замон ин намуди андоз тибқи талаботҳои боби 16 КА ҶТ ситонида мешавад. Дар зери мафҳуми шахси воқеӣ ягонагии 3 унсур мустақил, яъне шаҳрвандони ҶТ, шаҳрвандони хориҷӣ ва шахсони бетабааитро мефаҳманд. Супорандагони ин намуди андозро дар муносибатҳои ҳуқуқии андозбандӣ ҳамчун резидент ва ғайрирезидент ном мебаранд. Қонунгузори ҷорӣ супоридани ин намуди андозро дар ду маврид пешбинӣ намудааст:

- ситонидани андози даромад аз шахсони воқеӣ дар манбаи пардохт;
- ситонидани андози даромад аз шахсони воқеӣ ҳангоми дар манбаи пардохт нигоҳ надоштани он.

Объекти андозбандӣ даромад ба ҳисоб меравад. Аммо қайд кардан лозим аст, ки на ҳама гуна даромаде, ки шахсони воқеӣ ба даст меоранд, андозбандишаванда ба ҳисоб меравад. Бинобар ҳамин ҳам, дар як қатор санадҳои меъёрию ҳуқуқӣ, аз он ҷумла дар м.8 Кодекси андоз мафҳумҳои фаъолияти соҳибкорӣ ва фаъолияти ғайресоҳибкорӣ ҷой дода шудаанд. Дар ҳамбастагӣ ба ин қайд кардан зарур аст, ки ашхоси воқеӣ мутобиқи муқаррароти қонунгузори ҳуқуқи конститутсионии машғул шудан ба фаъолияти соҳибкориро доранд, ки ин дар навбати худ боиси ба даст даровардани даромад (ғоида) мегардад. Барои резидентҳо бошад ба сифати ҷунин объект даромади андозбандишавандае ба ҳисоб меравад, ки он ҳамчун фарқи байни даромади умумӣ дар соли тақвими ва маблағи

тарҳшудаи харочоти пешбинишудаи Кодекси андоз барои ҳамин давра муайян карда мешавад. Андозбандии ҳам резидентон ва ғайррезидентон ба фаъолияти соҳибкорӣ ва фаъолияти ғайрISOҳибкорӣ вобаста доништа мешавад. Фаъолияти соҳибкорӣ фаъолияти марбут ба хариду фурӯш, супоридан ё иҷораи амволро медонанд, ки ақаллан ҷавобгӯи яке аз талаботҳои зерин бошад:

- мунтазам ва муқаррарӣ ба ҷо оварда шавад;
- молҳо (корҳо ва хизматрасониҳо) пешкаш карда шаванд;
- чунин амалиётҳо дар доираи фаъолияти савдо ва миёнаравӣ (аз ҷумла, фаъолияти дилерӣ) сурат гиранд.

Айни замон, доираи фаъолияти мавҷуд аст, ки ғайрISOҳибкорӣ номида мешавад ва инҳоро дар бар мегирад:

1. ҷойгир намудани маблағҳои пулӣ дар бонкҳо ё дар дигар муассисаҳои молиявӣ;
2. ба иҷора додани амвол;
3. ба идоракунии боэътимод супоридани амвол;
4. харидани (фурӯш ё супоридани) ҳисса дар сармояи оинномавии корхона ё коғазҳои қимматноки он; харидани (фурӯш ё супоридани) вомбаргҳо ё ҳама гуна дигар векселҳо; харидан (фурӯш ё супоридани) ҳисса дар фонди саҳомии инвеститсионӣ ё ҳуқуқи муаллифӣ ва ҳама гуна ҳуқуқҳои шабеҳи ба фурӯшанда тааллуқдошта, ки эквиваленти фаъолияти ғайри соҳибкорӣ мебошанд;
5. иҷрои кори кироя;
6. хизмати давлатӣ;
7. фаъолияти эҳсонкорӣ;
8. фаъолияти динӣ.

Субъектони ин намуди андозро резидентон ва ғайррезидентон ташкил медиҳанд, ки аз ҳисоби фаъолияти соҳибкорӣ ва ғайрISOҳибкорӣ даромад ба даст мебароранд. Резидентон ашхосе ба ҳисоб мераванд, ки дар давоми 12 моҳи пайдарҳама соли тақвими хотимаёбанда дар ҳудуди Тоҷикистон зиёда аз 182 рӯз бошанд. Дар баробари ин ашхосе, ки шаҳрванди Тоҷикистон мебошанд ва ё барои зисти муқимӣ аризаи дахлдор пешбинӣ намудаанд, ҳамчун резидент эътироф мегарданд. Ин ҳолат дар сурате низ эътироф мегардад, ки агар чунин ашхос ба хориҷа сафар намуда, корманди сафорат, намоёндагии дипломатӣ, тиҷоратӣ ва ба мақоми ба онҳо баробаркардашуда, аъзои ташкилоти байналмилалӣ ва байнихукуматӣ бошанд, инчунин аъзои оилаи онҳо. Ба сифати резидент аъзои экипажи воситаҳои нақлиётӣ ба ашхоси воқеӣ ва ҳуқуқӣ мутааллиқ ба шаҳрвандони Ҷумҳурии Тоҷикистон, хизматчиёни ҳарбӣ ва кормандони ғайринизомии дар пойгоҳҳои ҳарбӣ, қисмҳои ҳарбӣ, гурӯҳҳо, қисмҳо ва ҷузъу томҳои ҳарбии беруна аз марзи ҷумҳурӣ қарордошта дохил мешаванд. Онҳое, ки дар объектҳои моликияти ҷумҳурии мо буда, дар асоси шартномаҳои консессионӣ кор мекунанд ва ё донишҷӯён, хонандагон, касбгирандагон, ки дар давоми тамоми муҳлати таълим ва таҷрибаомӯзӣ дар давлатҳои ғайр қарор доранд. Ба ин гурӯҳ ҳамчунин муаллимон ва кормандони илмӣ, ки бо мақсади таълимотӣ, машварат ва ё иҷрои корҳои илмӣ берун аз ҳудуди ҷумҳурӣ қарор доранд, шомил мебошанд. Боқимонда ашхос ҳамчун ғайррезидент эътироф карда мешаванд. Бояд қайд намуд, ки ашхосе ҳастанд, ки ба сифати резидент ва ҳатто ғайррезидент низ эътироф намегарданд ва таҳти андозбандӣ умуман қарор намегиранд. Ба ин ашхос инҳоро дохил намудаанд:

1. ашхоси дорои мақоми дипломатӣ ё консулгарӣ (ё аъзои оилаи чунин ашхос);
2. кормандони ташкилотҳои байналмилалӣ ё ашхосе, ки дар хизмати давлатии кишвари хориҷӣ кор мекунад (аъзои оилаи онҳо);
3. ашхосе, ки танҳо барои гузаштан аз як давлати хориҷӣ ба дигар давлати хориҷӣ ба Ҷумҳурии Тоҷикистон омадаанд, яъне транзит.

Ба ақидаи мо ягона масъалае, ки дар ин маврид баҳсталаб мебошад ин ба сифати андозсупоранда эътироф кардани дуайен (шаҳрвандони хориҷи кишвар, ки пеш аз ҳама ба Тоҷикистон омадаанд ва минбаъд дорои ҳолати ҳуқуқии сафоратӣ ва ё намоёндагии дипломатӣ консулӣ гаштаанд) мебошад. Тибқи қонунгузори амалкунанда ҳолати чунин ашхосро дучониба маънидод кардан мумкин аст. Албатта, то он даме, ки чунин ашхос ба сифати корманди ё мақоми сафоратхона ва ё намоёндагии давлати дигар эътироф карда

гамешаванд, онҳо супорандагони андоз ба ҳисоб мераванд ва ҳолати ҳуқуқии онҳоро Қонуни ҚТ «Дар бораи ҳолати ҳуқуқии шахрвандони хоричи» аз 01.02.1996 с. муайян месозад. Объектони андозбанди андоз аз даромади шахсони воқеиро бошад даромадҳои зайл ташкил медиҳанд (чӣ дар шакли пулӣ ва чӣ дар шакли аслӣ):

- даромадҳое, ки ҳамчун музди меҳнат гирифта шудаанд;
- даромадҳое, ки аз ҳисоби кори ғайрикироя ба даст оварда шудаанд;
- ҳама гуна даромадҳои дигар.

Яке аз гурӯҳҳои асосии объектони андозбандишавандаи шахсони воқеиро даромадҳо аз ҳисоби музди меҳнат ташкил медиҳанд, ки тибқи қонунгузори меҳнатӣ аз ҷониби корфармо дар манбаи пардохт нигоҳ дошта мешаванд. Чунин даромадҳо даромадҳои мустақамгардида ба ҳисоб рафта, тавассути меъёрҳои қонунгузори андоз, андозбандӣ карда мешаванд, ки дар нақшаи зерин намоён аст:

Ҷадвали 1.

р/т	Маблағи даромади андозбандишаванда (дар як моҳ)	Маблағ ва меъёри андоз
1.	На зиёда аз тарҳи шахсӣ	Даромад андозбандӣ намешавад (аз андозбандӣ озод)
2.	Зиёда 128 сомони	12 фоиз аз маблағи даромади андозбандишавандаи зиёда аз тарҳи шахсӣ

Ба даромадҳои умумие, ки аз онҳо андоз ситонида мешавад инҳо дохил мешаванд:

Ҳама намуди даромад ва подошпулиҳо дар шакли пулӣ, моддӣ ва ғайримоддӣ ба манфиати андозсупоранда пардохтшаванда, инчунин манфиатҳои дигари гирифтаи андозсупоранда, ба истиснои даромадҳое, ки тибқи боби 27 Кодекси андоз аз андоз аз даромад озод карда шудаанд, даромади умумии шахсони ҳуқуқӣ ва воқеӣ доништа мешаванд, аз ҷумла:

- даромадҳо аз ғаёолияти соҳибкорӣ;
- даромадҳо дар шакли музди меҳнат;
- ҳама гуна даромадҳои дигар аз ғаёолияте, ки кори кироя ё ғаёолияти соҳибкорӣ намебошад.

Даромади умумии андозсупоранда даромадест, ки бе назардошти тарҳҳо муайян шудааст:

- даромадҳо аз ҳисоби ғаёолияти ғайресоҳибкорӣ, аз ҷумла:
- даромад дар шакли фоизҳо;
- даромад аз амонат ва пасандозҳои бонкдорӣ исломӣ;
- суди саҳмияҳо;
- даромад аз фурӯш, супоридан ё бегонакунии дороиҳои дар ғаёолияти соҳибкорӣ истифодашавандаи андозсупоранда, ки мутобиқи моддаи 213 Кодекси андоз муайян карда шудааст;
- даромадҳо дар шакли роялти;
- маблағи қарзи ба андозсупоранда бахшидаи қарздиҳанда, ба истиснои қарзи андозсупорандаи ғайриқобили пардохт эътирофшуда ё қарзи дар доираи шартнома дар бораи таҷдиди назари қарз бо мақсади барқарорсозии ҳолати устувори молиявии андозсупоранда бахшидашуда;
- ҳама гуна манфиат ва даромадҳо, ба истиснои даромад дар шакли музди меҳнат ва (ё) даромад аз ғаёолияти соҳибкорӣ инфиродӣ, ки шахси воқеӣ гирифтааст.

Андоз аз даромади шахсони воқеӣ бо назардошт ва бе назардошти андози иҷтимоӣ ситонида мешавад. Қонунгузори андоз пардохти андози даромади ашҳоси воқеиро одатан дар манбаи пардохт пешниҳод менамояд, ки тибқи муқаррароти Дастурамал «Дар бораи ситонидани андоз аз даромад дар манбаи пардохт» аз 04.08.2005 таҳти №267 ситонида мешавад. Ситонидани андоз аз даромади ашҳоси воқеӣ низ тарҳкуниҳои шахсиро аз ҳисоби ин намуди андоз дар ҳаҷми 10 музди меҳнати ҳадди ақал барои шахсони зерин пешбинӣ менамояд:

Аз даромади умумии шахси воқеӣ-резиденте, ки корманди кироя мебошад, дар шакли музди меҳнат барои ҳар моҳи тақвимӣ ба андозаи ду нишондиҳанда барои ҳисобҳо тарҳи шахсӣ амалӣ карда мешавад.

Аз даромад дар шакли музди меҳнати гурӯҳҳои зерини шахсони воқеӣ-резидентон барои ҳар моҳи тақвими ба андозаи 10 нишондиҳанда барои ҳисобҳо тарҳи шахсӣ амалӣ карда мешавад:

- қаҳрамонҳои Иттиҳоди Шуравӣ, қаҳрамонҳои меҳнати сотсиалистӣ, қаҳрамонҳои Тоҷикистон, иштирокчиёни Ҷанги Бузурги Ватанӣ ва шахсони ба онҳо баробаркардашуда, иштирокчиёни дигар амалиётҳои ҳарбӣ барои муҳофизати Иттиҳоди Ҷумҳурии Шуравии Сотсиалистӣ, аз ҷумла хизматчиёни ҳарбие, ки дар қисмҳои ҳарбӣ, ситодҳо ва муассисаҳои ба ҳайати артиши амалкунанда шомилбуда хизмат кардаанд, собиқ партизанҳо, ҷанговарони интернационалист, инчунин маъюбони гурӯҳи II;

- шахрвандоне, ки дар натиҷаи садамаҳо дар объектҳои атомӣ бемор ва мубталои бемории шуоъ шудаанд, шахсони дар рафъи оқибатҳои чунин садамаҳо дар доираи минтақаи ҷудокунӣ иштирокдошта, шахсоне, ки дар давраи бартараф намудани оқибатҳои садамаҳо дар қорҳои баистифодабарӣ ё қорҳои дигар дар объектҳои атомӣ иштирок намудаанд.

Тарҳи шахсӣ аз даромади андозбандишаванда аз рӯи даромадҳои танҳо дар як ҷойи кори (асосии) корманд гирифташуда роҳ дода мешавад. Дар ҳолате, ки шахси воқеӣ корманди кироя ва соҳибкори инфиродӣ набошад, танҳо дар як маҳалли пардохти даромад, ки дар асоси аризаи пешниҳодшудаи ӯ муайян карда мешавад, роҳ дода мешавад. Ҳангоми ҳисоб кардани даромади андозбандишавандаи шахси воқеӣ аз даромади ӯ маблағи андози иҷтимоии барои суғурташудагон, ки тарҳ карда мешавад. Шахсе, ки даромади шахси воқеиро пардохт менамояд, барои дуруст амалӣ намудани тарҳи шахсӣ масъул мебошад. Дар ҳолати вайрон намудани талаботи муқаррарнамудаи ҳамин модда маблағи андози бинобар нодуруст тарҳ кардан ба бучет вориднашударо ҳамин шахс ҷаброн менамояд.

Ба шахсони воқеӣ ҳангоми амалӣ намудани хароҷот дар шакли ғайринақдӣ, аз ҷумла тавассути суратҳисобҳои бонкӣ ва қорҳои пардохтии бонкӣ дар ҳудуди Ҷумҳурии Тоҷикистон, ба андозаи 10 фоизи маблағи умумии даромади гирифташуда, вале на зиёда аз 150 нишондиҳанда барои ҳисобҳо дар як сол тарҳ намудани чунин хароҷот дар асоси ҳуҷҷатҳои тасдиқкунанда (расид, чек) ё ҳуҷҷати дигари бонкӣ) бо тартиби тасдиқнамудаи Ҳукумати Ҷумҳурии Тоҷикистон иҷозат дода мешавад. Ҳамчунин, қонунгузори андоз ҳолатеро пешбинӣ менамояд, ки асоси озодкунӣ аз супоридани ин андоз инҳоянд:

Намудҳои зерини даромадҳои шахсони воқеӣ андозбандӣ карда намешаванд:

- даромад аз фаъолияти расмии дипломатӣ (консулӣ) ва фаъолияти ба он баробаркардашудаи шахсе, ки шахрванди Ҷумҳурии Тоҷикистон намебошад, дар Ҷумҳурии Тоҷикистон ва берун аз ҳудуди Ҷумҳурии Тоҷикистон ба андозае, ки дар шартномаи байналмилалӣ пешбинӣ шудааст;

- арзиши молу мулки дар шаклҳои асли (ғайримоддӣ) ва (ё) пулии аз шахсони воқеӣ мерос ё тухфа гирифташуда, ба истиснои даромаде, ки меросгир аз фуруш (бегона кардан) ё ба иҷора додани молу мулки ба мерос гирифташуда ба даст овардааст, аз ҷумла подошпулӣ (мукофотпулӣ), ки ба меросхӯрони (ворисони ҳуқуқи) муаллифони асарҳои илмӣ, адабӣ, санъат, инчунин кашф, ихтироъ ва намунаҳои саноатӣ пардохт карда мешаванд;

- арзиши тухфаҳои аз шахсони ҳуқуқӣ гирифташуда, инчунин ҷоизаҳои (бурдҳои) дар озмунҳо ва мусобиқаҳо гирифташуда, аз ҷумла дар шакли пулӣ, агар:

а) арзиши тухфаҳои аз шахсони ҳуқуқӣ гирифташуда аз 100 нишондиҳанда барои ҳисобҳо дар як сол зиёд набошад;

б) арзиши ҷоизаҳои (бурдҳои) дар озмунҳо ва мусобиқаҳои байналмилалӣ гирифташуда аз 500 нишондиҳанда барои ҳисобҳо дар як сол зиёд набошад;

в) арзиши ҷоизаҳои (бурдҳои) дар озмунҳо ва мусобиқаҳои ҷумҳуриявӣ гирифташуда аз 100 нишондиҳанда барои ҳисобҳо дар як сол зиёд набошад;

- нафақаҳои давлатӣ ва суғуртавӣ, ҷоизаҳо ва мукофотҳои давлатӣ, стипендияҳои давлатӣ, кумақпулиҳои давлатӣ ва ҷабронпулиҳои давлатӣ;

- маблағи алимент аз шахсоне, ки алимент мегиранд;

- подошпулӣ ба донорҳо барои супоридани хун, барои шири модар ва кумақҳои дигари донорӣ;

- маблағҳои пардохти якдафъаина ва кумаки моддӣ аз ҳисоби бучети давлатӣ, ки мутобиқи санадҳои меъёрии ҳуқуқӣ дода мешаванд;
- маблағҳои аз ҷониби корфармо ба шахси воқеӣ - резидент барои хароҷоти сафарҳои хизматӣ мутобиқи меъёрҳои муқарраршуда пардохтшаванда;
- маблағи ҷуброни хароҷоти сафарҳои хизматӣ, ки аз ҷониби ташкилотҳои байналмилалӣ ва муассисаҳои онҳо, фондҳо, ташкилотҳои ҷамъиятӣ-ғайрирезидентҳо пардохт карда мешавад;
- маблағҳо, ки дар шакли кумаки башардӯстона ва кумаки эҳсонкорӣ, аз ҷумла ҳангоми офатҳои табиӣ, пардохт карда мешаванд;
- фарқияти афзоиши арзиши молу мулки ғайриманкул ҳангоми фуруш ё шакли дигари бегона кардан, агар:
 - а) биноҳои (ҳучраҳои) истиқоматӣ то лаҳзаи бегона кардан на камтар аз 2 сол ҷойи истиқомати асосии андозсупоранда бошанд. Имтиёзи мазкур танҳо нисбат ба як ҷойи зисти асосии шахси воқеӣ татбиқ карда мешавад;
 - б) объектҳои ғайриманкули дигар (ба истиснои объектҳои ғайриманкули бо мақсадҳои соҳибкорӣ истифодашаванда) то санаи бегона кардан на кам аз 2 сол аз санаи бақайдгирӣ дар моликияти андозсупоранда қарор дошта бошанд.
- фарқияти афзоиши арзиш аз фуруш ё шакли дигари бегона кардани молу мулки манкул, ба истиснои ҳолатҳои зерин:
 - а) агар молу мулк аз ҷониби андозсупоранда барои фаъолияти соҳибкорӣ истифода бурда шавад;
 - б) агар афзоиши арзиш аз фуруши молу мулк, ашёи қиматноки таърихӣ (атика), асарҳои санъат, ҷавохирот ва ашёи дигари коллексионӣ зиёда аз 200 нишондиҳанда барои ҳисобхоро ташкил кунад. Муқаррароти мазкур дар ҳолатҳои бо ду ва зиёда амалиёт ба як шахс ва шахсони ба он алоқаманд фурухтани ашёи қиматноки таърихӣ, асарҳои санъат, ҷавохирот ва ашёи дигари коллексионӣ амалӣ намегарданд. Дар ин ҳолат арзиши маҷмуии молу мулки дар зербанди мазкур номбаршуда ба эътибор гирифта мешавад;
 - в) фурухтан, додан, гузашт кардан ва шакли дигари бегонакунии саҳмияҳо ва ҳиссаҳои иштирок дар сармояи оинномавии корхонаҳо;
 - г) воситаҳои нақлиёт ва ядакҳо, ки бояд ба қайди давлатӣ гирифта шаванд ва камтар аз як сол то санаи бегона кардан дар моликияти андозсупоранда қарор дошта бошанд;
- пардохтҳои суғуртавие, ки тибқи шартномаҳои дорои хусусиятҳои ҷамъшаванда ва баргардонидашаванда дар доираи маблағҳои аз ҷониби шахси воқеӣ ба ҳисоби ҷунин шартномаҳо пардохташуда гирифта шудаанд;
- пардохтҳои суғуртавӣ (ҷуброни суғуртавӣ) тибқи шартномаи суғуртавӣ аз рӯи шаклҳои суғурта, инчунин пардохтҳои суғуртавие, ки дар натиҷаи ғавти шахси суғурташуда гирифта шудаанд;
- маблағҳои маош, подошпулиҳо ва пардохтҳои дигаре, ки хизматчиёни ҳарбӣ, шахсони ҳайати қаторӣ ва роҳбарикунандаи системаи вазоратҳои мудофия, корҳои дохилӣ, мақомоти давлатии амнияти миллӣ, оид ба ҳолатҳои ғавқулода ва мудофияи граждани, воҳидҳои ҳифзи ҳуқуқи мақомоти назорати давлатии молиявӣ ва мубориза бо коррупсия, мақомоти гумрук, Агентии назорати маводи нашъовар, Гвардияи миллӣ, системаи иҷроӣ ҷазои ҷиноятии Вазорати адлияи Ҷумҳурии Тоҷикистон вобаста ба адои хизмат (иҷроӣ уҳдадорихои мансабӣ) гирифтаанд;
- бурдҳо аз вомбаргҳои давлатӣ ва лотереяҳои давлатии Ҷумҳурии Тоҷикистон, ки мақоми ваколатдори давлатӣ дар соҳаи молия баровардааст, ба андозаи на зиёда аз ду нишондиҳанда барои ҳисобҳо ба як вомбарг ё лотерея;
- маблағи кумакҳои иҷтимоии суроғавӣ, кумакпулӣ ва ҷубронпулиҳо, ба истиснои пардохтҳои марбут ба музди меҳнат, ки аз ҳисоби маблағҳои бучети давлатӣ ба андоза ва бо тартиби муайяннамудаи санадҳои меъёрии ҳуқуқӣ дода мешавад;
- маблағе, ки мутобиқи қонунгузории Ҷумҳурии Тоҷикистон дар сурати вафот, расидани зарари ҷисмонӣ ё намуди дигари зарар ба саломатии корманд ҳангоми иҷроӣ уҳдадорихои меҳнатӣ пардохт карда шудааст;
- арзиши либосҳои махсус ва (ё) либосҳои расмӣ ва пойафзол, воситаҳои ҳифзи инфиродӣ ва кумаки аввалияи тиббӣ, собун, воситаҳои безараркунанда, шир ё маҳсулоти

дигари озуқавории баробарарзиш, ки мутобиқи меъёрҳои муқаррарнамудаи Ҳукумати Ҷумҳурии Тоҷикистон дода шудаанд;

- пардохтҳои суғуртавии тибқи шартномаҳои суғуртаи ҳатмии масъулияти корфармо (аз ҳисоби маблағҳои корфармо) барои расонидани (ҳангоми расонидани) зарар ба ҳаёт ва саломатии корманд ҳангоми иҷрои уҳдадорихои меҳнатӣ (хизматӣ);

- маблағи ҷуброни зарари моддӣ, ки бо қарори суд муқаррар шудааст;

- даромад аз фурӯши маҳсулоти кишоварзӣ, ки дар қитъаи замини наздиҳавлигӣ бе коркарди саноатӣ парвариш (истеҳсол) карда шудааст;

- маблағи бонусҳо, кэшбэк ва механизмҳои дигари ҳавасмандгардонии муштариён ҳангоми амалиёт бо истифода аз воситаҳои электронии пардохт;

- стипендияҳои, ки ба шахс барои таҳсили рӯзона дар муассисаҳои томақтабӣ, ибтидоӣ, умумии асосӣ, миёнаи умумӣ, ибтидоии касбӣ ва миёнаи касбӣ, олии касбӣ, касбии баъд аз муассисаи олии таълимӣ ва махсус дода мешаванд;

- даромади дар шакли музди меҳнат гирифтаи маъьубон аз овони кӯдакӣ ва маъьубони гурӯҳи I;

- ҷубронпулиҳои суғурта ва дигар пардохтҳои гирифтаи пасандоздорон, ки аз ҷониби Ҳазинаи суғуртаи пасандозҳои шахсони воқеӣ ё аз номи он амалӣ шудааст.

Бояд қайд кард, ки андоз аз даромади шахсони воқеӣ яке аз андозҳои мустақим ба шумор меравад ва ба қатори андозҳои умумидавлатӣ дохил мешавад. Ин намуди андоз дар таркиби даромадҳои буҷети давлатии Ҷумҳурии Тоҷикистон мавқеи назаррас дорад.

Воридот аз ҳисоби андоз аз даромади шахсони воқеӣ ба буҷети давлат ҳиссаи назаррас дошта, барои ҳалли талаботҳои буҷетӣ ва иҷрои вазифаҳои давлат саҳми басо созгор мегузорад. Барои муайян намудани маблағи воридшуда аз ҳисоби андоз аз даромади шахсони воқеӣ моро зарур омад аз маълумотҳои омӯрӣ ва сарчашмаҳои дигар истифода намоем, то ки таҳлил возеҳ ва амиқтар гардад (ҷадвали 1).

Ҷадвали 1.

Динамикаи воридоти андоз аз даромад ба буҷети давлатӣ. (млн. сомонӣ)

№	Нишондиҳандаҳо	2015	2016	2017	2018	2019
1	Ҳаҷми умумии даромадҳои андозӣ: -нақша -иҷроиш -% иҷроиш	11 329 10 613 93,7	12 11 188 92,1	13 13 099 98,5	14 14 565 98,8	16 121 15 775 97,8
2	Даромад аз ҳисоби андоз аз даромади шахсони воқеӣ: -нақша -иҷроиш -% иҷроиш	1 311,0 1 297,7 99,0	1 486,8 1 347,9 90,7	1 565,5 1 568,7 100,2	1 799,4 1 780,1 98,9	2 010,4 1 914,4 95,2
3	Афзоиш андоз аз даромад нисбати соли гузашта	101,3	103,8	116,3	113,4	105,0
4	Вазни қиёсии андоз аз даромад нисбат ба ҳаҷми умумии даромадҳои андозӣ (бо %)	12,2	12,0	11,9	12,2	12,1

Сарчашма: Ҳисобот оиди иҷроиши Буҷети давлатии Ҷумҳурии Тоҷикистон барои солҳои 2015- 2019. [7,1]

Аз нишондиҳандаҳои ҷадвал маълум мегардад, ки дар давоми 5 соли охир ҳаҷми умумии даромадҳои андозӣ аз 10 613млн. сомонӣ ба 15 775 млн. сомони расидааст, ки он ба андозаи 1,48 маротиба зиёд шудааст. Баробари афзоиши қисми даромади буҷет даромад

аз ҳисоби андоз аз даромади шахсони воқеӣ низ зиёд гардидааст. Боиси қайд аст, ки аз соли 2015 то соли 2019 даромад аз ҳисоби андоз аз даромад 1,47 маротиба афзоиш ёфтааст, ки қиёсан 3,7 % зиёдшавӣ ба назар мерасад.

Агар дар соли 2015 андоз аз даромад ба 1 297,7 млн. сомонӣ баробар бошад, дар соли 2016 он ба 1 347,9 млн. сомонӣ мерасад, ки 103,8% зиёд мебошад. Дар соли 2017 чӣ тавре ки зиёдшавии кулли даромадҳои андозӣ дида мешаванд, маблағи андоз аз даромад ба 1 568,7 млн. сомонӣ расидасат, ки нисбати соли пештара 220,8 млн. сомонӣ зиёд мебошад. Чӣ тавре аз маълумотҳои ҷадвал ба мо маълум гардид, сол то сол вазни қиёсии андоз аз даромад зиёду кам гардида он дар соли 2019 ба 1 914,4 млн. сомонӣ расидааст, ки аз соли 2018 ба маблағи 134,7 млн. сомонӣ зиёд мебошад.

Расми 1.

Динамикаи воридоти андоз аз даромад ба ба буҷети давлатӣ

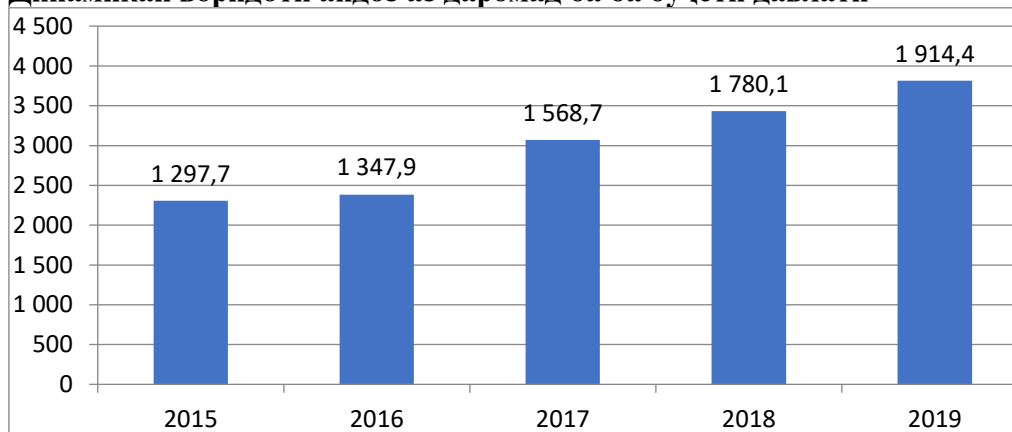

Ин нишондиҳанда то рафт зиёд гардида пас аз ислоҳоти қонунгузори андоз нисбат ба тамоми дигар солҳои таҳлили, тамоюли зиёдшави дошта, он назар ба дигар солҳо зиёд гардида аст. Сабаби зиёд гардидани андоз аз даромад ин зиёд шудани ҷойҳои корӣ, шумораи шахсони воқеӣ, боло рафтани музди миёнаи маоши шахсони воқеӣ ва пинҳон нагардидани манбаҳои андозбандӣ мебошад. Агар ба вазни қиёсии даромадҳои андозии буҷети давлатӣ назар намоем соли 2015 андозаи он ба 12,2% даромади умумӣ расидааст. Дар солҳои минбаъда, яъне соли 2016 вазни қиёсии ин намуди андоз ба 12,0% даромади умумии буҷетро ташкил додааст, ки 0,2% коҳиш ёфтааст. Бо баробари зиёд гардидани даромади умумӣ дар соли 2017 вазни қиёсии андози даромад 11,9%-ро ташкил намудааст, ки назар ба соли сипаригашта боз ба андозаи 0,1% коҳиш ёфтааст. Сабаби коҳиш ёфтани, яъне кам ворид гардидани андоз аз даромадро мо дар дуруст ба назар нагирифтани иқтисодии андозсупорӣ шахсони воқеӣ ва соҳибкорони ифироӣ мебинем. Дар соли минбаъда, яъне соли 2018 андоз аз даромад дар қисми даромади буҷети давлат назаррас буда, вазни қиёсияш ба 12,1% расидааст, ки нисбат ба ҳамин давраи соли сипарисуда 0,2% зиёд мебошад. Дар соли 2019 бошад ин нишондод нисбати соли 2018 ба андозаи 0,1% зиёд гардидааст.

Аз таҳлилҳои дар боло зикргардида бар меояд, ки андоз аз даромади шахсони воқеӣ дар қисми даромади буҷети давлатӣ ҳиссаи назаррас дошта, доим дар ташаккулёбӣ ва зиёдшавӣ қарор дорад. Чӣ тавре ки Раиси Кумитаи андози назди Ҳукумати Ҷумҳурии Тоҷикистон иброз намуданд баробари рушди иқтисодӣ ва маърифати андозсупорандагон ҳиссаи андоз аз даромад дар буҷет низ меафзояд. Дар бештари мамлакатҳои ғарб ҳиссаи зиёди буҷетро андоз аз даромад ташкил медиҳад ва вазни қиёсии он то ба зиёда аз 48% даромади буҷети давлат мерасад.

Дар охир оиди тақмил додани андозбандии андоз аз даромади шахсони воқеӣ пешниҳод менамоем, ки бояд, масъалаҳои зерин дар низоми андоз ба мадди назар гирифта шаванд:

✓ Ташкил намудани чорабиниҳои махсуси назоратӣ барои ошкор намудани манбаҳои андозбанде, ки дар қайди нозиротҳои андоз нестанд ва ҷалби онҳо ба андозбандӣ. Ин аз он шаҳодат медиҳад, ки дар амалияи андозбандии андоз аз даромад бисёр ҳолатҳое

ба чашм мерасад, ки андозсупорандагон даромади гирифташонро пинҳон мекунанд ё ин ки кам нишон медиҳанд.

✓ Гузаронидани аз нав бақайдгирии соҳибкорои инфиродии дар асоси патент фаъолият кунанда ва фароҳам овардани шароити мусоид барои фаъолият, ки ин сабабгори зиёд шудани супорандагони андоз мегардад.

✓ Боз ҳам пурзур намудани фаъолияти мақомотҳои андозӣ ва дигар сохторҳои молиявие, ки ба чамбоварӣ ва назорати андоз саруқор доранд, то ки маблағҳои андоз ба пурраги ва дар вақташ ба буҷа ворид гардад.

Ҳамин тариқ, дар доираи ин мақола масъалаи чузъҳои асосии андоз аз даромад ва моҳияти он, инчунин нақш ва аҳамияти он барои сиёсати андози давлат ҳиссаи он дар буҷети ҷумҳуриявӣ баррасӣ карда шуд.

Нақши андоз аз даромади шахсони воқеӣ дар низоми андози кишвар хеле назаррас аст. Ҳиссаи он дар буҷаи давлатӣ бевосита аз сатҳи рушди иқтисодиёт алалхусус даромади усутвори аҳоли вобастагӣ дорад. Ин яке аз андозаҳои маъмул дар таҷрибаи ҷаҳонӣ мебошад, ки аз ҳисоби даромади шахсии аҳолии ҳар як кишвар пардохт карда мешавад. Дар мамлақати мо, андоз аз даромади шахсони воқеӣ дар қисми даромади буҷа ҷойи нисбатан оддиро ишғол мекунад, зеро он асосан ба он қисми аҳоли, ки сатҳи миёнаидаромад ё аз он камтар доранд ва расман дар ягон низоми иҷтимоӣ-иқтисодӣ фаъолият менамоянд, таъсир мерасонад.

АДАБИЁТ

1. Афанасьева М.В. Налог на доходы физических лиц в России: перспективы реформирования: Автореф. дис. . канд. экон. наук: 08.00.10 / Афанасьева Марина Владимировна; КФУ. Казань, 2018. 27 с.
2. Бехатарии озукаворӣвакамбизоатӣ№1-2020, Агентии омили назди Президенти ҶумҳурииТоҷикистон. Душанбе 2020.
3. Бехатарии озукаворӣвакамбизоатӣ№4-2014, Агентии омили назди Президенти Ҷумҳурии Тоҷикистон. Душанбе 2015.
4. Кодекси андози ҶумҳурииТоҷикистон 2021 аз 17.12.2020 № 1744, № 1745
5. Меъёри андоз аз даромади шахсони воқеӣ дар мамлақатҳои хориҷӣ [Маводи электронӣ] - URL:<https://translate.google.ru/?sl=ru&tl=tg&text=8F&op=translate> (санаи мурочиат: 24.02.2021).
6. Ҳисобот оиди иҷроиши Буҷети давлатии Ҷумҳурии Тоҷикистон барои солҳои 2015- 2019.С.1.
7. Сайдулаев Д.Д. Основы и сущность налога на доходы физических лиц в регулировании налоговой политики государства // Московский экономический журнал №12 2019 С.552-554.
8. Ҳисобот оиди иҷроиши Буҷети давлатии Ҷумҳурии Тоҷикистон дар соли 2019 (санаи нашр 10.02.2020с) [Маводи электронӣ] - URL: <http://minfin.tj/index.php?do=static&page=budget>

АНДОЗ АЗ ДАРОМАДИ ШАХСОНИ ВОҚЕӢ ВА НАҚШИ ОН ДАР ДАРОМАДҲОИ БУЌЕТИ ДАВЛАТӢ

Дар мақолаи мазкур нақши андоз аз даромади шахсони воқеӣ дар шароити иқтисодиёти бозорӣ, таҷрибаи мамлақатҳои хориҷии дуру наздик мавриди таҳқиқот қарор дода шудааст. Динамикаи андоз аз даромади шахсони воқеӣ дар маҷмуи воридоти андозии буҷети Ҷумҳурии Тоҷикистон оварда шудааст. Дар таҳқиқоти илмии мазкур андоз аз даромади шахсони воқеӣ дар буриши солҳо таҳлил карда шуда тағйирёбии он мавриди омӯзиш қарор гирифтааст. Қайд гардидааст, ки андоз аз даромади шахсони воқеӣ яке аз андозҳои мустақим ба шумор рафта, ба қатори андозҳои умумидавлатӣ дохил мешавад. Дар мақола оварда шудааст, ки иҷроиши қисми даромадҳои буҷети давлатӣ аз ҳисоби андоз аз даромад аз вазъи иқтисодии аҳолии қобили меҳнат вобастагӣ зиёд дорад.

КАЛИДВОЖАҲО: буҷет, динамика, андоз аз даромади шахсони воқеӣ, мултипликативӣ, низоми иҷтимоӣ-иқтисодӣ, низоми андоз, сиёсатит андоз, даромад, қасри буҷет, андозҳои мустақим.

ПОДОХОДНЫЙ НАЛОГ С ФИЗИЧЕСКИХ ЛИЦ И ЕГО РОЛЬ В ДОХОДАХ ГОСУДАРСТВЕННОГО БЮДЖЕТА

В статье исследуется роль НДФЛ в рыночной экономике, опыт зарубежных стран. Приведена динамика налога на доходы физических лиц в общих налоговых доходах бюджета Республики Таджикистан. В данном исследовании анализируется налога на доходы физических лиц за разные годы и изучаются его изменения. Отмечается, что налога на доходы физических лиц является одним из прямых налогов и входит в состав национальных налогов страны. В статье указывается, что исполнение части доходов государственного бюджета за счет налога на прибыль зависит от экономического положения трудоспособного населения.

КЛЮЧЕВЫЕ СЛОВА: бюджет, динамика, НДФЛ, мультипликатор, социально-экономическая система, налоговая система, налоговая политика, доходы, дефицит бюджета, прямые налоги.

PERSONAL INCOME TAX AND ITS ROLE IN STATE BUDGET REVENUES

The article examines the role of personal income tax in the market economy, the experience of foreign countries. The dynamics of the personal income tax in the total tax revenues of the budget of the Republic of Tajikistan is presented. This study analyzes the personal income tax for different years and studies its changes. It is noted that the personal income tax is one of the direct taxes and is included in the national taxes of the country. The article indicates that the execution of part of the state budget revenues from the profit tax depends on the economic situation of the able-bodied population.

KEYWORDS: budget, dynamics, personal income tax, multiplier, socio-economic system, tax system, tax policy, revenues, budget deficit, direct taxes.

Маълумот дар бораи муаллиф: *Қаюмов Сайфудин Шарифович* - Донишгоҳи миллии Тоҷикистон, номзади илмҳои иқтисодӣ, дотсенти кафедраи андоз ва андозбандӣ. **Суроға:** 734025, Ҷумҳурии Тоҷикистон, шаҳри Душанбе, хиёбони Рӯдакӣ, 17. Телефон: **901007714**.

Маҳмадкаримов Хуршед Назриддинович - Донишгоҳи миллии Тоҷикистон, магистранти ихтисоси андоз ва андозбандӣ. **Суроға:** 734025, Ҷумҳурии Тоҷикистон, шаҳри Душанбе, хиёбони Рӯдакӣ, 17. Телефон: **000444460**.

Сведение об авторах: *Каюмов Сайфудин Шарифович* - Таджикский национальный университет, кандидат экономических наук, доцент кафедры налога и налогообложения. **Адрес:** 734025, Республика Таджикистан, город Душанбе, проспект Рудаки, 17. Телефон: **901007714**.

Махмадкаримов Хуршед Назриддинович – Таджикский национальный университет, магистр второго курса специальности налоги и налогообложения. **Адрес:** 734025, Республика Таджикистан, город Душанбе, проспект Рудаки, 17. Телефон: **000444460**.

Information about the authors: *Kayumov Sayfudin Sharifovich* - Tajik National University, candidate of Economic Sciences, Associate Professor of the department of taxes and taxation. **Address:** 734025, Republic of Tajikistan, Dushanbe, Rudaki Ave., 17. Phone: **901007714**.

Mahmadkarimov Khurshed Nazriddinovich – Tajik National University master`s student of specialty of taxes and taxation. **Address:** 734025, Republic of Tajikistan, Dushanbe, Rudaki Ave., 17. Phone: **000444460**.

ТАҶРИБАИ ХОРИҶИИ САМАРАНОКИИ МАБЛАҒҲОИ БУҶЕТӢ ВА ТАТБИҚИ ОН ДАР ҶУМҲУРИИ ТОҶИКИСТОН

Ширинов Ҳ.

Донишгоҳи миллии Тоҷикистон

Масъалаи самаранок истифода бурдани маблағҳои буҷетӣ хеле пурмуаммо буда, то ҳол ҳалли пурраи худро наёфтааст. Ташкилоти байналмиллалӣ органҳои назоратӣ олии (INTOSAI) аз ҳама бонуфузтарин ташкилоти байналмиллалӣ дар соҳаи назоратӣ молиявӣ дар сектори давлатӣ мебошад, ки соли 1953 ташкил карда шудаст. INTOSAI ташкилоти сиёсӣ ва ҳукуматӣ набуда, ташкилоти аз вобастагӣ озод мебошад. Ин ташкилот мақоми махсуси машваратиро аз ҷиҳати иқтисодиву иҷтимоӣ дар шурои Созмони Милалӣ Муттаҳид дорад. Органҳои назоратии зиёда аз 192 давлати дунё бо хоҳиши худ афзалтар аз ҳама барои гирифтани таҷриба ба ин созмон шомил шуданд. Ба ғайри ин қисме аз давлатҳои органҳои назоратии муттаҳиди худро дар минтақаашон ташкил карданд: дар Аврупо - EUROSAI, дар Осиё - ASOSAI; ва AFROSAI, OLACEFS, ARABOSAI, SPASAI, CAROSAI вучуд доранд. Ҳамаи онҳо бо якдигар муттаҳид гаштаанд. Тоҷикистон ба ҳайати INTOSAI соли 2013 шомил гаштааст.[1]. Ҳангоми фаъолияти худ INTOSAI якқатор стандартҳоро баровардааст, ки регламентҳои худ ташкилот ва функсияҳои назоратии олии ва ҷанбаҳои гуногуни назорати молиявии давлатро дар бар мегирад. Ба фикри Ю.М, Воронина ва Р.Е. Мешалкина, стандартҳои INTOSAI ба ягонакунии системаи назорати молиявии давлат барои баланд бардоштани самаранокӣ ҳамкориҳои байналмиллалӣ мубориза бо коррупсия, қаллобӣ, ва ғорати манбаҳои давлат равона карда шудааст. Вале стандартҳои INTOSAI-ро набояд ҳамчун чизи шахшудае, ки якбор ва барои ҳамеша муқаррар шудааст, шуморем. Дар пайдоиши тамоюлҳои нав дар системаи назорати молиявии давлатии баъзе аз давлатҳои аз INTOSAI лозим шумориданд ки бояд стандартҳо аз нав дида баромада шаванд ва ҳангоми зарурият баъзеи онҳо иваз карда шаванд».[2]. Яке аз мақсадҳои асосии давлат ин беҳтар намудани сатҳи зиндагии мардум мебошад. Давлат вобаста ба шароити доштаи худ стратегияҳоеро тартиб медиҳад, ки дар оянда боиси пешрафти давлат ва аҳолии мегардад. Қисми зиёди нақшаҳои тартибдодаи давлат аз ҷониби буҷет сароягузори карда

мешаванд ва буҷети давлатӣ бошад дар навбати худ фонди асосии захираи давлат ба ҳисоб меравад. Аз сабаби он, ки қисми маблағҳо барои иҷрои стратегияҳо сарф карда мешавад бояд босифат иҷро шудани нақшаҳои давлат ва самаранок истифода шудани маблағҳои буҷет кафолат дода шавад.

Таҳияи чунин системаи мақсаднок барои баҳодихандаи самаранокии иҷроиши нақшаҳои буҷетӣ аз натиҷаҳои назаррасии давлатҳои хориҷӣ вобастагии калон дорад. Дар якқатор мамлакатҳои тараққикардаи Аврупо ва ҳамунин дар Федератсияи Русия, Канада, Австралия ва Япония таҷрибаи бой оиди босифат иҷро намудани нақшаҳои буҷетӣ, ташкили системаҳои назоратӣ оиди самаранок ва мақсаднок истифодабарии маблағҳои буҷетӣ доранд. Дар шароити трансформатсияи низоми иқтисодии Ҷумҳурии Тоҷикистон, истифодаи таҷрибаи хориҷӣ дар ташаккул ва инкишофи усули банақшагирии самаранок ин асоси инкишофи системаи буҷети маҳаллӣ, муносибатҳои байнибуҷетӣ, сиёсати буҷетӣ ва механизми идоракунии буҷет мебошад. Шароити ҳозира барои ташкил ва сохтани барномаҳои дар боло зикршуда муоид нест ва аз ин сабаб мо таҷрибаи давлатҳои хориҷро дар ташкил ва иҷрои нақшаҳои буҷетӣ ва самаранок истифода бурдани маблағҳои он дар иҷрои ин нақшаҳо омӯхта ҷиҳати мусбӣ онро ба Ҷумҳурии Тоҷикистон пешниҳод менамоем. Дар чунин давлатҳо ба монанди Германия, ИМА, Зеландияи Нав, реформаҳои гузаронидашуда дар нимаи дууми асри ХХ шароити мусоид барои ташкили механизми самаранокии истифодаи маблағҳои буҷетӣ гашт. Пайдоиши назоратчиён аз болои нақшаҳои буҷетӣ боиси иҷрои босифати онҳо гашта, самаранокии истифодаи маблағҳои буҷетиро таъмин менамуданд. Дар системаи ИМА банақшагирии буҷети солона тамоман ба назар гирифта нашудааст. Харочоти ҷорӣ давлат ба воситаи қонунҳо дар бораи таъинот муайян менамоянд ки муҳлати онҳо метавонад 10 сол ҳам бошад, ҳамчунин дар ин қонун ҷудокунии ҳарсолаи маблағ ба соҳаи иҷтимоӣ дарҷ гаштааст. Ҳамин тавр дар ИМА хусусияти буҷети федералӣ он мебошад, ки ба таври структуравӣ харочоти буҷети федералии ИМА аз ду категорияҳои асосӣ иборат мебошад. Қисми якуми харочотҳо: ин харочотҳои мебошанд, ки дар замони ҷудокунии маблағ аз ҷониби Конгресс ба назар гирифта шудааст ва худ Конгресс аз болои он ба воситаи комитетҳои махсус назорати бевосита менамояд, ин харочотҳо қариб 35% харочоти буҷети федералии ИМА мебошанд. Қисми дууми харочотҳо ин харочотҳои ҳатмӣ ба мандатҳои федералӣ мебошанд, ки ба онҳо таъиноти буҷетӣ вобаста ба қонуни федералӣ дохил мешаванд. Харочотҳои ҳатмӣ зиёда аз 50% буҷети федералиро ташкил мекунад. Хarakterистикаи асосии харочоти ҳатмӣ ин набудани муқаррароти ҳарсолаи нормавии харочот ба соҳаҳои пешбинишуда мебошад. Дастгирии иҷроиши барномаҳо ҳамчунин дар сатҳи ҳокимияти иёлот гузаронида мешавад. Бар замми ин дар ҳар як иёлот структураҳои давлатӣ барои таҳия ва ташкили барномаҳои дастгирии молиявии дастгирии тичорат ва пешниҳоди хизматрасониҳои техникӣ ва ҳуқуқӣ фаъолият менамояд. Барои ташкил ва идораи барномаҳо, инчунин метавонанд ширкатҳои махсуси давлатӣ ташкил карда шавад, ки аз чанд ҷиҳат барои пешрафти тичорат кумак мекунад. Барои идораи барномаҳои минтақаҳо органҳои омехта ташкил карда мешаванд. Барои таъмини назорати умумӣ дар рафти тайёри ва иҷрошавии нақшаҳои калоне ки аз тарафи шахсони алоҳида карда мешаванд, метавонанд органҳои идоракунонда ва назораткунонда ташкил карда шавад.

Дар Зеландияи Нав гузарондани реформаи буҷети ба сохтани системаи самаранокӣ банақшагирии буҷетӣ замима гузошт. Реформаҳои ектори давлатӣ дар он ҷо дар солҳои 1980 оғоз гардиданд. Стратегияи реформаро бошад қонун дар бораи молияи ҷамъиятӣ оли 1989 муайян намуд. Барои иҷрои вазифаҳои муҳими иқтисодиву иҷтимоии сиёсати давлат, бояд ҷиҳати самаранокии молиявӣ буҷетии он ба назар гирифта шавад. Аз ҳамин сабаб назорат аз болои маблағҳои буҷетӣ актуалӣ ҳисобида мешавад. Яке аз намуди муҳимтарини назорат ин назорати аудити (аудити самаранокӣ) мебошад. Бояд қайд кард, ки натиҷаҳои аудити самаранокӣ дар таҷриба имкон медиҳад, ки сарфакори, натиҷанокӣ ва самаранокии барномаҳои иқтисодиву иҷтимоӣ баланд бардошта шавад. Таҳлили молиявӣ - ин тафтиши қонунӣ ва пайдарҳамии иҷрои амалиётҳо бо мақсади нишондиҳии мутобиқати амалиётҳои мавҷудбудаи иттиҳавандаи қоидаҳои умумӣ ва махсус; ин мутобиқати харочот ва ҷамъоварии маблағ дар вақти муайяншуда; баҳодихии дурусти қарзҳо ва уҳдадорихо мебошад. Таҳлили ҳисоботӣ маънои дурусти бурдани таҳлил ва ҳисоботи даромаду

харочоти бучети давлатӣ ва дигар хуччатҳои молиявиро дорад. Мақсади асосии таҳлил ин гузаронидани назорат барои иҷроиши даромаду харочоти бучети давлатӣ дар ҳисоботи марҳилаи молиявӣ мебошад. Аудити самаранокӣ солҳои 50 уми асри XX пайдо шудааст, ва ба он дигаргуншавии институтсионалӣ дар соҳаҳои иқтисодӣ, иҷтимоӣ ва сиёсӣ дар қисми зиёди мамлакатҳои ҷаҳон замина гузоштааст ва ҳамчун намунаи нави назорати молиявӣ давлатӣ инкишоф ёфтааст. Дар ин марҳила органҳои назорати молиявӣ якҷатор давлатҳо (Британияи Кабир, Канада, ИМА ва дигарон) ба гузаронидани назорати харочотҳои давлатӣ дар соҳаи иҷтимоӣ шуруъ намуданд. [3]. Ҳамин тавр, таҷрибаи ҷамъшудаи байналмилалӣ шаҳодат медиҳад, ки истифодабарии аудити самарнокӣ имконият медиҳад, ки сифати идоракунии маблағҳои бучетии Ҷумҳурии Тоҷикистон ба таври назаррас боло шавад. Барои ин ки, аудити самарнокӣ ҷойи намоёнро дар системаи назорати давлатии молиявӣ Ҷумҳурии Тоҷикистон ишғол намояд, бояд ба модернизатсияи раванди бучетӣ ва сифати идоракунии давлатӣ сахм гузошта шуда, инчунин шартҳои асосии тақмили он риоя шуда, муаммоҳои мавҷудбуда ҳал карда шавад. Ин фаъолият имкон медиҳад ки сатҳи сифати истифодабарии маблағҳои бучетӣ ва самаранокии он боло шуда, Ҷумҳурии Тоҷикистон ба таҷрибаи пешсафи байналмилалӣ наздик шавад.

АДАБИЁТ

1. Маълумот оиди INTOSAI дар сомонии палатаи ҳисоби Ҷумҳурии тоҷикистон. www.sai.tj
2. Воронин Ю.М., Мешалкина Р.Е. Стандартизация финансового контроля: Россия и мировой опыт / Ю.М.Воронин. - Издательский дом «Финансовый контроль», 2003. - 160 с.
3. www.wikipedia.org

ТАҶРИБАИ ХОРИҶИИ САМАРАНОКИИ МАБЛАҒҲОИ БУЧЕТӢ ВА ТАТБИҚИ ОН ДАР ҶУМҲУРИИ ТОҶИКИСТОН

Дар мақолаи мазкур таҷрибаҳои гуногуни давлатҳои хориҷӣ ва ҷаҳон оиди самаранок истифода бурдани маблағҳои бучетӣ оварда шуда, аҳамияти истифодабарии онро дар Ҷумҳурии Тоҷикистон барои рушди иҷтимоиву иқтисодӣ муайян кардем. Масъалаи самаранок истифода бурдани маблағҳои бучетӣ ҳеле пурмуаммо буда, то ҳол ҳалли пурраи худро наёфтааст. Ташкilotи байналмиллалӣ органҳои назоратӣ олии (INTOSAI) аз ҷама бонуфузтарнин ташкilotи байналмиллалӣ дар соҳаи назоратӣ молиявӣ дар сектори давлатӣ мебошад, ки соли 1953 ташкил карда шудаст. INTOSAI ташкilotи сиёсӣ ва ҳукуматӣ набуда, ташкilotи аз вобастагиҳо озод мебошад. Ин ташкilot мақоми махсуси машваратиро аз ҷиҳати иқтисодиву иҷтимоӣ дар шурои Созмони Милали Муттаҳид дорад.

КАЛИДВОЖАҲО: самаранокӣ, аудити самаранокӣ, истифодаи маблағҳои бучетӣ, INTOSAI

ЗАРУБЕЖНЫЙ ОПЫТ ЭФФЕКТИВНОСТИ БЮДЖЕТНЫХ СРЕДСТВ И ИХ РЕАЛИЗАЦИИ В РЕСПУБЛИКЕ ТАДЖИКИСТАН

В данной статье представлен различный опыт зарубежных стран и мира по эффективному использованию бюджетных средств и определена важность его использования в Республике Таджикистан для социально-экономического развития. Вопрос эффективного использования бюджетных средств очень сложен и до конца еще не решен. Международная организация высших органов финансового контроля (ИНТОСАИ), основанная в 1953 году, является самой влиятельной международной организацией в области финансового надзора в государственном секторе. ИНТОСАИ — это не политическая или правительственная организация, а независимая организация. Эта организация имеет специальный экономический и социальный консультативный статус в Совете ООН.

КЛЮЧЕВЫЕ СЛОВА: эффективность, аудит эффективности, использование бюджетных средств, INTOSAI

FOREIGN EXPERIENCE OF THE EFFECTIVENESS OF BUDGET FUNDS AND THEIR IMPLEMENTATION IN THE REPUBLIC OF TAJIKISTAN

This article presents the various experience of foreign countries and the world on the effective use of budgetary funds and determines the importance of its use in the Republic of Tajikistan for socio-economic development. The issue of effective use of budget funds is very complicated and has not yet been fully resolved. Founded in 1953, the International Organization of Supreme Audit Institutions (INTOSAI) is the most influential international organization in the field of financial supervision in the public sector. INTOSAI is not a political or governmental organization, but an independent organization. This organization has a special economic and social consultative status in the United Nations Council.

KEYWORDS: efficiency, performance audit, use of budgetary funds, INTOSAI

Маълумот дар бораи муаллиф: *Ширинов Ҳайдаршоҳ* – Донишгоҳи миллии Тоҷикистон, магистранти курси дуюми факултети молиявӣ иқтисодӣ. **Суроға:** 734025, Ҷумҳурии Тоҷикистон, шаҳри Душанбе, хиёбони Рӯдакӣ, 17. Email: haydarshoh_98@mail.ru. Телефон: +992915634495.

Сведение об авторе: *Ширинов Хайдаршох* – Таджикский национальный университет, магистр второго курса финансово-экономического факультета. **Адрес:** 734025, Республика Таджикистан, город Душанбе, проспект Рудаки, 17. Email: haydarshoh_98@mail.ru. Телефон: +992915634495

Information about the author: *Shirinov Haydarshoh* – Tajik National University, second-year master`s student of Faculty of Finance and Economics. **Address:** 734025, Republic of Tajikistan, Dushanbe, Rudaki Ave., 17. Email: haydarshoh_98@mail.ru. Phone: +992915634495

ВАЗЪИЯТИ МУОСИР ВА ДУРНАМОИ СОҶАИ ЭНЕРГЕТИКА

Нуров С.

Донишгоҳи миллии Тоҷикистон

Дар айни замон ҳаёти ҳаррӯзаи одамон, бахши саноат, кишоварзӣ ва дигар бахшҳои иқтисодӣ-иҷтимоиро бидуни истифодаи неруи барқ тасаввур намудан ғайриимкон аст. Барои ҳар давлати муосир энергетика бахши стратегии иқтисодиёти он маҳсуб мешавад. Амнияти энергетикӣ бо шад, имрӯз ҷузъи муҳимми на танҳо амнияти миллий, балки ҷузъи амнияти глобалии инсоният ба ҳисоб меравад. Ҳадафи олии рушди дарозмуҳлати Тоҷикистон баланд бардоштани сатҳи зиндагии мардуми кишвар бар пояи таъмини рушди устувори иқтисодӣ маҳсуб меёбад. Мутобиқи Стратегияи миллии рушди Ҷумҳурии Тоҷикистон (минбаъд – ҚТ) барои давраи то соли 2030, ки бо Қарори Маҷлиси намояндагони Маҷлиси Олии ҚТ аз 1 декабри соли 2016, № 636 тасдиқ шудааст барои ноилшавӣ ба ин ҳадафи оӣ, ки яке аз он таъмини истиқлолияти энергетикӣ ва истифодаи самарабахши неруи барқ ба ҳисоб меравад барои 15 соли оянда муайян шудааст. Бо таваҷҷуҳ ба аҳамияти муҳим доштани соҳаи энергетика дар сиёсати давлатии Тоҷикистон зарурати танзими мушаххаси ҳуқуқии масъалаҳои вобаста ба рушди ин соҳа ба миён меояд. Дар ин соҳаи муҳимми стратегӣ бартараф намудани мушкилоту камбудии мавҷудаи ҳуқуқӣ, инчунин андешидани тадбирҳо доир ба истифодаи оқилонаву сарфакорона аз захираву имкониятҳои энергетикӣ кишвар, дуруст ба роҳ мондани истифодаи ҳарчи пурра ва самарабахши иқтидорҳои иншооти мавҷудаи энергетикӣ, андешидани тадбирҳо барои таъмини истиқлолияти энергетикӣ кишвар дар навбати аввал меистад. Тавре ки аён аст, аз ҷиҳати қарни бистум, энергетика муҳарриқи прогресси илмию технологӣ ва заминаи рушди босуръати иқтисодиёти ҳар як мамлакат гаштааст. Энергетика, аз ҷумла барои Тоҷикистон, яке аз самтҳои афзалиятнок ва муҳимтарини иқтисодиёти он маҳсуб меёбад. Рушди имрӯзу фардои тамоми соҳаҳои иқтисоди миллий аз истифодаи боигарии асосии мамлакатамон, яъне захираҳои гидроэнергетикӣ вобастагии бузург дорад. Зеро ягон кишвари дунё бе рушди энергетика, инчунин коммуникатсияи ҳозиразамон тараққӣ карда наметавонад. Аз ин лиҳоз, мо бунёди неругоҳҳои барқи обиро калиди ҳалли мушкилоти иқтисодиву иҷтимоӣ ва афзоиши неруи содиротии кишвар мешуморем. Тоҷикистон дорои захираҳои бузурги барқароршавандаи гидроэнергетикӣ ва оби тоза мебошад, ки истифодаи оқилонаи онҳо на танҳо ба манфиати мардуми мамлакат, балки ба нафъи кишварҳои минтақа низ хоҳад буд. Пешвои муаззами миллат, Президенти ҚТ муҳтарам Эмомалӣ Раҳмон дар Паёми худ ба Маҷлиси оӣ, дар санаи 26 декабри соли 2019 ироа намуданд, ки амалишавии лоиҳаҳо дар соҳаи энергетика имкон дод, ки ҳаҷми истеҳсоли неруи барқ дар 7 соли охир, яъне солҳои 2013-2019 - ум 1,3 баробар (аз 16 миллиард ба зиёда аз 20 миллиард киловатт - соат) афзоиш ёбад. Қайд гардид, ки истифодаи васеи манбаъҳои барқароршавандаи энергия, бахусус, захираҳои об яке аз сарчашмаҳои асосии тавлиди «энергияи сабз» ва рушди «иқтисоди сабз» ба ҳисоб меравад. Бо пурра ба кор даромадани неругоҳи барқи обии «Роғун» Тоҷикистон дар миқёси олам ба қатори се кишвари аввали тавлидкунандаи «энергияи сабз» шомил мегардад. Бояд қайд намуд, ки Паёми Президенти ҚТ ҳамчун ҳуҷҷати барномавӣ ва санади стратегии ҳадафманд бо тарзи масъалагузорӣ ва шарҳи зарурати он, таҳлили мушаххас ва хулосабарориҳо санади муҳимтарини ҳар як сол аст ва дар амал татбиқ гаштани вазифаҳои дар он гузошташуда, қулли масъалаҳои муҳимми ҷомеа роҳи ҳалли худро пайдо намуда, аз ҷумла рушди муътадили низоми иқтисоди миллий

таъмин карда мешавад. Дар натиҷаи ислохотҳои дар ҚТ роҳандозишуда, бозори озодаи молу маҳсулот, кор ва хизматрасонӣ, аз ҷумла бозори хариду фурӯши неруи барқ тавсеа ёфта, нақши шартнома дар муомилоти граждани ба таври назаррас баланд гашта, он дар аксар мавридҳо ягона санади танзимкунандаи муносибатҳои тарафайн дар муносибатҳои граждани, бахусус муносибатҳо дар баҳши таъмини неруи барқ мебошад. Бо вучуди тақвият ёфтани нақши шартномаи таъмини барқ, як қатор масъалаҳои ба он марбут, аз ҷумла мафҳум, моҳияти ҳуқуқӣ, тарафҳо ва мазмуни он то кунун мавриди баҳсу мунозираи муҳаққиқон қарор доранд. Аз ин рӯ, зарурати анҷом додани тадқиқоти мукаммали илмӣ оид ба ин масъалаҳо ва асосҳои меъёрӣ-ҳуқуқии шартномаи мазкур аз аҳамияти назариявӣ ва амалӣ ҳолӣ нест.

Амнияти энергетикӣ — аз муҳимтарин рукҳои бехатарии ҳар давлат. Ба мафҳуми нисбатан васеътар амнияти энергетикӣ вазъият ва ҳолате мебошад, ки шаҳрвандон ва дар умум давлат аз норасоии ҳама гуна неруҳои гармиву рӯшноидиҳанда танқисӣ нақаша, аз ҳодисаҳои ғайриҷашмдошт ва номатлуби табиӣ, техногенӣ, маъмуриятчигӣ, иҷтимоӣ-иқтисодӣ, дохилӣ, хоричӣ ва амсоли инҳо ҳифозат мешаванд. Дар замони мо муҳимият ва проблемаҳои амнияти энергетикӣ қомилан ошкоранд. Садамаҳои бузурги руҳдодаи солҳои наздик, ки дар системаи энергетикӣ ИМА, Япония ва як қатор кишварҳои Европа, Африка, Осиё, Америкаи Ҷанубӣ ва Русия ба вуқӯъ омаданд, ҳушдор аз таъмини амнияти энергетикӣ аст. Дар 40 соли охири мавҷудияти системаи энергетикӣ дунё бештар аз 40 садамаи бузург руҳ додааст, ки аксари садамаҳо ба ИМА рост меоянд. Як сабаби руҳ додани чунин садамаҳо агар мутахассисин дар шитобкории сохтмончиён дар бунёди неругоҳҳои электрикӣ бубинанд, сабаби дигарашро аз имкониятҳои ин неругоҳҳо аз ҳад зиёд истифода бурдани мизочонро медонанд. Маҳз ин ду омил метавонанд дер ё зуд боиси садама дар ҳуди неругоҳҳои электрикӣ ва симҳояшон гарданд.

Ҳукумати Ҷумҳурии Тоҷикистон низ аз масъалаҳои ҳалношудаи амнияти энергетикӣ дар қанор нест ва бахусус ба бунёди неругоҳҳои электрикӣ аҳамияти вижа медиҳад, ҳарчанд бо итмоми сохтмони НБО-и «Сангтӯда-1» ва пайваст шудани он ба шабакаи ягонаи энергетикӣ кишвар ва бо анҷоми НБО-и «Сангтӯда-2» ҳам мушқилоти бо қувваи барқ пурра таъмин шудани Ҷумҳурии Тоҷикистон боқӣ мемонад. «Сангтӯда-2» неругоҳи маҷроӣ буда, бе обанбори қалон фаъолият хоҳад кард. Ин иншоот бо иқтидори лоиҳавии 220 МВт соат метавонад дар як сол 1 млрд кВт энергияи электрикӣ истехсол намуда, дар баргараф намудани мушқилоти энергетикӣ кишвар нақши муҳим бозад. Корҳои кашшофӣ дар мамлакат мавриди истехсоли газу нефт низ босуръат идома доранд. Бо ёрии Ширкати «Газпром»-и Русия корҳои пармакунӣ дар қони газу маҳаллаи Сарикамиши ноҳияи Шаҳринав (дек. 2010) шуруъ шуданд. Ҳукумат бо ширкати вазорату идораҳои марбута, мақомоти иҷроияи маҳаллии ҳокимияти давлатӣ дар давоми с-ҳои 2009 – 10 дар ноҳияҳои дурдасти кӯҳистон бештар аз 60 неругоҳи хурд бунёд намуд. Шумораи умумии НБО-и хурд то 2010, ки аз ҳисоби буҷаи давлатӣ, грантҳо ва сармоягузори ватани сохта шудаанд, 232 ададро ташкил медиҳанд: дар вил. Хатлон – 18 (890 ҳазор кВт), вил. Суғд – 77 (3487, 5 ҳазор кВт), ВМКБ – 40 (5619 кВт), ноҳияҳои тобеи марказ – 97 (4848, 7 кВт). Дар давоми як соли 2010 дар ҷумҳурӣ 27 НБО-и хурд бунёд гардид, ки 14-тои он дар ноҳияҳои тобеи марказ, 11 адад дар вил. Суғд ва 2-тои дигар дар вил. Хатлон (бо иқтидори умумии 1149 кВт) бунёд шудаанд. Таби с-ҳои 2010 – 11 дар манотиқи кишвар бояд 28 неругоҳи хурд (бо иқтидори 11299 кВт) бунёд гардад ва алҳол сохтмони онҳо идома дорад. Барои таъмини амнияти энергетикӣ кишвар Ҳукумати ҷумҳурӣ дар баробари бунёди неругоҳҳои электрикӣ хурду бузург ба сохтмони неругоҳҳои бодӣ низ оғоз намудааст. Танҳо дар соли 2009 бунёди ҳамин гуна неругоҳҳо дар ноҳияҳои Балҷувон, Фархор, Шӯрообод, Чкаловск шуруъ гардид ва алҳол (2010) 80%-и корҳои сохтмонӣ дар онҳо ба анҷом расидааст. Инчунин, Маркази дуҷуми барқу гармидиҳии Душанбе дар нақшаи сохтан қарор дошта, то соли 2020-ум 60 неругоҳи хурд бояд дар навоҳии дурдасти кӯҳистон бунёд гарданд. Барои рушди комплекси сӯзишвории энергетикӣ танҳо дар соли 2010-ум 1 млрд 100 млн сомонӣ ё 16%-и ҳаҷми умумии буҷет равона гардид, ки ин нисбат ба соли 2009-ум 181 млн сомонӣ ё 20% зиёд мебошад. Танҳо бо бунёди пурраи НБО-и «Роғун» кишварамон бо қувваи барқ пурра таъмин гардида, изофаи он ба хорич аз кишвар метавонад содир шавад. Ба ҳар ҳол тақозои амнияти энергетикӣ дар ҳолати хуби техникӣ нигоҳ доштани таҷҳизот ва дигар иқдомҳои

тадорукоти зарурианд, ки ҳамеша бояд мадди назар бошанд. Ин амалҳо аз рукнҳои муҳимми таъмини амнияти энергетикӣ ба ҳисоб мераванд. Бо мақсади таъмини амнияти энергетикӣ мамлакат, аз он ҷумла Ҷумҳурии Тоҷикистон бояд сохтмон ва бозсозии иншоотҳои электрикӣ, бахусус дар минтақаҳои, ки аз энергияи электрикӣ танқисӣ мекашанд, рушд ёбад. Барои таъмини рушди устувори иқтисодӣ ва инкишофи минбаъда Ҳукумати кишвар се ҳадафи стратегиро ба нақша гирифта буд: таъмини истиклолияти энергетикӣ, раҳой аз бунбасти коммуникатсионӣ ва ҳифзи амнияти озуқаворӣ. Барои пешрафти иқтисодиёти кишвар Тоҷикистонро зарур аст, ки пеш аз ҳама, ба истиклолияти энергетикӣ ҳарчи зудтар ноил гардад. Дар натиҷаи тадбирҳои амалинамудаи Ҳукумати мамлакат дар се соли охир ҳиссаи соҳаи саноат дар маҷмуи маҳсулоти дохилӣ аз 15,2 то 17,3% афзоиш ёфт. Дар робита ба ин ва бо дарназардошти аҳамияти соҳаи саноат дар ҳалли масъалаҳои иқтисодиву иҷтимоӣ ва таъсиси ҷойҳои корӣ пешниҳод карда шуд, ки саноатикунони босуръати кишвар ҳадафи ҷоруми миллий эълон карда шавад. Раванди тараққиёти мунтазами иқтисодиёти минтақа аз самаранокии кори саноати он, яъне инфрасохторҳои минтақа вобаста мебошад. Мақсади таҳияи мақола дида баромадани фаъолияти инфрасохторҳои энергетикӣ дар маҷму дар минтақаи Суғд мебошад. Инфрасохтор маҷмӯи соҳаҳо, объектҳо ва иншоотҳои мебошад, ки барои самаранокии рушди пурраи иқтисодиёт ва ҳаёти ҳамаҷузай мардум дар қадом мавзӯе ки набошад, шароити умумии истеҳсолиро таъмин менамояд. Омӯзиши ин далелҳо ба чунин ҳулоса меорад, ки ин ду кишвар барои баргараф намудани монеаҳои самаранок истифода намудани захираҳои энергетикӣ худ бояд як системаи энергетикӣ умумиро ташкил дода, бо ҳамдигар додугирифтӣ мавсимии энергияро ба амал бароранд. Дар фасли зимистон ҷумҳурии ҳамсоя миқдори муайяни энергияи барқашро ба Тоҷикистон интиқол медиҳад ва энергияи гармиашро худ истифода мекунад. Дар фасли тобистон бошад, ҳамон миқдор ё ҳатто каме зиёдтарро аз кишвари мо мегирад. Ин мубодила барои ҳарду кишвар ҳам аз ҷиҳати энергетикӣ ва ҳам аз ҷиҳати танзими обёрӣ муфид мебошад. Барои Тоҷикистон ин имконият медиҳад, ки қобилияти содироти энергияи барқаш дар фасли зимистони камобӣ баландтар нигоҳ дошта шавад ва дар фасли тобистон зарурати резиши беҳудаи оби обанборҳои намемонад. Барои кишвари ҳамсоя - Ўзбекистон бошад, дар фасли тобистон гирифтани барқ аз ҳамсоя миқдори МБГ-ҳои дар фасли тобистон коркунандаро, аз як тараф кам, мекунад. Аз тарафи дигар, интиқоли барқ ба Тоҷикистон ба ҷамъшавии об дар обанборҳои он мусоидат намуда, боиси дар минтақаи Осиёи Миёна танзими обёрӣ ва экология хубтар мегардад, истеҳсоли маҳсулоти хоҷагии кишлоқ бештар шуда, сатҳи некуаҳолии ҳарду кишвар баланд мешавад. Дар фасли зимистон кишвар ба камбудӣ зиёди энергияи барқӣ (2.2-2.5 млрд.квт/соат) дучор мешуд ва маҷбур буд, маҳдудияти додани барқро ба қор барад, ки он маҳсусан ба аҳолии деҳот, ки беш аз 70% аҳолии мамлакатро ташкил медиҳанд, таъсир мерасонид, ки ин ба маҳдудияти энергияи барқӣ нобудшавии ҳосили маҳсулоти кишоварзӣ ба 30% мерасид. Бо сохтмони НОБ-и Роғун имкони содироти барқ хеле зиёд мешавад, лекин нобаробарии солони қобилияти истеҳсолии неруи барқ ханӯз ҳам боқӣ мемонад, яъне дар фасли тобистон потенциали истеҳсолии НОБ-ҳои Тоҷикистон нисбат ба зимистон ба маротибаҳо зиёд мемонад. Қисми дигари муаммо – ин зиёд будани муқовимати ХИБ (хатти интиқоли барқ)-и пайвасти байни НОБ-ҳои марказ бо НОБ-24 («Дӯстии халқҳо») дар шимоли кишвар, яъне камии саҳтии пайвасти (недостаточная жесткость соединения) мебошад. Аз ҳамин сабаб аст, ки ҳангоми 515 кВ нигоҳ доштани шиддат дар НОБ-и Норақ ва интиқоли 500 МВт иқтидор бо ХИБ 500 кВ Л-518 шиддат дар воридаҳои зеристгоҳи Суғд-500 ҳамагӣ ба 460 кВ баробар шуда истодааст. Аштиши шиддат: $\Delta U = 515 - 460 = 55$ кВ, ки 10,7%-ро ташкил медиҳад. Мушкилии дигар, дуртар будани маркази сарбории барқии вилояти Суғд аз маркази истеҳсолии ҷумҳурӣ мебошад. Яъне, муқовимати нисбатан зиёдтари хати интиқоли барқи байни НОБ-24 ва марказ ҳангоми расиши кӯтоҳ дар хатҳои интиқоли барқи вилоятӣ 220/110 кВ боиси пасту баландшавии шиддат дар аксари зеристгоҳҳои вилоят шуда, ба кори мунтазами истифодабарандагони қувваи барқ ҳалал эҷод менамояд. Мувофиқи барномаи стратегӣ роҳбарияти давлат силсилаи неругоҳҳо дар дарёи Зарафшон ва МБГ Шӯроб дар асоси қони ангишти Шӯроб бо иқтидори 600 МВА бояд сохта шавад, дар ҳамон вақт зарурати интиқол аз ҷануб ба шимоли кишвар намемонад, талафоти ба ҳамин алоқаманд низ аз байн меравад.

Ҳамин тариқ, хулосабарорӣ намудан мумкин аст, ки фаъолияти босамари инфрасохтор боиси рушди иқтисодиёти минтақа, дар маҷму мамлакат буда, барои саноатикунонии мамлакат такони ҷиддӣ мебахшад.

АДАБИЁТ

1. Паёми Президенти Ҷумҳурии Тоҷикистон ба Маҷлиси Олии Ҷумҳурии Тоҷикистон. 26.12.2018 шаҳри Душанбе.
2. Buhr, W. What is Infrastructure? Department of Economics, School of Economic Disciplines, University of Siegen. Siegen Discussion Paper No.107- 03. – 2003.
3. «Наше общее будущее» — Доклад Всемирной комиссии по вопросам окружающей среды и развития [доклад Брундтланд]. 29 ноября 1990 года. Вызов Югу - Обзор и резюме доклада Комиссии Юга (A/45/810).
4. Қодиров А. Муаммоҳои электроэнергетикаи Тоҷикистон / А.Қодиров, Ш.А. Мухаммадҷусупова. – Хучанд: Меъроҷ, 268 с.
5. [Электронный ресурс]. <https://www.unesc.org>. (Дата обращения 22.05.2019)
6. Назарзода А. Гидроэнергетика. Гидроэнергетикаи Тоҷикистон / А. Назарзода. -Душанбе, 2014. -168 с.
7. Рушди энергетикӣ - рушди устувори иқтисодиёти мамлакат // Маводҳои Конференсияи дуҷуми илмӣ- амалии ҷумҳуриявӣ “Технологияи муосир дар электроэнергетика ва саноат”.-Хучанд: ДПДТТ, 2018.-201с.

ВАЗЪИЯТИ МУОСИР ВА ДУРНАМОИ СОҶАИ ЭНЕРГЕТИКА

Дар мақолаи мазкур ҳадафҳои стратегии мамлакат дида баромада шудаанд. Зикр шудааст, ки фаъолияти босамари инфрасохтор метавонад моро ба ҳадафи қоруми стратегии кишвар расонанд, яъне ба саноатикунонии босуръати мамлакат. Ҳисобҳои пешакӣ нишон медиҳанд, ки дар маҷрои дарёҳои минтақаҳои қӯҳии кишвар имконияти техникии сохтмони зиёда аз 900 НБО хурд бо иқтидори аз 100 то 3000 кВА мавҷуд буда, аз ҷиҳати иқтисодӣ асоснок мебошанд.

КАЛИДВОЖАҲО: ҳадафи стратегии мамлакат, инфрасохтор, инфрасохтори электроэнергетикӣ, обанборҳо, содироти барқ, хати интиқоли барқ, энергияи дарёҳои хурд, системаи энергетикӣ.

ТЕКУЩАЯ СИТУАЦИЯ И ПЕРСПЕКТИВЫ ЭНЕРГЕТИЧЕСКОГО СЕКТОРА

В данной статье были рассмотрены стратегические направления развития страны, указывается, что эффективность нашей инфраструктуры может привести нас к достижению стратегических целей страны, то есть быстрой индустриализации страны. Есть большое количество малых и больших рек, которые ждут своего развития и использования их энергии. Основной задачей беспрецедентного развития энергетики является один из ее компонентов. Предварительные оценки показывают, что в речных бассейнах страны имеются технические возможности для строительства более чем 900 малых ГЭС, мощностью от 100 до 3000 кВА, которые являются экономически выгодными для страны.

КЛЮЧЕВЫЕ СЛОВА: стратегическая цель страны, инфраструктура, энергетическая инфраструктура, водохранилище, экспорт электроэнергии, линия электропередач, энергия малых рек, энергетическая система.

CURRENT SITUATION AND PROSPECTS OF THE ENERGY SECTOR

In this article were considered the strategic objectives of the country that effectiveness of our infrastructure can lead us to a strategic objective of the country, that is fast industrialization of the country. There is a large number of the small and big rivers which wait for the development and use of their energy. The main objective of unprecedented development of power is one of its components. Preliminary estimates show that in river basins of the country there are technical capabilities for construction more than 900 small hydroelectric power stations with power from 100 to 3000 kVA and economic for the country.

KEYWORDS: the strategic objectives of the country, infrastructure, energy infrastructure, water reservoirs, export of electric power, power transmission line, the energy of small rivers, power system.

Маълумот дар бораи муаллиф: *Нуров Сайфиддин* – Донишгоҳи миллии Тоҷикистон, магистранти курси 2-юми иқтисоди иқтисодиёти ҷаҳон. **Суроға:** 734025, Ҷумҳурии Тоҷикистон, шаҳри Душанбе, хиёбони Рӯдакӣ, 17. E-mail: saifiddin-n@mail.ru. Телефон: **904568768**.

Свединие об авторе: *Нуров Сайфиддин* – Таджикский национальный университет, магистр 2 курса по специальности «Мировая экономика». **Адрес:** 734025, Республика Таджикистан, город Душанбе, проспект Рудаки, 17. E-mail: saifiddin-n@mail.ru. Телефон: **904568768**

Information about the author: *Nurov Saifiddin* – Tajik National University, second-year master's student, majoring in World Economy. **Address:** 734025, Republic of Tajikistan, Dushanbe, Rudaki Ave., 17. E-mail: saifiddin-n@mail.ru. Phone: **904568768**

ИДОРАКУНИИ ЗАХИРАҲОИ ИНСОНӢ ДАР ҶУМҲУРИИ ТОҶИКИСТОН

Лолаев А. А.

Донишгоҳи миллии Тоҷикистон

Мафҳуми «захираҳои инсонӣ» дар муқоиса бо мафҳумҳои «захираҳои меҳнатӣ» ва «захираҳои кадрӣ» васеу доманадор буда, пайваста мавриди таҳқиқу омӯзиш ва баҳсу мунозироти муҳаққиқони илмҳои идоракунии назариявӣ ва ташкилӣ, равоншиносон, ҷомеашиносон, ҳуқуқшиносон, сиёсатшиносон ва ғ. қарор дорад.

Дар адабиёти муосири илмӣ истилоҳи «захираҳои инсонӣ», дар маҷмӯъ, тавсифоти иҷтимоӣ-фарҳангӣ ва хусусиятҳои руҳиву равонии шахсиятҳоро ифода намуда, таҷассумгари нақш ва мавқеи бузурги инсон дар фаъолияти меҳнатию идоракунӣ ба шумор меравад. Ба ибораи дигар, захираҳои инсонӣ сармояи дониш, малака ва ҳавасмандии шахсиятҳо буда, бо ҳамин тавсифоти худ аз дигар намудҳои захираҳо фарқ мекунад. Захираҳои инсонӣ дар худ ғановати тафаккур, ҷаҳонбинӣ, таҷрибаву қобилияти зехнро ғунҷоиш додааст, ки онҳоро барои ташкили дигар **арзишҳои** моддиву маънавӣ истифода бурдан мумкин аст. Ҳадаф аз идоракунии захираҳои инсонӣ ҳалли вазифаҳои наву умдаи ҷамъиятиву давлатӣ, банақшагирии сармояи инсонӣ, тарбияи мутахассисони лаёқатманд, рушди қобилияти шахсӣ, баланд бардоштани дараҷаи ихтисоси кормандон мебошад. Ташкили идоракунии захираҳои инсонӣ ба мақсадҳои нигаронида шудааст, ки ниёзмандии шахс дар доираи талаботи ба қувваи корӣ доштаи ташкилоту муассисаҳо ҳарчи бештару беҳтар қонеъ гардонида шавад. Дар ин раванд шахс ҳамчун обекти рушди муассиса, корхона, ташкилот мақоми аввалиндараҷа ишғол мекунад. Ҳар як шахс дар зиндагӣ ва дар тамоми намудҳои фаъолият ҳамчун сармояи инсонӣ шинохта шудааст. Шахсиятҳо намудҳои муайяни фаъолият – меҳнати фикрӣ ё ҷисмонӣ, истеҳсолӣ ё ғайриистеҳсолиро интихоб карда, барои пайдо намудани мавқеъ дар ҷамъият ва ба саришта кардани рӯзгор дар назди худ мақсадҳои муайян мегузоранд. Идоракунии рушди шахсият бевосита аз ҷониби кормандон асосан аз рӯи муайянкунӣҳои зерин таъмин карда мешавад: қобилияти муносибат бо одамон, иҷрои вазифаҳои маъмурӣ, санъати ҳукмфармоӣ, малакаҳои роҳбарӣ, мақоми идоракунӣ. Мавқеи шахс ҳамчун захираи асосии ҷамъият ва ташкилоту муассиса ба омилҳои инсонӣ саҳт марбут аст. Омилҳои инсонӣ дар раванди ташаккули гуруҳ, коллектив ва бахшҳои дигари фаъолияти меҳнатӣ зухур меёбанд. Корманди ботачриба кӯшиш ба ҳарч медихад, ки ҳамкориҳои қавиро бо ҳамкасбон ва ҳамфикронаш ба роҳ монда, дар ин замина қобилияти шахсӣ ва натиҷаҳои меҳнати худро ба коллектив бубахшад. Назар ба ақидаи муҳаққиқони ватанию хориҷӣ ба захираҳои инсонӣ шахсоне шомил мешаванд, ки дар истеҳсоли неъматҳои моддию маънавӣ бо дастовардҳои миқдорию сифатии худ қонеъ нагашта, бо навҷӯиву ихтироъкорихояшон пешрафти муттасили корҳоро таъмин менамоянд ва дар ин самт нақши пешоҳангиро мебозанд. Онҳо бо истифода аз неруи зехнӣ ва рушди тафаккур дар ин ё он соҳа ҷаҳише, таҳаввулоте ба миён меоранд. Дар шароити муосир раванди ҳамқадам будан бо ҷомеаи умумибашарӣ ҳамин мақсадро дар соҳаи идоракунӣ ба миён мегузорад ва маҳз ҳадафи мазкур истифодаи самараноки сармояи инсониро дар идоракунии Ҷумҳурии Тоҷикистон тақозо менамояд. Барои тақвияти фикр зарур аст, ки қабл аз ҳама ба чунин суҳанони ҳидоятгар ва раҳнамунсози Асосгузори сулҳу ваҳдати миллӣ, Пешвои миллат Президенти Ҷумҳурии Тоҷикистон муҳтарам Эмомалӣ Раҳмон рӯ оварем: «Сармояи инсонӣ ҳамчун муҳарриқи пуриқтидор ба пешрафти инноватсия ва технологияҳои нав мусоидат мекунад ва бинобар ин, илми муосири ватанӣ бояд ҷавонорро бештар ба илмомӯзӣ, татбиқи лоиҳаҳои инноватсионӣ ва таҳқиқи масъалаҳои иқтисодӣ рақамӣ сафарбар намояд.

Маҳсусан, вусъат додани раванди ихтироъкорӣ, азхудкунии технологияҳои инноватсионӣ ва ҷорӣ кардани онҳо дар истеҳсолот вазифаи аввалиндараҷаи олимони кишвар маҳсуб меёбад» [1, 12]. Таърихи инсоният борҳо собит намудааст, ки бе ривочи илму фарҳанг ва аз худ намудани дастовардҳои навин ба рушди соҳаҳои гуногуни хоҷагии халқ ноил гаштан мумкин нест. Ҳадафу мароми давлату ҳукумати ҷумҳурӣ низ аз он иборат аст, ки илму дониш дар кишвари мо ба арзишҳои воло табдил ёфта, аз ҷониби олимони, баҳусус

олимони ҷавон ихтирооти нав ба нав ба вучуд ояд. Ёдовар бояд шуд, ки дар солҳои истиқлолияти давлатии Ҷумҳурии Тоҷикистон эҳтиром ва арҷгузорию давлату ҳукумат ба захираҳои олимони, ба таъриху фарҳанг хеле боло рафтааст. Истифодаи неруи зеҳнӣ, таҳия ва қабули лоиҳаву барномаҳои мушаххас оид ба тадқиқоти илмӣ аз муҳимтарин талаботи замони муосир маҳсуб меёбад. Ин нукта пайваста дар суҳанрониҳои Пешвои миллат таъкид меёбад. Чунончи, Роҳбари давлат ҳанӯз 1 сентябри соли 2010 ҳангоми мулоқот бо олимони омӯзгорон ва донишҷӯёни муассисаҳои таҳсилоти олии касбӣ дар Донишгоҳи миллии Тоҷикистон чунин дастур дод: “Агар мо хоҳем, ки Ватани азизамон – Тоҷикистонро дар оянда ободу осуда ва пешрафта бинем, имрӯз бояд барои наврастони ҷавонони соҳибистеъдоди ҷӯянда, ихтироъкорону эҷодкорони асил ҳамаи шароитҳоро муҳайё созем, то ки онҳо тавонанд ба корҳои сермаҳсули илмию эҷодӣ ва навоарӣ машғул шаванд” [2,122]. Дар доираи иҷрои ин дастурҳои Роҳбари давлат сафи зиёӣни кишвар ҳамчун табақаи пешоҳангу ғаъол сол то сол рӯ ба афзоиш мениҳад. Маҳз зиёӣён дар таблиғи арзишҳои инсонӣ - таҳкими пояҳои давлатдорӣ, манфиатҳои милливу давлатӣ, ваҳдати миллӣ, ҳифзи дастовардҳои истиқлолият, баланд бардоштани дарки ватандорӣю ватандӯстӣ, ҳудогоҳию худшиносӣ саҳми бориз мегузоранд. Зиёӣён ҷавҳари сармояи инсониро ташкил медиҳанд. Дар робита ба ин, идоракунии захираҳои инсонӣ мустақиман ба иқтисодии зеҳнии кормандон ва сиёсати кадрӣ таъсир мерасонад. Маҳз идоракунии захираҳои инсонӣ барои гуруҳу ташкилотҳои меҳнатӣ имкон фароҳам меорад, ки ғаъолияти муваффақонаи худро ба ғаъолияти пешбаранда табдил диҳанд. Зеро инсон кодир аст, ки мунтазам неруи ақлӣ ва ҷисмонии худро рушду такмил диҳад, яъне имкониятҳо ва ташаббускорӣҳои инсон беҳадду қанор аст.

Бо дарназардошти ҳамин, банақшагирии захираҳои инсонӣ дар қиёси банақшагирии захираҳои меҳнатӣ ва захираҳои кадрӣ ба доираи нисбатан васеи масоили ҷалби одамон алоқаманд мебошад. Ба ақидаи олимони банақшагирии захираҳои инсонӣ дар қиёси муносибатҳои маъмулии банақшагирии захираҳои кадрӣ ба доираи васеи ҷалби одамон марбут аст. Чунин тарзи муносибат ба он асос ёфтааст, ки банақшагири дар идоракунии сармояи инсонӣ аз боло ба поён сурат мегирад, ки дар ин маврид метавон усулҳои сифатии хеле хуб санҷидашударо бо мақсадҳои баҳодихии дарозмуҳлат ба талабот ва пешниҳодот мавриди баҳрабардорӣ қарор дод. Раванди банақшагирии сармояи инсонӣ ба азнавташкिल्кунии стратегияи умумӣ тобеъ бошад. Бинобар ин, банақшагирии талабот ба захираҳои инсониро аслан нақшаи рушди ташкилоти талабкунанда барои давраи минбаъда бояд ташкил диҳад. Аз ин рӯ, банақшагирии дурусти захираҳои инсонӣ барои ноил гаштан ба мақсадҳои мусоидат менамояд, ки ташкилоти ба сармояи инсонӣ ниёзманд дар назди худ гузоштааст. Дар ин замина банақшагирии захираҳои инсонӣ ба омӯзиши бозори меҳнат, интихоби ҷойҳои корӣ, такмили усулҳои ҳавасмандгардонии меҳнат, такмили ихтисоси кормандон ва ғ. алоқаманд мебошад. Азбаски ғаъолияти ҳама гуна идоракунӣ ба омилҳои инсонӣ асос ёфтааст, ба низом даровардани раванди ҷалб ва истифодаи захираҳои инсонӣ ногузир хоҳад буд. Ҳадафи идоракунии захираҳои инсонӣ қабл аз ҳама истифодаи самараноки меҳнати фикрию ҷисмонии одамон барои ноил гаштан ба дастовардҳои ҳарчи бештари моддиву маънавӣ ба шумор меравад. Раванди мазкур на фақат ба ташкили ҳайати миқдорӣ ва сифатии кормандон, балки ҳамчунин ба малакаю маҳорати истифодаи тарзу усулҳои руҳию равонӣ нигаронида шудааст. Бинобар ин, аксар муҳаққиқони ватанию хориҷӣ бар он ақидаанд, ки дар идоракунии сармояи инсонӣ мафҳуми «захираҳои инсонӣ» аз мафҳумҳои «захираҳои меҳнатӣ» ва «захираҳои кадрӣ» бояд қуллан аз ҳамдигар фарқ кард. Чунончи, тибқи моддаи 26 Қонуни Ҷумҳурии Тоҷикистон «Дар бораи хизмати давлатӣ» муқаррар гардидааст, ки «захираи кадрҳои хизмати давлатӣ бо мақсади таъмини хизмати давлатӣ бо кадрҳо, болоравии мансабии хизматчиҳои давлатӣ дар асоси дастовардҳои хизматӣ, қобилият, истеъдод ва тайёрии касбӣ, сари вақт ишғол намудани мансабҳои холии маъмурии категорияҳои сеюм, дуюм, якум, олий ва мансабҳои сиёсӣ ташкил карда мешавад» [4,98]. Захираҳои инсонӣ бошанд, умуман ба мақсадҳои иҷроӣ умдатарин вазифаю барномаҳои ояндабинӣ пешбинӣ шудаанд. Истифодаи самараноки сармояи инсонӣ дар санъати идоракунӣ, баҳусус идоракунии хизмати давлатӣ, аз ҷанбаҳои муҳими ноил гаштан ба ҳадафҳои сиёсӣ, иҷтимоию иқтисодӣ ва фарҳангии давлату

хукумат ба шумор меравад ва дарку риояи ин талабот ба ҳар як хизматчии давлатӣ шарту зарур мебошад. Хизматчии давлатиро зарур аст, ки мунтазам дараҷаи ихтисоси худро баланд бардорад, технологияи навинро аз худ намояд, малакаю маҳораташро такмил дода, қору фаъолияти худро мукамал ва самаранок гардонад. Қобилияту истеъдоди соҳибкасбии хизматчии давлатӣ дар таҷриба ташаккул ва такмил меёбад. Аз ин вачҳ, ба ҳисоб гирифтани қобилият ва имкониятҳои ҳар як нафар корманд, дар доираи коллектив оқилона истифода бурдани эътибор, таҷриба, синну сол, фаҳму идрок ва сифатҳои шахсии вай яке аз шартҳои муҳимми шомил будани хизматчии давлатӣ ба захираҳои инсонӣ ба шумор меравад. Ин нуқтаро, ҳамчун гавари пойдеории давлат ва некуахлоқии мардум Пешвои миллат гаштаю баргашта таъкид намуда, роҳбарони мақомоти идоракунии давлатиро ба иҷрои содиқона ва муваффақонаи вазифаю ухдадорихояшон хидоят месозад. Чунончи, Роҳбари давлати мо ҳанӯз 24 декабри соли 1994 дар суҳанронии худ дар машварати нахустин бо роҳбарони ноҳияҳо вилоятҳо ва вазорату кумитаҳои кишвар чунин иброз дошта буд: «Асоси фаъолияти ҳам мақомоти марказию ҳам мақомоти маҳаллиро бояд принципҳои қонуният, интернатсионализм, эҳтироми ҳуқуқу озодиҳои инсон ва шаҳрванд ва дигар меъёрҳои умумибашарӣ ташкил диҳад. Ман шумоёнро бо така ба вақолате, ки халқ бароямон додааст, ба вазифаҳои гуногуни давлатӣ таъин кардам. Меҳоҳам ҳар яки мо аз рӯи инсоф, аз рӯи вичдон ва мувофиқи ақлу хирад амал намуда, Тоҷикистони азисии худро ба яке аз давлатҳои тараққикарда табдил диҳем» [3,312].

Дар идоракунии хизмати давлатӣ, чун дар дигар соҳаҳои хоҷагии халқ, банақшагирии захираҳои инсонӣ нақши ҳалқунанда мебошад. Бо ин мақсад сараввал ба инобат гирифтани чунин омилҳо – ҳолатҳои зоҳириву ботинии шахс, мавқеи ӯ дар ҷамъият, истифодаи усулҳои ҳавасмандгардонӣ, такмили ихтисоси кормандон, ташаккули зеҳнӣ муҳим аст. Дар ин замина талабот нисбат ба иҷрои вазифаю ухдадорихои хизматчии давлатӣ ба миён меояд. Вазифаю ухдадорихои хизматчии давлатӣ дар Қонуни Ҷумҳурии Тоҷикистон «Дар бораи хизмати давлатӣ» амиқ муайян карда шудаанд. Чунончи, дар моддаи 7-и Қонун принципҳои зерини асосии хизмати давлатӣ муқаррар гардидааст:

- волоияти Конститутсия ва қонунҳои Ҷумҳурии Тоҷикистон;
- афзалияти ҳуқуқу озодиҳои инсон ва шаҳрванд;
- ягонагии низоми хизмати давлатӣ, новобаста аз таҷзияи ҳокимияти давлатӣ ба ҳокимияти қонунгузор, иҷроия ва судӣ;
- садоқат ба Ватан ва ба халқи Тоҷикистон;
- инсондӯстӣ ва адолати иҷтимоӣ;
- хусусияти дунявӣ доштани хизмати давлатӣ;
- ғайриҳизбӣ будани хизматчиёни давлатии мақомоти дахлдори давлатӣ, ки тибқи Конститутсия ва қонунҳои Ҷумҳурии Тоҷикистон муайян гардидаанд;
- шаффофият дар хизмати давлатӣ, ба ҷуз фаъолият, ки сирри давлатӣ ва дигар сирри бо қонун ҳифзшавандаро ташкил медиҳад;
- касбият ва салоҳиятнокии хизматчии давлатӣ;
- ихтиёрӣ ва дастрас будани хизмати давлатӣ;
- ҳисоботдиҳанда будани хизматчии давлатӣ;
- устувории ҳайати шахсии мақоми давлатӣ;
- баландравии мансабии хизматчии давлатӣ дар асоси қобилият, истеъдод, тайёрии касбӣ ва талаботи таҳассусӣ;
- баҳодихӣ ба фаъолияти хизматчии давлатӣ дар асоси дастовардҳои хизматӣ.

Иҷрои ин муқаррарот масъулияти азимро ба зиммаи хизматчии давлатӣ мегузорад. Тибқи моддаи 7¹-и ҳамин Қонун Кодекси одоби хизматчии давлатии Ҷумҳурии Тоҷикистон қабул ва аз ҷониби Президенти Ҷумҳурии Тоҷикистон тасдиқ гардидааст.

Чун ба таърихи башарият ва осори безаволи мутафаккирони гузаштаву муосир назар афканем, мебинем, ки мақсаду мароми асосии фалсафии онҳо тарбияи инсонии ҳамаҷониба рушдёфта мебошад. Чунин шахсиятҳо кӯшиш ба харҷ медиҳанд, ки худро аз ҳама айбу нуқсон ва унсурҳои зишт ҳифз намоянд, дониши мукамал, ҷаҳонбинии васеъ дошта, арзишҳои умумиинсонӣ, ахлоқи ҳамида, сабру таҳаммул, меҳру муҳаббат, садоқат, дӯстию ваҳдат ва дигар хислатҳои неки инсониро пешаи зиндагӣ қарор диҳанд ва бад-ин васила дар

таъмини низоми муътадили кишвару чаҳон, беҳдошти ҳаёти моддию маънавии мардум ва муносибатҳои байниҳамдигарии одамон нақши муассир дошта бошанд. Зеро обрӯю эътибори давлат бевосита аз сифатҳои ахлоқии амалдорон – поквичдонӣ, ҳақгӯӣ, ҳаққӯӣ, фидокорӣ дар хизмат нисбат ба ҳимояи манфиатҳои давлатӣ вобаста аст. Аз ин рӯ, донишандӯзӣ, шинохти арзишҳои фарҳангӣ, мутолиаи доимии осори суҳанварон, ки фазилатҳои неки инсониро таҷассум ва тараннум мекунанд, ҷиҳати ташаккули одоби касбии хизматчиӣ давлатӣ дар мадди аввал меистад. Хизматчиӣ давлатиро зарур аст, ки пайваста илм омӯзад, китоб хонад, то ки дар ҷаҳонбинӣ ва рушди тафаккури ӯ таҳаввулоти амиқ ба вуқӯ пайвандад. Раванди муосири ҷаҳонишавӣ, пешрафти босуръати техникаву таҷҳизоти иттилооти муосир талаб менамоянд, ки ба сафи хизматчиёни давлатӣ ҳарчи бештар донишмандон ва зиёӣни равшанфикр ҷалб карда шаванд. Яъне, хизматчиӣ давлатӣ ҳар қадар донишманд, интизомнок, хушодоб, хушмуомила, таҳаммулпазир, ҳар қадар фидокори халқу давлат бошад, ҳамон қадар дарки масъулиятшиносии ӯ баланд мегардад.

Одоби маъмуриӣ дар он ҷанбаҳои ахлоқии шуур ва кирдори хизматчиёни давлатӣ ифода меёбад, ки муносибатҳои руҳӣ-ахлоқии дохилидоравӣ ва муносибати байни мақомоти давлатӣ, муассисаҳо ва дигар созмонҳои иҷтимоию шаҳрвандони алоҳидаро дар бар мегирад. Сарчашмаи одоби маъмуриро хулқи асил ташкил медиҳад, ки ифодагари талабот ва қоидаҳои рафтору кирдори шахс дар ҷомеа ва муассисаю ташкилот ба ҳисоб меравад. Ҳамин талаботро бояд хизматчиӣ давлатӣ дар иҷрои самараноки вазифаҳои худ ба роҳбарӣ гирад. Ҳифзи манфиатҳои давлату ҷомеа, эҳтирому риояи қатъии қонуният, хушмуомилагӣ талаботи афзалиятноки ахлоқӣ арзёбӣ мешаванд. Чи қадар мураккабу масъулиятнок будани интиҳоб ва ҷалби хизматчиёни давлатӣ дар идоракунии давлат низ аз ҳамин мафҳумҳо бармеояд. Пешвои миллат гаштаю баргашта дар суҳанрониҳояшон чунин таъкид менамоянд: «Таҳкими раванди худшиносӣ ва ҳудогоҳӣ дар ҷомеаи Тоҷикистон барои густариши тафаккури навини миллӣ замина фароҳам овард, ки ҷавҳари онро ҳифзи истиқлолу яқпорчагии давлат ва сарчамъиву ваҳдати тоҷикон дар пояи андешаи миллӣ ташкил медиҳанд» [5,240]. Принципиҳои одоби хизматчиӣ давлатӣ дар банди 2, боби 2-и Кодекси одоби хизматчиӣ давлатии Ҷумҳурии Тоҷикистон зикр ёфтаанд. Аз ҷумла, муқаррар карда шудааст, ки хизматчиӣ давлатӣ бояд дорои чунин арзишҳои баланди инсонӣ бошанд: ҳифз ва мусоидат намудан ба татбиқи ҳуқуқу озодиҳои инсон ва шаҳрванд, ки арзиши олӣ мебошанд; инсондӯстӣ ва адолати иҷтимоӣ; шаффофият дар хизмати давлатӣ; таҳаммулпазирӣ - эҳтиром ва дуруст дарк намудани фарҳангҳои мухталиф, рафтор, одат, ақида, динҳо, дар муносибат бо ҳамкорон, мурочиаткунандагон, тобеон ва дигарон; поквичдонӣ ва беғаразӣ; касбият ва салоҳиятнокӣ, яъне доштани донишу малакаи касбӣ, сифатҳои ташкилотчигӣ, ташаббускорӣ, масъулиятшиносӣ, қобилияти идоракунии маҳорати роҳбарӣ ва таҷриба, ки онҳо асоси иҷрои муваффақонаи вазифаҳои хизматӣ ва уҳдадориҳои мансабӣ хоҳанд буд [6,21]. Бояд гуфт, ки ахлоқ – ин тарзи ҳоси дарки ботинӣ ва зоҳирии ҷаҳон аст, ки дар худ муносибатҳои махсуси арзишноки омиронро ба ҳастӣ таҷассум намуда, таърихан нахустин воситаи танзими иҷтимоӣ, таъминкунандаи мувофиқати амали ашхоси алоҳида ва мутобиқати арзишманди манфиатҳои шахсӣ бо манфиатҳои иҷтимоӣ ба шумор меравад. Дар ахлоқу одоб ягонагии маънавий ва амалӣ инъикос ёфтааст. Меъёрҳои ахлоқ – қоидаҳои амиқи рафтор буда, муайян менамоянд, ки инсон дар муносибат бо ҷомеа, бо атрофиён ва дар муносибат бо хеш бояд чӣ гуна амал намояд. Меъёрҳои ахлоқ ба ҳамаи ҷанбаҳои муносибатҳои байниҳамдигарии одамон дахл мекунанд. Дар мавзуи идоракунии захираҳои инсонӣ дар хизмати давлатӣ суҳан ронда, набояд аз чунин мафҳумҳои бунёдӣ, амсоли қонуният ва адолати иҷтимоӣ, ҳифзи озодиҳои инсон ва шаҳрванд, демократия, ошкорбаёнӣ, ба эътибор гирифтани афкори омма, мустақилият, иштироки шаҳрвандон дар худидоракунии маҳаллӣ, фаромӯш кард. Зеро бе донишгари чунин мафҳумҳо дар ҷалби сармояи инсонӣ самаранокии фаъолияти хизмати давлатиро таъмин кардан мумкин нест. Дар даврони истиқлолияти давлатии Ҷумҳурии Тоҷикистон бо мақсади рушди идоракунии дар фаъолияти ҷамоаҳои деҳот ислоҳоти кулӣ ворид карда шуд, ки раванди мазкур ба як қатор санадҳои меъёрии ҳуқуқӣ, аз ҷумла Стратегияи ислоҳоти системаи идоракунии давлатӣ асос ёфтааст, ки бо Фармони Президенти Ҷумҳурии Тоҷикистон аз 15 март соли 2006 тасдиқ гардидааст. Дар моддаи 6,

банди 1- и Қонуни Ҷумҳурии Тоҷикистон «Дар бораи мақомоти худидоракунии шахрак ва деҳот», ки 5-уми августи соли 2009, тахти №549 бо имзои Президенти Ҷумҳурии Тоҷикистон мухтарам Эмомалӣ Раҳмон қабул карда шуда, аз 5 боб ва 47 модда иборат мебошад, омадааст: «Мақомоти ҳокимияти давлатӣ дар ташкил, инкишоф ва фаъолияти самараноки мақомоти худидоракунии шахрак ва деҳот шароити зарурии ҳуқуқӣ, ташкилӣ, моддӣ, молиявӣ муҳайё намуда, барои амалишавии ҳуқуқи шахрвандон ба худидоракунии маҳаллӣ мусоидат мекунад» [7,54]. Дар заминаи иҷрои ин талабот барои дар амал татбиқ намудани ҳадафҳои давлату ҳукумат оид ба рушди иқтисодию иҷтимоии маҳалли зист ва бемайлони баланд бардоштани сатҳи сифати зиндагии мардум фазои мусоид фароҳам оварда мешавад. Чунончи, ваколатҳои ҷамоатҳои дар соҳаҳои ҳифзи иҷтимоӣ, муҳити зист, ободонӣ имкон медиҳанд, ки ҳалли масъалаҳои зерин мақсаднок таъмин карда шаванд: оилаҳои камбизоат, маъҷубон ва дигар табақаҳои ниёзманди аҳолии ҳамаҷониба дастгирӣ ёфта, шароитҳои моддию маишӣ онҳо мунтазам рӯ ба беҳбудӣ оварад; бо ҷалби аҳолии созандагӣ бунёдгариҳо, аз ҷумла ободонии майдону гулгаштҳо, сабзу хуррамгардонии кӯчаҳои хиёбонҳо, оромгоҳҳо пайваста вусъат пайдо намуда, ҳолати санитарии маҳалҳо, манбаъҳои бообтаъминкунӣ, муассисаҳои таърихию фарҳангӣ, тандурустӣ ва дигар иншоот тахти назорати доимӣ қарор дода шаванд. Ҳамин тариқ, мафҳуми «идоракунии захираҳои инсонӣ» дар шароити кунунии ҷомеаи дунявӣ ҳуқуқбунёд истилоҳи нав буда, ба нақшу мақоми инсон дар намудҳои мухталифи фаъолияти меҳнатӣ марбут аст. Истилоҳи мазкур, тибқи иттилои расонаҳои хабарӣ, дар солҳои 70-уми асри гузашта дар соҳаи илм ва таҷрибаи идоракунии ИМА ба ҷойи мафҳумҳои «идоракунии захираҳои меҳнатӣ» ва «идоракунии захираҳои кадрӣ» мавриди истифода қарор гирифт ва метавон гуфт, ки чунин маънидодкунии идоракунии захираҳои инсонӣ ба кафолатҳои конститусионии давлатҳои мутараққии ҷаҳон дар хусуси арзиши олии будани ҳуқуқи озодиҳои инсон мутобикат мекунад. Ин маънӣ дар моддаи 5 Конститутсияи Ҷумҳурии Тоҷикистон ифода ёфтааст: «Инсон, ҳуқуқ ва озодиҳои он арзиши олии мебошанд. Ҳаёт, кадр, номус ва дигар ҳуқуқҳои фитрии инсон дахлнопазиранд. Ҳуқуқи озодиҳои инсон ва шахрвандро давлат эътироф, риоя ва ҳифз менамояд» [9,12]. Дар воқеъ, истифодаи самараноки сармояи инсонӣ дар шароити давлати соҳибхитӣ, демократӣ, ҳуқуқбунёд, дунявӣ ва ягона ногузир аст. Аз он ҷумла, барои халқи Тоҷикистон, ки тибқи Конститутсия «қисми ҷудонашавандаи ҷомеаи ҷаҳонӣ буда, худро дар назди наслҳои гузашта, ҳозира ва оянда масъул ва вазифадор дониста, таъмини соҳибхитирии давлати худ ва рушди камоли онро дарк намуда, озодӣ ва ҳуқуқи шахсро муқаддас шумурда, баробарҳуқуқӣ ва дӯстии тамоми миллату халқиятро эътироф карда, бунёди ҷомеаи адолатпарварро вазифаи худ қарор додааст» [9,10], ба кор бурдани захираҳои инсонӣ дар идоракунии давлат ва ҷамъият дорои аҳамияти беназир хоҳад буд. Умуман, мафҳуми захираи сармояи инсонӣ ҷанбаи фалсафӣ дошта, ба бузург будани неруи инсон ишора мекунад. Инсон бо ақлу заковати худ дар офариниши неъматҳои моддиву маънавӣ бемислу монанд, захираҳои инсонӣ беҳадду қанор аст. Ин мавзуро файласуфони ҳар даври замон баррасӣ намуда, дар асарҳои безаволи худ мафҳуми «инсонӣ кулл»-ро хеле зиёд кор фармудаанд. Аз ҷумла, мутафаккирони бузурги Шарқ низоми ягонаи ҷаҳонбинии инсонро маҳаки муттаҳидкунандаи ҷамъият донистаанд, ки он меъёрҳои ягонаи ахлоқӣ – ҳуқуқиро дар бар мегирад. Файласуфон «инсонӣ кулл»-ро ҳамчун ҷанбаи асосии таълимоти башардӯстона интиҳоб намуда, пешниҳодоти илмӣ худро дар назди ҳукуматдорон мегузоштанд, то ки онҳо арзиши олии будани ҳуқуқи озодиҳои инсон, дахлнопазир будани ҳуқуқҳои фитрии ӯро эътироф намуда, назарияи мазкурро дар идоракунии мавриди амал қарор диҳанд. Бештари олимони Шарқ ба масъалаҳои сиёсӣ, табиатшиносӣ, забоншиносӣ, назарияи идрок, педагогика, санъату мусиқӣ рӯ оварда, ҷонибдори илми дунявӣ буданд» [8]. Онҳо дар тадқиқоти худ дар омӯзишу баррасии мавзӯи инсон ва ақлу заковати ӯ асосҳои мантиқиро таҳия намудаанд. Чунончи, аз сарчашмаҳои илмӣ бармеояд, ки мутафаккири барҷастаи тоҷик Абуалӣ Ибни Сино дар баробари дастовардҳои бузургаш дар илми тиб, дар назарияи мантиқии худ таълимоти мутафаккирони Юнони Қадимро ба асос гирифта, дар бораи инсон ҳамчун қуллаи рушди ҷаҳони ҷисмонӣ ва табиати зинда ғояҳои барои замони худ пешқадам ба миён гузошт ва ба ғояҳои атиқавии он замон умри дубора бахшид. Ба ақидаи чунин мутафаккирон маҳз ба инсон неруи олии ва қобилияти ҳаракати босуръат ба қуллаи камолот хос аст.

Аз гуфтаҳои боло бармеояд, ки идоракунии захираҳои меҳнатӣ ҳамчун маҳаки баҳодихӣ ба арзишҳои инсонӣ раванди муттасил рушдбанда буда, вобаста ба пешрафти ҷомеаи муосир, мутобиқи меъёрҳои ҳуқуқӣ ва дар заминаи тадқиқоту баррасии дошишмандони соҳа пайваста тақмил меёбад.

АДАБИЁТ

1. Паёми Президенти Ҷумҳурии Тоҷикистон ба Маҷлиси Олии Ҷумҳурии Тоҷикистон, Душанбе, с. 2020
2. Эмомалӣ Раҳмон “Истиқлолияти Тоҷикистон ва эҳёи миллат”, ҷ. 11, саҳ. 93. Душанбе, нашр. “Ирфон”, с. 2012.
3. Эмомалӣ Раҳмон. “Истиқлолияти Тоҷикистон ва эҳёи миллат», ҷилди 1, саҳ. 312. Душанбе, нашр. «Ирфон», с. 2002.
4. Қонуни Ҷумҳурии Тоҷикистон «Дар бораи хизмати давлатӣ», Душанбе, 5 март соли 2007, №233.
5. “Мафҳумҳои бунёдии назарияти сиёсии Пешвои миллат Эмомалӣ Раҳмон”, Душанбе, нашр. «Контраст», с. 2018 саҳ. 240.
6. Кодекси одоби хизматчиҳои давлатии Ҷумҳурии Тоҷикистон.
7. Қонуни Ҷумҳурии Тоҷикистон «Дар бораи мақомоти худидоракунии шаҳрак ва деҳот» 5-уми августи соли 2009, таҳти №549
8. Сомонаи Интернет <https://www.google.com/search?q>
9. Конститутсияи Ҷумҳурии Тоҷикистон
10. Васиев Ф.М. Проблемы подготовки кадров в современных условиях социально-экономического развития Таджикистана. //Вестник «Экономика в промышленности» НИТУ МИСиС. Том 10. №4. Москва 2017г. – с. 387-392.
11. Васиев Ф.М. Проблемы развития социального партнерства и организации гибких форм занятости в Таджикистане. «Вестник университета» (Российско-Таджикский (Славянский) университет) (ISSN – 2077-8325). Входит в перечень российских рецензируемых научных журналов ВАК РФ. №1(61). Душанбе 2018г. – С.156-160.
12. Ганиев Т.Б. Менеджмент/Т.Б. Ганиев. Т. I-II. Душанбе, Ирфон. - 2004. - С. 463-468.
13. Ганиев Т.Б. Проблемы формирования устойчивого человеческого развития Таджикистана. Душанбе, Диловар – ДДМТ, 2002. - С. 50-54.
14. Генкин Б.М. Экономика и социология труда/Б.М. Генкин. М., Норма. - 2014. - 464 с.
15. Гешель В. Теоретические аспекты оценки эффективности аграрного производства / В. Гешель //АПК: экономика и управление. – М.: 2014, - №4. –С. 19.

ИДОРАКУНИИ ЗАХИРАҲОИ ИНСОНӢ ДАР ҶУМҲУРИИ ТОҶИКИСТОН

Ҳар як давлати дунё конститутсия ё қонуни асосии худро дорад ва мутобиқ ба он сиёсати дохилӣ ва хориҷии худро амалӣ менамояд. Дар мақола муаллиф саъй намудааст, ки оид ба идоракунии захираҳои инсонӣ дар Ҷумҳурии Тоҷикистон маълумот дода, баъзе аз паҳлуҳои онро таҳлил намояд. Ба ақидаи муаллиф ҳадаф аз идоракунии захираҳои инсонӣ ҳалли вазифаҳои наву умдаи ҷамъиятиву давлатӣ, банақшагирии сармояи инсонӣ, тарбияи мутахассисони лаёқатманд, рушди қобилияти шахсӣ, баланд бардоштани дараҷаи ихтисоси кормандон мебошад.

КАЛИДВОЖАҲО: захираҳои инсонӣ, идоракунии, қобилияти зеҳнӣ, қобилияти шахсӣ, сармояи инсонӣ, рушди шахсият, нури зеҳнӣ, тадқиқоти илмӣ, стратегияи умумӣ, хизмати давлатӣ, волоияти қонун, талаботи таҳассусӣ, арзишҳои фарҳангӣ, одоби маъмурий, истиқлолияти давлатӣ.

УПРАВЛЕНИЕ ЧЕЛОВЕЧЕСКИМИ РЕСУРСАМИ В РЕСПУБЛИКЕ ТАДЖИКИСТАН

Каждая страна в мире имеет свою конституцию или основной закон и проводит свою внутреннюю и внешнюю политику в соответствии с ней. В данной статье автор пытается предоставить информацию об управлении человеческими ресурсами в Республике Таджикистан и проанализировать некоторые его аспекты. По мнению автора, целью управления человеческими ресурсами является решение новых и крупных общественных и государственных задач, планирование человеческого капитала, подготовка квалифицированных кадров, развитие личностных способностей, профессиональное развитие работников.

КЛЮЧЕВЫЕ СЛОВА: человеческие ресурсы, управление, интеллектуальные способности, личностные способности, человеческий капитал, личностное развитие, интеллектуальный потенциал, научные исследования, общая стратегия, государственная служба, верховенство закона, профессиональные требования, культурные ценности, государственная независимость.

HUMAN RESOURCE MANAGEMENT IN THE REPUBLIC OF TAJIKISTAN

Every country in the world has its own constitution or basic law and pursues its own domestic and foreign policies in accordance with it. In this article, the author tries to provide information on human resource management in the Republic of Tajikistan and analyze some of its aspects. According to the author, the purpose of human resource management is to solve new and major public and state tasks, human capital planning, training of qualified personnel, development of personal abilities, professional development of employees.

KEYWORDS: human resources, management, intellectual ability, personal ability, human capital, personal development, intellectual potential, scientific research, general strategy, public service, rule of law, professional requirements, cultural values, state independence.

Маълумот дар бораи муаллиф: *Лолаев Аҳлидин Азамҷонович* – магистранти курси дуҷуми ихтисоси иқтисоди меҳнати Донишгоҳи миллии Тоҷикистон. **Суроға:** 734025, Ҷумҳурии Тоҷикистон, шаҳри Душанбе, хиёбони Рӯдакӣ, 17. Телефон: (+992) 904 17 31 41

Сведение об авторе: *Лолаев Ахлидин Азамҷонович* – магистр 2 курса специальности экономики труда, Таджикский национальный университет. **Адрес:** 734025, Республика Таджикистан, город Душанбе, проспект Рудаки, 17. Телефон: (+992) 904 17 31 41

Information about the author: *Lolaev Ahlidin Azamjonovich* – second-year master`s student of specialty of labor economics, Tajik National University. **Address:** 734025, Republic of Tajikistan, Dushanbe, Rudaki Ave., 17. Phone (+992) 904 17 31 41

НАҚШИ ИСТЕҲСОЛОТИ ИВАЗКУНАНДАИ ВОРИДОТ ДАР ИҚТИСОДИЁТИ ҶУМҲУРИИ ТОҶИКИСТОН

Сатторов Н.У.

Донишгоҳи миллии Тоҷикистон

Воридотивазкунӣ ифодакунандаи маҷмуи механизмҳои ҳавасмандгардонӣ дар низоми тақрористеҳсоли милли ба ҳисоб меравад. Амалисозии он дар дурнамои наздик бояд барои бунёди шароитҳои бозсозӣ сохторӣ, таъсиси шароитҳои мусбати иқтисодӣ, баланд бардоштани сатҳи технологияи саноат ва баромадан ба сатҳи нави тараққиёти байналмилалӣ арзёбӣ мегардад. Мафҳуми воридотивазкунӣ мисли дигар категорияҳои иқтисодӣ ҷанбаи миқдории арзёбии самаранокӣ баҳогузори карда мешавад. Мафҳуми мазкур тавассути ду усул метавонад баҳогузори карда шавад: усули мустақими баҳодихии самаранокии иқтисодӣ ва усули таҳлили коэфитсентӣ. Ҳар яке аз ин усулҳоро ба таври муфассал дида мебароем. Усули мустақими баҳодихии иқтисодии нишондиҳандаҳо дар сатҳи корхонаҳои ба воридотивазкунӣ махсус (даромади софи дисконткунанда, ҳалли мушкилоти институтсионалии рушди содирот, муҳлати худхаридии лоиҳа, нормаи дохилии даромаднокӣ ва ғ.). Моҳияти усули мазкур дар ҳисоби нишондиҳандаҳои умумикабулгардидаи самаранокии иқтисодии лоиҳаҳои сармоягузори бо дарназардошти ҳама гуна тасхеҳи интиқоли маблағҳо, ки ба туфайли характери воридотивазкунии маҳсулоти истеҳсолгардида ба вучуд оварда шудааст. Дар заминаи баҳодихии самаранокии иқтисодии лоиҳаҳои воридотивазкунии корхонаҳои саноатӣ, муайянкунии воқеии манфиатҳои иқтисодӣ (селаҳои пулӣ) аз татбиқи лоиҳа ва талафоти минбаъдае (селаҳои пулие), ки бо амалисозии лоиҳаи воридотивазкунӣ вобаста аст. Аз ҷониби мо чунин номгӯи воридшавӣ ва хориҷшавии селаҳои пулӣ оварда нишон дода мешавад.

Таҳлили коэфитсентӣ. Моҳияти усули мазкур аз баҳодихии нишондиҳандаҳои нисбӣ, ки тавсифдиҳандаи сатҳ ва тағйирёбии динамикаи вобастагиро аз воридот ба корхонаҳо, ки татбиқкунандаи лоиҳаҳо дар баҳши воридотивазкунӣ ба ҳисоб мераванд, иборат аст. Воридотивазкунӣ ҳамчун ҷараён, ба таври мустақим бо бартарафкунии аз воридот вобастагии ногувори иқтисодӣ, бояд ба таври сохтори инъикоскунандаи роҳи баромадан ба аз ҳолати статикӣ ва ба ин васила нуқтаи асосии бозсозӣ сохторӣ, соҳавӣ, тақрористеҳсолӣ, институтсионалӣ ва муносибатҳои равобити зичи берунмарзӣ табдил ёбад. Аммо, аксарияти иқтисодчиён воридотивазкуниро дар фосолаи начандон дарозмуддат ҳамчун имконияти «пуррагардонии» корхонаҳои фаъолияткунанда, пеш аз ҳама бо таъсири сиёсати протекционизми давлатӣ, писанд медонанд [1, с.52-64]. Дар доираи сиёсати дохиливу берунии иқтисодӣ, фаъолияти Ҳукумати Ҷумҳурии Тоҷикистон ба хоҳиш додани таъсири омилҳои манфии беруна, ҷалби сармояи дохилию хориҷӣ ба соҳаҳои иқтисоди милли, таъмини рушди самарабахши иқтисодӣ аз ҳисоби имкониятҳои дохилӣ, таъсиси коргоҳ ва корхонаҳои нави саноатӣ, барқарор намудани иқтидорҳои мавҷуда ва

дар ин замина афзоиш додани истеҳсоли молҳои ба содирот нигаронидашуда ва беҳтар намудани сатҳи зиндагии аҳоли равона гардид.

Тоҷикистон дорои иқтисодии кушода буда, дар он воридоти молу хизматрасониҳо аз содироти онҳо бештар аст. Озодкунии савдои хориҷӣ дар нимаи солҳои 90-уми асри гузашта сурат гирифт. Бинобар маҳдуд будани номгуӣ молҳои содиротӣ, ки дар он алюминийи аввалия ва нахи пахта бартарият доштанд, дар давраи мушоҳидашаванда бо ифодаи арзиш тағйироти ҷиддӣ мушоҳида карда намешавад. Коҳиш ё афзоиши содирот бештар бо тағйирёбии нархи ҷаҳонии молҳо дар шакли ашёи хоми аз Тоҷикистон содиротшаванда вобаста мебошад. Ба таври устувор бақияи манфии баланси савдо афзуда, аз воридот вобастагии давлат шиддат гирифта истодааст. Аз ин хотир мусоидат, ба рушди воридотивазкунандаи истеҳсолӣ, мумкин аст танҳо дар асоси истифодаи фишангҳои беруниқтисодӣ, сиёсати фаъоли пулиро қарзӣ, асҷориву қурбӣ ва сиёсати саноатӣ имконпазир аст. Бо сабаби маҳдудияти ҳудуди ҷуғрофии маҳсулотҳои содиротӣ, ки дар он алюминийи аввалия ва нахи пахта бартарӣ дорад, тағйиротҳои назаррасро дар сатҳи иқтисоди миллӣ интизор шудан ғайриимконпазир аст. Коҳиш ё афзоиш ёбии содирот пеш аз ҳама бо калобишҳои нархҳо дар бозорҳои ҷаҳонӣ ба маҳсулотҳои аз берун воридшаванда ба қаламрави ҷумҳури вобаста аст. Афзоиши ҳиссаи маҳсулоти воридшаванда дар бозорҳои дохилӣ аз натиҷаи марҳала ба марҳала паст намудани тарифҳои воридотӣ вобаста аст. Ба таври сунӣ нархҳои пастнамуда ба маҳсулотҳои воридшаванда, ба коҳиш ёбии нархҳои дохилӣ ва аз байн рафтани истеҳсолоти ватанӣ гардида, ба ин маънӣ вобастагии бозори миллӣ аз маҳсулоти арзони субсидияшуда зиёдтар мегардад. Чунин кишварҳои тараққикарда ба монанди Фаронса, Полша, Ирландия мавқеи протекционистиро дар соҳаи дастгирии хоҷагии қишлоқ ишғол мекунад. Мувофиқи талаботи қоидаҳои Созмони Умумиҷаҳонии Савдо марҳила ба марҳила коҳиш ёфтани субсидиякунонии содиротӣ ва манъи пурраи он дар соли 2013 пешбинӣ шуда буд. Паст намудани маҳдудиятҳои тарофавӣ ба истифодаи интенсивии аз ҷониби кишварҳои усулҳои ғайритарофавиро ҷиҳати ҳимояи бозорҳои дохилӣ истифода баранд. Тоҷикистон ба таври зарурӣ чунин усулҳои ғайритарофавиро, ки аз ҷониби СУТ пешбарӣ гардидааст (монеаҳои санитарӣ, фитосанитарӣ, чораҳои техникӣ) истифода намебарад. Ин чорабиниҳо бояд ҳам характери доимӣ ва ҳам фавқулодавӣ дошта, ба ҳимояи одамон ва таъмини беҳатарии озукавории онҳо равона карда шаванд. Бояд қайд намуд, ки муқобилияти рақобатпазирии воридот дар бозорҳои дохилӣ ба истифодаи чорабиниҳои антидемпенгӣ нисбат ба истеҳсолкунандагони хориҷӣ ҳалал мерасонад. Чуноне ки маълум аст, истифодаи чорабиниҳои антидемпенгӣ ва дигар чорабиниҳои маҳдудкунӣ ба низоми талаботҳои СУТ муҳолифат намекунад. Истифодаи онҳо нисбати воридот дар Тоҷикистон бо як қатор маҳдудиятҳои мушкилотдор ба ҳисоб меравад, зеро ки аксарияти маҳсулотҳои воридшаванда ба номгуӣ маҳсулоти демпенгӣ дохил намешаванд. Дар ин ҳолат истеҳсолкунанда на аз ҳисоби омили нархӣ, балки аз ҳисоби омили рақобатпазирӣ бурд ба даст меорад. Иштироки Тоҷикистон дар Созмони Умумиҷаҳонии Тижорат истифодаи воситаҳои сиёсатгузори тижоратӣ ва қобилияти ҳимояи бозори дохилиро маҳдуд мекунад. Истифодаи усулҳои танзимии ғайри тижоратӣ (сертификатсия, стандартизатсия, қоидаҳои техникӣ), ки аз тарафи Созмони Умумиҷаҳонии Тижорат иҷозат дода шудааст, ҳанӯз барномаҳои кофӣ надоранд. Системаи давлатии саноатӣ ба таври кофӣ самарабахш нест, чуноне ки далели сохтори таназзули истеҳсолот ва монеаҳои сохторӣ дар ҷараёнҳои савдои беруна ба мушоҳида мерасанд. Номушаххасии самтҳои сиёсати саноатӣ ва набудани лоиҳаҳои воридотӣ барои иқтисодӣ ва механизмҳои татбиқи онҳо боиси ихтилофот дар истеҳсолоти саноатӣ мегардад. Дар ҷараёни дохилшавии Тоҷикистон ба низоми муносири робитаҳои иқтисодии ҷаҳонӣ муҳимияти принципаљиро коркарди равишҳои нав доир ба дастгирии давлатии фаъолияти беруниқтисодӣ, ки дар доираи бартариятҳои гузошташудаи Барномаи Стратегияи миллӣ Рушди Тоҷикистон барои давраи то соли 2030 гузошта шудаанд, ишғол мекунад. Ҳамгироӣ ба иқтисодии ҷаҳон диверсификатсияи иқтисодӣ ва тақвиятбахшии иқтисодии содиротии кишвар, инчунин воридотивазкуниро талаб мекунад, зеро ки истеҳсоли маҳсулотҳои бо ҳам монанди воридшаванда имконият

медиҳанд, ки на танҳо ҳаҷми маҳсулоти воридотӣ кам карда шавад, балки нархи ин намуди маҳсулотҳо дар дохили кишвар, ки аз ҷониби истеҳсолкунандагон истеҳсол карда мешаванд, бо нархҳои дастрас ба бозори дохилӣ дастрас гарданд.

Дар Ҷумҳурии Тоҷикистон бо мақсади такмили сиёсати давлатии беруниқтисодӣ ва савдои берунӣ дар нимаи солҳои 2015 Комиссияи Ҳукумати оид ба воридотивазкунӣ таъсис дода шуда буд, ки фаъолияти он барои коҳиш додани вобастагии савдои берунӣ аз воридот, дастгирии системавӣ ва нақшавии дастгирии содирот ва ҳавасмандгардонии истеҳсолоти ватанӣ, ки ба талаботҳои СУТ мувофиқ аст, ташкил гардида буд. Самти стратегии сиёсати мазкур ин аз бозорҳои дохилӣ берун кардани молҳои истеҳсоли хориҷӣ набуда, балки ба истеҳсоли маҳсулотҳои рақобтапазири ватанӣ, ки дар бозорҳои дохили ҷумҳурӣ ва берун аз он эҳтиёҷот доранд, дар назар аст. Ҷиҳати амалисозии босамари сиёсати воридотивазкунӣ ва бо ин васила мусоидаткунӣ ба содирот Барномаи давлатии мусоидат ба содирот ва воридотивазкунии Ҷумҳурии Тоҷикистон барои солҳои 2016-2020 қабул гардид [2, с.1-68]. Барномаи давлатии мусоидат ба содирот ва воридотивазкунии Ҷумҳурии Тоҷикистон барои солҳои 2016-2020 ҷиҳати фароҳам овардани шароити мусоид ба амалишавии сиёсати давлатии иқтисодии хориҷӣ, баланд бардоштани рақобатнокии маҳсулоти ватанӣ дар бозори дохилӣ ва хориҷӣ таҳия гашта, ба афзун гардонидани ҳаҷми содирот, коҳиш додани ҳиссаи молҳои истеъмолӣ ва хизматрасонӣ дар ҳаҷми умумии воридот равона гардидааст. Барои ноил гардидан ба он дар доираи Барнома иҷроӣ вазифаҳои стратегии зерин, ки дар Стратегияи миллии рушд барои давраи то соли 2030 муайян гардидаанд, оғоз карда мешавад:

- ба таври назаррас кам кардани вобастагӣ аз маҳсулоти воридотии асосии ниёзи мардум;

- таъмини болоравии истеҳсоли маҳсулоти содиротӣ ва воридотивазкунанда тавассути андешидани тадбирҳо дар самтҳои пешниҳоди механизми самараноки дастгирӣ ва ҳавасмандгардонии истеҳсолкунандагон ва содиркунандагони молҳои ватанӣ ва гузаронидани ислоҳоти зарурӣ дар бахшҳои воқеӣ;

- таъсис додани марказҳои муосири логистикӣ ва васеъ кардани долонҳои байналмилалӣ коммуникатсионӣ, нақлиётӣ ва иқтисодӣ;

- ба талаботи стандартҳои байналмилалӣ мутобиқ кардани хизматрасонии хатсайрҳои роҳи оҳан, автомобилӣ, ҳавоӣ ва намудҳои дигари нақлиёт;

- дараҷаи пасти ҷалби бахши хусусӣ, пешгӯии аз ҳад некбинонаи умедворӣ аз сармоягузори хориҷӣ;

- таъмин намудани болоравии истеҳсоли маҳсулоти содиротӣ ва воридотивазкунанда тавассути андешидани тадбирҳо ҷиҳати мусоидат ба содиркунандагону сармоягузори эҳтимолӣ, инкишофи ҳамкорӣ, занҷирҳои арзиши иловашуда ва гурӯҳбандӣ.

Бояд қайд намуд, ки либерализатсияи минбаъдаи савдои берунаи Тоҷикистон рақобатро аз ҷониби молҳои баромади беруна боз ҳам шадидтар мегардонад. Ҳамин тариқ, истеҳсоли маҳсулоти рақобтапазири ватанӣ имконият медиҳад, ки молҳои воридотии монандро бо молҳои истеҳсолии дохилӣ иваз намуда, ба ин васила ҷараёнҳои воридотивазкунӣ фаъол гардад.

Дар ҷараёни фаъолгардонии воридотивазкунӣ набояд нисбати ҳолати таъминоти қарзии бахши аграриро фаромуш кард. Муносибатҳои қарзӣ дар бахши аграрии иқтисодиёт бо сабабҳои мавсимӣ будани истеҳсолот, яъне дур шудани фосилаи вақти истеҳсол ва фуруши маҳсулот, байни маблағи гузошташуда ва баргаштани он низ аз аҳамият холӣ нест. Талаботи истеҳсолкунандагони маҳсулоти хоҷагии қишлоқ ба қарзҳои захиравӣ дар сатҳи зарурӣ қаноатманд намегарданд. Сабаби асосии вучуд надоштан дар истеҳсолкунандагони маҳсулоти хоҷагии қишлоқ гарави арзишнок ва инчунин пардохти баланд барои қарзҳои захиравӣ асоснок мегардад. Тибқи иттилооии Вазорати кишоварзии Ҷумҳурии Тоҷикистон, ба қарзҳои дарозмуддат зиёда аз 64% қорхонаҳои хоҷагии қишлоқи ҷумҳурӣ, ба қарзҳои миёнамуҳлат-16% ва кӯтоҳмуддат ҳамагӣ 10% эҳтиёҷ доранд [3]. Инак, дар асоси маълумотҳои дар боло овардашуда метавон қайд намуд, ки механизми пулию

қарзӣ барои ҳавасмандкунии воридотивазкунӣ босамар таъсир мерасонад. Тараққиёти воридотивазкунӣ ба беҳсозии сохтори қарзии бонкӣ низ ба таври мусбат таъсир мерасонад.

Зери мафҳуми стратегияи воридотивазкунӣ ин «баҳисобгирии дар давраи дарозмуҳлат маҷмуаи чорабиниҳо, ки таъмини мақсадҳо нисбат ба ҳаҷм ва сохтори истеҳсолоти ватани маҳсулот дар ҳолати коҳиш ёфтани истеъмоли маҳсулотҳои воридотӣ» фаҳмида мешавад. Интиҳоби дилхоҳ стратегияи воридотивазкунӣ аз имкониятҳои мавҷуда ва вазъи иқтисодӣ вобаста аст. Тағйирёбии вазъи ҷуғрофию иқтисодӣ ва ҷуғрофию сиёсии Ҷумҳурии Тоҷикистон дар шароити муосир нақши омили иқтисодии хориҷиро дар рушди кишвар ба таври назаррас боло бурд. Вобастагии Ҷумҳурии Тоҷикистон аз бозорҳои беруна хеле меафзояд. Тоҷикистони муосир дорои иқтисоди хурди кушода буда, дар ҳиссаи воридоти молу хизматрасонӣ нисбат ба содироти онҳо зиёдтар мебошад. Ҷумҳурӣ дар бозорҳои ҷаҳонии молу сармоя ҳиссаи начандон зиёд дошта, иқтисодиёти он тахти таъсири омилҳои асёрӣ, молиявӣ ва нархӣ беруна қарор дорад. Ҳаҷми арзиши содироти ҷумҳурӣ вобаста ба тағйирёбии нархҳои ҷаҳонӣ ба маҳсулоти асосии содиротӣ тағйир ёфта, меъёри фоизии дохилӣ, ки нисбат ба меъёри ҷаҳонӣ баландтар аст, ба ҳаракати байналмилалӣ сармоя вобастагӣ надорад. Барои иқтисодиёти хурди кушод шартҳои тиҷорати хориҷӣ ҳамчун нишондиҳандаҳои зарурӣ барои таҳия ва амалисозии сиёсати иқтисодии хориҷии кишвар ва қисми таркибии он сиёсати савдои хориҷӣ аҳамияти муҳим дорад. Бинобар ин, бахши иқтисодии хориҷӣ бояд ба низоми иқтисодии тағйирёбанда, ки қобилияти ба тағйироти ҷаҳонӣ мутобиқ шуданро дорад, табдил ёбад [4, с. 1-58]. Дар шароити муосир рушди бахши воридотивазкуниро метавон дар заминаи шароитҳои зерини мавҷуда амалӣ сохт:

Дар Стратегияи миллии рушди Ҷумҳурии Тоҷикистон дар давраи то соли 2030 қайд шудааст, ки вазифаи минбаъда дар соҳаи истеҳсолоти кишоварзии мамлакат «...васеъ намудани саҳми КАС дар таъмини мавҷудият ва кофӣ будани маводи озӯкаворӣ, сифат ва беҳатарии онҳо дар асоси гузариш ба сатҳи баланди саноатикунонӣ ва рушди устувори бахши кишоварзӣ дар асоси татбиқ намудани технологияҳои беҳатарӣ инноватсионӣ ва экологӣ» иборат мебошад. Ҳалли ин мушкилотро тақвият додани фаъолияти сармоягузории корхонаҳои кишоварзӣ, бо дарназардошти истифодаи самарабахши рушди неруи иқтисодӣ ва пеш аз ҳама, сармоягузориҳо мебошад. Сармоягузорӣ, ҳамчун шартҳои асосии таъмини рушди иқтисодӣ, таҳаввулоти умумии корхонаҳои кишоварзӣ ва параметрҳои асосии раванди таҷдиди такрористеҳсолро муайян месозад. Аз ин рӯ, дар шароитҳои, ки омилҳои муҳити беруна ва хавфу хатарҳо дар як сатҳи муайян ба фаъолияти корхонаҳо таъсир мерасонанд, ба вуҷуд овардани парадигмаи нави фаъолияти иқтисодӣ зарур буда, хавфу хатарро ҳамчун захира, ки ҳамаи хусусиятҳоро, махсусан омилҳои истеҳсолиро (соҳибмулк, арзиш (нарх), маҳдудияти шумораҳо, натиҷаҳои ниҳонии истеҳсол) дорад, мувофиқи мақсад мебошад. Самти дигари ба ҷараёни воридотивазкунанда таъсирбахшро дар такмили сиёсати андоз барои ҳавасмандгардонии фаъолнокии инвеститсионии соҳибкорони хусусӣ дидан мумкин аст. Аксари субъектҳои бахши соҳибкорӣ мекӯшанд, ки аз ҳама гуна имконияти қонунии кам кардани уҳдадорӣҳои андозии худ истифода баранд. Аз соли 2013 шуруъ карда, Кодекси нави андоз ба қонунгузории андоз дар соҳаи соҳибкорӣ хурд тағйироти гуногун (беш аз 240 имтиёзу сабукиҳо)-ро ворид намуд, ки ба фаъолияти онҳо таъсири мусбат расониданд. Афзоиши назарраси корхонаҳои хурд дар соли 2014 - 584 адад бештар аз соли 2013 - исботи ин гуфтаҳо аст. Аммо имтиёзоти пешбинишуда самараи кутоҳмуддат доданд. Пас аз соли 2014 теъдоди корхонаҳои хурд майл ба коҳиш ёфтани кард: соли 2016 нисбат ба соли 2014 шумораи онҳо ба 475 адад кам шуда, мутаносибан, нишондиҳандаҳои иқтисодии дигар низ коҳиш ёфтанд. Ин асосан бо поёнравии сатҳи муҳити сармоягузорӣ ва таъсири номусоиди низоми андоз ба иқтисоди корхонаҳои хурд рабт дорад. Ин нишондиҳандаҳо аз мавҷудияти гаронии андоз гувоҳӣ медиҳанд. Бинобар ин, омили ҳавасмандкунии рушди соҳибкорӣ хурд чунин сиёсати давлатии андозбандиест, ки моҳияташ аз муайяннамоии меъёрҳои худудии одилона иборат бошад. Ташкили идораи самараноки андозҳо, пеш аз ҳама гаронии андоз, на танҳо ба пайдорӣ, балки ба рушди иқтисоди соҳибкорӣ хурд дар шароити номуайянии муҳити беруна ва хатароти баланди фаъолияти хоҷагидорӣ мусоидат мекунад.

Кохишдиҳии андозҳо ё камкунии андоз чун раванди идорӣ амалиёти мақсадноки корхонаҳои хурдро ҳамчун андозсупорандагоне дар назар дорад, ки то дараҷаи муайян ба кохишбӣи пардохтҳои ҳатмии он ба буҷет ё муносибгардонии андозҳо тавассути амалҳои қонунии андозсупорон бо истифода аз усулҳои иҷозатдодаи қонун мусоидат мекунад.

Ба андешаи мо, дар низоми андоз ислоҳот гузарондан зарур аст, махсусан барои аз ҷиҳати инвеститсионӣ ва инноватсионӣ рушд кардани иқтисод, аз ҷумла дар соҳаҳои бизнеси хурди саноатӣ ва Комплекси аграрию саноатӣ. Ҳоло дар ҷумҳурӣ дар соҳаи истеҳсоли гаронии баланди андоз вучуд дошта, он ба рушди соҳаҳои коркард монеа эҷод менамояд. Аз ин мебарояд, ки кохишдиҳии гаронии андоз дар соҳаҳои афзалиятноки истеҳсолот воситаи муҳимми ҳавасмандкунии иқтисодӣ ва мусоидат пеш аз ҳама ба истеҳсолкунандагони ватанӣ ва ба ин васила татбиқи сиёсати мусоидат ба содирот ва воридотивазкунӣ баромад хоҳад кард.

Адабиёт

1. Выжитович А.М., Ершов П.А. Импортозамещение: актуальные механизмы и инструменты // Нац. интересы: приоритеты и безопасность. - 2015. - N38. - С.52-64;
2. Барномаи давлатии мусоидат ба содирот ва воридотивазкунии Ҷумҳурии Тоҷикистон барои солҳои 2016-2020. Бо қарори Ҳукумати Ҷумҳурии Тоҷикистон аз "26" ноябри соли 2016, № 503 тасдиқ шудааст.
3. Министерство сельского хозяйства [Электронный ресурс]. – Режим доступа: www.moa.tj/rus/
4. Барномаи миёнамуҳлати рушди Ҷумҳурии Тоҷикистон барои солҳои 2016-2020. Бо қарори Маҷлиси намояндагони Маҷлиси Олии Ҷумҳурии Тоҷикистон аз "28" декабри соли 2016, №678 тасдиқ шудааст.
5. Нашрияти расмӣи Ҷумҳурии Тоҷикистон "Ҷумҳурият"
6. Хадамоти матбуотии Президенти Ҷумҳурии Тоҷикистон
7. Сомонаи Кумитаи давлатии сармоягузорӣ ва идораи амволи давлатии Ҷумҳурии Тоҷикистон <https://investcom.tj>
8. Сомонаи Агентии миллии иттилоотии Тоҷикистон "Ховар" <https://khovar.tj>
9. Сомонаи Маркази миллии қонунгузории назди Президенти Ҷумҳурии Тоҷикистон mmk.tj
10. Сомонаи Вазорати рушди иқтисод ва савдои Ҷумҳурии Тоҷикистон <https://medt.tj>
11. Сомонаи Агентии омили назди Президенти Ҷумҳурии Тоҷикистон www.stat.tj

НАҚШИ ИСТЕҲСОЛОТИ ИВАЗКУНАНДАИ ВОРИДОТ ДАР ИҚТИСОДИЁТИ ҶУМҲУРИИ ТОҶИКИСТОН

Дар мақолаи мазкур муаллиф нақши истеҳсолоти ивазкунандаи воридотро дар иқтисодиёти Ҷумҳурии Тоҷикистон баррасӣ намудааст. Чуноне ки Кадочников П.А. воридотивазкуниро бо афзоиши истеҳсол ва истеъмолоти дохилии маҳсулоти ватанӣ, ки дар натиҷа воридоти маҳсулот аз байн бардошта мешавад, шарҳ медиҳад. Ин ҷараён метавонад тавассути ду қувва ба амал бароварда шавад: баландбардоштани рақобатпазирии маҳсулоти ватанӣ дар натиҷаи омилҳои «маркетингӣ-бозорӣ» (арзоншавӣ, боло рафтани сифати маҳсулот, тағйир ёфтани талаботҳои истеъмолӣ ва даромадҳо) ва «сармоягузорӣ» (сохтмони корхонаҳои нав, модернизатсияи истеҳсолот). Барои ҳавасмандгардонии истифодаи маҳсулоти ватанӣ, ташаббусҳои иқтисодӣ ва маънавӣ дар шакли қарзҳои имтиёзнок барои хариди маҳсулоти ватанӣ ва тақсими системаи пардохти музди меҳнат дар шакли музди иловагӣ, ки ба мизочони муқаррарӣ дода мешавад, зарур аст.

КАЛИДВОЖАҲО: истеҳсолоти ивазкунандаи воридот, иқтисодиёт, воридот, истеҳсолот, саноат.

РОЛЬ ИМПОРТЗАМЕЩЕННОЙ ПРОДУКЦИИ В ЭКОНОМИКЕ РЕСПУБЛИКИ ТАДЖИКИСТАН

В данной статье автор рассматривает роль импортозамещающего производства в экономике Республики Таджикистан. Как Кадочников П.А. объясняет импортозамещение увеличением производства и внутреннего потребления отечественной продукции, что, в свою очередь, исключает импорт. Этот процесс может быть достигнут за счет двух сил: повышения конкурентоспособности отечественной продукции за счет «маркетингово-рыночных» факторов (снижение, улучшение качества продукции, изменение потребительского спроса и доходов) и «инвестиций» (строительство новых предприятий, модернизация производства). Для стимулирования использования отечественных товаров необходимы экономические и моральные инициативы в форме льготных кредитов на покупку отечественных товаров и распределения системы заработной платы в виде надбавок, выплачиваемых постоянным клиентам.

КЛЮЧЕВЫЕ СЛОВА: импортозамещающее производство, экономика, импорт, производство, промышленность.

ROLE OF IMPORT OF SUBSTITUTED PRODUCTS IN THE ECONOMY OF THE REPUBLIC OF TAJIKISTAN

In this article, the author examines the role of import-substituting production in the economy of the Republic of Tajikistan. How Kadochnikov P.A. explains import substitution by an increase in production and domestic consumption of

domestic products, which, in turn, excludes imports. This process can be achieved due to two forces: increasing the competitiveness of domestic products due to "marketing and market" factors (decrease, improvement in product quality, changes in consumer demand and income) and "investment" (construction of new enterprises, modernization of production). To stimulate the use of domestic goods, economic and moral initiatives are required in the form of concessional loans for the purchase of domestic goods and the distribution of the wage system in the form of allowances paid to regular customers.

KEYWORDS: import-substituting production, economics, import, production, industry.

Маълумот дар бораи муаллиф: *Сатторов Начибullo Убайдуллоевич* – Донишгоҳи миллии Тоҷикистон, магистранти курси дуюми факултети молиявӣ ва иқтисодӣ. **Суроға:** 734025, Ҷумҳурии Тоҷикистон, шаҳри Душанбе, хиёбони Рӯдакӣ, 17. Телефон: **5555 188 22**.

Сведение об авторе: *Сатторов Наджибулло Убайдуллоевич* – Таджикский национальный университет, магистр второго курса финансово-экономического факультета. **Адрес:** 734025, Республика Таджикистан, город Душанбе, проспект Рудакӣ, 17. Телефон: **5555 188 22**.

Information about the author: *Sattorov Najibullo Ubaidulloevich* – Tajik National University, second-year master`s student of the Faculty of finance and economics. **Address:** 734025, Republic of Tajikistan, Dushanbe, Rudaki Ave., 17. Phone: **5555 188 22**.

ҚОНУНГУЗОРИИ ҲУҚУҚИ МУАЛЛИФӢ ДАР ТОҶИКИСТОН

Қодирзода О.М.

Донишгоҳи миллии Тоҷикистон

Қонунгузорию ҳуқуқи муаллифӣ – гуфта, низоми санадҳои меъёрию ҳуқуқиеро меноманд, ки аз ҷониби мақомоти олии қонунбарор қабул гашта, маҷмуи меъёрҳои ҳуқуқии онҳо натиҷаи фаъолияти эҷодӣ, яъне зеҳнии инсонро ба танзим медароранд.

Мувофиқи моддаи 2 Қонуни Ҷумҳурии Тоҷикистон “Дар бораи ҳуқуқи муаллиф ва ҳуқуқҳои вобаста ба он” қонунгузорию ҳуқуқи муаллифӣ ба Конститутсияи Ҷумҳурии Тоҷикистон асос ёфта, аз Қонуни мазкур, дигар санадҳои меъёрии ҳуқуқии Ҷумҳурии Тоҷикистон, инчунин санадҳои ҳуқуқии байналмилалӣ, ки Тоҷикистон онҳоро эътироф кардааст, иборат мебошад [1]. Яъне, сарчашмаи ҳуқуқи муаллифро пеш аз ҳама қонунҳои амалкунанда ташкил медиҳанд, ки дар байни онҳо Конститутсияи Ҷумҳурии Тоҷикистон мавқеи асосиро ишғол мекунад.

Қайд намудан бамаврид аст, ки дар Конститутсияи Ҷумҳурии Тоҷикистон меъёрҳои роҳбарикунандаи ҳуқуқи муаллифӣ пешбинӣ шудаанд, ки эътибори олии ҳуқуқӣ дошта, мустақиман амал мекунад. Пеш аз ҳама, Конститутсияи Ҷумҳурии Тоҷикистон ҳуқуқу озодиҳои инсон ва шаҳрвандро неъматӣ олай эътироф намудааст [2], ки онҳо мақсад, мазмун ва татбиқи қонунҳо, фаъолияти мақомоти давлатиро муайян мекунад ва бо воситаи ҳокимияти судӣ таъмин карда мешаванд. Меъёрҳои конститутсионӣ дар амалӣ гардидани ҳуқуқҳои муаллифӣ бевосита амал мекунанд ва моҳияти расмӣ ҳуқуқии ҳуқуқи муаллифро ифода менамоянд. Умуман, дар меъёрҳои конститутсионӣ қоидаҳои пешқадам оид ба таъмини адолати судӣ; арзиши олай эътироф гардидани ҳуқуқу озодиҳои инсон ва шаҳрванд; баробарии шаҳрвандон дар назди қонун ва суд; кафолат додани шахс дар ҳаёти фарҳангии ҷомеа, эҷоди бадеию илмӣ ва техникӣ; инчунин таҳти ҳимояи қонун қарор гирифтани моликияти зеҳнии инсон пешбинӣ карда шудааст. Сарчашмаи дигари ҳуқуқи муаллифӣ Қонуни Ҷумҳурии Тоҷикистон “Дар бораи ҳуқуқи муаллиф ва ҳуқуқҳои вобаста ба он” ба шумор меравад, ки меъёрҳои ҳуқуқии он тамоми муносибатҳоро ҳангоми офаридан ва истифодаи асарҳои илм, адабиёт ва санъат (ҳуқуқҳои муаллиф), фонограмма, иҷро, намоиш ва барномаҳои ташкилоти паҳши эфирӣ ва кабелӣ (ҳуқуқҳои вобаста ба он) баамалояндаро танзим менамояд [1].

Бояд қайд намуд, ки дар баробари Қонуни Ҷумҳурии Тоҷикистон “Дар бораи ҳуқуқи муаллиф ва ҳуқуқҳои вобаста ба он” дигар санадҳои меъёрию ҳуқуқие мавҷуданд, ки ба сифати сарчашмаҳои ҳуқуқи муаллифӣ эътироф гардидаанд. Аз ҷумла, Қонуни Ҷумҳурии Тоҷикистон “Дар бораи иттилоот”, Қонуни Ҷумҳурии Тоҷикистон “Дар бораи иттилоотикунонӣ”, Қонуни Ҷумҳурии Тоҷикистон “Дар бораи реклама”, Қонуни Ҷумҳурии Тоҷикистон дар бораи ҳимояи ҳуқуқҳои истеъмолкунандагон”, Қонуни Ҷумҳурии Тоҷикистон “Дар бораи матбуоти даврӣ ва дигар воситаҳои ахбори омма”, Қонуни Ҷумҳурии Тоҷикистон “Дар бораи телевизион ва радиошунавой”, Қонуни Ҷумҳурии Тоҷикистон “Дар бораи ихтироъ”, Қонуни Ҷумҳурии Тоҷикистон “Дар бораи дастрасӣ ба иттилоот”, Қонуни Ҷумҳурии Тоҷикистон “Дар бораи сирри тижоратӣ”, Қонуни Ҷумҳурии Тоҷикистон “Дар бораи ҳифзи ҳуқуқии топологияҳои микросхемаҳои интегралӣ”, Қонуни Ҷумҳурии Тоҷикистон “Дар бораи ҳимояи рақобат”, Қонуни Ҷумҳурии Тоҷикистон “Дар бораи экспертизаи илмӣ ва илмӣ – техникӣ”, Қонуни Ҷумҳурии Тоҷикистон “Дар бораи ҳуҷҷати электронӣ”, Қонуни Ҷумҳурии Тоҷикистон “Дар бораи театр ва фаъолияти театрӣ”, Қонуни Ҷумҳурии Тоҷикистон “Дар бораи хунаҳои бадеии халқӣ”, Қонуни Ҷумҳурии Тоҷикистон “Дар бораи фарҳанг”, Қонуни Ҷумҳурии Тоҷикистон “Дар бораи фаъолияти китобдорӣ”, Қонуни Ҷумҳурии Тоҷикистон “Дар бораи кино”, Қонуни Ҷумҳурии Тоҷикистон “Дар бораи ихтирооти маҳфӣ”, Қонуни Ҷумҳурии Тоҷикистон “Дар бораи номҳои объектҳои ҷуғрофӣ”, Қонуни Ҷумҳурии Тоҷикистон “Дар бораи криптография”, Қонуни Ҷумҳурии Тоҷикистон “Дар бораи адабиёти таълимӣ”,

Қонуни Ҷумҳурии Тоҷикистон “Дар бораи фаъолияти ноширӣ ва полиграфӣ”, Қонуни Ҷумҳурии Тоҷикистон “Дар бораи фаъолияти инноватсионӣ” ва дигарон.

Мавриди зикр аст, ки санадҳои зерқонунӣ низ ба сифати сарчашмаҳои ҳуқуқи муаллифӣ баромад мекунад, ки онҳо муносибатҳои ҳуқуқи муаллифиро ба танзим мебароранд. Санадҳои зерқонунӣ – санадҳои меъёрии ҳуқуқие мебошанд, ки дар асос ва барои иҷрои санадҳои қонунгузорӣ қабул гардидаанд, фаҳмида мешавад [3]. Бояд қайд намуд, ки ба санадҳои меъёрӣ – ҳуқуқии зерқонунӣ ҳуқуқи муаллифӣ дохил мешаванд: Фармони Президенти Ҷумҳурии Тоҷикистон “Дар бораи тадбирҳои таъмини воридшавӣ ба шабакаҳои иттилоотии ҷаҳонӣ”, Қарори Ҳукумати Ҷумҳурии Тоҷикистон “Дар бораи дастгирии давлатии ташаккул, истифода ва ҳифзи захираҳои иттилоотии миллии Ҷумҳурии Тоҷикистон”, Қарори Ҳукумати Ҷумҳурии Тоҷикистон “Дар бораи тасдиқи қоидаҳои ташаккул, экспертиза, тасдиқ, маблағгузорӣ ва иҷрои барномаву лоиҳаҳои илмӣ ва илмию техникаӣ”, Қарори Ҳукумати Ҷумҳурии Тоҷикистон “Дар бораи Дастурамали тартиби ягонаи гузаронидани экспертиза, тасдиқ, маблағгузорӣ ва назорати лоиҳаҳо оид ба бунёд ва рушди объектҳои иттилоотонӣ дар Ҷумҳурии Тоҷикистон”, Қарори Ҳукумати Ҷумҳурии Тоҷикистон “Дар бораи таъсиси Шабакаи ҷумҳуриявии таҳвили маълумот ва тадбирҳои танзими воридшавӣ ба шабакаҳои иттилоотии ҷаҳонӣ”, Қарори Ҳукумати Ҷумҳурии Тоҷикистон “Дар бораи муайян намудани мақомоти давлатӣ оид ба ҳифзи ихтироот ва кашфиёти маҳфӣ”, Қарори Ҳукумати Ҷумҳурии Тоҷикистон “Дар бораи муайян намудани мақоми ваколатдори давлат оид ба санҷиш, бақайдгирӣ ва ҳифзи навъҳои растанӣ”, Қарори Ҳукумати Ҷумҳурии Тоҷикистон “Дар бораи ҷудо кардани грантҳои хурд ҷиҳати ҷалби донишҷӯён ба таҳияи лоиҳаҳои инноватсионӣ ва кашфиёту ихтироъкорӣ дар Ҷумҳурии Тоҷикистон”, Қарори Ҳукумати Ҷумҳурии Тоҷикистон “Дар бораи муайян намудани мақоми ваколатдори давлатӣ оид ба ҳифзи ихтироот, намунаҳои саноатӣ, топологияҳои микросхемаҳои интегралӣ, ишораҳои ҷуғрофӣ, тамғаҳои молӣ ва тамғаҳои хизматӣ”, Қарори Ҳукумати Ҷумҳурии Тоҷикистон “Дар бораи андозаи ҳадди ақали ҳаққи қалами муаллиф барои нашри асарҳои илм, адабиёт, санъат ва иҷрои фармоишҳо барои офаридани асарҳои драмавӣ, мусиқӣ, мусиқӣ – драмавӣ ва адабӣ барои иҷрои оммавӣ ё барои ҳуқуқи иҷрои нахустини оммавии асарҳои интишорнаёфта”, Қарори Ҳукумати Ҷумҳурии Тоҷикистон “Дар бораи андозаҳои ҳадди ақали ҳаққи қалами муаллиф барои иҷрои оммавии асарҳои адабиёт ва санъат, таҷдиди асарҳо дар шакли сабти овозӣ (механикӣ), паҳнкунии нусхаҳои сабти овозӣ ва асарҳои аудиовизуалӣ ҳамчун аз нав офаридани асарҳои санъати тасвирӣ ва истехсоли саноатии асарҳои санъати ороишӣ”, Қарори Ҳукумати Ҷумҳурии Тоҷикистон “Дар бораи андозаҳои ҳадди ақали ҳаққи қалами муаллиф барои корҳои нигоришӣ – бадеӣ ва аксбардорӣ дар матбуот” ва ба монанди инҳо. Мавриди зикр аст, ки фасли 5 - и Кодекси граждани Ҷумҳурии Тоҷикистон ба моликияти зеҳнӣ бахшида шудааст ва ҳамчун сарчашмаи ҳуқуқи муаллифӣ ба шумор меравад. Меъёрҳои фасли 5 -и Кодекси граждани Ҷумҳурии Тоҷикистон ба мафҳуми моликияти зеҳнӣ, объектҳои ҳуқуқи моликияти зеҳнӣ, ба миён омадани ҳуқуқи моликияти зеҳнӣ, мазмуни ҳуқуқи моликияти зеҳнӣ, ҳуқуқи моликияти зеҳнӣ ва ҳуқуқи моликият ба ҳомили моддӣ, ҳуқуқи шахси ғайриамволӣ, ҳуқуқи амволии моликияти зеҳнӣ, муҳлати амали ҳуқуқи амволӣ, гузаштани ҳуқуқи амволӣ, объектҳои хизматии моликияти зеҳнӣ, ҳуқуқ ба объектҳои моликияти зеҳние, ки ҳангоми иҷрои қарордодҳои (фармоишҳои) давлатӣ таъсис ёфтаанд, татбиқи ҳуқуқи моликияти зеҳнӣ, ҳифзи ҳуқуқи моликияти зеҳнӣ ва инчунин тарзҳои ҳифзи ҳуқуқи моликияти зеҳнӣ бахшида шудааст [4], дар бар мегирад.

Тибқи моддаи 10 – и Конститутсияи Ҷумҳурии Тоҷикистон санадҳои ҳуқуқи байналмилалӣ, ки Тоҷикистон онҳоро эътироф кардааст, қисми таркибии низоми ҳуқуқии ҷумҳуриро ташкил медиҳанд [2], бинобар ин, санадҳои ҳуқуқии байналмилалӣ низ сарчашмаи ҳуқуқи муаллифиро ташкил медиҳанд. Аз ҷумла, Конвенсия оид ба таъсиси Созмони умумиҷаҳонии моликияти зеҳнӣ (1967), Конвенсияи умумиҷаҳонии ҳуқуқи муаллиф (1952), Конвенсияи Берн оид ба ҳифзи асарҳои адабӣ ва бадеӣ (1971), Конвенсияи байналмилалӣ оид ба ҳифзи манфиатҳои артистон – иҷрогарон, истехсолкунандагони фонограммаҳо ва ташкилотҳои паҳш (1961), Шартномаи СУМЗ оид ба ҳуқуқи муаллиф, Шартномаи СУМЗ оид ба иҷрогарӣ ва фонограммаҳо (1996), Конвенсия оид ба химояи манфиатҳои истехсолкунандагони фонограммаҳо аз ғайриқонунӣ аз нав истехсол намудани

фонограммаҳои онҳо (1971), Санади Женевагии Созишномаи ГААГА дар бораи бақайдгирии давлатии намунаҳои саноатӣ (1999), Конвенсияи патентии Аврусиёӣ (1994) ва дигарон.

Ҳамин тариқ, меъёрҳои Конститутсияи Ҷумҳурии Тоҷикистон, қонунҳо, қарорҳои Ҳукумати Ҷумҳурии Тоҷикистон, санадҳо ва шартномаҳои байналхалқӣ, ки муносибатҳои ҳуқуқи муаллифиро ба танзим мебароранд, сарчашмаи ҳуқуқи муаллифӣ ба шумор мераванд.

АДАБИЁТ

1. Қонуни ҚТ << Дар бораи ҳуқуқи муаллиф ва ҳуқуқҳои вобаста ба он >> аз 13. 11. 1998с., № 726 // Ахбори Маджлиси Оли РТ. – 1998. - № 23 – 24, ст. 348. – С. 159 – 177.
2. Конститутсияи ҚТ аз 06. 11. 1994с., бо тағйири иловаҳо – Душанбе, 2016. – 126с.
3. Қонуни ҚТ << Дар бораи санадҳои меъёрии ҳуқуқӣ >> аз 30. 05. 2017с., №1414 // Ахбори Маджлиси Оли РТ. – 2017.
4. Кодекси гражданин ҚТ. Қисми 3. Аз 01. 03. 2005с. // Адлия: Центриализ. банк правовой информации РТ. Версия 6.0 / М – во юстиции РТ. – Душанбе, 2015. – 1 электрон. опт. диск (CD – ROM).

ҚОНУНГУЗОРИИ ҲУҚУҚИ МУАЛЛИФӢ ДАР ТОҶИКИСТОН

Дар мақолаи мазкур масъалаҳои асосии қонунгузории ҳуқуқи муаллифӣ мавриди баррасӣ қарор дода шудааст. Мувофиқи моддаи 2 Қонуни Ҷумҳурии Тоҷикистон “Дар бораи ҳуқуқи муаллиф ва ҳуқуқҳои вобаста ба он” қонунгузории ҳуқуқи муаллифӣ ба Конститутсияи Ҷумҳурии Тоҷикистон асос ёфта, аз Қонуни мазкур, дигар санадҳои меъёрии ҳуқуқии Ҷумҳурии Тоҷикистон, инчунин санадҳои ҳуқуқии байналмилалӣ, ки Тоҷикистон онҳоро эътироф кардааст, иборат мебошад.

КАЛИДВОЖАҲО: муаллиф, асар, қонун, қонунгузорӣ, ҳуқуқи муаллифӣ.

ЗАКОНОДАТЕЛЬСТВО ОБ АВТОРСКОМ ПРАВЕ В ТАДЖИКИСТАНЕ

В данной статье рассматриваются ключевые вопросы авторского права. Согласно статье 2 Закона Республики Таджикистан “Об авторском праве и смежных правах” законодательство об авторском праве основывается на Конституции Республики Таджикистан и состоит из настоящего Закона, иных нормативных правовых актов Республики Таджикистан и международных правовых актов, признанных в Таджикистане.

КЛЮЧЕВЫЕ СЛОВА: автор, произведение, право, законодательство, авторское право.

COPYRIGHT LEGISLATION IN TAJIKISTAN

This article discusses key issues of copyright law. According to Article 2 of the Law of the Republic of Tajikistan “On Copyright and Related Rights”, copyright legislation is based on the Constitution of the Republic of Tajikistan and consists of this Law, other normative legal acts of the Republic of Tajikistan and international legal acts recognized by Tajikistan.

KEYWORDS: author, work, law, legislation, copyright.

Маълумот дар бораи муаллиф: Қодирзода Оростамоҳи Мирзоқосим – Донишгоҳи Миллии Тоҷикистон, магистранти курси дуоми факултети ҳуқуқшиносӣ. Суроға: 734025, Ҷумҳурии Тоҷикистон, шаҳри Душанбе, хиёбони Рӯдакӣ, 17. E-mail: orostamo_m@mail.ru; Телефон: (+992) 937-27-57-47

Сведение об авторе: Кодирзода Оростамоҳи Мирзоқосим. - Таджикский национальный университет, магистр 2 курса юридического факультета. Адрес: 734025, Республика Таджикистан, город Душанбе, проспект Рудаки, 17. E-mail: orostamo_m@mail.ru. Телефон: (+992) 937-27-57-47

Information about the author: Qodirzoda Orostamohi Mirzoqosim. - Tajik National University, 2nd year master's student of the Faculty of Law. Address: 734025, Republic of Tajikistan, Dushanbe, Rudaki Ave., 17. E-mail: orostamo_m@mail.ru; Phone: (+992) 937-27-57-47

ПРОБЛЕМАҲОИ КРИМИНАЛИСТИИ ТАСАРРУФИ МОЛУ МУЛКИ ДОРОИ АРЗИШИ МАҲСУС

Абдуллоева М.

Донишгоҳи миллии Тоҷикистон

Аз замони гузаштаи дуру наздики таърихӣ то ба имрӯз бо мафҳумҳои ҳуқуқ, давлат, қонун, ҷиноят, ҳуқуқи ҷиноятӣ, ҷавобгарии ҷиноятӣ ва ба монанди инҳо калимаҳо ё ибораҳои ҳуқуқӣ рӯ ба рӯ мешаванд ва оиди ин мафҳумҳо дар илми ҳуқуқшиносӣ бисёр

баҳсҳо вучуд доранд. Воқеан, ҳаёти инсониро бе давлат ва давлатро бе ҳуқуқ, барои амалишавии ин ҳуқуқ аз ҷониби инсоният, ҳуқуқро бе қонун тасаввур кардан ғайриимкон аст. Умуман, калимаҳои ҳуқуқӣ бо ҳам робитаи зич доранд, ҳарчанд ба соҳаҳо ва ё ба фанҳои гуногун ҷудо шуда бошанд ҳам, яке бо дигаре зич алоқаманд мебошанд; мисол, ҳуқуқи ҷиноятӣ, ҳуқуқи муҳофизатии ҷиноятӣ, криминалистика, криминология, ҳуқуқи иҷроӣ ҷазоӣ ҷиноятӣ ва ғайраҳо.

Яке аз ҳуқуқҳо ва озодиҳои конституционии инсон ва шахрванд ин ҳуқуқ ба дастрасии молу мулкӣ дорои арзиши махсус, ки таҳти ҳимояи давлатӣ дар Ҷумҳурии Тоҷикистон қарор дорад, мебошад. Тасарруфи ашё ё асноди дорои арзиши махсусдошта - шакли мустақили тасарруфи амволи ғайрро ташкил намедихад. Ҷойи асосӣ ва муҳимро дар байни онҳо, ҷуноне ки дар боло қайд карда будем, меёрҳои қонунгузорию ҷиноятӣ, ки дар моддаи (251 Кодекси Ҷиноятӣ Ҷумҳурии Тоҷикистон “тасарруфи молу мулкӣ дорои арзиши махсус”) зикр гардидааст, ташкил менамояд. Проблемаҳои криминалистии молу мулкӣ дорои арзиши махсусро аз нуқтаи назари олимони илми криминалистика дида мебароем. Ба ақидаи олими криминалистика рус Карпова Н.А. фаъолияти мақомотҳои ҳифзи ҳуқуқ дар мубориза бар тасарруфи молу мулкӣ дорои арзиши махсус аз ҷиҳати объективӣ паст аст. Яке аз онҳо вайрон намудани қонунҳои техникий тарҳрезинамудаи дар меёрҳои қонунҳои ҷиноятӣ, ки маҳз дар тасарруфи молу мулкӣ дорои арзиши махсус зикр гардидааст, мебошад (моддаи 251 Кодекси ҷиноятӣ Ҷумҳурии Тоҷикистон). Мушкилоте, ки аз ҷониби мақомотҳои ҳифзи ҳуқуқ хангоми тасарруфи ин ҷиноятҳо, , вобаста ба сабабҳои зерин ба вучуд меоянд;

-сари вақт барқарорсозии объекти ҷиноятҳои молу мулкӣ дорои арзиши махсус дошта аз ҷониби мақомотҳои масъул;

-сари вақт барқарорсозии тарафи объективии ҷиноятҳои молу мулкӣ дорои арзиши махсус аз ҷониби мақомотҳои масъул.

Одатан, объекти тасарруфи ин ҷинояти молу мулкӣ, ки арзиши махсус доранд, муносибати молу мулкӣ мебошад. Аммо, оиди ин масъала дигар нуқтаҳои назар дар илми қонуни ҷиноятӣ вучуд доранд.

Як қатор мутахассисон чунин мешуморанд, ки объекти асосии бевоситаи ин ҷиноят, бояд муносибатҳои соҳаи таъмини ахлоқи ҷамъиятӣ бошад. Дар навбати худ ин ақидаро В.В. Кулгин ҳамчун объекти мушаххаси таҷовуз ба арзишҳои фарҳангии манфиатҳои ҷомеа ва давлатро оид ба ҳифз, истифода ва ҳифзи сарватҳои фарҳангӣ муайян мекунад.

Хеле масъалаи ҳалталаб, ба ақидаи О. В. Давлетшина, ин тасарруфи арзишҳои фарҳангӣ, ки объекти ҷиноят мебошад, мубориза бар зидди онҳо на танҳо аз ҷониби мақомотҳои ҳифзи ҳуқуқ бояд бошад, балки бояд ҳамроҳсозии мақомотҳои қудратӣ ва ҳамчунин ҷамъият низ доништа шавад. Дар ин ҳолат, сафи ҷинояткороне, ки ҷинояти тасарруфи молу мулкӣ дорои арзиши махсусро содир мекунанд, миқдори камро ташкил мекунад.

Дар Ҷумҳурии Тоҷикистон низ бо сабаби зиёд шудани вазъияти криминалӣ тамоми мақомотҳои қудратӣ пайваستا барои садди роҳи онҳоро гирифтани роҳҳои пешгирии онро санҷида истодаанд. Барои садди роҳҳои ҷиноятҳои на танҳо криминалӣ, балки тамоми ҷинояткориро гирифтани, мо бояд решаи онро кофта бароем ва барои ҳалли мушкilot таърихи пайдоиши онро омӯзем. Аниқ аст, ки криминалистика илми байналмилалӣ буда, ҳар олим оиди пайдоиши илми криминалистика фикру ақидаҳои гуногуни худро доранд.

Юлген Торвалд дар асари худ, ки “100 лет криминалистика” ном дорад, қайд мекунад, ки аввалин маротиба масъалаҳои пайдошавӣ ва инкишофи криминалистика дар мамолики Европа пайдо шудааст. Ин гуфтаҳо олими фаронсавӣ Алфонс Бертилион ва олими дигар аз Ҳиндустон Улям Хершел тарафдорӣ кардаанд, ки ин ақида дар ҳақиқат дуруст аст.

Дар Ҷумҳурии Тоҷикистон низ бо сабаби зиёд шудани вазъияти криминалӣ тамоми мақомотҳои қудратӣ пайваستا барои садди роҳи онҳоро гирифтани роҳҳои пешгирии онро санҷида истодаанд. Ҳамин тариқ, фикру андеша ва нуқтаҳои олимони гуногуни соҳаи криминалистикаро омехта, чунин хулосабарорӣ намудем, ки ҷиноятҳои моддаҳои 242, 243, 244, 245, 251 ҷиноятҳои паҳншударине мебошанд, ки проблемаи асосии на танҳо Тоҷикистон балки тамоми кишварҳо ба ҳисоб рафта, тамоми давлатҳо барои пеши роҳи ин ҷинояткориро гирифтани роҳҳои гуногунро пешбинӣ карда истодаанд ва ин ҷиноятҳо яке аз

проблемаҳои асосӣ ба ҳисоб рафта, мубориза бар зидди онҳо, ошкорнамоии ин ҷиноятҳо, пешгириӣ, бартараф ва монанди инҳо вазифаи на танҳо мақомотҳои ҳифзи ҳуқуқ, балки вазифаи ҳар як шахсе, ки миллату давлати худро дӯст медорад ва мехоҳад, ки ашё ва аснодҳои таърихӣ фарҳангии муқаддас боқӣ монад ва умуман миллаташ обод бошад, мебошад.

АДАБИЁТ

1. Кодекси муҳофизати ҷиноятии ҚТ. Душанбе с. 2018. Саҳ 48.
2. Белкин Р.С. Общая теория советской криминалистики. Изд-во Саратовского университета, 1986. С. 254-266.
3. Ищенко Е.П. Классификация научно-технических средств, используемых на предварительном следствии. Теория и практика собирания доказательственной информации техническими средствами на предварительном следствии. Сб. научных трудов. Киев, 1980. С.32.
4. Овсянников И.В. Заключение и показание специалиста// Законность. 2005. №7. с. 33.
5. Сорокотягин И.Н. Криминалистические проблемы использования специальных познаний в расследовании преступлений: Дис...докт.юрид. наук /И.Н.Сорокотягин. - Екатеринбург, 1992;
6. Махов В.Н. Использование знаний сведущих лиц при расследовании преступлений / В.Н.Махов. - М., 2000.
7. Сорокотягин И.Н. Криминалистические проблемы использования специальных познаний в расследовании преступлений: Дис...докт.юрид. наук /И.Н.Сорокотягин. - Екатеринбург, 1992; Махов В.Н. Использование знаний сведущих лиц при расследовании преступлений. М., 2000.

ПРОБЛЕМАҲОИ КРИМИНАЛИСТИИ ТАСАРРУФИ МОЛУ МУЛКИ ДОРОИ АРЗИШИ МАХСУС

Дар ин ҷо масъалаҳо оид ба проблемаҳои криминалисии тасарруфи молу мулки дорои арзиши махсус кайдкарда мешавад. Нуктаҳои назари илмӣ оид ба проблемаҳои криминалисии тасарруфи молу мулки дорои арзиши махсус ва андешидани ҷораҳо ва пешгириҳои ҷиноятӣ аз ҷониби мақомотҳои ҳифзи ҳуқуқ таҳлил карда мешавад.

КАЛИДВОЖАҲО: тасарруф, ҷинояти содиршуда, предмети ҷиноят, молу мулки дорои махсус, ҳаракатҳои объективӣ, арзишҳои фарҳангӣ.

КРИМИНАЛИСТИЧЕСКИЕ ПРОБЛЕМЫ ЗАХВАТА ИМУЩЕСТВ ИМЕЮЩИХ ОСОБУЮ ЦЕННОСТЬ

В статье рассматриваются дискуссионные в теории уголовного права вопросы, касающиеся особенностей законодательного описания объективных признаков хищения предметов, имеющих особую ценность. Анализируются научные точки зрения на проблему реализации уголовного законодательства в области охраны культурных ценностей, формулируются предложения по повышению его эффективности.

КЛЮЧЕВЫЕ СЛОВА: хищение, состав преступления, предмет преступления, предметы, имеющие особую ценность, объективные признаки, культурные ценности.

FORENSIC PROBLEMS OF SEIZING PROPERTY OF SPECIAL VALUE

In the article the discussion in the theory of criminal law issues concerning descriptions of the features of the legislative objective evidence of theft of items of particular value. Analyzes the scientific point of view, the problem of implementation of criminal law in the protection of cultural values, formulated proposals to increase its effectiveness.

KEYWORDS: theft, subject of a crime, items of special value, objective evidence, cultural values.

Маълумот дар бораи муаллиф: *Абдуллоева Муниса* – Донишгоҳи миллии Тоҷикистон, магистранти курси дууми факултети ҳуқуқшиносӣ. **Суроға:** 734025, Ҷумҳурии Тоҷикистон, шаҳри Душанбе, хиёбони Рӯдакӣ, 17.

Сведения об авторе: *Абдуллоева Муниса* – Таджикский национальный университет, магистр второго курса юридического факультета. **Адрес:** 734025, Республика Таджикистан, город Душанбе, проспект Рудаки, 17.

Information about the author: *Abdulloeva Munisa* – Tajik National University, second-year master`s student of Faculty of Law. **Address:** 734025, Republic of Tajikistan, Dushanbe, Rudaki Ave., 17.

ЭТИКАИ КАСБИИ МУФАТТИШ ҲАНГОМИ БА АМАЛ БАРОВАРДАНИ АМАЛҲОИ АЛОҲИДАИ ТАФТИШӢ

Салимова Ф. Ф.

Донишгоҳи миллии Тоҷикистон

Бо назардошти танзими ҳуқуқи фаъолияти онҳо масъаларо ҳамчун сӯҳбат ва муоширати ду нафар баррасӣ намуда, хусусиятҳои мавқеи нақши ҳар як ҳамсӯҳбатро муайян кардан мумкин аст. Муносибати бомуваффақияти байни муфаттиш ва

пурсишшаванда ба алоқаи равонии байни онҳо вобаста аст. Муфаттишони ботаҷриба параметрҳои гуногуни сӯхбатро ба таври интуитивӣ ва дидаву дониста тағйир медиҳанд, онҳо дар усулҳои муайяни тактикӣ вобаста ба хусусиятҳои инфиродии пурсишшаванда истифода мешаванд.

Мухимтарин проблемаи психологияи пурсиш масъалаи танзими муносибатҳои мебошад, ки байни пурсишшаванда ҳангоми пурсиш ба миён меоянд ва ба андозаи муайян ба ҳалли он бо мақсади пурсиш таъсир мерасонанд. Дар ин ҷо қарори дуруст бештар ба дараҷаи дониш ва таҷрибаи касбӣ ва маҳорати муфаттиш вобаста аст. Ҳар саволи муфаттиш бояд хеле равшан бошад. Дар айни замон муфаттиш вазифадор аст чизи шунидаашро равшан созад, камбудию норавшаниро бартараф намояд. Иштироки химоятгар дар амалиёти тафтишотӣ метавонад на танҳо кумак кунад, балки барои муфаттиш душворихо ба вучуд оварад, масалан, ба муқаррар намудани робитаи равонии байни муфаттиш ва пурсишшаванда монеъ шавад. Аммо, дар ҳар сурат, муваффақияти кори ҳам муфаттиш ва ҳам вакили мудофеъ асосан аз муносибати дурусти муқаррарии онҳо муайян карда мешавад [7,с-75]. Моҳияти фаъолияти тафтишӣ тарҷумаи маълумоти бадастовардаи муфаттиш ба шакли нави асосан хаттӣ мебошад. Муфаттиш маълумоти ибтидоиро дар шакли тасвирҳои мушаххас (кофтуков, пурсиш, рӯбарӯкунӣ ва ғайра), инчунин дар шакли нутқи хаттӣ (хуччатҳо, протоколҳо ва ғайра) мегирад. Ҳамаи маълумоте, ки муфаттиш пас аз таҳлил ва интиҳоб дар натиҷаи фаъолияти аттестатсионӣ ба даст овардааст, дар шаклҳои махсуси пешбиниамудаи қонун, протоколҳо ва амсоли инҳо сабт мегардад. Дар вақтҳои охир тафтиш воситаҳои қайди хонишҳо, баъзан стенографияи магнитофонро фаъолон истифода мекунанд. Ин маълумоти баланд бардоштани маданияти муфаттишро дар айни замон талаб мекунанд, ки ҳангоми гузаронидани пурсиш аз ӯ маҳорати баланд ва маҳорати махсуси техникӣ дошта бошад [2,с-64]. Ҳангоми азназаргузаронии майдон дар шароити номусоиди обу ҳавои (борон, шамол) ба диктофон мувофиқ аст. Муфаттиш бояд қодир бошад, ки ба як гурӯҳи ҳамаи одамоне, ки бинобар тасодуфи вазъият ба мадори тафтишот афтадаанд, зуд муттаҳид шуда, ҷои худро барои ҳама муайян карда, ҳамаро ба ихтиёри худ тобеъ гардонад. Танҳо баъзе аз муфаттишон қобилияти баланди ташкилотчигӣ доранд, онҳо бояд дар протсессии кори амалӣ ба даст оварда шаванд.

Мутобиқи меъёрҳои қонуни мурофиавии ҷиноятӣ роҳбари ҳамкории шахсони дар тафтишот иштироккунанда муфаттиш мебошад. Ба ӯ ҳуқуқ дода мешавад, то зарурати ҳамкории мақсад ва самти тафтиши ҷиноятро муайян кунад. Муфаттиш бояд қобилияти идора кардани ҳамаи иштирокчиёни санҷишро инкишоф диҳад; амали онҳоро ҳамроҳанг созад; вазъияти ибтидоиро арзёбӣ кунад; қарор қабул кунад. Асоси фаъолияти ташкилотчигӣ қобилияти дуруст паймоиш кардан дар воқеият, аз ҷумла дар ибтидои вазъият, сифатҳои одамон ва имкониятҳои онҳо [6,с-47]. Сифату малакаи ташкилотчигиро дар шароити фаъолияти касбии муфаттиш бештар тарбия ва инкишоф додан мумкин аст [10,с-27].

Ҳамин тариқ, бояд қайд кард, ки барои кори тафтишотӣ сифатҳои зерини ташкилотчигӣ заруранд:

- Устувории худидоракунӣ, ки тафтиши мақсадноки парвандаи ҷиноятиро таъмин менамояд, кори мунтазами он.

- Масъулиятшиносӣ, серталабӣ, кордонӣ, махфӣ нигоҳ доштан ҳангоми роҳбарии коллективҳои одамон дар рафти тафтишоти ҷиноятӣ.

- Тобоварӣ худтанқидкунӣ интизоми худбаҳодиҳӣ дар муносибат бо ҳамкорон ва роҳбарият.

Дар фаъолияти бозсозӣ чунин сифатҳои зехнии муфаттиш ба монанди хотираи ҳаёлии тафаккури умумӣ ва интелекти махсус амалӣ мегарданд.

Интуитсия ҳамчун ҷузъи тафаккури эҷодӣ тафаккури бошуурокаи дискурсино истисно намекунад, балки пешгӯӣ мекунанд, ки қодир ба тавсеаи тахмин дар системаи далелҳо барои ошкор кардани асосҳои воқеии он аст. Мақсади асосии интуитсия дар раванди таҳқиқ аз он иборат аст, ки он ба эҷоди гипотеза мусоидат мекунанд. Дар раванди исбот нақши

муҳимми ёридиҳанда мебозад, вале ҳангоми қабули қарорҳои мувофиқавӣ онро ба инобат гирифтани мумкин нест [4 с-74].

Санъати тафтишот ин асосан қобилияти дидан ва фаҳмидан ҳама чиз аст. Аммо бояд гуфт, ки диди тафсилоти инфиродӣ бидуни умумӣ ва гузаштан ба ҳодиса дар маҷмӯъ чизе намедиҳад ва ин тафаккури мушаххас ва абстраксии ирсиро талаб мекунад, ки ба шумо имкон медиҳад, ки тасвириро дар маҷмӯъ дубора эҷод кунед ва зарбаҳои инфиродии онро бубинед. Тафаккур ба мисли ҳаёлот дар тамоми таҳқиқот иштирок мекунад, зеро «тафаккури инсон бар хилофи шинохти эҳсосӣ аз робита бо пайдоиши масъалаи савол ва ҳатто тааҷҷуб оғоз меёбад». Муфаттиш бояд доимо вазифаҳои муайянеро ҳал кунад, ки тафтиши ҷиноятӣ дар назди ӯ мегузарад.

Тафаккури дискурсивӣ дар худ бидуни шомил кардани ҷузъҳои дигар воситаи комилан кофӣ таҳқиқ ва исбот дар мавридҳои: 1) вақте, ки барои ҳалли масъала тамоми шароити заминаҳои зарурӣ фароҳам оварда шуда, дар натиҷаи аз мавқеи дигар гирифтани ҷавоб ба даст оварда мешавад; 2) вақте, ки робитаи байни ҷавоби дилхоҳ, мавқеи исботшаванда ва бино якрағ ё бо шумораи кам ва шаклҳои қатъӣ муайяншуда маҳдуд аст. Пас рафти мулоҳиза дар ҳақиқат аз як далел ба далели дигар мегузарад, то он даме ки чизи дилхоҳ комилан равшан ва исбот шавад. Тафаккури дискурсивӣ дар як минтақаи ба таври возеҳ муайяншуда хуб кор мекунад ва аз марҳилаҳои инфиродӣ байни нуқтаҳои пешакӣ ба нақша гирифташуда ва мавқеҳои маълум бо фарқияти возеҳ байни он чизе, ки бояд исбот карда шавад, яъне дар марҳилаҳои ниҳони тафтишот мегузарад. Дар ин ҳолат, ҳаракати фикр аз далелҳои маълум ба мавқеи исботшаванда, ки қаблан зикр шуда буд, ба таври фарзиявӣ ташаққул меёбад. Аммо тавлиди фарзия ва интиҳоби маълумоти мувофиқи воқеъ дар заминаи раванди васеътар ва пурмазмунтар аз он чи ки мо дар тафаккури мантиқӣ дорем, сурат мегирад. Тамоми тафаккур ду ҷузъи заруриро дар бар мегирад: дониш ва амал. Дониши мо, яъне ғояи чизи дигар тафаккур нест, балки танҳо як шарт ё натиҷаи он аст. Шумо метавонед қонунро хуб донед ва онро татбиқ карда наметавонед, шумо метавонед экспертизаи криминалистиро донед ва ҷиноятҳоро тафтиш карда наметавонед. Тафаккур дар истифодаи дониш барои ҳалли масъалаҳои муайян ифода меёбад. Ин раванд аз амалҳои равонӣ иборат аст, ки ҳар кадоми онҳо мушаххасан як масъалаи элементариро ҳал мекунад. Маҷмуи амалҳо фаъолияти равониро ташкил медиҳад [6,с-35]. Ҷузъҳои образнок дар тафаккури муфаттиш унсурҳои иттилоотиро, ки бо онҳо дар раванди тафаккур амал мекунад, зиёд мекунад, ба ҳавасмандкунии раванди тафаккур мусоидат мекунад ва боиси зиёд шудани шумораи ҳукмҳои дуруст ва кам шудани ҳукмҳои хато дар баробари пайдо шудани ҷузъҳои образӣ мегардад [9,с-35]. Тафтиши нусхаи криминалистӣ ҳангоми кор ба ҳайси муфаттиш аз ҷиҳати равонӣ мушкил аст. Дар ин тафтиш нақши муҳимро «механизми худтасдиқ» мебозад, ки бинобар он субъект танҳо маълумотеро, ки варианти пешниҳодкардаи ӯро тасдиқ мекунад, дуруст мешуморад, дар ҳоле ки иттилооти хилофи ин гипотеза нодуруст қабул карда мешавад. Ин хусусиятро дигар равоншиносон низ қайд кардаанд [1,с-35]. Ҷониби иҷтимоӣ ҷанбаи сиёсии фаъолияти муфаттишро ҳамчун ташкилотчии мубориза бар зидди ҷинояткорӣ дар соҳаи ба ӯ воғузуршуда фаро мегирад. Ин фаъолият таҳлили ҷиноят, чораҳои пешгирикунанда, таблиғи ҳуқуқӣ ва марҳилаи ибтидоии аз нав тарбия намудани ҷинояткоронро барои баргардонидани онҳо ба меъёрҳои иҷтимоии рафтор дар бар мегирад. Дар ташаққули шахсияти муфаттиш омодагии таълимӣ ва фаъолияти касбӣ, ки маҷмӯи талаботро нисбат ба сифат ва маҳорати касбии ӯ, инкишоф ва таҳкими сохтори шахсияти онҳо мегузарад, аҳамияти калон дорад. Муфаттиш дар қори худ доимо сарбории эмотсионалӣ ҳис мекунад. Ба ӯ шумораи зиёди эҳсосоти манфӣ таъсир мерасонад: тарси раҳм, нафрат, ҳашм, ки ӯ бояд тамоми иҷрои вазифаи хизмати худро паҳш ва ё пинҳон кунад. Барои рафъи шиддати асаб, ки дар зери таъсири ин эҳсосот ба вучуд меояд, озодкунии мусбӣ лозим аст, ки он ба ҳисси қаноатмандӣ аз натиҷаҳои қори худ асос меёбад. Қариб дар ҳама ҳолат муфаттиш ҳамчун криминалист ва ҷомеашинос баромад мекунад, ки сабабу шароити содир кардани ин ҷиноятро шарҳ медиҳад, инчунин омӯзгоре мебошад, ки ба шахси содиркарда ин ҷиноятро шарҳ медиҳад, инчунин омӯзгоре мебошад, ки ба шахси содиркардаи ин ҷиноят таъсир мерасонад [1,с-36]. Бо ба охир расидани баррасии масъалаи профессиограммаи хурди фаъолияти муфаттишро овардан мумкин аст. Мазмуни меҳнат: аз ҷиҳати қонунӣ дуруст баҳо додан факту ҳолатҳоро ошкор

кардани ҷиноятҳо чамъ ва муттаҳид намудани далелҳо ба прокурор айбнома пешниҳод мекунад. Ӯ бояд аз қонунгузорию қорӣ, Кодекси муурофиавии ҷиноятӣ, усулҳои экспертизаи криминалистӣ ва психологияи мантиқ, асосҳои иқтисод, истифода бурда тавонистани таҷҳизоти аксардорӣ огоҳӣ дошта бошад [6,с-95].

Хислатҳои муҳимми касбӣ: покқичдонӣ, ҳисси баланди масъулият, тамарқуз устуворию эмотсионалӣ, мушоҳидаи далерӣ, хотираи хуб, тафакқури мантиқӣ. Чи тавре ки қайд кардем, яке аз муҳимтарин хислатҳои таҳассусии фаъолияти муфаттиш ҷониби коммуникативӣ мебошад, яъне забон ва нутқ,- абзори асосии кори тафтишотӣ буда, системаи муносибатҳои мураккаби муфаттиш мебошад. Дар вақти пурсиш аксар вақт тақдири пурсишаванда ва инчунин тақдири одамони дигар ҳал карда мешавад. Муфаттиш дар соҳаи психология ва тактикаи пурсиш ба донишҳои махсуси илмӣ эҳтиёҷ дорад; маҳорати касбии ӯ.

АДАБИЁТ

1. Холопова Е.Н. Судебно-психологическая экспертиза в уголовном судопроизводстве: Дис. ... д-ра юрид. Наук / Е.Н.Холопова. — М., 2006. — 640 с.
2. Романов В.В. Актуальные проблемы судебно-психологической экспертизы в уголовном и гражданском процессе / В.В.Романов. — М.: Моск. психолого-социальный ин-т; ИПК РК Генеральной прокуратуры РФ, Воронеж: Изд-во НПО «МОДЭК», 2001. — 48 с.
3. Ситковская О.Д., Коньшева Л.П., Коченов М.М. Новые направления судебно-психологической экспертизы. Справочное пособие. — М.: ООО Изд-во «Юрлитинформ», 2000. — 160 с.
4. Иванова Т.В. Теоретические и правовые основы судебно-психологической экспертизы несовершеннолетних обвиняемых: Дис. ... канд. юрид. Наук / Т.В.Иванова. — Калининград, 2009. — 191 с.
5. Справочная книга криминалиста / Под ред. д.ю.н., проф. Н.А.Селиванова / М.: Изд-во НОРМА, 2001. — 727 с.
6. Алексеева Л.В. Судебно-психологическая экспертиза эмоциональных состояний: Дис. ... канд.психол.наук. / Л.В.Алексеева. — М., 1996. — 279 с.
7. Аврамцев В.В., Васко Е.В. Судебно-психологическая экспертиза физиологического аффекта: практическое пособие. / В.В.Аврамцев. - Н. Новгород: Нижегородский юридический институт МВД РФ, 1998. - 175 с.
8. Еникеев М.И. Юридическая психология / М.И.Еникеев. - СПб: Питер, 2004. - 610 с.
9. Аубакирова А.А. Фиксация доказательств в криминалистике и судопроизводстве: автореф. дис. ...канд. юрид. Наук / А.А.Аубакирова. - Алматы, 1999. - 30 с.
10. Айтбаев А. С. Теоретико-прикладные проблемы использования специальных психологических знаний как элемент частной методики расследования отдельных видов преступлений: диссертация канд. юрид. Наук / А.С.Айтбаев. - Караганда, 2010. - 122 с.
11. Айтбаев А. С. Теоретико-прикладные проблемы использования специальных психологических знаний как элемент частной методики расследования отдельных видов преступлений: диссертация канд. юрид. Наук / А.С.Айтбаев. - Караганда, 2010. - 122 с.

ЭТИКАИ КАСБИИ МУФАТТИШ ҲАНГОМИ БА АМАЛ БАРОВАРДАНИ АМАЛҲОИ АЛОҲИДАИ ТАФТИШ

Дар мақоллаи мазкур этикаи фарҳангӣ-психологии муфаттиш ҳангоми ба амал баровардани амалҳои тафтишӣ вобаста ба тафтиши ҷиноят, истифодаи донишҳои махсус дар мавриди тафтиши ҳар як ҷиноят дар алоҳидагӣ, рафтори ӯ бо дигар иштирокчиёни муурофиаи ҷиноятӣ, этикаи касбии муфаттиш ва омилҳои баландбардории он, муносибати дигар субъектони таъқиби ҷиноятӣ ба монанди таҳқиқбаранда, прокурор, судя, инчунин адвокатҳо мавриди таҳлили илмӣ қарор гирифтаанд. Инчунин, мақоллаи мазкур тартиби ба амал баровардани тафтиши ҷиноятро аз ҷониби муфаттиш, ақидаҳои олимони вобаста ба баланд бардоштани маърифати ҳуқуқӣ, психологӣ ва донишии қорамдонии мақомоти хифзи ҳуқуқ дар баробари муфаттиш мавриди таҳқиқоти илмӣ қарор додааст.

КАЛИДВОЖАҲО: тафтиш, ҳолати руҳӣ, муфаттиш, хусусиятҳо, вазъи равонӣ, маърифати муфаттиш, муносибати муфаттиш, амалҳои тафтишӣ, адвокат, фаъолияти қорӣ, парвандаи ҷиноятӣ, судя, таҳлили равонӣ, мубориза бо ҷиноятқорӣ, муносибатҳо, ҷиноятқорӣ.

ПРОФЕССИОНАЛЬНАЯ ЭТИКА СЛЕДОВАТЕЛЯ ПРИ ПРОИЗВОДСТВЕ ОТДЕЛЬНЫХ СЛЕДСТВЕННЫХ ДЕЙСТВИЙ

В данной статье рассматривается культурно-психологическая этика следователя при производстве следственных действий, связанных с расследованием преступления, использование специальных знаний при расследовании каждого преступления в отдельности, его поведение с другими участниками уголовного судопроизводства, профессиональная этика следователя. и др. Уголовное преследование следователей, прокуроров, судей, а также адвокатов подверглось научному анализу. Также в статье исследуется порядок производства уголовного расследования следователем, взгляды ученых на совершенствование правовых, психологических и знаний сотрудников правоохранительных органов наравне со следователем.

КЛЮЧЕВЫЕ СЛОВА: расследование, психическое состояние, следователь, характеристика, психическое состояние, образование следователя, отношение следователя, следственные действия, адвокат, трудовая деятельность, уголовное дело, судья, психологический анализ, борьба с преступностью, отношения, преступление.

PROFESSIONAL ETHICS OF THE INVESTIGATOR IN THE PRODUCTION OF CERTAIN INVESTIGATIVE ACTIONS

This article discusses the cultural and psychological ethics of the investigator in the production of investigative actions related to the investigation of a crime, the use of special knowledge in the investigation of each crime separately, his behavior with other participants in criminal proceedings, the professional ethics of the investigator. and others. The criminal prosecution of investigators, prosecutors, judges, as well as lawyers has been subjected to scientific analysis. The article also examines the procedure for conducting a criminal investigation by an investigator, the views of scientists on improving the legal, psychological and knowledge of law enforcement officers on a par with the investigator.

KEYWORDS: investigation, mental state, investigator, characteristics, mental state, education of the investigator, investigator's attitude, investigative actions, lawyer, labor activity, criminal case, judge, psychological analysis, crime control, relations, crime.

Маълумот дар бораи муаллиф: *Салимова Фарангис Файзуллоевна* – Донишгоҳи миллии Тоҷикистон, магистранти курси дуҷуми факултети ҳуқуқшиносӣ. **Суроға:** 734025, Ҷумҳурии Тоҷикистон, шаҳри Душанбе, хиёбони Рудаки, 17. Телефон: **919031198**.

Сведения об авторе: *Салимова Фарангис Файзуллоевна* – Таджикский национальный университет, магистр второго юридического факультета. **Адрес:** 734025, Республика Таджикистан, город Душанбе, проспект Рудаки, 17. Телефон: **919031198**.

Information about the author: *Salimova Farangis Faizulloevna* - Tajik National University, second-year master`s student of the Faculty of Law. **Address:** 734025, Republic of Tajikistan, Dushanbe, Rudaki Ave., 17. Phone: **919031198**.

ТАЪРИХИ ПАЙДОИШ ВА ИНКИШОФИ ИНСТИТУТИ МУҲЛАТИ БА ЧАВОБГАРИИ ЧИНОЯӢ КАШИДАН

Саидов Ш.А.

Донишгоҳи миллии Тоҷикистон

Барои ҳамаҷониба ва пурра дарк намудани институти муҳлати ба ҷавобгарии ҷиноятӣ кашидан, бояд таҳлилро аз пайдоиш ва инкишофи он дар қонунгузории Тоҷикистон оғоз намоем. Институти муҳлати ба ҷавобгарии ҷиноятӣ кашидан дар аввалин санадҳои қонунгузории давлати шуравӣ пешбинӣ шуда буд. Институти мазкур дар қонунгузории ҷиноятӣ қариб ҳамаи давлатҳо арзи вучуд дорад. Табиати ҳуқуқии ин институтро Кодекси ҷиноятӣ Ҷумҳурии Тоҷикистон соли 1998 муайян кардааст. Бояд қайд кард, ки институти мазкур бори нахуст дар Тоҷикистон дар давраи шуравӣ пайдо шудааст.

Бори аввал институти муҳлати ба ҷавобгарии ҷиноятӣ кашидан дар КҶ ҶШСР, ки он 1 июни соли 1922 қабул шуда буд, танзими ҳуқуқии ҳудро ёфтааст. Моддаҳои 21 ва 22 КҶ ҶШСР ба институти муҳлати ба ҷавобгарии ҷиноятӣ кашидан бахшида шуда, институти мазкур “муҳлати таъқиби ҷиноятӣ” ном дошт. Моддаҳои мазкур дар боби 2-юми кодекс “Асосҳои умумии татбиқи ҷазо” ҷойгир карда шуда буд. Мувофиқи моддаи 21 КҶ ҶШСР (с. 1922), агар аз вақти содир намудан ҷинояте, ки барои он Кодекси ҷиноятӣ ҷазои ниҳоиро дар намуди маҳрум сохтан аз озодӣ на кам аз 1 сол пешбинӣ мекард, пас аз гузашти на кам аз 5 сол ё ҳангоми гузаштани се сол аз вақти содир намудани ҷинояти вазнин, ҷазо татбиқ карда намешуд, ба шарте, ки:

1) агар дар ин муддат пешбурди парванда ё тафтишот сурат нагирифта бошад;

2) Агар шахс дар давоми муҳлатҳои дар ҳамин модда зикргардида, ҷинояти дигар содир накарда бошад [1, с.19]. Мувофиқи моддаи 22 КҶ ҶШСР (с.1922) агар шахси ба тафтишот ва суд ҷалбшуда, аз суд ва тафтишот саркашӣ ё фирор кунад бо муҳлатҳои дар моддаи 21 Кодекс пешбинигардида дучанд мегаштанд. Кодекси Ҷиноятӣ ҶШСР с.1922 муҳлати ниҳонӣ ба ҷавобгарии ҷиноятӣ кашиданро то 5 сол муқаррар мекард. Дар кодекс татбиқ намудани институти мазкур аз лаҳзаи содир намудани ҷиноят то оғози пешбурд ва тафтишоти парванда имконпазир буд. Бояд қайд кард, ки дар КҶ ҶШСР (с. 1922)

мухлатҳо новобаста аз категория ва вазнинии ҷинояти содирнамуда муқарраршуда буданд, инчунин дар кодекси мазкур муҳлати иҷрои ҳукм мавҷуд набуд.

Дар Асосҳои ибтидоии қонунгузориҳои ҷиноятии ИҶШС ва Ҷумҳурияҳои Иттифок соли 1924, институти муҳлати ба ҷавобгарии ҷиноятӣ кашидан инкишофи минбаъдаи ҳудро ёфта, дар моддаи 10 пешбинӣ (мустаҳкам) шуда буд. Бояд қайд намуд, ки дар Асосҳои ибтидоии қонунгузориҳои ҷиноятии ИҶШС ва Ҷумҳурияҳои Иттифок соли 1924, ҳам институти муҳлати ба ҷавобгарии ҷиноятӣ кашидан ва ҳам институти муҳлати иҷрои ҳукми айбдоркунандаи суд муқаррар шуда, инчунин муҳлатҳо вобаста аз санксияи ҷинояти содиршуда муайян ва муҳлати ниҳоии ба ҷавобгарии ҷиноятии кашидан то 10 сол муқаррар шуда буд. Мувофиқи моддаи 10 Асосҳои қонунгузориҳои ИҶШС ва Ҷумҳурияҳои иттифок 1924 сол таъкиби ҷиноятӣ оғоз карда намешуд:

- Агар аз вақти содир намудани ҷинояте, ки қонуни ҷиноятӣ ҳамчун ҷораҳои ҳимояи иҷтимоӣ маҳрум сохтан аз озодиро на кам аз 5 сол муайян мекард, 10 сол гузашта бошад.

- Пас аз гузашти 5 сол, аз вақти содир намудани ҷинояте, ки маҳрум сохтан аз озодӣ на кам аз 1 сол пешбинӣ шудааст.

- Барои дигар ҷиноятҳо, аз вақти содир намуданашон, 3 сол гузашта бошад [2, с.200].

Мувофиқи қисми 2 моддаи 10 “Асосҳои ибтидоии қонунгузориҳои ҷиноятӣ”, муҳлати ба ҷавобгарии ҷиноятӣ кашидан дар он ҳолат татбиқ карда мешуд, ки :

1) агар дар ин муддат аз рӯи парванда пешбурд ё тафтишот сурат нагирифта бошад;

2) ҳамзамон шахси ҷиноят содир намуда, агар дар ҷараёни баҳисобгирии муҳлатҳои дар моддаи мазкур зикргардида, ҷинояти яхела ва ё ин ки ҷинояти дигари вазнинтар содир накарда бошад.

Бо қарори Комитети Марказии Иҷроияи ИҶШС аз 25 феввали соли 1927 ба моддаи 10 Асосҳои ибтидоии қонунгузориҳои ҷиноятии ИҶШС соли 1924 тағйиру иловаҳо ворид карда шуданд. Ин тағйиротҳои воридгардида асосан муҳлатҳои ба ҷавобгарии ҷиноятӣ кашиданро муайян ва дақиқ карда, ибораи “камтар” аз 1,3,5 сол ба ибораи “зиёда” иваз карда шуд. Мувофиқи тағйиротҳои воридгардида, муҳлати 10 сола барои содир намудани ҷиноятҳое, ки ҷазо дар намуди маҳрум сохтан аз озодӣ зиёда аз 5 сол пешбинӣ шудааст, муқаррар шуда буд; муҳлати 5 сола барои ҷиноятҳое, ки маҳрум сохтан аз озодӣ на бештар аз 5 сол таъин мешавад, пешбинӣ шуда буд (б.б): 3 сол барои ҷиноятҳое, ки маҳрум сохтан аз озодӣ то 1 сол пешбинӣ шудааст, ё ин ки дар қонун ҷазои сабуктар нисбат ба маҳрум сохтан аз озодӣ пешбинӣ шуда бошад, муқаррар шудааст. Инчунин «Асосҳои ибтидоии қонунгузориҳои ҷиноятии ИҶШС соли 1924 ба ҷумҳурияҳои иттифок ҳуқуқи кам намудани муҳлатҳое, ки дар банди “б” ва “в”- и асосҳо пешбини шуда буданд, муайян намуд. Бояд зикр намуд, ки тағйиротҳои воридгардида то қабули Асосҳои ибтидоии қонунгузориҳои ҷиноятии ИҶШС ва ҷумҳурияҳои иттифок соли 1958 амал карданд. Ҳамин тариқ, асосҳои қонунгузориҳои ИҶШС соли 1924 бо тағйиру иловаҳо, ки соли 1927 ворид гардид, муҳлатҳои таъкиби ҷиноятиро фарқгузори карда, онҳоро ба 3 категория ба фарқият ба ҷои 2 категорияе, ки дар КҶ 1922 муқаррар шуда буданд, пешбинӣ кард. Моддаи 10 Асосҳо инчунин қатъи ҷараёни муҳлатро муқаррар намуда буд, ки агар дар ҷараёни баҳисобгирии муҳлат, шахс ҷинояти дигари яхела ва ё вазнинтар содир наояд. Бо қарори президиуми Кумитаи Иҷроияи Марказии Ҷумҳурии Советии Сотсиалистии Тоҷикистон аз 9 майи соли 1935 дар ҷумҳури бори аввал Кодекси ҷиноятӣ қабул шуд ва аз 15 июни ҳамон сол ба қувваи қонунӣ даромад. Бо қарори мазкур Кодекси ҷиноятии РСФСР Тоҷикистон 1927 сол, ки то қабули КҶ дар ҳудуди РСФСР Тоҷикистон амал мекард, бекор карда шуд. Дар ҷараёни тартиб ва қабули КҶ РСФСР Тоҷикистон соли 1935, асосҳои ибтидоии қонунгузориҳои ИҶШС 1924 сол, Кодекси ҷиноятии РСФСР 1926 ва КҶ РСФСР Тоҷикистон 1926 сол ба роҳбари гирифта шуда буданд [3, с.122]. Қабул шудани КҶ РСФСР 1935 сол марҳилаи муҳимми инкишофи ҳуқуқи ҷиноятӣ дар Тоҷикистон буд [4, с.277]. Институти муҳлати ба ҷавобгарии ҷиноятӣ кашидан, дар КҶ РСФСР Тоҷикистон 1935 сол “Муҳлати таъкиби ҷиноятӣ” ном дошта, дар моддаи 13-и кодекси мазкур муқаррар гардида буд. Моддаи 13 КҶ РСФСР Тоҷикистон дар фасли 3-юми кодекс “Асосҳои умумии сиёсати ҳуқуқи ҷиноятии РСФСР Тоҷикистон ҷойгир шуда, аз 2 қисм ва 3 эзоҳ иборат буд. Моддаи мазкур бо тағйиротҳои начандон назарас айнан ба моддаи 10-и “Асосҳои ибтидоии қонунгузориҳои ИҶШС 1924 сол” мувофиқат мекард. Мувофиқи моддаи 13 КҶ РСФСР Тоҷикистон 1935 сол, таъкиби ҷиноятӣ оғоз намегардид:

- 1) Агар аз вақти содир намудани ҷинояте, ки суд барои он метавонист чораи ҷазо дар намуди маҳрум сохтан аз озодӣ зиёда аз панҷ сол таъин намояд, даҳ сол гузашта бошад;
- 2) агар аз рӯзи содир намудани ҷинояте, ки барои он суд метавонист ба муҳлати на зиёда аз панҷ сол маҳрум сохтан аз озодӣ таъин намояд, панҷ сол гузашта бошад;
- 3) агар аз вақти содир намудани ҷинояте, ки қонун чораи ҷазои сабуктарро нисбат ба маҳрум сохтан аз озодӣ пешбинӣ мекард, се сол гузашта бошад [5, с.8].

Мувофиқи муқаррароти қисми 2-юми моддаи мазкур муҳлати ба ҷавобгарии ҷиноятӣ кашидан дар он ҳолат татбиқ мегашт, ки агар дар ин муддат аз рӯи парванда пешбурд ё тафтишот сурат нагирифта бошад. Чараёни муҳлати ба ҷавобгарии ҷиноятӣ кашидан қатъ мегашт, агар шахс дар давоми муҳлатҳои дар моддаи мазкур зикршуда ҷинояти яхела ва ё ин ки ҷинояти вазнинтари дигар содир намоянд, дар ин ҳолат баҳисобгирии муҳлати ба ҷавобгарии ҷиноятӣ кашидан, аз вақти содир намудани ҷиноятӣ дуҷум шуруъ мегашт. Шахсе, ки аз суд ва тафтишот саркашӣ мекард, чараёни муҳлати ба ҷавобгарии ҷиноятӣ кашидан боздошта мешуд. Дар ин ҳолат муҳлат аз лаҳзаи дастгир кардани шахс ё омада ба гуноҳи худ иқро шудани ӯ барқарор карда мешуд. Ба ҷавобгарии ҷиноятӣ кашидани шахсоне, ки ҷиноятҳои зидди инқилобӣ ”контрревалютсионӣ” содир намуда буданд, истифодаи муҳлати таъқиби ҷиноятӣ дар ҳар як паравандаи алоҳида ба зиммаи суд гузошта шуда буд. Аммо агар суд татбиқи муҳлатро имконнопазир медонист, пас ҳангоми таъин намудани ҷазо, чора дар намуди паррондан, ҳатман ба эълон намудани душмани меҳнаткашон, бо маҳрум кардан аз шаҳрвандии РСС Тоҷикистон, ИҶШС ва абадан аз ИҶШС бадарға ё чораи иҷтимоӣ дар намуди маҳрум сохтан аз озодӣ на кам аз 2 сол иваз карда мешуд. Нисбати шахсоне, ки дар ҳаракатҳои ғайриқонуни ва муборизаи ғайриқонуни бар зидди синфи коргар ва ҳаракати инқилобӣ, ки дар вазифаҳои масъул ва махфӣ дар замони ҳокимияти подшоҳӣ ва дар ҳукумати зидди инқилобӣ дар солҳои ҷанги шаҳрвандӣ нишон дода буданд, истифодаи муҳлати ба ҷавобгарии ҷиноятӣ кашидан ва масъалаи ивази чора дар намуди паррондан, ба зиммаи суд гузошта шуда буд. Дар моддаи 14 - и Кодекс муҳлати иҷроӣ ҳукми айбдоркунандаи суд муқаррар шуда буд. Мувофиқи қисми 1 моддаи мазкур ҳукми айбдоркунӣ иҷро карда намешуд, агар ҳукм дар муҳлати 10 сол иҷро карда нашуда бошад. Ҳамин тавр, ҚҶ РСС Тоҷикистон 1935 сол, муҳлати ниҳии таъқиби ҷиноятиро ва муҳлати иҷроӣ ҳукмиро то 10 сол муайян карда буд. Инчунин, бояд зикр кард, дар фарқият аз ҚҶ ҶШФСР (С. 1922) сол, ҚҶ РССТ 1935 сол, муҳлатҳоро вобаста ба ҷазои ҷинояти содирнамудаи шахс муқаррар намуда буд. Солҳои 50-ум дар ИҶШС марҳилаи навбатии инкишофи қонунгузори ҷиноятӣ оғоз ёфт. 25 декабри соли 1958 Асосҳои қонунгузори ИҶШС ва ҷумҳурияҳои иттифоқ қабул шуд. Асосҳои қонунгузори ИҶШС ва ҷумҳурияҳои иттифоқ соли 1958 нисбат ба Асосҳои ибтидоии қонунгузори ҷиноятӣ соли 1924, аз ҷиҳати сохт ва ба низом даровардани меъёрҳо мувофиқтар ва инчунин аз ҷиҳати техникаи қонунгузори дурусттар тартиб дода шуда буд [6, с.11]. Асосҳои қонунгузори соли 1958, тағйиротҳои ҷиддӣ ба институти муҳлати ба ҷавобгарии ҷиноятӣ кашидан ворид кардааст. Дар “асосҳои қонунгузори соли 1958” институти муҳлати ба ҷавобгарии ҷиноятӣ кашидан ва институти иҷроӣ ҳукми айбдоркунӣ муфассалан дар м 41 ва 42 танзими ҳукукии ҳидро ёфта буданд. Моддаҳои мазкур дар асосҳои дар фасли 4 “Таъини ҷазо ва озод намудан аз ҷазо” дохил шуда буд. Мувофиқи моддаи 41 шахс ба ҷавобгарии ҷиноятӣ кашида намешуд, агар аз рӯзи содир намудани ҷиноят муҳлатҳои зерин гузашта бошанд:

- 3 сол аз рӯзи содир намудани ҷинояте, ки мувофиқи қонун ҷазо дар намуди маҳрум сохтан аз озодӣ на зиёда аз 2 сол таъин мешуд ё ҷазое, ки бо маҳрум сохтан аз озодӣ алоқаманд набуд.
- 5 сол аз рӯзи содир намудани ҷинояте, ки мувофиқи қонун ҷазо дар намуди маҳрум сохтан аз озодӣ на зиёда аз 5 сол таъин мегардид;
- 10 сол аз рӯзи содир намудани ҷинояте, ки барои он мувофиқи қонун назар ба 5 сол аз озодӣ маҳрум намудан, ҷазои саҳттар таъин кардан мумкин буд [7, с.15].

Мувофиқи қисми 2 моддаи 41 асосҳои, чараёни муҳлат қатъ мегардид, агар маҳкумшуда аз адои ҷазо саркашӣ менамуд ва ё то гузаштани муҳлат, ҷинояте содир менамуд, ки суд барои он ҷазо дар намуди маҳрум сохтан аз озодӣ на кам аз 1 сол, бадарға ба ҷои муайян ва бадарға аз ҷои муайян ба муҳлати на кам аз 3 сол таъин карда метавонист. Баҳисобгирии муҳлат ҳангоми аз тарафи шахс ҷинояти нав содир намудан, аз лаҳзаи содир намудани

чиноят ҳисоб карда мешуд, ҳангоме ки шахс аз суд ва тафтишот саркашӣ менамуд аз лаҳзаи дастгир кардани шахс ё ба гуноҳи худ иқрор шудани ӯ муҳлатҳо ба ҳисоб гирифта мешуданд. Масъалаи татбиқи муҳлати ба ҷавобгарии ҷиноятӣ кашидан нисбати шахсоне, ки ба ҷазои қатл маҳкум мешуданд, ин масъаларо суд ҳал менамуд. Навигарии институти мазкур дар Асосҳои ибтидоии қонунгузории ҷиноятӣ соли 1958, аз он иборат буд, ки пеш аз ҳама, дар он ҳам институти муҳлати ба ҷавобгарии ҷиноятӣ кашидан ва ҳам муҳлати иҷрои ҳукми айбдоркунӣ пешбинӣ гардида, инчунин номи институт ба фарқият аз асосҳои қонунгузории соли 1924 дигар шуда буд. Дар Асосҳои ибтидоии қонунгузории ҷиноятӣ ИҶШС ва ҷумҳурияҳои иттифоқӣ соли 1958, институти мазкур муҳлати ба ҷавобгарии ҷиноятӣ кашидан ном дошт. Асосҳои ибтидоии қонунгузори, инчунин ба ҷумҳурияҳои иттифоқ ҳуқуқ дода буд, ки дар кодексҳои ҷиноятӣ муҳлатҳои камтарро барои ҷиноятҳои алоҳида муқаррар намоянд. Бояд қайд кард, ки асосҳо ҳамчунин қатъ ва боздошти муҳлати ба ҷавобгарии ҷиноятӣ кашиданро пешбинӣ мекард. Навигарии дигари институти таҳлилшаванда дар он буд, ки Асосҳои ибтидоии қонунгузории ҷиноятӣ соли 1958 ба ғайр аз муҳлатҳои гуногун (вобаста ба ҷазои ҷинояти содиршуда), муҳлати тафриқанашудаи ба ҷавобгарии ҷиноятӣ кашиданро пешбинӣ мекард. Муҳлати тафриқанашудаи ба ҷавобгарии ҷинояти кашидан 15 сол муқаррар шуда буд, ки ин муҳлат нисбати шахсоне татбиқ мегашт, ки онҳо аз суд ва тафтишот саркашӣ менамудаанд ва пас аз гузашти 15 сол онҳо аз ҷавобгарии ҷиноятӣ озод карда мешуданд.

Бо қарори Президиуми Совети Олии РССТ аз 17 августи соли 1961 дар ҷумҳурӣ Кодекси ҷиноятӣ нав қабул шуда, ҚҶ РССТ 1935 сол, ки якумин кодекс ҷиноятӣ дар ҷумҳурӣ буд, бекор карда шуд. Кодекси мазкур аз 1 декабри ҳамон сол дар амал ҷорӣ карда шуд. ҚҶ РССТ 1961 сол аз принсипҳо ва муқарраротҳои умумие, ки дар Асосҳои ибтидоии қонунгузории ҷиноятӣ ИҶШС ва ҷумҳурияҳои иттифоқӣ соли 1958 муқаррар шуда буданд, асос ёфта буд. Институти муҳлати ба ҷавобгарии ҷиноятӣ кашидан дар моддаи 46 кодекс пешбинӣ шуда, моддаи мазкур аз 4 қисм иборат буд. Моддаи 46 кодекс ҷиноятӣ 4 категория муҳлатҳои ба ҷавобгарии ҷиноятӣ кашиданро, ки асосан аз муҳлатҳои ҷазое, ки барои содир кардани ҷиноят таъин мешуд, пешбинӣ мекард. Мувофиқи моддаи 46 ҚҶ РССТ 1961 сол, агар аз рӯзи ҷиноят содир кардани шахс, муҳлатҳои зерин гузашта бошанд, шахси мазкурро ба ҷавобгарии ҷиноятӣ кашидан мумкин набуд агар:

1) Як сол аз рӯзи содир карда шудани яке аз ҷиноятҳои, ки дар моддаҳои 94,97,98,115 қисми дуюм, 116,139,152,195,205,207,215,223 ҳамин кодекс нишон дода шудаанд:

2) се сол аз рӯзи содир намудани ҷинояте, ки барои он аз рӯи ҳамин Кодекс мумкин аст ҷазои маҳрум сохтан аз озодӣ ба муҳлати на зиёда аз ду сол, ё ҷазои дигари новобаста бо маҳрум сохтан аз озодӣ таъин карда шавад, ба ғайр аз ҷиноятҳои, ки дар моддаҳои дар банди 1 зикршуда, пешбинӣ шудаанд;

3) панҷ сол аз рӯзи содир шудани ҷинояте, ки барои он аз рӯи ҳамин Кодекс аз озодӣ маҳрум карданро ба муддати на зиёдтар аз панҷ сол таъин кардан мумкин аст;

4) даҳ сол аз рӯзи содир карда шудани ҷинояте, ки барои он аз рӯи ҳамин Кодекс назар ба панҷ сол аз озодӣ маҳрум намудан ҷазои сахттар таъин кардан мумкин аст [8, с.38].

Моддаи мазкур қатъи ҷараёни баҳисобгирии муҳлатро, ки агар шахс пеш аз тамошудани муҳлатҳои дар қонун нишон додашуда, ҷинояти нав содир мекард, ки барои он аз рӯи кодекс таъин кардани ҷазои маҳрум сохтан аз озодӣ ба муҳлати зиёда аз ду сол мумкин буд, муқаррар менамуд. Дар ин маврид гузаштани муҳлат аз вақти содир кардани ҷинояти нав ҳисоб карда мешуд. Инчунин меъёри мазкур боздошти ҷараёни муҳлатро, ки агар шахсе, ки ҷиноят содир намудааст аз тафтишот ё аз суд пинҳон шавад пешбинӣ мекард. Дар ин ҳолатҳо ҷараёни гузаштани муҳлат аз вақти дастгир карда шудани шахс ё аз вақти ба гуноҳи худ иқрор шуда ҳозир шудани ӯ аз нав давом дода мешуд. Масъалаи татбиқ намудани муҳлат дар ҳаққи шахси содиркардаи ҷинояте, ки барои он аз рӯи қонун ҷазои қатл таъин карда мешуд, ба зиммаи суд гузошта шуда буд. Агар суд татбиқ намудани гузаштани муҳлатро мумкин нашуморад, он гоҳ ҷазои қатл таъин намекард ва он ба ҷазои маҳрум сохтан аз озодӣ иваз карда мешуд. Камбудии моддаи 46 ҚҶ РССТ соли 1961, дар он

буд, ки қонунгузор табиати ҳуқуқии институти мазкурро муайян накарда буд. Моддаи мазкур дар боби 5 “Таъини ҷазо ва аз ҷазо озод намудан” дохил шуда буд. Камбудии дигар аз он иборат буд, ки қонунгузор қоидаҳои баҳисобгирии муҳлатро муайян нанамуда буд, ки татбиқи он дар амалияи судӣ ва тафтишотӣ мушкул мегашт.

Дар қонунгузории ҷиноятӣ амалқунанда, институти муҳлати ба ҷавобгариӣ ҷиноятӣ кашидан дар моддаи 75 КҶ ҚТ 1998 муқаррар гардидааст. Моддаи мазкур дар боби 10 “Озод кардан аз ҷавобгариӣ ҷиноятӣ” ҷойгир шудааст. Бояд гуфт, ки КҶ 1998 сол ба институти муҳлати ба ҷавобгариӣ ҷиноятӣ кашидан тағйиротҳои муҳим ворид намуд, аз ҷумла, кодекси амалқунандаи ҷиноятӣ ба фарқият аз КҶ РССТ 1961, лаҳзаи оғоз ва охири баҳисобгирии муҳлати ба ҷавобгариӣ ҷиноятӣ кашиданро дақиқ муайян кард. Баргариӣ дигари қонуни ҷиноятӣ амалқунандаи дар он аст, ки муҳлатҳои ба ҷавобгариӣ ҷиноятӣ кашидан на аз ҷазои ҷиноятӣ содиршуда, балки вобаста ба категорияи ҷиноят муайян шудааст. Ҳамин тавр, ба фарқият аз КҶ ҚТ РССТ 1961 сол, кодекси ҷиноятӣ амалқунанда табиати ҳуқуқии институти мазкурро, инчунин қоидаҳои баҳисобгирии муҳлати ба ҷавобгариӣ ҷиноятӣ кашиданро аниқ намуда ва онро ҳамчун як намуди озод кардан аз ҷавобгариӣ ҷиноятӣ пешбинӣ кард.

АДАБИЁТ

1. Уголовный кодекс РСФСР 1922, С. – 19
2. Сборник документов по истории уголовного законодательства СССР и РСФСР 1917-1952. Законодательство РСФСР, М. 1953, С – 200
3. Муллаев. М.М История уголовного права Таджикской ССР, часть 1 Сталинабад, 1960, - С.122
4. Азизов У.А. Эволюция институтов преступления и наказания на территории исторического и современного Таджикистана: историко-правовое исследование, дис...канд. юрид. Наук / У.А.Азизов. - Душанбе, 2015.- С. 277
5. Уголовный кодекс Таджикской ССР от 9 мая 1935г. Станилинабад: Таджикгосиздат. – 1952 г. – С.8
6. Герцензон. А. Об основах уголовного законодательства союза ССР и союзных республик / А.Герцензон. - М:Госюриздат, 1959. – С.11
7. Герцензон. А. Об основах уголовного законодательства союза ССР и союзных республик. / А.Герцензон. - М:Госюриздат, 1959.- С.15
8. Кодекси Ҷиноятӣ РСС Тоҷикистон, Душанбе, 1961. – С.38

ТАЪРИХИ ПАЙДОИШ ВА ИНКИШОФИ ИНСТИТУТИ МУҲЛАТИ БА ҶАВОБГАРИИ ҶИНОЯТӢ КАШИДАН

Дар мақолаи зерин масоили таърихи пайдоиш ва инкишофи институти муҳлати ба ҷавобгариӣ ҷиноятӣ кашидан мавриди таҳлилу баррасӣ қарор гирифтааст. Дар мақола шартҳои татбиқи институти муҳлати ба ҷавобгариӣ ҷиноятӣ кашидан дар давраи муайян, инчунин ҳолатҳои, ки истифодаи онро қатъ ва бозмедорад, муфассал ва ҳаматарафа шарҳ дода шудааст. Дар таҳқиқот зикр мегардад, ки институти мазкур бори аввал дар КҶ ҚФШСР соли 1922, муқаррар шудааст.

КАЛИДВОЖАҲО: ҷавобгариӣ ҷиноятӣ, ҷазо, муҳлат, пайдоиш, инкишоф, категорияи ҷиноят.

ИСТОРИЯ И ВОЗНИКНОВЕНИЯ И РАЗВИТИЯ ИНСТИТУТА СРОКА ДАВНОСТИ ПРЕСТУПЛЕНИЯ

В данной статье анализируется история возникновения и развития института срока давности преступления. Детально и основательно разъясняются условия применения института срока давности преступления, а также обстоятельства, когда его применения приостанавливается и прекращается. В исследовании отмечается что, впервые данный институт был предусмотрен в УК РСФСР 1922.

КЛЮЧЕВЫЕ СЛОВА: уголовная ответственность, наказания, срок, возникновение, развития, категория преступления.

HISTORY OF EMERGENCE AND DEVELOPMENT OF INSTITUTION OF THE STATUTE OF LIMITATIONS FOR A CRIME

This article analyzes the history of the emergence and development of the institution of the statute of limitations for a crime. The conditions for applying the institution of the statute of limitations for a crime, as well as the circumstances when its application is suspended and terminated, are explained in detail and thoroughly. The study notes that for the first time this institution was provided for in the Criminal Code of the RSFRS 1922.

KEYWORDS: criminal liability, punishment, term, occurrence, development, emergence. category of crime.

Маълумот дар бораи муаллиф: Саидов Шермуҳаммад Алишерович – Донишгоҳи миллии Тоҷикистон, магистранти курси дуҷуми факултети ҳуқуқшиносӣ. Суроға: 734025, Ҷумҳурии Тоҷикистон, шаҳри Душанбе, хиёбони Рӯдакӣ, 17. E-mail: shermukhammad.saidov@bk.ru. Телефон: 900066015.

Сведение об авторе: Саидов Шермухаммад Алишерович – Таджикский национальный университет, магистр второго курса юридического факультета. Адрес: 734025, Республика Таджикистан, город Душанбе, проспект Рудаки, 17. E-mail: shermukhammad.saidov@bk.ru. Телефон: 900066015.

Information about the author: Saidov Shermukhammad Alisherovic – Tajik National University, second-year master's student of Faculty of Law of the. Address: 734025, Republic of Tajikistan, Dushanbe, Rudaki Ave., 17. E-mail: shermukhammad.saidov@bk.ru. Phone: 900066015.

МЕТОДИКАИ МУАЙЯНКУНИИ ЗАХИРАҶО ДАР ТАҲЛИЛИ ИҚТИСОДИ

Раҷабова Н. А.

Донишгоҳи миллии Тоҷикистон

Калимаи «захира» - арабӣ буда дар адабиётҳои иқтисодии муосир ҳамчун ҳаммаъноӣ калимаи франсузӣ «reserve» - захира, ё латинин «reservere» - нигоҳ доштан, эҳтиёт кардан истифода мешавад. Вобаста ба ин гуфта маънии захира (резерв) бо ду маъно фаҳмида мешавад.

Якун, захираҳо ба маънои захираи сарватҳои моддӣ (ашё, масолах, сӯзишворӣ ва ғайра), меҳнатӣ ва пулӣ, ҳамчун шартӣ таъминӣ истеҳсолот.

Дуввум, захираҳо ҳамчун имконияти зиёд гардонидани истеҳсоли маҳсулот, баландкунии сифати он, пасткунии арзиши асли, масъултар ва оқилонатар истифодабарии тамоми намудҳои сарватҳо (моддӣ, пулӣ). Захираҳо метавонанд бо роҳи барҳамдиҳии талафоти вақти корӣ, мустаҳкамкунии интизомӣ, баландбардории ихтисоси кормандон, пасткунии бекорҳо ба техника ва таҷҳизот, сарфакорона истифода бурдани воситаҳои моддиву пулӣ ва ғайра ба истеҳсолот кӯш карда шаванд.

Ҳамин тариқ, захираҳои хоҷагӣ – ин имкониятҳои потенциалии корхона барои баландбардории самаранокии истеҳсолот ва сифати он мебошанд. Дар адабиётҳои иқтисодӣ мафҳуми захира бештар ҳамчун пасткунии талафот ҳангоми истифодабарии сарватҳо фаҳмида мешавад. Дурустш ин аст, ки захира ҳамчун имкониятҳои истифоданашида камкунии хароҷоти моддӣ, меҳнатӣ ва молиявӣ дар дараҷаи мушаххаси инкишофи қувваҳои истеҳсолкунанда ва муносибатҳои истеҳсолӣ фаҳмида шаванд. Баргараф намудани ҳама гуна талафот ва хароҷоти оқилона – ин яке аз роҳҳои истифодабарии захираҳо мебошад. Роҳи сарфи истифодабарии захираҳо - ин вусъат додани прогресси илму техника ҳамчун фишанги баландбардории шиддатнокӣ ва самаранокии истеҳсолот мебошад. Ҳамин тариқ, захираҳо бо ҳаҷми пуриктидор ҳамчун фарқи байни дараҷаи бадастомадаи истифодабарии сарватҳо дараҷаи имконии онҳо чен карда мешаванд. Моҳияти иқтисодии захираҳои зиёдгардонии самаранокии истеҳсолот ин аст, ки тамоми иқтидорҳои корхона барои гирифтани миқдори зиёди маҳсулоти баландсифат бо истифодабарии хароҷоти камтарини меҳнат бар воҳиди маҳсулот пурратар ва оқилонатар истифода шаванд. Дар назария ва амалияи ҳисобгирии байналхалқии захираҳои истеҳсолӣ дар мавриди аз анбор хориҷ кардани онҳо ба истеҳсолот ё ба дигар мақсадҳо баҳодиҳии захираҳо бо яке аз ин усулҳо гузаронидан мумкин мебошад:

- бо арзиши аслии ҳар як воҳид;
- бо арзиши аслии миёна;
- бо арзиши аслии дар аввали вақт харида шуда (усули ФиФо);
- бо арзиши аслии дар охири вақт харидашуда (усули ЛиФо).

Истифодаи яке аз ин усулҳо оиди намуди (гурӯҳи) истифодаи захираҳо дар сиёсати ҳисобгирии корхона нишон дода шуда бошад.

Баҳодиҳии захираҳои истеҳсолӣ бо арзиши аслии дар як воҳид дар ҳолатҳои махсус (таносубан ба металлҳои қимматбаҳо, сангҳои қимматбаҳо ва Ҳ.К.), ки захираҳо бо усулҳои оддӣ баҳо додан имконпазир мебошад, истифода бурда мешавад. Арзиши аслии миёнаи захираҳо барои ҳар як намуд (гурӯҳ) муайян карда мешавад ҳамчун арзиши аслии умумии намуди (гурӯҳи) масолах ба миқдори онҳо, мувофиқатан аз арзиши асли ва миқдори бақияи онҳо дар аввали моҳ ва дохилшавии захираҳо дар давоми моҳ ташкилшударо мефаҳмонад. Ду усули нишондодашуда дар таҷрибаи ҳозираи баҳодиҳии захираҳои молино

масолехӣ истифода бурда мешаванд. Дар ҳолати, истифодаи усули ФиФо чунин қоидаро истифода мекунанд. Якум партия - даромад, дуум партия - хароҷот. Ин чунин маъно дорад, новобаста ба он, ки кадом партияти масолех ба истехсолот дода шудааст, аввал масолехро бо нархи (арзиши аслии) партияти якуми харидашуда хориҷ мекунанд, сонӣ бо нархи партияти дуум ва ҳ.к. муайян карда шавад. Дар ҳолати истифодаи усули ЛиФо чунин қоидаро қабул мекунанд: партияти охири ба даромад, якум - ба хароҷот, яъне аввал масолехро бо арзиши - аслии партияти охири хориҷ карда, сипас бо арзиши аслии пешина ва ҳ.к. Мисоли баҳодиҳии хароҷоти 100 дона масолехро бо усули ФиФо ва ЛиФо дида мебароем (ба ҷадвали №1 нигаред).

Истифодаи ин усулҳои баҳодиҳии захираҳои моддию - масолехиро корхона бо мақсади ташкили ҳисобгирии ҷузъии онҳо дар миқёси ҳар як партия (маблағи бо намуди масолехҳо) нигаронида шудааст. Баҳодиҳии захираҳои масолехию – истехсолӣ дар охири давраи ҳисоботӣ вобаста аз усулҳои қабулшудаи баҳодиҳии захираҳо дар ҳолати хориҷшавӣ (ба ғайр аз молҳое, ки бо арзиши фурӯшашон ба ҳисоб гирифта мешаванд) бо истифодаи усулҳои зерин гузаронидан мумкин мебошад.

Ҷадвали 1.

Баҳодиҳии масолехҳо бо усулҳои ФиФо ва ЛиФо

№	Нишондодҳо	Миқдори воҳид, дона	Нархи воҳид, як сомонӣ	Маблағ, сомонӣ
1.	Бақияи масолех дар 1.06.2016с.	20	10	200
2.	Масолех дохил шуд:	30	10	300
	Партияи якум	20	12	240
	Партияи дуум	40	15	600
	Партияи сеюм	90	х	1140
3.	Ҷамъ дар як моҳ			
4.	Хароҷоти масолех дар давоми моҳ:			
	а) бо усули ФиФо:	50	10	500
	Партияи якум	20	12	240
	Партияи дуум	30	15	450
	Партияи сеюм	100	х	1190
	Ҷамъ дар як моҳ			
	б) бо усули ЛиФо:	40	15	600
	Партияи якум	20	12	240
	Партияи дуум	40	10	400
	Партияи сеюм	100	х	1240
5.	Ҷамъ дар як моҳ			
	Бақияи масолех дар 1.07.2016с.			
	а) бо усули ФиФо	10	15	100
	б) бо усули ЛиФо	10	10	

Дар баробари муайян кардани нархи устувори ҳисобгирӣ хеле муҳим мебуд, ки воҳиди ҳисобгирии арзишҳои қиматнокро гузорем. Чунин воҳид буда метавонад: ҳар як намуд, навъи марка ҳаҷми масолех, яъне ҳар як рақами номгӯй, ҳар партия, гурӯҳи якхела ва ҳ.х. Ин нишондодҳо аз тарафи корхона муайян карда шуда, сарчашмаи ташаккули ахбори пурра ва боэътимод оиди захираҳои масолехӣ, назорати қатъӣ ҳаракат ва ҳолати онҳоро дар корхона таъмин менамоянд.

Дар асоси меъёрҳои байналхалқии ҳисоботи молиявӣ (МБХМ) захираҳо гуфта активҳоеро меноманд, ки

- барои фурӯш дар ҷараёни фаъолияти муқаррарӣ пешниҳод карда шудаанд (маҳсулоти тайёр, молҳо);
- дар ҷараёни истехсолот бо ҳамин намуди фурӯш истифода шудаанд (нимфабрикат);
- бо шакли ашё ва ё масолех, барои истифода дар ҷараёни истехсолот ва ё дар иҷрои қору хизматҳо иштирокдоранд.

Захираҳо бояд бо назардошти на кам аз ду бузургӣ баҳо дода шаванд: арзиши аслии ҳақиқӣ ва арзиши тозаӣ фурӯш.

Хароҷотҳо барои харидани захираҳо, ки арзиши аслии ҳақиқии онҳоро ташкил мекунад, иборат мебошанд: аз нархи харид, боҷи воридот, андозҳо, хароҷотҳои нақлиётӣ-тайёркунӣ ва дигар хароҷотҳо, ки бевосита ба харидани маҳсулоти тайёр, масолаҳо ва хизматҳо гузаронида мешаванд.

Хароҷотҳо оиди коркарди захираҳо иборат мебошанд: аз хароҷотҳо, ки бевосита ба истеҳсоли як воҳиди маҳсулот гузаронида шудаанд, (ашёи хом, масолаҳо, хароҷоти меҳнат) ва хароҷотҳо, ки табиноти умумихоҷагӣ доранд. Ба дуҷумлаш дохил мешаванд хароҷотҳои доимӣ ва тағйирёбандаи борхатии истеҳсолие, ки дар мавриди истеҳсоли маҳсулот ба вучуд меоянд ва байни намуду гурӯҳҳои маҳсулот таносубан ба ҳаҷми маҳсулоти истеҳсолкардашуда, музди меҳнати коргарон ва ҳ.к. тақсим карда мешаванд. Ба арзиши аслии захираҳои молияи масолаҳои боз дохил карда мешаванд хароҷотҳо оиди саривақт оварда расонидани онҳо ба ҷойҳои муқарраркардашуда (хароҷотҳои бемасъули борхатӣ ё ки хароҷотҳо барои коркарди маҳсулот барои харидорони алоҳида). Арзиши аслии захираҳо дар ҳисобгирии ҷорӣ - асосан бо истифодаи усулҳои меъёрии хароҷот ва усули нархи ҳисобӣ муайян карда мешаванд.

Хароҷотҳои меъёрӣ - ин дараҷаи меъёрии истифодаи ашёи хом, масолаҳо, меҳнат, самаранокӣ ва иқтидор мебошад. Онҳоро доимо назорат мекунад ва ба танзим медароранд.

Усули нархи ҳисобӣ - бештар дар савдои чакана барои баҳодихии захираҳо, ки аз миқдори зиёди ивазшавандаи нархи ягона дошта иборат мебошанд ва барои онҳо, ки барои истифодаи дигар усулҳои баҳодихии арзиши аслии мувофиқ нестанд истифода бурда мешаванд.

АДАБИЁТ

1. Қонуни Ҷумҳурии Тоҷикистон «Дар бораи баҳисобгирии муҳосибӣ ва ҳисоботи молиявӣ», аз 25 март соли 2011, № 702
2. Бабаев Ю. А. Теория бухгалтерского учета / Ю.А.Бабаев. - Москва 2006
3. Данилов Е. Н. Заборников В. Е., Шипика Л. К. Анализ хозяйственной деятельности бюджетных и научных учреждений. Минск, 000 Интерсервис Экоперспектива. 2005
4. Каримов Б. Х., Кодирова Г. Қаюмова Ф. Назарияи ҳисобдорӣ бухгалтерӣ / Б.Х.Каримов. - Душанбе-2007
5. Каримов Б. Х. Таҳлили иқтисодӣ / Б.Х.Каримов. - Ирфон 2005
6. Холиқова С., Турдиев М. «Баҳисобгирии муҳосибӣ-молиявӣ» / С.Холиқова. - Душанбе 2010с, 378с.

МЕТОДИКАИ МУАЙЯНКУНИИ ЗАХИРАҲО ДАР ТАҲЛИЛИ ИҚТИСОДӢ

Дар мақолаи мазкур масъалаҳои методикаи муайянкунии захираҳо дар таҳлили иқтисодӣ: хароҷотҳо барои коркард ва харидани захираҳо, ки арзиши аслии ҳақиқии онҳоро ташкил мекунад, усулҳои ҷенкунӣ ва баҳодихии захираҳо баҳисобгирии нархи харид, боҷи воридот, андозҳо, хароҷотҳои нақлиётӣ-тайёркунӣ ва дигар хароҷотҳо, ки бевосита ба харидани маҳсулоти тайёр, масолаҳо ва хизматҳо лозим мебошанд, мавриди омӯзиш ва таҳлил қарор гирифта шудааст.

КАЛИДВОЖАҲО: захира, хароҷот, даромад, баҳодихӣ, пул, нарх, қарз, фаъолияти молиявӣ, фурӯш.

МЕТОДОЛОГИЯ ОПРЕДЕЛЕНИЯ РЕСУРСОВ ДЛЯ ЭКОНОМИЧЕСКОГО АНАЛИЗА

В этой статье рассматривается методология определения ресурсов для экономического анализа: затраты на переработку и закупки ресурсов, их фактический источник издержек, метод измерения и оценки запасов, цена покупки, импортные пошлины и налоги. Расходы на транспорт и обучение и другие расходы, непосредственно связанные с покупкой готовой продукции, продуктов и услуг, подлежат изучению и анализу.

КЛЮЧЕВЫЕ СЛОВА: ресурс, стоимость, доход, оценка, деньги, цена, кредит, финансовая деятельность, продажи.

THE METHODOLOGY FOR DETERMINING RESOURCES FOR ECONOMIC ANALYSIS

This article examines the methodology for determining resources for economic analysis: the costs of processing and purchasing resources, their actual source of costs, the method of measuring and estimating stocks, the purchase price, import duties and taxes. The costs of transport and training and other expenses directly related to the purchase of finished products, products and services are subject to study and analysis.

KEYWORDS: resource, cost, income, valuation, money, price, credit, financial activity, sales.

Маълумот дар бораи муаллиф: *Раҷабова Назира Асламовна* – Донишгоҳи миллии Тоҷикистон, магистранти курси якуми факултети ҳуқуқшиносӣ. **Суроға:** 734025, Ҷумҳурии Тоҷикистон, шаҳри Душанбе, хиёбони Рӯдакӣ, 17. **Телефон:** (+992) 919411458.

Сведение об авторе: *Раджабова Назира Асламовна* - Таджикский национальный университет, магистр первого курса юридического факультета. **Адрес:** 734025, Республика Таджикистан, город Душанбе, проспект Рудаки, 17. **Телефон:** (+992) 919411458.

Information about the author: *Rajabova Nazira Aslamovna* – Tajik National University, first-year master`s student of Faculty of Law. **Address:** 734025, Republic of Tajikistan, Dushanbe, Rudaki Ave., 17. **Phone:** (+992) 919411458.

ҚОНУНИГАРДОНИИ ДАРОМАДҲОИ БО РОҲИ ЧИНОЯТ БА ДАСТОВАРДАШУДА ЯКЕ АЗ ЧИНОЯТҲОИ ТАҶОВУЗКУНАНДА БА ФАЪОЛИЯТИ МУЪТАДИЛИ ИҚТИСОДИ

Насриддинов С.Ш.
Донишгоҳи миллии Тоҷикистон

Дар ҷаҳони имрӯза тараққиёти ҳар як давлатро мавҷудияти иқтисодӣ солим ташкил медиҳад. Баъзе сабабҳои субъективӣ, чун зиёд гаштани сатҳи ҷиноятҳои иқтисодӣ, метавонанд ба инкишофи муътадили фаъолияти иқтисодӣ бевосита ё бавосита таъсири манфӣ худро гузоранд. Қонунигардонии даромадҳои бо роҳи ҷиноят ба дастовардашуда яке аз ҷиноятҳои иқтисодие мебошад, ки на танҳо ба инкишофи муътадили иқтисодӣ, балки ба ҳайси сарчашмаи асосии сармоягузори ҷинояткорӣ муташаккил дар тамоми ҷаҳон баромад менамояд. Қонунигардонии даромадҳои бо роҳи ҷиноят ба дастомада манфиатҳои субъектҳои хоҷагидорро, ки мувофиқи Конститутсияи Ҷумҳурии Тоҷикистон «асоси иқтисодӣ Тоҷикистонро шаклҳои гуногуни моликият ташкил медиҳад. Давлат фаъолияти озодаи иқтисодӣ, соҳибкорӣ, баробарҳуқуқӣ ва хифзи ҳуқуқи ҳамаи шаклҳои моликият, аз ҷумла мокилияти хусусиро кафолат медиҳад» кафолат дода шудааст, таҷовуз менамояд.

Масъалаи қонунигардонии даромадҳои бо роҳи ҷиноят ба дастовардашуда на танҳо кишвари мо, балки тамоми давлатҳои ҷаҳонро ба ташвиш овардааст. Мувофиқи омили расмӣ соли аз 500 млн то 1 трлн. доллар аз маблағҳои «сиёҳ» аз гардиши ғайриқонунии маводи мухаддир, хариду фурӯши одамон, хариду фурӯши ярок, фоҳишагарӣ ва дигар ҷиноятҳо ба ҳар роҳи воситаҳо «қонунӣ» гардонда мешаванд. Агар дар аввал ин маблағҳо ба соҳаи иқтисодӣ барои сармоягузори ин ё он намуди фаъолият сарф мешуданд, ҳоло бошад барои инкишофи фазои сармоягузорӣ сарф карда мешаванд. Маҳз ҳамин тарафи масъала ба ҷамъият хавфнокӣ кидори номбаршударо пурратар тавсиф намуда, ҷомеаи ҷаҳонро ба ташвиш овардааст. Бояд қайд кард, ки ин модда аз соли 1998 дар Кодекси ҷиноятии Ҷумҳурии Тоҷикистон ворид карда шудааст.

Ҷинояти мазкур дар моддаи 262 Кодекси ҷиноятии Ҷумҳурии Тоҷикистон ҳамчун «қонунигардонии (расмиқунонии) даромадҳои бо роҳи ҷиноят ба дастоварда» инъикоси худро ёфтааст. Асоси ҷавобгарии ҷиноятӣ содир намудани кирдоре мебошад, ки дорои тамоми аломатҳои таркиби ҷинояти дар ҳамаи Кодекс пешбинигардида аст. Аз моддаи 11 Кодекс бармеояд, ки аломатҳои асосии таркиби ҷиноят ин объект, тарафи объективӣ, субъект ва тарафи субъективӣ мебошанд. Дар адабиётҳои ҳуқуқӣ оид ба масъалаи объекти расмиқунонии даромадҳои бо роҳи ҷиноят ба дастомада қайд гаштааст, ки он ба фаъолияти иқтисодии давлат, амнияти иқтисодӣ, фаъолияти муътадили низоми молиявӣ ва манфиатҳои адолати судӣ, ки барои роҳ надодан аз саркашии ҷавобгарии ҳуқуқӣ бо истифодаи даромадҳои ҷинояткорона равона гаштааст.

Аз мафҳуми додашуда бармеояд, ки ба сифати объекти бевоситаи моддаи 262 ҚҶ фаъолияти иқтисодии давлат ва субъектҳои хоҷагидорӣ баромад намуда, объекти иловагӣ бошад, манфиатҳои адолати судӣ мебошад, чунки ҷинояткор бо роҳи қонунигардонии даромадҳои ғайриқонунӣ аз ҷавобгарии ҷиноятӣ пинҳон гашта, кӯшиш менамояд, ки сарчашмаи ҷинояткоронаи даромадҳои худро аз манбаъҳои расмӣ нишон

диҳад. Бо ин роҳ ҷинояткор ба манфиатҳои адолати судӣ, ки ба ҷавобгарӣ ва ҷазои ҷиноятӣ кашидани шахси ҷинояткорро талаб меамояд, таҷовуз менамояд. Тарафи объективии ҷинояти мазкурро фаъолияти муътадили иқтисодӣ, яъне амал ё беамалӣ ташкил медиҳад, ки бевосита диспозитсияи моддаи 262 КҶ ифодакунандаи он мебошад. Мувофиқи ин «анҷом додани аҳдҳои молиявӣ ё аҳдҳои дигар бо маблағҳои пулӣ, қоғазҳои қимматнок ё молу мулкҳои дигар, ки баръало даромадҳои бо роҳи ҷиноят бадастовардашуда мебошанд, бо мақсади рӯйпуш ва пинҳон намудани сарчашмаи ба даст овардани ин молу мулк ва ё мусоидат намудан ба ҳар гуна шахсе, ки дар содир намудани ҷинояти асосӣ иштирок намудааст, то ки ӯ тавонад аз ҷавобгарӣ барои кирдорҳои содирнамудааш саркашӣ намояд, инчунин рӯйпуш ё пинҳон кардани хусусияти асли, маҳалли ҷойгиршавӣ, тарзи ихтиёрдорӣ, ҷойивазкунӣ, ҳуқуқ ба молу мулк ё мансубияти он, ҳамчунин ба даст овардан, соҳибӣ кардан, истифода бурдан ё ихтиёрдорӣ чунин молу мулк» фаҳмида мешавад.

Предмети ҷинояти таҳлилшаванда мутобиқи КҶ «маблағҳои пулӣ ё амволи дигар» муқаррар гашта, мафҳуми «маблағҳои пулӣ» бо мафҳуми «амволи дигар» фаро гирифта мешавад. Чунки мувофиқи моддаи 140 қисми 2 Кодекси граждани Ҷумҳурии Тоҷикистон ба неъмату ҳуқуқи молу мулкӣ (молумулк) инҳо дохил мешаванд: чизу чора, пул, аз ҷумла асъори хоричӣ, қоғазҳои қимматнок, қору хизматҳо ва амсоли инҳо. Таҳлили низомноки Қонуни ҷиноятӣ нишон медиҳад, ки мафҳуми маблағҳои пулӣ ва амволи дигар якмаъно мебошанд. Масалан, предмети дуздӣ, ғоратгарӣ тасарруфи нихонӣ (ошқоро)-и маблағҳои пулӣ ё амвол муқаррар шудааст. Мафҳуми «амвол» ё «маблағҳои пулӣ» мазмуни ягона дошта, чун кулл ва ҷузъ баромад менамояд. Аломати асосӣ ва ҳатмии предмети қонунгардонии даромадҳои бо роҳи ҷиноят бадастовардари, ғайриқонунӣ, хилофи қонун ба даст овардани маблағҳои пулӣ ё амволи дигар ташкил медиҳад. Мувофиқи диспозитсияи моддаи 262 ғайриқонунӣ бадастовардашуда гуфта, чунин ҳолатеро меноманд, ки маблағҳои пулӣ ё амволи дигар дар натиҷаи содир намудани ҳуқуқвайронкунии ҷиноятӣ, ҳуқуқвайронкунии маъмурӣ ё ҳуқуқвайронкунии граждани ба даст оварда шудааст. Яъне, тарзи соҳиб шудан ба чунин маблағҳои пулӣ ё амвол ғайриқонунӣ мебошад. Масалан, амвол тасарруф карда шудааст ё ба даст оварда шудааст, ё ба даст овардани ҳуқуқи воқеӣ ба он бидуни асосҳои зарурии ҳуқуқӣ сурат гирифтааст, аз ҷумла бо роҳи бастанӣ шартономаҳои ғайриқонунӣ, сохтмони худсарона ва ғайра.

Бояд зикр намуд, ки муқаррар гаштани «бо роҳи ғайриқонунӣ» ба даст овардани амвол сабаби пайдоиши ақидаҳои гуногун дар назария ва амалияи ҳуқуқ байни олимони гаштааст. Марбут ба ин масъала олимони ба 2 гуруҳ ҷудо шудаанд. Ба ақидаи намоёндагони гуруҳи аввал бо роҳи ғайриқонунӣ ба даст овардани даромад, ин ба даст овардани амвол, ё ҳуқуқ ба он бе асоси қонунӣ, хилофи қонунгузори кишвар мебошад. Онҳо на танҳо ин ки бо роҳи ҷинояткорона гирифтани даромад, балки гирифтани даромадро аз аҳдҳои беасосу ғайриқонунӣ, дорошавии беасос, сохтмони худсарона ва баъдан барасмият даровардани онҳоро низ дар назар доранд. Масалан Л.Д.Гаухман ва С.В. Максимов қайд менамоянд, ки хусусияти ғайриқонунӣ ба даст овардани маблағҳои пулӣ, маънои «барқасдона вайрон намудани қонунгузори маъмурӣ, граждани ва қонунгузори дигар» - ро дар назар дорад.

Ба ақидаи гуруҳи дигари олимони, ақидаи олимони гуруҳи аввалро барои тафсири васеи «мафҳуми ғайриқонунӣ» зери танқид қарор додаанд. Онҳо мафҳуми маҳдуди онро пешбинӣ менамоянд, ки қонунгузор дар зери мафҳуми «ғайриқонунӣ» дар диспозитсияи моддаи КҶ танҳо бо роҳи ҷинояткорона ба даст овардани онҳоро дар назар доранд. Масалан, Жалинский қайд менамояд, ки ғайриқонунӣ, бояд чун вайрон кардани меъёрҳои ҳуқуқӣ-ҷиноятӣ фаҳмида шавад, дар акси ҳол татбиқи ин модда мутобиқи қ 2 моддаи 17 КҶ чун мавҷуд набудани ба ҷамъият хавфнокӣ ва қамаҳамият буданаш, ноадолатона аст.

Субъекти моддаи 262 расмикунони даромадҳои бо роҳи ҷиноят бадастовардари шахси воқеии муқаллафи ба синни 16 солагӣ расида баромад менамояд. «Ба сифати субъекти ин ҷиноят ҳам шахсе, ки бевосита дар натиҷаи содир намудани ҷиноят даромад ба даст оварда, баъдан бо роҳи анҷом додани амалиёти молиявӣ ё дигар аҳдҳо ба даромадҳои бо роҳи ҷиноят ба дастовардашудаашро қонунӣ мегардонад ва ҳам шахсе, ки дар содир намудани ҷинояти асосӣ, ки дар натиҷаи содир он даромад ба даст оварда шудааст, иштирок накарда, вале дидаю дониста ба қонунгардонии даромадҳои бо роҳи ҷиноят бадастовардашудаи дигар шахс мусоидат мекунад». Инчунин, дар қисми 2 банди «в» Кодекс

субъект махсус, яъне шахс бо истифода аз мақоми хизматӣ баромад мекунад. Тарафи субъективии моддаро гуноҳ дар шакли қасди бевосита ташкил медиҳад, яъне шахс ҳаракатҳои худро дарк мекунад ва хоҳони фаро расидани оқибат мебошад. Бо қасди бевосита содир гардидани ҷинояти таҳлилшаванда истифодаи истилоҳи «баръало» дар диспозитсияи моддаи 262 шаҳодат медиҳад. «Мақсади қонунигардонии даромадҳои бо роҳи ҷиноят бадастовардашуда махфӣ нигоҳ доштан ё пинҳон намудани хусусияти асли, манбаъ, маҳалли ҷойгиршавӣ, тарзи ихтиёрдорӣ, аз ҷо ба ҷо гузаронидан, тааллуқдорӣ ё ҳуқуқи моликият, инчунин намуди қонунӣ додан ба соҳибӣ, истифодабарӣ ва ихтиёрдори ин маблағҳои пулӣ, қоғазҳои қимматнок ё дигар молу мулк ифода мегардад». Ҳамчунин, қайд кардан зарур аст, ки дар қисмҳои моддаи мазкур мафҳумҳои ба миқдори калон ва махсусан калон пешниҳод карда шудааст. Мувофиқи эзоҳи модда ба миқдори калон андозае дар назар дошта шудааст, ки аз андозаи нишондиҳанда барои ҳисобҳо 2 ҳазор маротиба зиёд бошад. Ба миқдори махсусан калон бошад андозае дар назар дошта шудааст, ки аз андозаи нишондиҳанда барои ҳисобҳо 5 ҳазор маротиба зиёд бошад. Андозаи нишондиҳанда барои ҳисобҳо 64 сомони муқаррар шудааст.

Қонунгузори ҷиноятӣ шакли махсуси озод кардан аз ҷавобгарии ҷиноятӣ бо сабаби пушаймонӣ аз кирдор пешбинӣ кардааст. Мутобиқи он шахсе, ки дар қонунигардонии (расмиқунонии) даромадҳои бо роҳи ҷиноят бадастоварда иштирок кардааст, аз ҷавобгарии ҷиноятӣ барои ҳамин кирдор озод карда мешавад, агар ӯ пас аз содир намудани ҷиноят ихтиёри омада ба гуноҳи худ иқрор шуда, барои ошкор намудани ҷиноят ғайриҷобона мусоидат кунад ва (ё) ихтиёран даромадҳои бо роҳи ҷиноят бадастовардашро супорида бошад. Вале дар қисми 3 моддаи 262 меъёри мувофиқавӣ пешбинӣ гардидааст, ки мувофиқи он маблағҳои пулӣ, қоғазҳои қимматнок ва дигар молу мулке, ки бо роҳи ҷиноят ба дастоварда шудаанд, бо тартиби моддаи 78 Кодекси мувофиқавии ҷиноятии Ҷумҳурии Тоҷикистон мусодира карда мешаванд. Ин ҳолат ба вайрон кардани низоми қонунгузори ҷиноятӣ, ки он қонунгузори моддӣ мебошад, оварда мерасонад. Моддаи 78 КМҶТ механизми далели шайъӣ эътироф намудани маблағҳои пулӣ ё дигар молу мулкро муқаррар намуда, ба ғайриҷобона давлат ё дигар соҳибмулкони гузаронидани онҳоро низ пешбинӣ кардааст. Ҳамин тавр иловатан пешбинӣ намудани он дар қонунгузори ҷиноятӣ зарурат надорад.

АДАБИЁТ

1. Конституцияи Ҷумҳурии Тоҷикистон боби 1 моддаи 12
2. Комментарий к Уголовному кодексу РФ. Под. О.Ф.Шишова. М-1998. Т2. С8
3. Кодекси ҷиноятии Ҷумҳурии Тоҷикистон моддаи 262 қисми 1 (1998)
4. Кодекси граждани Ҷумҳурии Тоҷикистон моддаи 140 қисми 2
5. Тафсир ба Кодекси ҷиноятии Ҷумҳурии Тоҷикистон. Душанбе-2006 с.582
6. Ющенко И.С. Анализ законодательства РФ, Республика Беларусь И Республика Украина в сфере противодействия легализации незаконных доходов. Автореф.канд.юр.наук / И.С.Ющенко. - Томбов, 2009 с.10
7. Жалинский А.Е. Глава 22, Преступление в сфере экономической деятельности / А.Е.Жалинский. - 1998.С 49
8. Комментарий к Уголовному кодексу РФ Под. ред. Ю.И.Скуратова и В.М.Лебедева. м.1996 с.397
9. Сафаров.А.И. Некоторые проблемы определения субъекта легализации преступных доходов по законодательству РТ Вестник Таджикского национального университета №4(60).2010.С.75
10. Сафаров А.И. Саидов Ш.Н. Кудратов Н.А. Ҷиноятҳои иқтисодӣ (васоити таълимӣ) / А.И.Сафаров. - Душанбе 2015. С.55
11. Қонуни Ҷумҳурии Тоҷикистон «Дар бораи бучети давлатӣ» м.23 аз 02.12.2021
12. Сафаров А.И . Некоторые вопросы состояния преступности в сфере легализации денежных средств либо иного имущество

ҚОНУНИГАРДОНИИ ДАРОМАДҲОИ БО РОҲИ ҶИНОЯТ БАДАСТОВАРДАШУДА ЯКЕ АЗ ҶИНОЯТҲОИ ТАҶОВУЗКУНАНДА БА ҒАЙРИҶОБАНИИ МУЪТАДИЛИ ИҚТИСОДИ

Дар мақолаи мазкур объект, тарафи объективӣ, субъект, тарафи субъективӣ, инчунин, предмети ҷинояти дар моддаи 262 КҶ пешбинишуда, яъне қонунигардонии (расмиқунонии) даромадҳои бо роҳи ҷиноят бадастоварда мавриди баррасӣ қарор гирифтааст. Инчунин, дар мақола ҳолатҳои аз ҷавобгарии ҷиноятӣ озод кардани шахс ва мусодираи молу мулки бо роҳи ин ҷиноят ба дастовардашуда мавриди таҳлил қарор гирифтааст.

КАЛИДВОЖАҲО: қонунигардонӣ, молу мулк, ҷиноят, объект, тарафи объективӣ, субъект, тарафи субъективӣ.

ЛЕГАЛИЗАЦИЯ ДОХОДОВ ПОЛУЧЕННЫМИ НЕЗАКОННЫМ ПУТЕМ - ОДИН ИЗ ПРЕСТУПЛЕНИЙ, НАРУШАЮЩИХ НОРМАЛЬНУЮ ЭКОНОМИЧЕСКУЮ ДЕЯТЕЛЬНОСТЬ

В данной статье анализируется объект, объективная сторона, субъект, субъективная сторона, а также предмет преступления предусмотренного статьей 262 УК РТ, т.е. легализация доходов, полученных преступным путем. Также в статье анализируются случаи освобождения от уголовной ответственности и конфискации имущества, полученного в результате совершения этого преступления.

КЛЮЧЕВЫЕ СЛОВА: легализация, имущества, преступления, объект, объективная сторона, субъект, субъективная сторона.

LEGALIZATION OF ILLEGALLY OBTAINED INCOME IS ONE OF THE CRIMES THAT DISRUPT NORMAL ECONOMIC ACTIVITY

This article discusses the object, the objective side, the subject, the subjective side, as well as the subject of the crime provided for in Article 262 of the Criminal Code, the legalization of proceeds from crime. The article also analyzes the cases of release from criminal liability and confiscation of property obtained through this crime.

KEYWORDS: legalization, property, crimes, object, objective side, subject, subjective side.

Маълумот дар бораи муаллиф: *Насриддинов Санҷарбек Шухратҷонович* – Донишгоҳи миллии Тоҷикистон, магистранти курси дуюми факултети ҳуқуқшиносӣ. **Суроға:** 734025, Ҷумҳурии Тоҷикистон, шаҳри Душанбе, хиёбони Рӯдакӣ, 17. E-mail: sanjarnasriddinzoda@gmail.com. Телефон: **928589494**.

Сведение об авторе: *Насриддинов Санҷарбек Шухратҷонович* – Таджикский национальный университет, магистр второго курса юридического факультета. **Адрес:** 734025, Республика Таджикистан, город Душанбе, проспект Рудаки, 17. E-mail: sanjarnasriddinzoda@gmail.com. Телефон: **928589494**.

Information about the author: *Nasriddinov Sanjarbek Shuhratjonovich* – Tajik National University second-year master's student of the faculty of Law. **Address:** 734025, Republic of Tajikistan, Dushanbe, Rudaki Ave., 17. E-mail: sanjarnasriddinzoda@gmail.com. Phone: **928589494**.

МАҲФУМ, АҲАМИЯТ ВА ТАСНИФОТИ КОМБИНАТСИЯИ КРИМИНАЛИСТӢ

Яҳёев А.Ю.

Донишгоҳи миллии Тоҷикистон

Комбинатсияи криминалистӣ – ин маҷмуи амалиётҳои тактикӣ ва муҳофизатӣ мебошанд, ки барои ҳалли масъалаи машаххас дар ҳолатҳои тафтишӣ нигаронида мешавад. Комбинатсияи тактикӣ - ин дар яке аз амалиёти тафтишӣ муттаҳид намудани маҷмуи амалҳо (амалҳои содда ва оддӣ) тафтишӣ ва муҳофизатӣ мебошад. Комбинатсияи тактикӣ бо андоза ва моҳияти худ аҳамияти нисбатан кам дошта, доираи амалиёти тактикий маҳдуд дорад. Дар доираи комбинатсияи тактикӣ дар худ як, ҳамчун қоида, амалиёти тафтишии мураккаб аз якҷанд амалиёт ё чорабиниҳои фаврӣ - ҳастаҷӯӣ иборат мебошад. Гузаронидани комбинатсияи тактикӣ яке аз воситаҳои асосии баланд бардоштани самаранокии амалиёти тафтишӣ, ки ба таркиби он шомил карда шудааст, мебошад. Комбинатсияи тактикӣ аз ҷониби муфаттишон ва қорамандони фаврие амалӣ карда мешавад, ки ба гурӯҳи тафтишӣ шомил мебошанд ё ба фаъолияти қорамандони фаврӣ мусоидат менамоянд. Ғайр аз ин, комбинатсияи тактикӣ мумкин аст аз ҷониби гурӯҳи муфаттишон, ҳамчунин аз ҷониби якҷанд қорамандони фаврӣ, хангоми гузаронидани амалиёти тафтишӣ ё худ хангоми гузаронидани амалиёти тафтишии дигар бо супориши муфаттиш амалӣ карда шавад.

Дар ҳаҷорҷӯбаи тафтишии яке аз парвандаҳои ҷиноятӣ комбинатсияи тактикӣ ин маҷмуи амалиёти якҷела ва гуногуни тафтишӣ мебошад, дар баъзе ҳолатҳо ин чорабиниҳои ташкилӣ-техникӣ (комбинатсияи тактикий мураккаб) мебошад. Дар давраи тафтишот (махсусан, дар давраи аввал) маълумотҳои амалӣ карда мешавад, ки бо роҳи фаврӣ сурат мегирад, комбинатсияи тактикӣ дар худ маҷмуи амалиёти фаврӣ - ҳастаҷӯӣ ва амалҳои тафтиширо ташкил медиҳанд. Онро шартан фаврӣ-тактикӣ номидан мумкин аст, аммо аз нуқтаи назари муҳофизатӣ, танҳо амалҳои муҳофизатӣ нақш доранд, ки дар он маълумоти бадастомада аҳамияти муҳофизатӣ ба вучуд омада, бо роҳи фаврӣ ба даст оварда шудааст.

Чорабиниҳои фаврӣ - ҷустуҷӯӣ ҳамчун унсури комбинатсияи тактикӣ танҳо шароитро фароҳам меоварад, ки барои самаранок ва беҳафв гардидани амалҳои тафтишӣ, ки ба комбинатсияи тактикӣ шомил мебошад, таъмин менамояд. Амалиёти тафтишӣ метавонад барои таъини чорабиниҳои фаврӣ - ҷустуҷӯи минбаъда мусоидат намояд. Комбинатсияи фаврӣ - тактикӣ бо роҳи ҳамкориҳои муфаттиш бо корманди фаврии мақомоти таҳқиқ амалӣ карда мешавад, ки ҳар яки онҳо дар доираи салоҳияти худ ва тарзи фаъолият кор мекунанд.

Яке аз масъалаҳои баҳсталаб дар ин самт муайян кардани сарҳади байни амалиёти криминалистӣ ва комбинатсияи тактикӣ ба ҳисоб меравад. Дар худ муттаҳид намудани субъектони ғуногун танҳо яке аз ҳолатҳои комбинатсияи тактикӣ ба ҳисоб меравад. Тавре ки Белкин Р. С. қайд менамояд принсипи ягонагӣ маҷмуи амалҳои комбинатсияи тактикӣ ба байни худ алоқамандии зич дошта, бо тавассути ба амал баровардани ҳаракатҳои тактикӣ ба ҳадафи худ ноил мегардад. Ба ҳамагон маълум аст, ки така кардан ба танҳо як назария норавост, барои омӯзиши ҳамаҷонибаи кор, ки масъалаи комбинатсияи тактикиро бо назардошти назария ва ақидаҳои ғуногун маънидод кард.

Дар баробари ин, ба корҳои илмие рӯ ба рӯ шудан мумкин аст, ки муаллифи онҳо оид ба низоми амалҳои тактикӣ ва истифодаи онҳо сухан гуфта, ба ягон мафҳуме ишора намекунанд, ки масъалаи комплексӣ будани он така карда бошад. Мутаносибан мафҳуми низоми болозикр, ба мисли тактикаи амалиётӣ ва комбинатсияи тактикӣ низ мавҷуд намебошад. Новобаста аз он, ки ду воситаи комплекси таҳлили минбаъдаи тактикӣ - криминалистӣ оид ба амалиёти тактикӣ ҷой дорад таҳти тавачҷуҳи пайвастаи олимони соҳа қарор дорад. Дар баробари амалиёти комбинатсияи тактикӣ, ҳамчунин амалиёти тактикӣ низ ҷой дорад, ки метавонад дар худ амалҳои тафтишӣ, тактикӣ ва муруфиавиро муттаҳид намояд. Оид ба мавқеъҳои ғуногуни алоқамандии мутақобилаи мафҳумҳои амалиёти тактикӣ- криминалистӣ ва комбинатсияи тактикӣ - криминалистӣ хусусиятҳои зерини онро муайян кардан мумкин аст.

Яке аз онҳо дар он зоҳир мегардад, ки комбинатсияи тактикӣ яке аз навҳои амалиёти тактикӣ маънидод карда мешавад. Дар баробари ин, олимоне, ки ақидаи болозикрро пешбарӣ менамоянд, чунин меҳисобанд, ки амалиёти тактикӣ дар худ чорабиниҳои оперативӣ- ҷустуҷӯиро муттаҳид менамояд. Дар баробари ин қайд карда мешавад, ки комбинатсияи тактикӣ ва амалиёти тактикӣ бо ҳамдигар бо шумораи нисбатан ками амалиёти гузаронидашаванда фарқ менамоянд. Он олимоне, ки чорабиниҳои фаврӣ- ҷустуҷӯиро ҳамчун унсури амалиёти тактикӣ эътироф намекунанд, ба ҳайси унсури комбинатсияи тактикӣ низ чорабиниҳои фаврӣ - ҷустуҷӯиро ворид намекунанд. Қайд менамоянд, ки ин ду падида танҳо бо шумораи амалиёте, ки дар онҳо гузаронида мешаванд, аз ҳам тавофут доранд. Ҳамчунин, дар баъзе аз адабиёти илмӣ чунин мушоҳида кардан мумкин аст, ки “амалиёти тактикӣ - ин худ комбинатсияи тактикӣ ба ҳисоб рафта, ҳангоми масъалаҳои дар пеш истода, аз имкониятҳои фаврии мақомоти ҳифзи ҳуқуқ истифода намуд.” Нуқтаи назари дигар оид ба тафовути байни ин ду падида ба он асос меёбад, ки яке аз онҳо - амалиёти тактикӣ, ҳамавақт дар худ чорабиниҳои оперативиро доро буда, комбинатсияи тактикӣ бошад, наметавонад дар худ чорабиниҳои оперативӣ дошта бошад.

Ба таври адолатона тафовути байни амалиёти тактикӣ ва комбинатсияи тактикиро мавриди баррасӣ қарор дода, чунин меҳисобем, ки дар мақола бояд асосҳои нисбатан ҷиддӣ зикр гарданд. Ба ақидаи мо чунин аст, ки амалиёти тактикӣ аз комбинатсияи тактикӣ дорои имконияти васеъ мебошад, ки ҳангоми ба амал баровардани чорабиниҳои тактикӣ мушоҳида кардан мумкин аст. Дар комбинатсияи тактикӣ дар қатори амалиёти дигари фаврӣ - ҷустуҷӯӣ мумкин аст беамалии банақшагирифташуда (интизорӣ аз ҷониби ғумонбаршаванда ва ширикони ӯ ва ғайра) ташкил диҳад. Таснифбандии комбинатсияҳои тактикӣ: 1. Мураккаб: якхела ва ғуногун; беруна ва маҳаллӣ; 2. Оддӣ: рефлексивӣ; идоравӣ; таъминотӣ;

Мундариҷаи комбинатсияҳои мураккаби тактикиро низоми алоҳидаи амалиёти тафтишӣ ташкил медиҳанд. Комбинатсияҳои оддии тактикӣ дар ҷаҳорҷӯбаи танҳо аз амали тафтишӣ сурат мегирад. Комбинатсияи тактикии якхела аз амалиёти тафтишии якхела иборат мебошанд. Комбинатсияи тактикии ғуногун аз амалиёти ғуногуни тафтишӣ, ҳамчунин аз амалҳои тафтишӣ, амалҳои дигар ва чорабиниҳои ғуногун иборат мебошад.

Рефлексивӣ - идораи рефлексивии шахсе, ки ба тафтишот муқобилият нишон медиҳад, ки комбинатҳои ҳам идоравӣ ва ҳам санчиши рафти дурусти тафтишотро таъмин менамояд.

АДАБИЁТ

1. Белкин Р.С. Криминалистика: проблемы сегодняшнего дня. Злободневные вопросы российской криминалистики. М.: НОРМА (Изд. группа НОРМА – ИНФРА-М), 2001. 240 с.
2. Алексаньян К.А. Применение систем тактических приемов при производстве допроса подозреваемого: автореф. дис. канд. юрид. Наук / К.А.Алексаньян Краснодар, 2005. 22 с.
3. Драпкин Л.Я., Карагодин В.Н. Криминалистика: учебник. М.: ТК Велби, Изд-во Проспект, 2007. 672 с.
4. Комаров И.М. Проблемы теории и практики тактических операций в досудебном производстве: дис. ... д-ра юрид. Наук / И.М.Комаров. - Барнаул, 2003. С. 202–203.
5. Центров Е.Е. Сущность и соотношение основных тактических понятий // Криминалистика: учебник для магистратуры; под общ. ред. И.В. Александрова \ Е.Е.Центров. - М.: Юрайт, 2014. С. 182–186.
6. Комиссаров В.И. Криминалистическая тактика: история, современное состояние и перспективы развития / В.И.Комиссаров. - М.: Юрлитинформ, 2009. 192 с.
7. Малютин М.П. Тактические приемы, их допустимость и использование для достижения тактических целей допроса: дис. канд. юрид. Наук / М.П.Малютин. - Краснодар, 2001. 194 с.
8. Соловьев А.К. Криминалистический анализ показаний в тактической операции // Актуальные направления развития криминалистической методики и тактики расследования / А.К.Соловьев. - М., 1978. С. 65–68.

МАҲҶУМ, АҶАМИЯТ ВА ТАСНИФОТИ КОМБИНАТСИЯИ КРИМИНАЛИСТӢ

Дар мақола мафҳум ва намудҳои омезиши тактикӣ ва криминалистӣ ҳамчун абзори оперативӣ-тактикӣ ва криминалистӣ, ки дар муҳофизати судӣ истифода мешаванд, баррасӣ карда мешавад. Муаллиф моҳияти маҷмуи василаҳои тактикӣ ва криминалистиро қушода, дар асоси он омезиши тактикӣ ва криминалистӣ ва амалиёти тактикӣ ва криминалистиро фарқ мекунад. Гурӯҳбандии омезиши тактикӣ-криминалистӣ ба муайян кардани имкониятҳои воситаҳои оперативӣ-тактикӣ-криминалистӣ дар муҳофизати ҷиноятӣ рағбона карда шудааст. Дар айни замон, илми криминалистӣ равишҳои мухталифро дар мавриди концептуалӣ кардани воситаҳои мураккаби оперативӣ ва тактикий экспертизаи судӣ-тиббӣ нишон медиҳад. Дар шакли олии онҳо, ин равишҳо дар хоҳиши фарқ кардани омезиши тактикӣ-криминалистӣ ва амалиёти тактикӣ-криминалистӣ аз ҷиҳати сифат зоҳир мешаванд, инчунин танҳо як асбоби мураккаби тактикӣ-криминалистиро муайян мекунад, ки онро ҳамчун омезиш муайян мекунад.

КАЛИДВОЖАҲО: воситаи тактикӣ- криминалистӣ; амалиёти тактикӣ- криминалистӣ ҳамчун воситаи тактикӣ- криминалистӣ; комбинатсияи тактикӣ- криминалистӣ; амалиёти тактикӣ- криминалистӣ; иқтидори тактикӣ- криминалистӣ;

ОПРЕДЕЛЕНИЕ, ЗНАЧЕНИЕ И КЛАССИФИКАЦИЯ ПРЕСТУПНОЙ КОМБИНАЦИИ

В статье рассмотрены понятие и виды тактико-криминалистической комбинации как оперативно-тактико-криминалистического инструментария, применяемого в досудебном производстве. Автор раскрывает сущность комплекса тактико-криминалистических средств, на основе чего выделяет тактико-криминалистическую комбинацию и тактико-криминалистическую операцию. Классификация тактико-криминалистической комбинации направлена на выявление возможностей оперативно-тактико-криминалистических средств в уголовном судопроизводстве. В настоящее время криминалистика демонстрирует различные подходы к концептуализации комплексных оперативно-тактических средств судебно-медицинской экспертизы. В своей высшей форме эти подходы проявляются в стремлении провести различие между тактико-криминалистической комбинацией и тактико-криминалистической операцией с точки зрения их качества, а также выявить только одно сложное тактико-криминалистическое средство, определяя его как комбинацию.

КЛЮЧЕВЫЕ СЛОВА: тактико-криминалистический инструмент; тактико-криминалистические операции как тактико-криминалистический инструмент; тактико-криминалистическая комбинация; тактические и криминалистические операции; тактико-криминалистические возможности;

DEFINITION, SIGNIFICANCE AND CLASSIFICATION CRIMINAL COMBINATION

The article dwells on the concept and types of the tactical-forensic combination as operational tactical-forensic tools used in pre-trial proceedings. The author reveals the essence of complex tactical-forensic means, on which basis he distinguishes tactical-forensic combination and tactical-forensic operation. The classification of tactical-forensic combination is aimed at identifying the capacity of the operational tactical-forensic means in criminal proceedings. Nowadays criminalistics shows different approaches to the conceptualization of operational comprehensive tactical-forensic means. In their highest form, these approaches are manifested in the effort to distinguish between the tactical-forensic combination and the tactical-forensic operation in terms of their quality, and to recognize only one complex tactical-forensic means, defining it as a combination or an operation.

KEYWORDS: tactical-forensic means, operational tactical-forensic means; tactical-forensic combination; tactical-forensic operation; tactical-forensic capacity.

Маълумот дар бораи муаллиф: *Яҳёев Абдухафиз Юнусович* – Донишгоҳи миллии Тоҷикистон, магистранти курси дуюми факултети ҳуқуқшиносӣ. Суроға: 734025, Ҷумҳурии Тоҷикистон, шаҳри Душанбе, хиёбони Рӯдакӣ, 17. Телефон: 926322227.

Сведение об авторе: *Яҳёев Абдухафиз Юнусович* – Таджикский национальный университет, магистр второго курса юридического факультета. Адрес: 734025, Республика Таджикистан, город Душанбе, проспект Рудаки, 17. Телефон: 926322227.

Information about the author: *Yahyoev Abduhafiz Yunusovich* – Tajik National University, second-year master`s student of Faculty of Law. Address: 734025, Republic of Tajikistan, Dushanbe, Rudaki Ave., 17. Phone: 926322227.

МАФҲУМ ВА ХУСУСИЯТҲОИ ЗАРАР ҲАМЧУН АСОСИ УҲДАДОРИҲОИ ДЕЛИКТӢ

Акбарзода А.А.
Донишгоҳи миллии Тоҷикистон

Асоси умумӣ ва ҳатмии ба миён омадани ҳама гуна уҳдадорӣ аз расонидани зарар, факти расонидани зарар ба молу мулки шахрванд ё шахси ҳуқуқӣ ё ба манфиатҳои ғайримолумулкии шахрванд мебошад. Пайдо шудани зарарро асоси уҳдадорӣ барои расонидани он низ меноманд. Дар айни замон он нишон медиҳад, ки ҳуди уҳдадорӣ дар сурати мавҷуд будани шартҳои муайяне, ки таркиби ҳуқуқвайронкунии гражданиро ташкил медиҳанд, татбиқ карда мешавад. Зарар оқибатҳои номатлубест, ки дар соҳаи молумулкӣ ё ғайримолумулкии ҷабрдида ба вучуд меоянд. Зарар метавонад дар гум кардан, нобуд кардан ё осеб дидани молу мулк, аз даст додани ғайриқонунии, даромад, вайрон кардан (маҳдудкунӣ)-и ҳуқуқҳои шахсии ғайримолумулкӣ, паст кардани неъматҳои ғайримоддӣ, аз ҷумла дар натиҷаи азоби маънавӣ ё ҷисмонӣ ифода карда шавад.

Дар матни Кодекси граждани Ҷумҳурии Тоҷикистон аксар вақт истилоҳи «зарар»-ро дидан мумкин аст, дар ҳоле ки қонунгузор онро таърифи ҳуқуқӣ надода, танҳо бо истилоҳҳои «зарар» ва «зиён» муайян мекунад. Зарар мафҳуми асосии уҳдадории деликтӣ мебошад, зеро аз як тараф, он шартҳои асосии пайдоиши муносибатҳои ҳуқуқии деликтӣ бошад, аз тарафи дигар, ин муносибатҳои ҳуқуқиро аз дигар муносибатҳои ҳуқуқии граждани, ки ҳадафи онҳо барқарор намудани доираи молу мулки ҷабрдида мебошад, ҷудо мекунад. Дар бораи таърифи ин мафҳум дар байни муҳаққиқон андешаҳои гуногун ба вучуд омадаанд. Масалан, баъзе муаллифон чунин мешуморанд, ки зарар маҷмӯи оқибатҳои манфӣ (зарарнок)-и ҳуқуқвайронкунӣ мебошад.

К.Б. Ярошенко дар зери мафҳуми зарар оқибатҳои вайрон кардани ҳуқуқҳои молумулкии шахрвандон ва шахсони ҳуқуқӣ, инчунин ҳуқуқҳои ғайримолумулкии шахрвандонро муайян мекунад. Ба гуфтаи В.В. Витрянский зарар оқибатҳои манфии молумулкии шахсе мебошад, ки ҳуқуқаш поймол карда мешавад. Дар фарҳанги тафсирии В. Дал зарар мафҳуми натиҷаи ҳар гуна осеб, зиён, талафоти моддию маънавӣ, ҳар гуна поймолкунии ҳуқуқи шахсе ё молу мулк, ҳуқуқӣ ва ғайриқонунӣ маънидод карда мешавад. Аммо дар натиҷаи ҳар гуна ҳуқуқвайронкунӣ ҳанӯз ҳам оқибатҳои муайяни манфӣ ба вучуд омада метавонанд ва ҳуқуқи граждани танҳо ба зиён манфиатдор аст, ки дар натиҷаи уҳдадорихоии деликтӣ ва ҷабрдидаи он ба миён меоянд. Бар хилофи гуфтаҳои боло нуктаи дуюми нуктаи назар ҷудо карда мешавад, ки мувофиқи он зарар маҳдуд кардани неъматҳои молумулкӣ ё ғайримолумулкӣ мебошад. В. Белов пешниҳод мекунад, ки зарар «ҳама гуна таҳқир кардани ҳуқуқи субъективӣ (хусусӣ)-и молумулкӣ ё ғайримолумулкӣ, инчунин ҳар гуна манфиати ғайримолумулкии шахси муайян» мебошад. М.М. Агарков зарарро «ҳар гуна паст кардани ин ё он манфиати шахсе ё молумулкӣ» маънидод кардааст.

Чунин таърифи мафҳуми зарарро Е.А. Суханов, В. Тархов ва дигар муҳаққиқон ҷонибдорӣ менамоянд. Ю.К. Толстой пешниҳод мекунад, ки зарарро вайрон кардан ё поймол кардани ҳуқуқи молумулкӣ ё неъматҳои ғайримоддӣ ҳисоб карда, баъдан муайян мекунад, ки зарар метавонад дар нобудшавӣ ё осеб дидани молу мулк, аз даст додани ғайриқонунии, паст ё маҳрум шудани қобилияти меҳнати ҷабрдида ифода ёбад; фавти саробон, додани

чазои ҷисмонӣ ё маънавӣ ва ғайра. Ба ақидаи ӯ, зарар на ҳама вақт талаф ё кам шудани он чизро ифода мекунад, балки он метавонад дар нагирифтани он чизе, ки дар натиҷаи истифода, татбиқ пайдо шуда метавонист, низ ифода ёбад. Ҳолати норухати шахс дар натиҷаи ранҷҳои ҷисмонӣ ё маънавӣ низ зараре мебошад, ки бояд ҷуброн карда шавад.

Ҳамин тариқ, дар натиҷаи мавқеи то андозае номувофик, вай бо вучуди ин ба ҳулосае меояд, ки зарар маҳз дар кам кардани манфиати шахс ифода ёфтааст. Мавқеи В.Т. Смирнова ва А. Собчак, ки аввал зарарро ҳамчун оқибатҳои муайяни номатлуб, ки ҳангоми поймол шудани ҳуқуқ ва манфиатҳои молумулкӣ ё ғайримолумулкии ба ҷабрдида тааллуқдошта ба вучуд меоянд, муайян менамоянд, вале баъдан тавзеҳ медиҳанд, ки барои ба вучуд омадани уҳдадории ҷуброни зарар, охири бояд мазмуни иқтисодӣ дошта бошад, яъне бояд маҳз дар таҳқир намудани доираи молу мулки шахси зарардида ифода карда шавад. Зарар метавонад ба молу мулк (зарари молумулкӣ) ё шахс расонида шавад. Ҳангоми расонидани зарар ба шахс, аз ҷумла неъматҳои ғайримоддӣ, ба монанди ҳаёт ва саломатӣ, зарари молумулкӣ бояд дар шакли ҳарочот барои барқарор кардани саломатӣ ва молу мулки ҷабрдида, ки дар натиҷаи талафоти саломатӣ кам карда шудааст, ҷуброн карда шавад. Вазъият дигар аст, ки агар зарари маънавияе, ки аз азобу уқубати маънавӣ ва ҷисмонӣ расонидааст, ки муодили моддие надорад, ҷуброн карда шавад. Ҷубронпулӣ метавонад танҳо барои ҷуброни ранҷу азоб, ба вучуд овардани ҳисси адолати барқароршуда кӯмак кунад. Зарар ҳамчун оқибатҳои номатлуб, манфии хусусияти молумулкӣ ё ғайримолумулкие фаҳмида мешавад, ки ба ҷабрдида дар натиҷаи вайрон кардани ҳуқуқ ё манфиатҳои молумулкӣ ё шахсии ғайримолумулкии ӯ расонида мешавад. Зарар метавонад ба шахс ё молу мулки шахрванд, инчунин ба молу мулки шахси ҳуқуқӣ расонида шавад. Набудани зарар маъноӣ онро дорад, ки ҳеч чиз барои ҷуброн вучуд надорад ва мувофиқан уҳдадории ҷуброн кардан вучуд надорад. Дар уҳдадориҳои деликтӣ зарар на танҳо шарт, балки чораи уҳдадорӣ низ мебошад, зеро чун қоида, на дараҷаи гуноҳи зараррасон, балки маблағи зарар мебошад, ки андозаи уҳдадориро муайян мекунад ва барои ҷуброни пуррааш имкон медиҳад. Зарар ба моддӣ ва маънавӣ тақсим мешавад. Зарари молумулкӣ оқибатҳои манфиест, ки дар кам шудани молу мулки ҷабрдида дар натиҷаи вайрон кардани ҳуқуқ ё манфиати ба ҷабрдида тааллуқдошта ифода меёбад. Зарари молумулкӣ метавонад ҳангоми вайрон кардани ҳуқуқҳои молумулкӣ ва ғайримолумулкӣ ба вуқӯъ ояд. Зарар, нобудшавии молу мулк боиси зарари молумулкӣ мегардад. Аммо вайрон кардани ҳуқуқ ё манфиатҳои шахсии ғайримолумулкӣ, чи тавре ки дар боло зикр гардид, боиси зарари молумулкӣ низ мегардад. Зарар аз рӯи уҳдадориҳои деликтӣ, инчунин умуман зиён дар ҳуқуқи граждани ба ду намуд ҷудо мешавад: зарари воқеӣ ва ғайривоқеӣ аз даст рафта. Мутобиқи банди 2 моддаи 15 Кодекси граждани ҚТ ба ғайривоқеӣ аз даст рафта даромади гумшуда дохил мешавад, ки ин шахс дар шароити муътадили муомилоти граждани, агар ҳуқуқаш вайрон намешуд, мегардид. Дар уҳдадориҳои деликтӣ, ин метавонад даромаде бошад, ки дар натиҷаи осеб ё нобуд шудан аз даст дода шудааст; дар сурати ғайривоқеӣ шахсони дар таъминоти ӯ аз музди кор ё дигар даромади ҷабрдида, ки дар давоми ҳаёти вай гирифтаанд ё ба гирифтани он ҳуқуқ доштанд, маҳрум мешаванд.

Дар зери мафҳуми зарар, ҳуқуқи граждани ҳама гуна камшавии неъматҳои шахсӣ ва молумулкиро дар назар дошта мешавад. Аз ин рӯ, зарари моддӣ ва маънавӣ фарқ карда мешавад. Зарари маънавӣ азобу шиканҷаи ҷисмонӣ ё руҳии шахс мебошад, ки дар натиҷаи вайрон кардани ҳуқуқи шахсии ғайримоддӣ, паст задани неъматҳои дигари ғайримоддӣ, ба монанди шаъну шараф, эътибори шахсӣ ва қорӣ, дахлнопазирии шахсият, ҳаёту саломатӣ, номусу номи нек ва ғайраҳо ба шахс расонида мешавад. Шаъну шараф ва эътибори қорӣ аз зумраи чунин неъматҳо мебошанд, ки бегонашаванда ва муқаддасанд.

Ба ақидаи Н.С.Малеин, моҳияти иҷтимоии зарар «дар маҷмуи оқибатҳои манфии ҳуқуқвайронкунӣ, ки вайрон кардани тартиботи ҳуқуқӣ, номуташаккилии муносибатҳои ҷамъиятӣ ва дар айни замон безътиноӣ кардан, несту нобуд кардани ҳар гуна неъмат, ҳуқуқвайронкунӣ, вайрон кардани ҳуқуқ ва тартиботи ҷамъиятӣ мебошад, ифода меёбад. Дар ҳама ҳолатҳо сухан дар бораи оқибатҳои манфие, ки дар натиҷаи поймол кардани ҳуқуқ ва манфиатҳои молумулкию шахсии ғайримолумулкии ҷабрдида ба амал меояд, ки объекти танзими ҳуқуқи граждани мебошад, маъноӣ расонидани зарарро дорад.

Аз сабаби он ки мувофиқи банди 1 моддаи 1079-и Кодекси граждани ҚТ ба зарари ба молу мулк ё шахс расонидашуда аҳамияти ҳуқуқӣ дорад, дар ҳуқуқи шахрвандӣ ду намуди зарарро ҷудо кардан маъмул аст: молумулкӣ ва ғайримолумулкӣ. Ҳар кадоми онҳо метавонанд бо дарназардошти гуногунии талафоти эҳтимолие, ки аз иштирокчиёни гуногуни муносибатҳои ҳуқуқии граждани ба миён меоянд, дар шаклҳои гуногун ифода карда шаванд. Ҳамин тариқ, зарари молумулкӣ ҳама гуна талафот дар соҳаи молу мулки ҷабрдида мебошад. Моддияти чунин талафот дар ҳама ҳолатҳо имкон медиҳад, ки онҳо аз рӯи миқдор ҳисоб карда шаванд ва аз ин рӯ, ба онҳо арзиши пулии баробар ба андозаи ин талафот дода шавад. Ҳамчунин, бояд қайд намуд, ки ҳарчанд ҳар як субъекти ҳуқуқи граждани метавонад дар нақши ҷабрдида бошад, хусусияти зарари молумулкии субъектҳои намудҳои гуногун метавонад гуногун бошад. Инчунин, он вобаста ба он, ки ҳуқуқи онҳо поймол карда шудааст, фарқ мекунад. Аз ҷумла, ҳангоми вайрон кардани ҳуқуқи моликият (барои ҳама гуна субъектҳои муносибатҳои ҳуқуқии граждани) ва ҳуқуқи шахсии ғайримолумулкӣ (ҳама гуна ҳуқуқҳои ғайримолумулкӣ – барои шахрвандон ва аксаран барои шахсони ҳуқуқӣ ҳуқуқ ба эътибори корӣ) зарари молумулкӣ метавонад рух диҳад). Илова бар ин, дар ҳама гуна шакл зарари молумулкӣ ба шахрвандон ва танҳо дар баъзе шаклҳо – ба шахсони ҳуқуқӣ имконпазир аст. Дар байни чунин шаклҳои асосии зарари молумулкӣ дар муносибатҳои деликтӣ инҳо ба назар гирифта мешаванд, аз ҷумла, вобаста ба кадом ҳуқуқи субъективии ҷабрдида ва чӣ тавр дар натиҷаи зарар вайрон карда шудани онҳо фарқ мекунад:

- 1) нобуд ё вайрон кардани молу мулк;
- 2) зарари вобаста ба пешгирӣ ва рафъи оқибатҳои номатлуби зарар (харочоти ҳуқуқӣ, харочот барои барқарор намудани ҳуқуқҳои вайроншуда ва ғайра);
- 3) зараре, ки дар натиҷаи гум кардан ё паст задани шаъну шараф ва эътибори корӣ расонида шудааст;
- 4) аз даст додани музд ё даромади дигар вобаста ба гум кардан ё кам шудани қобилияти меҳнатӣ бинобар расонидани зарар ба саломатӣ;
- 5) аз сабаби фавти саробон аз даст додани воситаҳои рузгор;
- 6) харочоти иловагӣ, ки барои таъмини пурраи ҳаёт ҳангоми расонидани зарар ба саломатӣ (барои доруворӣ, хизматрасонии тиббӣ, табобати санаториявӣ, нигоҳубини берунӣ ва ғайра) нигаронида шудааст.

Дар навбати худ, бар хилофи зарари молумулкӣ, зарари ғайримолумулкӣ паст кардани ҳама гуна манфиатҳои ғайримоддии ба ҷабрдида тааллуқдошта мебошад.

Ҳамин тариқ, сарфи назар аз он, ки зарар шартӣ асосии уҳдадорӣ деликтӣ мебошад, таърифи ин мафҳум имрӯз ҳам дар адабиёти ҳуқуқӣ ва ҳам дар ҳуқуқи граждани ҳал нашудааст. Ин дар татбиқи қонунгузорӣ душвориҳои зиёде ба вучуд меорад: ба зарар вобаста ба иҷрои он чун ҷораи ҷавобгарӣ, пешакӣ муайян намудани ҳаҷм ва андозаи товони зарари расонидашуда чунин эътибори калон дода мешавад.

АДАБИЁТ

1. Кодекси граждани Ҷумҳурии Тоҷикистон (қисми якум) аз 30 июни соли 1999 // Маҳзани мутамаркази иттилоотӣ-ҳуқуқии Ҷумҳурии Тоҷикистон «Адлия». Шакли 7.0. [Захираи электронӣ]. – Манбаи дастрасӣ: URL: <http://www.adlia.tj> (санаи муроҷиат: 20.01.2022).
2. Агарков, М.М. Избранные труды по гражданскому праву. В 2-х томах. Т. 1 / Агарков М.М. - Москва: АО «Центр ЮрИнфоР», 2002. – 452 с.
3. Белов В.А. Гражданское право: Общая часть: учеб / В.А.Белов. – М., 2002. – 960 с.
4. Брагинский М.И., Витрянский В.В. Договорное право. Кн. 1: Общие положения / М.М.Брагинский. – М., 2005. – 850 с.
5. Гражданское право. Учебник / Под ред. Камышанского В.П., Коршунова Н.М., Иванова В.И. - М.: Юристъ, 2007. – 567 с.
6. Гражданское право: в 4 т. Т.1: Общая часть: учеб. / отв. ред. Е.А. Суханов. – М., 2004. – 669 с.
7. Гражданское право: учеб.: в 3 т. Т. 3 / под ред. А.П. Сергеев, Ю.К. Толстой. – М., 2003. – 765 с.
8. Гутников, О.В. Деликтная ответственность за нарушение относительных прав: перспективы развития в российском праве / О.В. Гутников // Закон. - 2017. - № 1. – С. 22-37.
9. Донцов С.Е., Глянец В.В. Возмещение вреда по советскому законодательству / С.Е.Донцов. – М., 1990. – 272 с.
10. Параскевова С.А. Неправомерные действия в гражданском праве: учеб. Пособие / С.А.Параскевова. – Пятигорск, 2006. – 110 с.

11. Малеин Н. С. Правонарушение: понятие, причины, ответственность / Н.С.Малеин. – М., 1985. – 192 с.
12. Молчанов А.А. Гражданское право: курс лекций / А.А.Молчанов. – М.: Эксмо, 2008. – 437 с.

МАФҲУМ ВА ХУСУСИЯТҲОИ ЗАРАР ҲАМЧУН АСОСИ УҲДАДОРИҲОИ ДЕЛИКТӢ

Дар ҳуқуқи граждани уҳдадорихое, ки вобаста ба расонидани зарар ба миён меоянд, уҳдадорихои деликтӣ номида мешавад. Дар уҳдадорихои деликтӣ факти расонидани зарар яке аз асосҳои муҳими пайдоиши уҳдадорӣ мебошад. Дар мақола мафҳум, хусусият ва намудҳои зарар дар асоси қонунгузорию граждани Ҷумҳурии Тоҷикистон ва адабиёти илмӣ таҳлил карда шудааст.

КАЛИДВОЖАҲО: уҳдадорӣ, деликт, уҳдадории деликтӣ, зарар, зарари моддӣ, зарари маънавӣ, ҷуброни зарар, ҳуқуқҳои молумулқӣ, неъматҳои ғайримоддӣ.

ОПРЕДЕЛЕНИЕ И ХАРАКТЕРИСТИКА УЩЕРБА КАК ОСНОВАНИЕ ДЕЛИКАТНОЙ ОТВЕТСТВЕННОСТИ

В гражданском праве обязательства, возникающие в связи с причинением вреда, называются деликтными обязательствами. В деликтных обязательствах факт причинения вреда является одним из важных оснований возникновения обязательства. В статье анализируются понятие, характер и виды вреда в соответствии с гражданским законодательством Республики Таджикистан и научной литературой.

КЛЮЧЕВЫЕ СЛОВА: обязательство, деликт, деликтное обязательство, вред, материальный вред, моральный вред, возмещение вреда, имущественные права, нематериальные блага.

DEFINITION AND CHARACTERISTICS OF DAMAGES AS THE BASIS OF DELICATE LIABILITY

In civil law, the obligations arising in connection with the infliction of harm are called tort obligations. In tort obligations, the fact of causing damage is one of the important grounds for the emergence of an obligation. The article analyzes the concept, nature and types of damage in accordance with the civil legislation of the Republic of Tajikistan and the scientific literature.

KEYWORDS: obligation, tort, tort obligation, damage, material damage, moral damage, compensation for damage, property rights, intangible benefits.

Маълумот дар бораи муаллиф: *Акбарзода Асрор Акбар* – ДМТ, магистранти курси дуюми факултети ҳуқуқшиносӣ. **Суроға:** 734025, Ҷумҳурии Тоҷикистон, шаҳри Душанбе, хиёбони Рӯдакӣ, 17.

Сведение об авторе: *Акбарзода Асрор Акбар* – Таджикский национальный университет, магистр второго курса юридического факультета. **Адрес:** 734025, Республика Таджикистан, город Душанбе, проспект Рудаки, 17.

Information about the author: *Akbarzoda Asror Akbar* – Tajik National University, second-year master's student of Faculty of Law. **Address:** 734025, Republic of Tajikistan, Dushanbe, Rudaki Ave., 17.

ПРАВО СОБСТВЕННОСТИ ГРАЖДАН НА ЗЕМЕЛЬНЫЕ УЧАСТКИ

Нематов Ф. О.

Российско-Таджикский (Славянский) университет

Права и обязанности собственников во всех сферах деятельности определяются формами собственности на землю, хотя содержание права собственности во всех случаях составляют правомочия владения, пользования и распоряжения земельными участками в соответствии с гражданским законодательством РТ. В РТ признаются и защищаются частная и публичная (государственная) формы собственности, установленного в статье 236 ГК РТ. Норма гражданского законодательства регулирует следующие формы собственности:

1. Право государственной собственности, которое установлено в статье 238 ГК РТ регулирующего республиканской и коммунальной собственности предусмотренной части первой этой статьи рассматривает следующие 2 и 3 части определения, т. е:

• Республиканская собственность состоит из республиканской казны и имущества, закрепленного за государственными республиканскими юридическими лицами в соответствии с законодательными актами. Средства республиканского бюджета, золотовалютный запас и алмазный фонд, объекты исключительной государственной собственности и иное

государственное имущество, не закрепленное за государственными юридическими лицами, составляют государственную казну РТ.

• Коммунальная собственность состоит из местной казны и имущества, закрепленного за коммунальными юридическими лицами в соответствии с законодательными актами. Средства местного бюджета и иное коммунальное имущество, не закрепленное за государственными юридическими лицами, составляют местную казну.

2. Понятие и виды частной собственности ч. 2 ст. 237 ГК РТ.

В частной собственности может находиться любое имущество, за исключением отдельных видов имущества, которые в соответствии с законодательными актами не могут принадлежать гражданам или юридическим лицам. Количество и стоимость имущества, находящегося в частной собственности, не ограничивается.

На основе указанных форм собственности статья 13 Конституции РТ закрепляет исключительную государственную собственность. К ней относятся земля, ее недра, вода, воздушное пространство, растительный и животный мир, другие природные ресурсы. Объекты исключительной государственной собственности, которое установлено в статье 239 ГК РТ и в статье 2 ЗК РТ, регламентируется в особом направлении деятельности правового режима. Режим имущества, составляющего исключительную государственную собственность, связан с монополией государства на это имущество, ограничением его оборото-способности и наложением законодательных запретов на обращение его в частную собственность.

Следующая регламентация собственности предусматривается в статье 32 Конституции РТ, которая выражает: «Каждый имеет право на собственность и право наследования».

Никто не вправе лишать и ограничивать право лица на собственность. Изъятие личного имущества для общественных нужд государством допускается только на основании закона и с согласия собственника при полном возмещении его стоимости».

Раскрывая содержание права собственности, Конституция РТ закрепила такие принципы, как принцип беспрепятственного владения, пользования и распоряжения своим имуществом, регулирует условия лишения собственности и содержится признание права государства осуществлять контроль на использование собственности в соответствии с общими интересами. Общие положения о праве собственности на землю закреплены в гл. 11 ГК РТ. Однако регулирование вопросов собственности на землю не дает возможности исключительной привилегией гражданского права. Специфика правового регулирования отношений собственности на землю отражается в земельном, горном, водном, лесном законодательствах. Правовые способы и инструменты земельного законодательства дает возможности их подразделению земель на категории, установление ограничений прав на земельные участки, градостроительные зонирование и особенности содержания права частной собственности на землю. Право собственности — это субъективное право, которого непосредственно вытекает из закона. Закрепляет за его обладателем экономическую власть над принадлежащим ему имуществом, то есть земельным участком. Право собственности на земельный участок является имущественным правом, предусмотренным гражданским и земельным законодательством. Это вещное право, в основе которого лежит дозволение совершать любые действия, разрешенные законом, учитывая преимущественно публичный характер регулирования отношений собственности на землю. Право собственности предполагает возможность собственника по своему усмотрению использовать принадлежащую ему землю, однако закон определяет пределы такого усмотрения, закрепляя принцип целевого характера использования земель. И за этого вытекает исключение абсолютного характера собственности на землю. Объектом право собственности граждан на земельные участки является непосредственно сама поверхность земли, ее почвенный покров, водные объекты, находящиеся на участке, и растущие на нем растения. Земельный участок — это часть поверхности земли, имеющая фиксированную границу, площадь, местоположение и другие характеристики, отражаемые в государственном земельном кадастре и документах государственной регистрации прав собственника на землю. Право собственности на землю осуществляется путем государственной регистрации, установленного в ст. 2(1) Закон РТ «О государственных регистрах». На своем участке собственник вправе строить здания, строения необходимые ему сооружения, выращивать деревья и др. Территория, которая находится в

собственности лица, также может использоваться как средство производства. Деятельность собственника на своем земельном участке осуществляется в воздушном или подземном пространстве. Для того чтобы построить дом, нужно подвести фундамент в подземное пространство, и занять часть воздушного пространства над земельным участком в результате постройки здания, сооружения. Земельные участки, которые не подлежат приватизации, являются землями, изъятыми из гражданского оборота, и земли, ограниченные в обороте. Земельные участки, отнесенные к землям, изъятым из оборота, не могут предоставляться в частную собственность, а также быть объектом сделок, предусмотренных гражданским законодательством. Земельные участки, отнесенные к землям, ограниченным в обороте, также не предоставляются в частной собственности. Все остальные участки, не включенные в этот перечень, могут быть объектами права частной собственности.

Нужно отметить, что в законе РТ «О приватизации государственной собственности» ст. 9 указан несколько иной перечень объектов, которые не подлежат приватизации. То есть объекты, которые установлены в ст. 13 Конституции РТ исключительная собственность государства, а также объекты исторического наследия и национального достояния, здания и сооружения органов государственной власти и управления и органов местной власти, системы водоснабжения питьевой водой, оборонные предприятия, предприятия по захоронению радиоактивных отходов, а также имущество гидроэлектростанции «Нурек», гидроэлектростанции «Рогун» и Государственного унитарного предприятия «Таджикская Алюминиевая Компания».

Приватизация объектов, обеспечивающих жизнедеятельность экономики городов и районов объекты топливно-энергетического комплекса, водохозяйственные сооружения, (за исключением системы водоснабжения питьевой водой) железнодорожные пути и автодорожные коммуникации, сети связи; объекты здравоохранения и образования осуществляются по решению Правительства РТ.

Перечень объектов, которые в соответствии с настоящим законом не подлежат приватизации, утверждается Правительством РТ и объекты, предусмотренные законом РТ «О приватизации государственной собственности» ст. 8 ч. 2, переданные в соответствии с Законом РТ «О государственно-частном партнерстве».

Все остальные земельные участки, которые не включены в указанные перечни, могут находиться в частной собственности граждан и юридических лиц.

В случае совершения сделок земельного участка как объекта гражданского правоотношения установленного в ч. 1 ст. 2(2) ЗК РТ, объектом право пользования земельным участком предметом купли-продажи может переходить к другому лицу в порядке универсального правопреемства, установленного земельным и гражданским законодательством РТ. Продавец при заключении договора купли-продажи обязан предоставить покупателю имеющегося у него информации о затруднениях земельного участка и ограничениях его использования только в соответствии с их целевым назначением. Признаются недействительными условия договора купли-продажи земельного участка, которые устанавливают право продавца выкупить земельный участок обратно по собственному желанию. Так – как препятствует дальнейшему распоряжению земельным участком, в том числе ограничивает ипотеку и передачу земельного участка в аренду и т. д. Уравнивает ответственность продавца в случае предъявления прав на земельные участки третьими лицами. Эти требования применяются также к договору мены в случае предоставления продавцом заведомо ложной информации о трудностях земельного участка и ограничениях его использования:

- О разрешении на застройку данного земельного участка;
- Об использовании соседних земельных участков, оказывающем существенное воздействие на эксплуатацию и стоимость продаваемого земельного участка;
- О качественных свойствах земли, которые могут влиять на планируемое покупателем использование и стоимость земельного участка.

Иные информации, которая может оказать влияние на решение о покупке данного недвижимого земельного участка и требования, которое устанавливает закон, покупатель вправе

требовать уменьшения покупной цены или расторжения договора купли-продажи земельного участка и возмещения причиненного ему ущерба.

Юридические факты, осуществление гражданских прав, являются основаниями приобретения права частной собственности на земельный участок. На основе анализа норм гражданского и земельного законодательства выделяются следующие основания приобретения права собственности на земельный участок. Права собственности на здание, строение, сооружение, находящиеся на этом участке, приобретения права собственности на земельный участок, входящие в состав государственной собственности, подлежат приватизации право пользования земельными участками. Нуждающиеся либо заинтересованные лица могут обращаться в исполнительный орган государственной власти или орган местного самоуправления с заявлением о приобретении прав на земельный участок с приложением его кадастрового паспорта.

Таким образом, граждане могут осуществлять по своему усмотрению гражданские права и обязанности, в том числе распоряжаться ими.

ЛИТЕРАТУРА

1. Конституция Республики Таджикистан от 6 ноября 1994 года путем всенародного голосования. Таким же путем в нее были внесены изменения и дополнения 26.09.1999, 22.06.2003 и 22.05.2016 гг. – www.mmk.tj.
2. Гражданский кодекс Республики Таджикистан // Ахбори Маджлиси Оли Республики Таджикистан, 1999 г., №6, ст., 153; ст. 154; 2001 г., №7, ст. 508; 2002 г., №4, ч.1, ст. 170; 2005 г., №3, ст. 125; 2006 г., №4, ст. 193; 2007 г., №5, ст. 356; 2010 г., №3, ст. 156; №12, ч. 1, ст. 802; 2012 г., №7, ст. 700; №12, ч. 1, ст. 1021; 2013 г., №7, ст. 504; 2015 г., №3, ст. 200; Законы РТ от 23.07. 2016 г., №1334; от 02.01.2019 г., №1557.
3. Земельный кодекс РТ // Ахбори Маджлиси Оли РТ, 1996 г., № 23, ст. 351; 1997 г., №23-24, ст. 333, раздел 4; 1999 г., № 5, ст. 59; 2001 г., № 4, ст. 176; 2004 г., № 2, ст. 55 № 3, ст. 190; 2006 г., № 7, ст. 347; 2008 г., № 1, ч. 2, ст. 22, № 6, ст. 463; 2011 г., № 3, ст. 171; 2012 г., № 4, ст. 269, № 8, ст. 828; 2016 г., № 11, ст. 879.
4. Закон РТ «О государственных регистрах» Ведомости Верховного совета РТ 1992 год, № 9, ст. 126; //Ахбори Маджлиси Оли РТ 1996 год, № 23, ст. 356; 2002 год, № 4, ч-1, ст. 221; 2008 год, №12, часть 2, ст.993
5. Закон РТ «О приватизации государственной собственности» // Ахбори Маджлиси Оли РТ 1997 г., № 10, ст. 160; 2002 г., № 4, ч. 1, ст. 167; 2003 г., № 12, ст. 699; 2009 г., № 3, ст. 90; Закон РТ от 23.07.2016 г., № 1352.
6. Земельное право: /Учебник для бакалавров 5-е издание, переработанное и дополненное. Под редакцией С. А. Боголюбов. М. «Юрайт» 2014 г. – 377 с.
7. Гражданское право: В 4 т. Том 2 // Вещное право. Наследственное право. Исключительные права. Личные неимущественные права. / Учебник. 3-е издание, переработанное и дополненное. Под редакцией Е.А. Суханова. М. Волтерс Клувер, 2008 г. – 239 с.

ҲУҚУҚИ МОЛИКИЯТИ ШАҲРВАНДОН БА ҚИТЪАҲОИ ЗАМИН

Дар мақола масъалаҳои мубрами танзими ҳуқуқи объекти ягонаи комплекси амволи ғайриманқул баррасӣ шудааст. Ҳоло ҳам дар муқаррароти марбут ба амволи ғайриманқул, хусусиятҳои он, муайян кардани меъёрҳо, ба як объекти ягонаи комплекси амволи ғайриманқул вобаста кардани объектҳои алоҳида ва ҳам дар танзими ҳуқуқи муомилот бо объекти амволи ғайриманқул ва ҳам комплекси амвол, аз ҷумла хангоми бастанӣ шартномаи хариду фуруш, иҷораи объект, гарави он камбудихо мавҷуданд.

КАЛИДВОЖАҲО: Хариду фуруш, иҷора, гарав, маҷмааи ягонаи амволи ғайриманқул.

ПРАВО СОБСТВЕННОСТИ ГРАЖДАН НА ЗЕМЕЛЬНЫЕ УЧАСТКИ

В статье рассматриваются актуальные проблемы нормативно-правового регулирования единого объекта недвижимого комплекса. В настоящее время наблюдаются пробелы как в положениях, касающихся недвижимости, ее специфики, определения критериев, отнесения отдельных объектов к единому объекту недвижимого комплекса, так и в правовом регулировании сделок с объектом недвижимого комплекса, в частности при заключении договора купли-продажи, аренды объекта, его залоге.

КЛЮЧЕВЫЕ СЛОВА: Купля-продажа, аренда, залог, единый недвижимый комплекс.

OWNERSHIP RIGHT OF CITIZENS TO LAND PLOTS

The article discusses the current problems of legal regulation of a single object of the immovable complex. Currently, there are gaps both in the provisions regarding real estate, its specifics, definition of criteria, referring individual objects to a single object of an immovable complex, and in the legal regulation of transactions with an object of an immovable complex, in particular when concluding a sale and purchase agreement, lease of an object, his pledge.

KEYWORDS: purchase and sale, rent, mortgage, single real estate complex.

Маълумот дар бораи муаллиф: *Нематов Фирдавс Олимҷонович* – магистранти курси дуҷуми факултети ҳуқуқшиносии Донишгоҳи славянии Русияву Тоҷикистон. Телефон: **+992929472882**.

Сведение об авторе: *Нематов Фирдавс Олимҷонович* – магистр второго курса юридического факультета Российско-Таджикский (Славянский) университет Телефон: +992929472882.

Information about the author: *Nematov Firdavs Olimjonovich* – second-year master`s student of Faculty of Law, Russian -Tajik Slavonic University. Phone: +992929472882.

ЧАВОБГАРИИ ЧИНОЯТӢ БАРОИ САРКАШӢ КАРДАН АЗ ПАРДОХТИ АНДОЗ

Сафарзода А.И., Амонова Г. Э.
Донишгоҳи миллии Тоҷикистон

Дар тамоми давлатҳои дунё барои шаҳрвандон ва субъектҳои соҳибкорӣ уҳдадорихои андоз муқаррар карда шудаанд. Дар замони муосир пардохти пура ва саривақтии андозҳо ҳамчун нишонаи бофарҳангии ҷомеа баҳо дода мешавад.

Дар Ҷумҳурии Тоҷикистон уҳдадорӣ пардохти андозҳо ба буҷет бевосита дар моддаи 45 Конституцияи Ҷумҳурии Тоҷикистон муқаррар гардида, шахсони воқеӣ ва ҳуқуқӣ вазифадоранд андоз ва пардохтхоро, ки қонун муайян кардааст, ба буҷет пардохт намоянд. Дар навбати худ, давлат ба воситаи ҷамъоварии андоз ва пардохтҳо ҳифзи ҳуқуқи озодиҳои инсон ва шаҳрванд, таъмини амнияти бехатарии ҷомеа, давлат ва дигар вазифаҳои муҳимми ҳудро дар назди шаҳрвандон амалӣ менамояд. «Надонистани қонун шахсро аз ҷавобгарӣ озод намекунад». Ин ифодаи маъмулест, ки ҳама онро хуб медонанд. Бояд қайд намуд, ки дар баробари дигар иштирокчиёни муносибатҳои ҳуқуқӣ андозсупорандагон низ барои содир намудани ҷиноят ба ҷавобгарӣ кашида мешаванд.

Барои пешгирии намудани қонунвайронкуниҳои соҳаи андоз мақомоти андоз дар баробари беҳтар намудани маъмурикунонии андозҳо ва сифати хизматрасонӣ ба андозсупорандагон, барои назорати риояи қонунгузории андоз ҷиҳати дуруст ҳисоб ва сари вақт ба буҷет ворид намудани андозҳо пайваста чораҷӯӣ менамоянд. Кумитаи андоз бо ин мақсад ва барои боз ҳам ривож додани фаъолияти мақомоти андоз ва пешгирии аз қонунвайронкунии андоз дар ворид кардани тағйиру иловаҳо ба Кодекси ҷиноятии Ҷумҳурии Тоҷикистон мусоидат намудааст. Тавре ки натиҷаи корҳои назоратии мақомоти андоз гувоҳӣ медиҳад, бо мақсади саркашӣ аз пардохти андозҳо ва ғайриқонунӣ ба даст овардани ғайриқонунӣ шаҳрвандон бо роҳи таъсис додани шахси ҳуқуқӣ роҳҳо ва усулҳои навро ҷустуҷӯ менамоянд. Бо ташаббуси Кумитаи андози назди Ҳукумати Ҷумҳурии Тоҷикистон бо мақсади дастгирии фаъолияти соҳибкорӣ ва дар асоси талаботи қонун ба роҳ мондани фаъолияти онҳо Қонуни Ҷумҳурии Тоҷикистон «Дар бораи ворид намудани тағйиру иловаҳо ба Кодекси ҷиноятии Ҷумҳурии Тоҷикистон» аз 14-уми ноябри соли 2016 №1359 қабул гардид, ки меъёри эзоҳи моддаҳои 292-293 кодекси мазкур барои пешгирии қонунвайронкунии андозсупорандагон пешбинӣ шудааст. Яъне, тибқи тағйиру иловаҳои воридгардида шахсони воқеӣ ва ё роҳбарони шахсони ҳуқуқӣ ҳангоми содир намудани ҷиноят дар соҳаи андоз ба ҷавобгарии ҷиноятӣ кашида шуда, нисбати баъзеи онҳо бо ҳукми суд ҷазо дар намуди маҳрум намудан аз озода татбиқ карда мешавад.

Дар моддаи 292 Кодекси ҷиноятӣ гуфта шудааст, ки саркашӣ аз супоридани андозҳо ва (ё) пардохтҳо аз шахси ҳуқуқӣ, ки қонун муқаррар намудааст, бо роҳи дидаю дониста ба асноди муҳосибӣ ё эълумияи андоз дохил намудани маълумоти таҳрифшуда оид ба даромад ва хароҷот ё бо роҳи дигар пинҳон доштани объектҳои андозбандишаванда, ки ба миқдори калон содир шудааст, ҷарима ба андозаи аз панҷсаду чилу ҳафт то нӯхсаду дувоздаҳ нишондиҳанда барои ҳисобҳо ё маҳрум сохтан аз озода ба муҳлати аз се то панҷ сол бо маҳрум намудан аз ҳуқуқи ишғоли мансабҳои муайян ё машғул шудан бо фаъолияти муайян ба ҳамин муҳлат ҷазо пешбинӣ шудааст. Инчунин, қайд шудааст, ки ҳамин кирдор, агар аз ҷониби шахси қаблан барои ҷинояти дар ҳамин модда ё барои ҷиноятҳои дар моддаҳои 291 ё 293 пешбинишуда, судшуда ва ба миқдори махсусан калон содиршуда бошад, бо ҷарима ба андозаи аз нӯхсаду дувоздаҳ то як ҳазору чорсаду шаст нишондиҳанда барои ҳисобҳо ё маҳрум сохтан аз озода ба муҳлати аз панҷ то ҳашт сол бо маҳрум намудан аз ҳуқуқи

ишголи мансабҳои муайян ё машғул шудан бо фаъолияти муайян ба ҳамин муҳлат ҷазо дода мешавад.

Шахсе, ки бори аввал ин кирдорро содир намудааст, маблағи андозҳо ва (ё) пардохтҳо, Ҷоизҳо ва ҷаримаҳоро дар муҳлати 48 рӯзи бонкӣ, пас аз рӯзи қабули қарори дахлдори мақомоти андоз пурра супоридааст ва ин кирдорҳоро тақрибан содир намуда, маблағи андозҳо, пардохтҳо, Ҷоизҳо ва ҷаримаҳоро дар муҳлати 24 рӯзи бонкӣ, аз рӯзи қабули қарори дахлдори мақомоти андоз, пурра супорида бошад, аз ҷавобгарии ҷиноятӣ озод карда мешавад. Дар дигар ҳолат дар асоси талаботи қонун ба ҷавобгарии ҷиноятӣ ҷалб карда мешавад. Тибқи талаботи моддаи 293 Кодекси ҷиноятии Ҷумҳурии Тоҷикистон саркашии шахси воқеӣ аз пардохти андозҳо ва (ё) пардохтҳо бо роҳи пешниҳод накардани эълумия ва (ё) дигар ҳисоботи андоз дар ҳолате, ки пешниҳоди чунин эълумия ва (ё) дигар ҳисоботи андоз ҳатмӣ мебошад ё ба эълумия ва (ё) дигар ҳисоботи андоз дидаю доништа дохил кардани маълумоти таҳрифшуда, ки боиси ба миқдори калон пардохт нагардидани андозҳо ва (ё) пардохтҳо гаштааст, бо ҷарима ба андозаи аз сад то дусад панҷоҳ нишондиҳанда барои ҳисобҳо ё бо корҳои ислоҳӣ ба муҳлати то ду сол ҷазо дода мешавад. Ҷамчунин, агар ин кирдор аз ҷониби шахси қаблан барои ҷинояти дар ҳамин модда ё барои ҷиноятҳои дар моддаҳои 291 ё 292 пешбинишуда, судшуда, ба миқдори махсусан калон содир шуда бошад, ба андозаи аз дусад панҷоҳ то панҷсад чилу ҳафт нишондиҳанда барои ҳисобҳо бо ҷарима таъин карда мешавад ва ё ба муҳлати то се сол аз озодӣ маҳрум карда мешавад.

Дар солҳои охир бо дастгириҳои бевоситаи Асосгузори сулҳу ваҳдати миллӣ – Пешвои миллат Президенти Ҷумҳурии Тоҷикистон муҳтарам Эмомалӣ Раҳмон барои беҳтар намудани маъмурикунонии андоз, сатҳу сифати хизматрасонӣ ба андозсупорандагон, таҳия ва дар амал татбиқ намудани барнома ва шаклҳои гуногуни хизматрасониҳои электронӣ, инчунин, сода ва фаҳмо гардонидани қонунгузориҳои андоз корҳои зиёдеро анҷом додааст. Барои дар шакли осон ва қулай ба роҳ мондани ҳисоб ва пардохти андозҳо ба бучет, айни замон, аз ҷониби мақомоти андоз ба шаҳрвандон ва андозсупорандагон хизматрасониҳои зиёди электронӣ пешниҳод шудаанд, ки бо истифода аз онҳо андозсупорандагон имкон доранд, аз манзил ва ё коргоҳи худ берун нарафта, ҳисоб ва пардохти андозҳояшонро ба бучет амалӣ намоянд. Бояд қайд намуд, ки новобаста аз уҳдадориҳои конституционӣ будани пардохти андозҳо ва фароҳам овардани шароити мусоид дар ин самт, баъзе ашхос дидаю доништа даст ба қонуншиканӣ зада, аз пардохти андозҳо ба бучет саркашӣ менамоянд. Корҳои таҳлилий ва назоратии мақомоти андоз гувоҳӣ медиҳанд, ки гурӯҳи муайяни одамон бо мақсади ба даст овардани даромади муфт, бо истифода аз роҳу усулҳои гуногуни қанораҷӯӣ аз пардохти андоз, даст ба содир намудани ҷиноятҳо дар соҳаи андоз мезананд.

Маҳз бо дарназардошти ҷой доштани чунин ҳолатҳо ва бо мақсади пешгирӣ намудани қонуншиканиҳо дар соҳаи андоз, қонунгузориҳои Ҷумҳурии Тоҷикистон мафҳуми ҳуқуқвайронкунӣ дар соҳаи андозро муқаррар кардааст. Ҷамзамон, барои содир намудани онҳо ҷазо муқаррар шудааст. Аз он ҷумла, моддаи 79 Кодекси андози Ҷумҳурии Тоҷикистон муқаррар намудааст, ки ҳуқуқвайронкунии андоз кирдори (амал ё беамалии) зиддиҳуқуқи андозсупорандагон (агентҳои андоз) ва шахсони мансабдори онҳо эътироф мешаванд, ки ба иҷро нагардидан ё ба таври дахлдор иҷро нагардидани талаботи Кодекси андоз ва дигар санадҳои меъёрии ҳуқуқӣ, ки назорати онҳо ба зиммаи мақомоти андоз вогузор шудааст, оварда расонидааст ва содир шудани он боиси ҷавобгарии пешбиниамудаи қонунгузориҳои Ҷумҳурии Тоҷикистон мегардад. Ҷамзамон, ҷазо барои ҳуқуқвайронкуниҳои соҳаи андоз дар моддаҳои 504, 599-618, 620 ва 623 Кодекси ҳуқуқвайронкунии маъмурии Ҷумҳурии Тоҷикистон ва моддаҳои 259, 260, 292 ва 293 Кодекси ҷиноятии Ҷумҳурии Тоҷикистон пешбинӣ шудааст.

Дар маҷмӯъ, аз шаҳрвандон ва андозсупорандагон даъват карда мешавад, ки маблағи андозҳои худро пурра ва сари вақт ба бучет пардохт намуда, ба содир гардидани ҳуқуқвайронкуниҳо, аз ҷумла содир гардидани ҷиноятҳо марбути соҳаи андоз роҳ надиҳанд. Дар баробари ин, барои ба хавфҳо дучор накардани тижорат ва доройҳои худ аз ҳамкорӣ бо ашхоси ҷиноятпеша, махсусан, шахсоне, ки тавассути ширкатҳои, ки ба пинҳонкунии андозҳо машғул мегарданд, ҳамкорӣ ва муомилаҳои иқтисодӣ анҷом

надиханд. Напардохтани андозҳо ё ғайриқонунӣ ба даст овардани ғоида ҳеҷ касро ба мақсад намерасонад. Ҳеҷ амали ғайриқонунӣ бе ҷавоб намемонад. Аз ин рӯ, аз шахрвандон ва андозсупорандагон даъват ба амал оварда мешавад, ки дар иҷрои уҳдадорихоӣ андозӣ ғайриқонунӣ бошанд ва ғайриқонунӣ худро дар доираи талаботи қонунгузорӣ ба роҳ монанд.

АДАБИЁТ

1. Конституцияи Ҷумҳурии Тоҷикистон 6 ноябри соли 1994 .
2. Кодекси андози Ҷумҳурии Тоҷикистон аз 17 сентябри соли 2012, № 901 .
3. Кодекси Ҷиноятии ҚТ 21 майи 1998
4. Кодекси ҳуқуқвайронкунии маъмурӣ 31.12.2008
5. Ҳуқуқи андози Ҷумҳурии Тоҷикистон: Васоити таълимӣ/ Зери назари номзади илмҳои ҳуқуқ, дотсент Шонасридинов Н.Ш. Душанбе, 2012, – 352 с.
6. Шомуродов Ф. - Низомҳои андозбандӣ дар Ҷумҳурии Тоҷикистон. Китоби дарсӣ / Ф.Шомуродов. - Душанбе: «Андалеб – Р», 2015 . 280 саҳ
7. Шарипов Т.Ш., Сафарзода А.И., Камолов З.А., Холиқзода Ш.Л., Зокирзода З.Х., Зиёбоева М.Н., Ҳуқуқи ҷиноятӣ. Қисми умумӣ / Т.Ш.Шарипов. - Душанбе 2020
8. Ғоибов Р.Д. Ҳуқуқи ҷиноятӣ қисми махсус. Дастури таълимӣ / Р.Д.Ғоибов. - Хучанд : «Ношир », 2009 , 336 саҳ

ҶАВОБГАРИИ ҶИНОЯТӢ БАРОИ САРКАШӢ ҚАРДАН АЗ ПАРДОХТИ АНДОЗ

Дар мақолаи мазкур қонунвайронкунии андоз, саркашӣ қардан аз пардохти андоз, ҷиноятҳои соҳаи андоз, ҷавобгариӣ ҷиноятӣ дар соҳаи андоз мавриди баррасӣ қарор гирифтааст. Яке аз ҷиноятҳои иқтисодӣ ин саркашӣ қардан аз пардохти андозҳо мебошад , ки он дар моддаҳои 292 – 293 ҚҶ ҚТ дарҷ гардидааст . Омилҳои пешгирии ҷиноятҳои соҳаи андоз дар мақолаи мазкур муайян карда мешаванд.

КАЛИДВОЖАҲО: саркашӣ қардан аз пардохти андоз, қонунвайронкунии андоз, ҷиноятҳои соҳаи андоз, ҷавобгариӣ ҷиноятӣ дар соҳаи андоз, андозсупоранда, шахси ҳуқуқӣ, шахси воқеӣ .

УГОЛОВНОЕ ОТВЕТСТВЕННОСТЬ ЗА УКЛОНЕНИЕ ОТ УПЛАТЫ НАЛОГОВ

В данной статье рассматриваются налоговые правонарушения, уклонение от уплаты налогов, преступления налоговой сферы, уголовная ответственность в области налогов. Одним из экономических преступлений является уклонение от уплаты налогов, которые были введены по статьям 292-293УК РТ. В данной статье определяются факторы предотвращения преступлений в сфере налогообложения.

КЛЮЧЕВЫЕ СЛОВА: уклонение от уплаты налогов, налоговые правонарушения, преступления налоговой сферы, уголовная ответственность в области налогов, налогоплательщика , юридических лиц , физических лиц.

CRIMINAL LIABILITY FOR TAX EVASION

This article discusses tax offenses, tax evasion, tax crimes, criminal liability in the field of taxes. One of the economic crimes is tax evasion, which were introduced under Articles 292-193 of the Civil Code of the Republic of Tatarstan. In this area, the factors of preventing crimes of the tax industry are determined.

KEYWORDS: tax evasion, tax offenses, tax crimes, criminal liability in the field of taxes, taxpayer, legal entities, individuals.

Маълумот дар бораи муаллиф: *Сафарзода А.И.* - Донишгоҳи миллии Тоҷикистон, доктори илмҳои ҳуқуқшиносӣ, профессор. **Суроға:** 734025, Ҷумҳурии Тоҷикистон, шаҳри Душанбе, хиёбони Рӯдакӣ, 17.

Амонова Гулнора Эшонқуловна - магистранти курси 1 уми факултети ҳуқуқшиносии Донишгоҳи миллии Тоҷикистон. **Телефон:** (+992) 935171724. **Суроға:** 734025, Ҷумҳурии Тоҷикистон, шаҳри Душанбе, хиёбони Рӯдакӣ, 17.

Сведения об авторах: *Сафарзода А.И.* – Таджикский национальный университет, доктор юридических наук, профессор. **Адрес:** 734025, Республика Таджикистан, город Душанбе, проспект Рудаки, 17.

Амонова Гулнора Эшонқуловна - магистр 1-го курса юридического факультета Таджикского национального университета. **Телефон:** (+992)935171724. **Адрес:** 734025, Республика Таджикистан, город Душанбе, проспект Рудаки, 17.

Information about the authors: *Safarzoda A.I.* -, Tajik National University, Doctor of Law, professor. **Address:** 734025, Republic of Tajikistan, Dushanbe, Rudaki Ave., 17.

Amonova Gulnora Eshonqulovna – first-year master’s student of Faculty of Law, Tajik National University. **Phone:** (+992) 935171724. **Address:** 734025, Republic of Tajikistan, Dushanbe, Rudaki Ave., 17.

ТАЪМИНОТИ ТЕХНИКИИ РАВАНДИ ТАФТИШИ ЧИНОЯТҲО

Содиқзода А.А.

Донишгоҳи миллии Тоҷикистон

Дар замони ҳозира мафҳуми таъминоти криминалистии раванди тафтиши ҷиноятҳоро олимони соҳаи илми криминалистика ва кормандони амалӣ бисёр истифода мебаранд. Бинобар ин, маҷмуи масъалаҳое, ки бо татбиқи техникаи криминалистӣ вобастаанд, дар доираи сохтори махсус зарурияти омӯзиши худро ба вучуд овардаанд. Ҳамчун категорияи криминалистии универсалӣ таъминоти техникӣ- криминалистӣ функцияхоеро иҷро менамояд, ки тарафҳои гуногун (илмӣ-техникӣ, ташкилӣ, ҳуқуқӣ, методӣ)-ро муттаҳид намуда, имконияти омӯзиши онро дар маҷмуъ бо ҳам фароҳам меоварад. Грамович Г.И. яке аз аввалинҳо шуда, кӯшиши муайян намудани мафҳуми таъминоти техники – криминалистиро муайян кардааст.

Ба фикри ӯ таъминоти техникӣ-криминалистӣ - ин «фаъолияти ба санадҳои меъёрии ҳуқуқии муайян ба танзим даровардашудаи муассисаҳои илмӣ-тадқиқотӣ, судӣ-ташхисӣ ва дигар муассисаҳо буда, иҷрои вазифаҳо оиди таҳлил ва баамалбарории маҷмуи чораҳои бо ҳам алоқаманд, бо мақсади ба вучуд омадани шароити муътадил, татбиқи самараноки донишҳои касбӣ ва воситаҳои илмӣ-техникӣ дар мубориза бо ҷинояткорӣ ба зиммаи шахсони мансабдори масъул, гузошта шудаанд» [1, с. 45]. Ба замми ин Грамович Г.И. таъминоти техникӣ-криминалистиро ҳамчун як шоҳаи фаъолият дида баромада, ба мазмуни ӯ маҳдуд ва яктарафа муносибат менамояд. Вай «маҷмуи чораҳо» -ро ҷудо аз рафти амалӣ, аз баамалбарории бевоситаи онҳо дар рафти фаъолияти амалӣ вобаста ба ошкор ва тафтиши ҷиноятҳо, дида мебарояд.

Ин яктарафагӣ аз тарафи Волынский В.А. ошкор шуда, ислоҳ шудааст. Волынский В.А. муайян намудааст, ки таъминоти техникӣ-криминалистӣ ҳамчун маҷмуи (фаъолияти) ташкили функционалӣ барои ба даст даровардани ду мақсад равона карда шудааст: аз як тараф – ба вучуд овардани шароит барои тайёрии доимии субъектони он, барои татбиқи техникаи криминалистӣ, иҷроиш ва самаранокии вазифаҳои техники криминалистӣ; аз тарафи дигар барои татбиқи амалии ин шароит бо мақсади ба даст овардан, чамъкунӣ, таҳлили хабари аҳамиятноки криминалистӣ ва истифодаи он дар ҳар як ҳолати конкретии ошкор ва тафтиши ҷиноятҳо [2, с. 96]. Мафҳуми мазкур пурра мазмуни таъминоти техники криминалистиро инъикос намуда, «мундариҷаи сохторӣ» моҳияти таъминоти техники - криминалистиро бо вазифаҳои дар амал татбиқшавии он, инъикос менамояд. Ин олимони ва кормандони амалиро ба ҳалли проблемаҳои дарккунии илмӣ ва пешравии амалӣ равона менамояд. Барои ташкилбнии донишҳои махсуси криминалистӣ аҳамияти асосии қонунияти мурофиавии дарккунӣ «аз дарккунии амалӣ ба тафаккури абстрактӣ ва аз он амалия, – чунин аст роҳи диалектикий дарккунии ҳақиқат, дарккунии ҳақиқати объективии асли» [3, с. 152-153].

Дарккунии воқеӣ – ин дарккунии субъективии пешсаф мебошад. Ҳангоми тафтиши ҳама гуна объекти криминалистӣ муфаттиш, мутахассис, эксперт пеш аз ҳама аломатҳои берунае, ки ба ҳиссиёти шахс дастрас аст, аз он ҷумла: шакл, ҳаҷм, ҷойгиршавӣ ва дигар хусусиятҳоро дарк кунад. Дар ин маврид дарккунии конкретии ҳиссиётро бо роҳи дарккунии зинда ба даст оварда, баҳо дода, чамъ карда мешавад. Ба ин Ароцкер Л.Е. аҳамият додааст. Ӯ менависад, ки тамоми рафти тафтишот аз дарккунӣ ва баҳодихии ивазшавии бифосила иборат мебошад [4, с. 6]. Ҳамин тариқ, ташкилбнии фаъолияти мақсадноки дарккунандаи донишомез шартӣ муҳимтарини ташкилбнии дарккунии криминалистии ӯ мебошад. Бинобар ин, ба фикри мо дар ташакулбнии дарккунии криминалистӣ роли асосиро мукамалсозии барномаҳои таълимӣ, муайян намудани доираи дониш, маҳорат ва малака мебозад. Бисёре аз муалифон (Черенков А.М., Голубенко Г.Н., Гайдук А.П. [5, с. 122] ва дигарон) дар китобҳои худ таъминоти техникӣ-криминалистиро ҳамчун фаъолияти ҳалли маҷмуи проблемаҳои методии бо ҳам алоқаманди ҳуқуқии ташкили илмӣ-техникӣ дар қорҳои худ, эътироф менамоянд. Дар китоби таълимии Скорченко П.Т. низ чунин муносибатро ба мафҳум ва мазмуни таъминоти

техникӣ-криминалистӣ мебинем. Скорченко П.Т. ҳам мафҳуми умумии эътирофшудаи таъминоти техникӣ-криминалистро ҳамчун намуди фаъолият (аз рӯи Волынский А.Ф.) дарҷ намуда, мазмуни асосии ташкилкунандаи онро чунин чунин намудааст:

- 1.Таъминоти ҳуқуқӣ;
- 2.Таъминоти илмӣ;
- 3.Таъминоти ташкилӣ.

Ин таснифро метавонем бо назардошти таъминоти методи - техникӣ давом диҳем.

Белкин Р.С. дар сохтори таъминоти криминалистӣ се зерсоҳаро чунин менамояд: донишҳои криминалистӣ, маълумоти криминалистӣ ва техникаи криминалистӣ. Ҷанбаи қайд мекунад, ки донишҳои илмӣ - криминалистӣ дар ҳама ҳолат барои қабул кардан дастрас мегарданд, ки агар онҳо дар шакли нашрияҳои илмӣ, илмӣ методӣ ва ғайраҳо дарҷ гардида бошанд. Воситаи дар амал татбиқ намудани онро Белкин Р.С. воситаи техникӣ-криминалистӣ меҳисобад. Чунин тарзи муайян намудани мафҳуми таъминоти криминалистии фаъолияти шӯбаҳои корҳои дохилӣ, аз як тараф мафҳуми мазкурро васеъ намуда, дар худ маҷмуи донишҳо, ки аз рӯи қонун ҳалли вазифаҳои ошкор ва тафтишоти ҷиноятҳо, маҷмуи тайёрии мутахассисони криминалистро дарбар гирифта, аз тарафи дигар онро бо ҳудуди техника маҳдуд менамояд, дигар самтҳо (тактикӣ, методикӣ) татбиқи донишҳои криминалистро дар амал истисно менамояд. Барои таъминоти криминалистии фаъолияти милисаи криминалӣ, ки дар контекст Белкин Р.С., ин ҳолатро қайд намуд, мумкин аст техникаи криминалистӣ восита ва методҳои махсусро доро бошад [6, с. 420]. Аммо, вобаста ба вазифаҳои тафтишӣ, намудҳои ҷиноятҳои алоҳида, онҳоро ба дигар қисмҳои криминалистика муқобил намудан, ба фикри мо он қадар дуруст нест. Ба ин маъно аз рӯи фикри мо муносибати Волынский В.А. бисёртар қобили қабул аст, ки сохтори таъминоти техникӣ-криминалистӣ дар худ элементҳои ташкилӣ, ҳуқуқӣ, илми-методӣ, криминалисти-техникӣ ва касбиро таҷассум менамояд.

Ба фикри мо таъминоти техники - криминалистӣ ҳамчун намуди фаъолияти инсонӣ метавонад, аз нуқтаи назари рафтори маҷмӯи-фаъолиятӣ дида баромада шавад. «Таркиби фаъолият» сохтори таъминоти техникӣ-криминалистро дар вобастагӣ бо дараҷаи фардиқунонии қисмҳои таркибии он муайян карда, метавонад гуногун пешниҳод гардад. Аз ҳама намуди мукамал барои ин формулаи техникӣ ҳамчун маҷмуи се унсур: субъектон, объектҳои фаъолият ва ҳуди ҷараён («ҳуди фаъолият», ки ҳамчун алоқаи зарурии байни онҳо баромад менамояд) қобили қабул аст. Дар зери мафҳуми субъектон шахсон ва мақомотҳои фаҳмида мешаванд, ки имконият ва вақолатҳои дахлдорро доро мебошанд. Техникаи криминалистӣ, мувофиқ ба он донишҳои махсус ва муносибатҳои ҷамъиятӣ (ташкили ҳуқуқӣ), ки ҳангоми истифодабарии онҳо дар ошкор ва тафтиши ҷиноятҳо ба вуҷуд меоянд, мазмуни асосии объекти таъминоти техникӣ-криминалистро ташкил медиҳад. Қайд кардан зарур аст, ки таркиб ва мазмуни субъектон ва объектҳои фаъолият, вобаста ба намуд ва шаклҳои таъминот ба хусусиятҳои вазифаҳои техникӣ - криминалистии ҳалшаванда, тақсим карда мешаванд. Таснифи умумии таъминоти техникӣ-криминалистӣ, ба чунин намудани аломатҳои муҳим ва зарурӣ имконият медиҳад:

1.Дар маҷмуи зерин муайян намудани мақсадҳои хусусӣ ва вазифаҳои фаъолиятӣ вобаста ба ошкор ва тафтиши ҷиноятҳо муҳим мебошад, ки он имконияти чунин намудани таъминоти техникӣ-криминалистро дар байни дигар намудҳои фаъолияти инсонӣ фароҳам меоварад.

2.Асоси таъминоти техникӣ-криминалистро асосҳои илмӣ бисёр соҳаҳои дониши илмӣ ташкил медиҳад, ки имконияти муайян намудани онро ҳамчун маҷмуи илман муайяншуда, эътироф менамояд.

3.Самти хабарии таъминоти техникӣ-криминалистӣ, имконияти дида баромадани маҷмуи умумии таъминоти хабарии фаъолияти муҳофизати ҳуқуқиро фароҳам оварда, аз ҷумла ба ошкор ва тафтиши ҷиноятҳо равона шудааст.

4.Таъминоти техники - криминалистӣ худ маҷмуи роҳбарикунанда буда, ба маҷмуи ба танзимдарории ҳолатҳои, ки бо татбиқи техникаи криминалистӣ ва донишҳои махсуси мувофиқ вобастаанд, равона шудааст.

Инак, ба таркиби таъминоти техникаи криминалистии ошкор ва тафтиши ҷиноятҳо зарур аст: яқум - ҳуди ташкилӣ чунин таркиб (равнақ додани асоси ҳуқуқии он, ташкили

тайёрии криминалисии фаъолияти муфаттишон, кормандони фаврӣ, мутахассисон-криминалистон, таъмин намудани онҳо бо воситаҳои техникӣ-криминалистӣ ва татбиқи барномаҳои илми-методӣ), дуввум - дар амалияи ҳаррӯзаи ташкил ва тафтиши ҷиноятҳо татбиқ намудани имкониятҳои чунин маҷмура, ки бо натиҷаҳои ташкили ин маҷмуъ бо ҳолати он таъмин карда мешавад, фарқ намудан зарур аст. Дар замони ҳозира масъалаи таъминоти техникаи криминалистӣ ба қисми «фароҳам овардани шароит», ки дар он сухан дар бораи таълимоти ташкили ҳуқуқӣ, илми техникӣ сухан меравад, гуногун шарҳ дода мешавад. Бинобар ин ба вазифаҳои асосии криминалистика муроҷиат намуда, ба пешравиҳои илмҳои табиӣ, техникӣ ва гуманитарии ҳозиразамон, ки татбиқи имкониятҳои дар амалияи мубориза бо ҷинояткориро дорад, таъя менамоем. Ин дар муайян намудани соҳаи дониши илмии интеграрии ҷудошуда инъикос меёбад. Бинобар ин таъминоти техникаи криминалистӣ ба предмети криминалистика дохил шуда, яке аз вазифаҳои он дида баромадани усули нав ё ин ки мукамалсозии услуб ва воситаҳои техникаи криминалистӣ буда, татбиқи он дар амалияи ошкор ва тафтиши ҷиноятҳо дида мешавад [7, с. 93]. Барои ин бояд маълумотҳое, ки дар он таркиб ва динамикаи ҷинояткорӣ; тарзҳои ҷиноят, шумораи такрори вазифаҳои техникӣ-криминалистӣ ва натиҷаи ҳалли онҳо; ҳолатҳои таъминоти техникаи мақомотҳои корҳои дохилӣ, муваффақиятҳои ҳозираи илмҳои табию техникӣ, ки метавонад дар коркарди усул ва воситаҳои техникаи криминалистӣ истифода бурда шаванд, санҷида шаванд. Аз хусусиятҳои ҷоришавии ин ҳолат интихоби усулҳои криминалистӣ, воситаҳо, тартиби ҷамъ намудани изҳои ҷиноят - барандагони хабарҳои аҳамиятноки криминалистӣ вобаста мебошад, маҳз ҳодисаноки зарурияти интихоби услуб, восита, тарзҳои пайдо намудан, мустаҳкам намудан, гирифтани изҳои ҷиноятро муайян менамоенд. Натиҷаҳои санҷиши вазифаҳои техникаи криминалистӣ имкониятҳои заруриро фароҳам меорад:

- гузаштан ба асоси илмӣ, баҳогузорию актуалии афзалиятнокии коркарди услуб ва амалӣ намудани воситаҳои техникӣ-криминалистӣ.

- боз ҳам пурратар фаҳмонидани мазмуни донишҳои махсус, дар шартҳои гуногуни ташкилӣ ва мурофиавӣ бо мақсади ошкор ва тафтиши ҷиноятҳо, (танҳо дар пурра, мазмундор тасаввур намудани кори техникаи криминалистӣ, проблемаҳои ташкили ҳуқуқӣ ва таъминоти илми методии он пайдо мешавад) ва ба пешгӯӣ намудани самтҳои асосии ҳаҷми фаъолияти ташхиси криминалистӣ, татбиқ карда мешаванд.

- мукамал намудани нақшаҳои барномавӣ, нақшаҳои дарсӣ, ташкил ва методикаи тайёрии техникаи криминалисии муфаттишон, кормандони мақомотҳои таҳқиқ ва мутахассисон-криминалистон.

Ҳамаи ин ба ҳалли масъалаҳои истифодабарии касбӣ ва мақсадноки дастовардҳои муосири илм ва техника, ба мақсади ба даст даровардани хабарҳои ҷустуҷӯӣ ва далелӣ оварда мерасонад. Барои бошуурона ҷустуҷӯ намудани далелҳо, субъектони ошкор ва тафтиши ҷиноятҳо омузонидан зарур аст, то ин ки онҳо техникаи криминалистро ба таври касбӣ босаводона татбиқ намуда, натиҷаҳои ба дастовардари истифода баранд.

Таъсири инкишофи амалӣ ва қонунии техникаи криминалистро ба истифодабарандагони ин техника: муфаттишон, кормандони фаврӣ, кормандони мақомотҳои таҳқиқ, экспертҳо ба назар гирифтани зарур аст. Тағйиротҳое, ки дар техникаи криминалистӣ ба вучуд меоянд, тағйиротҳои барнома ва методикаи таълим бо таъя намудан ба азхудкунии амалии таълимгирандагон бо малакаву маҳорат, дараҷаи азхудкунии тамоми навигарии техникӣ - криминалисии кормандони амалиро муайян менамоенд. Донишҳои мафҳуми криминалистика ибораҳо ва мазмунҳо мебошад. Ин ҳуди забони криминалистика мебошад, ки дар он даркунии касбӣ таҷассум меёбад. Белкин Р.С. вобаста ба ин чунин мегӯяд, ки забони криминалистика – «ин маҷмуи мафҳумҳои умумӣ ва хусусии он мебошад, ки дар қоидаҳо (нишонаҳо, терминҳо) инъикос меёбад» [8, с. 167]. Чи тавре ки Лузгин И.М. қайд менамояд: «Баҳо субъективӣ (аз тарафи субъект дода мешавад, аз ӯ, аз мақсади фаъолият ва талаботи ӯ вобаста аст) ва объективӣ (ба донишҳои объективие, ки ба предмет ва ҳодисаҳои омӯхташаванда асос ёфтааст) мебошад» [8, с. 181]. Бинобар ин, қобилияти баҳодихӣ дар рафти фаъолияти таълимӣ бо роҳи аз худ намудани тарз ва усул ва гуногунрангии амалия ба вучуд меояд.

Ҳамин тавр, таъминоти техники - криминалисті ин системаи ташкилӣ-функционалии сохтори таъминоти хабарии ошкор ва тафтиши ҷиноятҳо мебошад. Ин сохтор сифатҳои махсуси фаъолиятро аз нуқтаи назари мақсад, вазифа, шаклҳои ташкилӣ ва субъектони ба амал бароварда дарбар мегирад. Яъне, ин фаъолият, яқум ба таъсиси шароити тайёрии доимии мақомотҳои ҳифзи ҳуқуқ ба ҳал ва самаранокии вазифаҳои криминалисті; дуввум ба дар амал татбиқ намудани чунин шароитҳо бо мақсади ошкор ва тафтиши ҷиноятҳо равона шудааст.

АДАБИЁТ

1. Грамович Г.И. Проблемы теории и практики эффективного применения социальных знаний и научно-технических средств в раскрытии и расследовании преступлений / Г.И.Грамович. – Киев, 1988г.
2. Волынский В.А. Техничко-криминалистическое раскрытие преступлений / В.А.Волынский. – Москва, Сах 1991г.
3. Ленин В.И. конспекти китоби Гегель «Наука логики»
4. Ароцкер Л.Е. Теоретические проблемы оценки экспертом признаков почерка / Л.Е.Ароцкер. – Москва, 1976 г.
5. Гайдук А.П. Использование научно-технических средств в раскрытии и расследовании вымогательств / А.П. Гайдук. - Москва -1995 г.
6. Белкин Р.С. Криминалистика / Р.С.Белкин. – Москва, 2001. – С. 420
7. А.А.Эксхархпуло. Основы криминалистической теории / А.А.Эксхархпуло. – Москва, 1992
8. Лузгин И.М. Методологические проблемы расследования / И.М.Лузгин. - Москва 1973 г.

ТАЪМИНОТИ ТЕХНИКИИ РАВАНДИ ТАФТИШИ ҶИНОЯТҲО

Дар мақолаи мазкур оид ба таъминоти техникии ошкор ва тафтиши ҷиноятҳо таҳқиқот анҷом дода шудааст. Техникаи криминалисті имрӯзо аз нуқтаи назари гуногун шарҳ дода мешавад. Муаллиф бо истифода аз адабиётҳои илмӣ мафҳуми ин падида ро муайян намуда, тарзу усулҳои таъминоти техникии ошкор ва тафтиши ҷиноятҳо ро пешбинӣ намудааст. Бинобар ин, маҷмуи масъалаҳо, ки бо татбиқи техникаи криминалисті вобастаанд, дар доираи сохтори махсус зарурияти омӯзиши худро ба вучуд овардаанд. Ҳамчун категорияи криминалистии универсалӣ таъминоти техникаи криминалисті функсияҳо ро иҷро менамояд, ки тарафҳои гуногунро муттаҳид намуда, имконияти омӯзиши онро дар маҷмуъ бо ҳам фароҳам меоварад.

КАЛИДВОЖАҲО: техникаи криминалисті; тафтиши ҷиноят, ошкор кардани ҷиноят; криминалисті; адабиётҳои илмӣ; таъминоти ҳуқуқӣ; таъминоти илмӣ.

ТЕХНИЧЕСКОЕ ОБЕСПЕЧЕНИЕ ПРОЦЕССА УГОЛОВНОГО РАССЛЕДОВАНИЯ

В данной статье рассматривается техническое обеспечение раскрытия и расследования преступлений. Судебно-медицинские методы теперь интерпретируются с разных точек зрения. Используя научную литературу, автор определяет понятие этого явления и предлагает методы технического обеспечения раскрытия и расследования преступлений. Поэтому комплекс вопросов, связанных с применением криминалистических методов, обусловил необходимость их изучения в рамках специальной структуры. Являясь универсальной криминалистической категорией, криминалистическое техническое обеспечение выполняет функции, объединяющие различные стороны и позволяющие изучать их в комплексе.

КЛЮЧЕВЫЕ СЛОВА: криминалистические методы; уголовное расследование, раскрытие преступлений; судмедэксперт; научная литература; юридическая поддержка; научная поддержка.

TECHNICAL SUPPLY OF CRIMINAL INVESTIGATION PROCESS

This article discusses the technical support for the disclosure and investigation of crimes. Forensic methods are now being interpreted from different perspectives. Using the scientific literature, the author defines the concept of this phenomenon and suggests methods of technical support for the disclosure and investigation of crimes. Therefore, a set of issues related to the application of forensic techniques has created the need for their study within a special structure. As a category of universal forensic science, forensic technical support performs functions that unite the various parties and make it possible to study it as a whole.

KEYWORDS: forensic methods; criminal investigation, detection of crimes; medical examiner; scientific literature; legal support; scientific support.

Маълумот дар бораи муаллиф: *Содиқзода Азамҷон Абдусамӣ* - Донишгоҳи миллии Тоҷикистон, магистранти курси дуҷуми факултети ҳуқуқшиносӣ. **Суроға:** 734025, Ҷумҳурии Тоҷикистон, шаҳри Душанбе, хиёбони Рӯдакӣ, 17. Телефон: (+992) 918-97-70-00. E-mail: azamjon-98@mail.ru

Сведения об авторе: *Содиқзода Азамҷон Абдусами* - Таджикский национальный университет, магистр 2 курса юридического факультета. **Адрес:** 734025, Республика Таджикистан, город Душанбе, проспект Рудаки, 17. Телефон: (+992) 918-97-70-00. E-mail: azamjon-98@mail.ru

АСОСИ ОЗОД КАРДАН АЗ ЧАВОБГАРИИ ЧИНОЯТӢ БО САБАБИ ГУЗАШТАНИ МУХЛАТИ БА ЧАВОБГАРИИ ЧИНОЯТӢ КАШИДАН

Саидов Ш.А.

Донишгоҳи миллии Тоҷикистон

Дар боробари принципи ногузирии ҷавобгариӣ шахсе, ки ҷинойт содир намудааст (м 6 КҶ), қонунгузориӣ ҷинойтӣ асосҳо ва ҳолатҳоеро муқаррар менамояд, ки тибқи он шахс аз ҷавобгариӣ ҷинойтӣ озод карда мешавад. Ҳамин тавр дар қонунгузориӣ ҷинойтӣ институти озод кардан аз ҷавобгариӣ ҷинойтӣ дар асоси принципҳои инсондӯстӣ ва адолат муқаррар карда шудааст. Дар адабиётҳои ҳуқуқи қайд мешавад, ки шахси гунаҳгорро нафақат бо роҳи ба ҷавобгариӣ ҷинойтӣ кашидан ва ба он ҷазо додан, балки вайро бо дигар роҳҳои таъсиррасонӣ ислоҳ кардан мумкин аст. Яке аз ин роҳҳо институти озод кардан аз ҷавобгариӣ ҷинойтӣ мебошад [1, с.312]. Бояд зикр намуд, ки қонунгузориӣ ҷинойтӣ мафҳуми озод кардан аз ҷавобгариӣ ҷинойтиро муайян накардааст. Дар назарияи ҳуқуқи ҷинойтӣ мафҳумҳои гуногуни озод кардан аз ҷавобгариӣ ҷинойтӣ дида мешаванд. Ба баҳсҳо оид ба мафҳуми озод кардан аз ҷавобгариӣ ҷинойтӣ ҳамроҳ нагардида, зеро мафҳуми озод кардан аз ҷавобгариӣ ҷинойтӣ даст кашидани давлат дар шахсияти мақомотҳои ҳифзи ҳуқуқ аз маҳкум кардани шахсе, ки ҷинойт содир намудааст, фаҳмида шавад. Озод кардан аз ҷавобгариӣ ҷинойтӣ метавонад танҳо нисбати шахсе татбиқ карда шавад, ки агар дар кирдори вай аломатҳои таркиби ҷинойтӣ мавҷуд бошад. Агар кирдори шахс, ҷинойт эътироф нашавад, масъалаи дар бораи озод кардан аз ҷавобгариӣ ҷинойтӣ ба миён намеояд. Озод кардан аз ҷавобгариӣ ҷинойтӣ танҳо нисбати шахсе татбиқ мегардад, ки агар ӯ дар содир намудани ҷинойт гунаҳгор бошад. Озод кардан аз ҷавобгариӣ ҷинойтӣ институти ниҳой ба ҳисоб рафта, баъдан наметавонад бо ягон сабаб бекор карда шавад. Татбиқ намудани институти озод кардан аз ҷавобгариӣ ҷинойтӣ то баровардани ҳукми айбдоркунӣ, аз тарафи мақомоти тафтишотӣ, таҳқиқ, прокурор ва суд амали карда мешавад. Институти озод кардан аз ҷавобгариӣ ҷинойтӣ дар боби 10 КҶ муқаррар шудааст. Қонунгузор институти озод кардан аз ҷавобгариӣ ҷинойтиро дар як боби алоҳидаи қисми умумии КҶ муайян намуда, бо ҳамин муқаррар кард, ки институти озод кардан аз ҷавобгариӣ ҷинойтӣ як институти муҳим дар илми ҳуқуқи ҷинойтӣ ба ҳисоб меравад. Дар боби 10 КҶ ҚТ чор намуди озод кардан аз ҷавобгариӣ ҷинойтӣ муқаррар шудааст:

2. Озод кардан аз ҷавобгариӣ ҷинойтӣ, бо сабаби пушаймони аз кирдор. м.72 КҶ ҚТ
3. Озод кардан аз ҷавобгариӣ ҷинойтӣ бо сабаби оштии шудан бо ҷабрдида. м.73 КҶ ҚТ
4. Озод кардан аз ҷавобгариӣ ҷинойтӣ бо сабаби тағйир ёфтани вазъият. м. 74 КҶ ҚТ
5. Озод кардан аз ҷавобгариӣ ҷинойтӣ бо сабаби гузаштани ба ҷавобгариӣ ҷинойтӣ кашидан. м.75 КҶ ҚТ.

Бояд қайд кард, ки ба ғайр аз намудҳои озод кардан аз ҷавобгариӣ ҷинойтӣ дар боло зикр шуда, дар КҶ намудҳои алоҳидаи озод кардан аз ҷавобгарӣ вучуд доранд. (масалан м 89 КҶ озод кардани ноболиғ аз ҷавобгариӣ ҷинойтӣ бо истифодаи чораҳои маҷбуркунии хусусияти тарбиявидошта). Дар адабиётҳои ҳуқуқӣ таснифоти зерини намудҳои озод кардан аз ҷавобгариӣ ҷинойтӣ мавҷуд аст.

- 1) Шартӣ (м. 89 - озод кардан аз ҷавобгариӣ ҷинойтӣ бо татбиқи чораҳои хусусияти тарбиявидошта) ва бешарт м.м. 72-75 КҶ ҚТ.
- 2) Қатъӣ (озод кардан аз ҷавобгариӣ ҷинойтӣ уҳдадориӣ мақомотҳои ҳифзи ҳуқуқ) м. 75 КҶ ва ғайриҳатмӣ (факултативӣ, озод кардан аз ҷавобгариӣ ҷинойтӣ ҳуқуқи мақомотҳои салоҳиятдор) м. 72-74 КҶ.

3) Намудҳои умумӣ (дар қисми умумии КҶ пешбинишуда) ва махсуси озод кардан аз ҷавобгарии ҷиноятӣ (дар эзоҳи моддаҳои қисми махсуси КҶ пешбинишуда).

Озод кардан аз ҷавобгарии ҷиноятӣ бо сабаби гузаштани муҳлат як намуди озод кардан аз ҷавобгарии ҷиноятӣ мебошад, ки дар моддаи 75 КҶ муқаррар шудааст. Кодекси ҷиноятӣ 1998 ҚТ ба институти озод кардан аз ҷавобгарии ҷиноятӣ бо сабаби гузаштани муҳлат тағйиротҳои ҷиддӣ ворид намудааст. Ҳамин тавр моддаи 75 КҶ-и ҚТ соли 1998 ба фарқият аз КҶ РСС Тоҷикистон соли 1961 табиати ҳуқуқии озод намудан аз ҷавобгарии ҷиноятӣ бо сабаби гузаштани муҳлат инчунин қоидаҳои баҳисобгирии муҳлати ба ҷавобгарии ҷиноятӣ кашиданро муқаррар кардааст. Навигарии моддаи 75 КҶ ҚТ дар он дида мешавад, ки давомнокии муҳлатҳои ба ҷавобгарии ҷиноятӣ кашидан аз рӯи муҳлати ҷазои барои ҷиноятӣ содирнамуда пешбинигардида, ки дар КҶ РССТ 1961 пешбинӣ мешуд вобаста набуда, балки вобаста ба категорияи ҷиноят муайян гардидааст. Навигарии дигари моддаи 75 КҶ ҚТ 1998 дар он аст, ба фарқият аз Кодекси ҷиноятӣ РССТ соли 1961, ки қоидаҳои баҳисобгирии муҳлати ба ҷавобгарии ҷиноятӣ кашиданро муайян накарда буд, қоидаҳои баҳисобгирии муҳлати ба ҷавобгарии ҷиноятӣ кашиданро аниқ ва дақиқ муайян намуд. Мувофиқи қисми 2 моддаи 75 КҶ ҚТ муҳлати ба ҷавобгарии ҷиноятӣ кашидан аз рузи содир шудани ҷиноят то рӯзи эътибори қонунӣ пайдо намудани ҳукм ҳисоб карда мешавад. Ин тағйиротҳои воридгардида ба меъри мазкур татбиқи онро дар амалияи судӣ ва тафтишотӣ осон намуда, инчунин мушкilotҳое, ки ҳангоми татбиқи он дар амалия ба миён меомаданд, бартараф намуд. Ҳамин тавр дар моддаи 75-и КҶ-ти асосҳо, тартиби баҳисобгирии муҳлати ба ҷавобгарии ҷиноятӣ кашидан, инчунин хусусиятҳои хоси озод кардан аз ҷавобгарии ҷиноятӣ бо сабаби гузаштани муҳлат муайян шудааст. Қонунгузор муҳлатҳои ба ҷавобгарии ҷиноятӣ кишиданро бо категорияи ҷиноят алоқаманд менамояд. Қонуни ҷиноятӣ вобаста ба вазнинии ҷинояти содир кардаи шахс муҳлатҳои гуногуни ба ҷавобгарии ҷиноятӣ кашиданро муқаррар намудааст. Муҳлати ба ҷавобгарии ҷиноятӣ кашидан муҳлатҳои муайяне мебошанд, ки қонунгузор дар моддаи 75 КҶ муқаррар намудааст, фаҳмида мешавад, ки баъд аз гузашти он шахсе, ки ҷиноят содир намудааст аз ҷавобгарии ҷиноятӣ озод карда мешавад. Озод кардан аз ҷавобгарии ҷиноятӣ бо роҳи рад кардан аз оғози парвандаи ҷиноӣ ё қатъи парвандаи ҷиноятӣ амалӣ карда мешавад. Мувофиқи қ.1 м 75 КҶ ҚТ агар аз рузи содир шудани ҷиноят муҳлати зерин гузашта бошад, шахс аз ҷавобгарии ҷиноятӣ озод карда мешавад.

А) ду сол пас аз содир намудани ҷинояти начандон вазнин:

Б) шаш сол пас аз содир намудани ҷинояти дараҷаи миёна:

В) даҳ сол пас аз содир намудани ҷинояти вазнин:

Г) понздаҳ сол пас аз содир намудани ҷинояти махсусан вазнин:

Озод кардан аз ҷавобгарии ҷиноятӣ бо сабаби гузаштани муҳлати ба ҷавобгарии ҷиноятӣ кашидан танҳо бо розигии гумонбаршуда, айбдоршаванда ва судшаванда ба чунин озодкунӣ анҷом дода мешавад. Агар шахс ба ин озодкунӣ розӣ набошад, дар ин ҳолат тафтишот ба таври умумӣ давом дода мешавад [2, с.194]. Озод кардан аз ҷавобгарии ҷиноятӣ бо сабаби гузаштани муҳлати ба ҷавобгарии ҷиноятӣ кашидан ҳатмӣ ба ҳисоб рафта, аз иродаи мақомотҳои ҳифзи ҳуқуқи вобастагӣ надорад. Агар муҳлатҳои дар моддаи 75 КҶ ҚТ нишон муайяншуда гузашта бошанд, шахс бе ягон шарт аз ҷавобгарии ҷиноятӣ озод карда мешавад. Хусусияти хоси озод кардан аз ҷавобгарии ҷиноятӣ бо сабаби гузашти муҳлат дар он аст, ки қонун чунин шартҳоро ба монанди бори аввал содир намудани ҷиноят, талофи зарар ва ғ, пешбинӣ накарда ва инчунин нисбати ҳамаи категорияҳои ҷиноят татбиқ мегардад. Ҳамин тавр озод кардан аз ҷавобгарии ҷиноятӣ бо сабаби гузаштани муҳлати ба ҷавобгарии ҷиноятӣ кашидан бешарт ва қатъӣ (императивӣ) мебошад.

Яке аз масъалаҳои баҳснок дар илми ҳуқуқи ҷиноятӣ ин асоси озод кардан аз ҷавобгарии ҷиноятӣ бо сабаби гузаштани муҳлат ба ҷавобгарии ҷиноятӣ кашидан мебошад. Вобаста ба ин масъала дар назарияи ҳуқуқи ҷиноятӣ гуногунфигури ба назар мерасад. Як гурӯҳ олимони асоси озод кардан аз ҷавобгарии ҷиноятӣ бо сабаби гузаштани муҳлат паст гардидани ба ҷамъият хавфнокии ҷинояти содиршуда меҳсобанд. Тарафдорони ин ақида чунин мешуморанд, ки баъди содир намудани ҷиноят агар шахс ба ҷавобгарии ҷиноятӣ кашида нашуда бошад, пас аз гузашти муҳлатҳои муқаррарнамудаи қонун, ба

ҷавобгарии ҷиноятӣ кашидани ҷунин шахс номуносиб (нумувофик) мегардад, ҷунки баъди гузашти вақти зиёд ба ҷамъят хавфнокии кирдори содиршуда паст ё ин ки рафъ мегардад. В.Е Смолников ба ин андеша розӣ нашуда ҷунин менависад: Қонунгузориҳои ҷиноятӣ озод кардан аз ҷавобгарии ҷиноятиро бо сабаби гузаштани муҳлат дар он ҳолат пешбинӣ мекунад, ки агар дар вақти гузаштани муҳлат қонун кирдори содиркардаи шахсро ҳамчун ҷиноят эътироф намояд. Агар дар ҳолати гузаштани муҳлат кирдори содиркардаи шахс ҷиноят эътироф нагардад, дар бораи озод намудани шахс бо гузаштани муҳлати ба ҷавобгарии ҷиноятӣ кашидан масъалагузорӣ намудан мумкин нест. Дар ҷунин маврид парванда на аз сабаби гузаштани муҳлати ба ҷавобгарии ҷиноятӣ кашидан қатъ ё рад карда мешавад, балки бо дигар асосҳои дар қонуни ҷиноятӣ пешбинигардида [3, С.6]. Ю.М Ткачевский қайд менамояд, ки пас аз гузаштани муҳлати ба ҷавобгарии ҷиноятӣ кашидан ба ҷамъият хавфнокии кирдор аз байн намеравад, ин ақида нодуруст мебошад. Ба ҷамъият хавфнокии кирдор метавонад бо тағйир ёфтани ҷамъият (вазъият) паст ё ин ки рафъ гардад, аммо на дар натиҷаи ба охир расидани муҳлати ба ҷавобгарии ҷиноятӣ кашидан [4, С.18]. Бояд қайд кард, ки на қонунгузориҳои ҷиноятӣ давраи шуравӣ ва на қонунгузориҳои ҷиноятӣ амалкунанда ақидаи асоси озод кардан аз ҷавобгарии ҷиноятӣ бо сабаби гузаштани муҳлат ин паст гардидани ба ҷамъят хавфнокии кирдори содиршударо тасдиқ намекунад. В.В Сверчков дуруст қайд менамояд, ки қонуни ҷиноятӣ паст ё рафъ гардидани ба ҷамъият хавфнокии кирдоре, ки дар вақти содир намудан ҷиноят эътироф мешуд пешбинӣ намекунад [5, С.262]. Ба ҷамъият хавфнокии кирдор наметавонад паст ё рафъ гардад, агар объекти ҷиноят пас аз гузашти муҳлати ба ҷавобгарии ҷиноятӣ кашидан бо қонуни ҷиноятӣ ҳифз карда шуда бошад, шакли гуноҳ ва категорияи ин ҷиноят тағйир наёфта бошад. Ҳамин тавр ба ҷамъият хавфнокии кирдор дар натиҷаи гузаштани муҳлатҳои ба ҷавобгарии ҷиноятӣ кашидан паст ё рафъ намегардад, то он даме, ки қонуни ҷиноятӣ ҷавобгариро барои кирдори содиршуда муқаррар кардааст. Дар ҳолате, ки муҳлати ба ҷавобгарии ҷиноятӣ кашидан гузашта бошад, кирдори содиршудаи шахс декриминализиатсия шуда бошад, пас набояд институти озод кардан аз ҷавобгарии ҷиноятӣ бо сабаби гузаштани муҳлат татбиқ гардад.

Гуруҳи дигари олимони ҷунин мешуморанд, ки асоси аз ҷавобгарии ҷиноятӣ озод кардан бо сабаби гузаштани муҳлат ин нумувофик (номуносиб) будани ба ҷавобгарии ҷиноятӣ кашидани шахс мебошад. Яке аз тарафдорони ин ақида П.Я Мшвернадзе буда, қайд менамояд, ки асоси озод кардан аз ҷавобгарии ҷиноятӣ бо сабаби гузаштани муҳлат, ин номатлуб (нумувофик) (номуносиб) будан ба ҷавобгарии ҷиноятӣ кашидани шахсе, ки ҷиноят содир намудааст мебошад, агар пас аз содир намудани ҷиноят муҳлатҳои ба ҷавобгарии ҷиноятӣ кашидан гузашта бошанд [6, С.21]. Ба андешаи ӯ ба ҷавобгарии ҷиноятӣ кашидан на ба мақсади пешгирии умуми ва на ба мақсади пешгирии махсуси ҷиноятҳои нав мувофиқ нест, пас аз гузаштани муҳлати ба ҷавобгарии ҷиноятӣ кашидан агар шахс ба ҷавобгарии ҷиноятӣ кашида шавад ва нисбати ӯ ҷазо таъин намоянд, ҳамчун сазо барои ҷиноятӣ содирнамуда баррасӣ мегардад. Ин ақидаро олими барҷастаи рус А.В Наумов тарафдори намуда, зикр менамояд, ки баъди гузашти муҳлати зиёд, ба ҷавобгарии ҷиноятӣ кашидани шахс таъсири дурусти тарбиявӣ ва пешгирикунанда намедихад ва бинобар ин сабаб, нумувофик (номатлуб, номуносиб) мебошад. Ҳамчун шахс метавонад бо мурури замон ваё вақт ислоҳ шавад, ва ба ҷамъият хавфнокиаш барҳам хурад, бинобар ин дигар ба таъсирасонии ҳуқуқи ҷинояти эҳтиёҷ надорад [7, С.413].

Яке аз андешаҳои маъмултарини вобаста ба асоси озод кардан аз ҷавобгарии ҷиноятӣ бо сабаби гузаштани муҳлати ба ҷавобгарии ҷиноятӣ кашидан ин паст гардидани ва ё барҳам хурдани ба ҷамъият хавфнокии шахсе, ки ҷиноят содир намудааст ва бо рафтори дахлдор ислоҳи худро исбот намудааст, мебошад. Бояд зикр намуд, аксарияти олимони тарафдори ин нуқтаи назар мебошад, аз ҷумла Ю.М Ткачевский, С.Г Келина, В.Е Смольников ва дигарон. Тарафдорони ин нуқтаи назар, фикри худро дар он асоснок мекунанд, ки асоси озод кардан аз ҷавобгарии ҷиноятӣ бо сабаби гузаштани муҳлат аз он иборат мебошад, ки пас аз гузашти вақти муайян аз лаҳзаи содир кардани ҷиноят, дараҷаи ба ҷамъият хавфнокии шахсе, ки ҷиноят содир намудааст, ба таври назаррас кам ё барҳам меҳӯрад, агар дар ҷараёни давомнокии муҳлат ин шахс ҷиноятӣ нав содир накунад ва дар асоси ин ислоҳи худро исбот намудааст ва бинобар интатбиқи ҷавобгарии ҷиноятӣ ва ҷазо нумувофик

мегардад. С.Г Келина қайд менамоёд, ки асоси озод кардан аз ҷавобгарии ҷинойтӣ бо сабаби гузаштани муҳлат ин пурра аз байн рафтани ба ҷамъият хавфнокии шахсе, ки ҷинойт содир намудааст ё чунин паст гардидани дараҷаи ба ҷамъият хавфнокие мебошад, ки ба ҷавобгарии ҷинойтӣ кашидани шахсномуносиб мегардад [8, С.212]. Смольников В.Е менависад, ки ба ҷамъият хавфнокии шахсе, ки ҷинойт содир намудааст бо мурури вақт паст гардида ва ниҳоятан рафъ мегардад. Ба ҷамъият хавфнокии шахс дар вақти содир намудани ҷинойт ба миён омада ва дар натиҷаи ба шахс таъсири мусбӣ расонидан аз байн меравад. Бинобар ин, қонуни ҷинойтӣ муҳлатҳоеро муқаррар намудааст, ки пас аз гузашти он ҷавобгарии ҷинойтии шахсе, ки ҷинойт содир намудааст истисно мегардад. Аз байн рафтани ба ҷамъият хавфнокии шахсе, ки ҷинойт содир намудааст, якбора (дарҳол) рух намедихад, ин ҷараёни нисбатан тулонӣ мебошад [9, С.12]. Ба андешаи мо паст ё рафъ гардидани ба ҷамъият хавфнокии шахс асоси озод кардан аз ҷавобгарии ҷинойтӣ бо сабаби пушаймони аз кирдор м 72 КҶ ва ошӣ шудан бо ҷабрдида м 73 КҶ мебошад, бинобар сабаби рафтори мусбати шахс баъди содир намудани ҷинойт, яъне бо рафтори худ пушаймонии кирдори содирнамудаашро баён менамоёд, пас аз содир намудани ҷинойт омада, ба гуноҳи худ иқрор мешавад ва ба ошкор намудани ҷинойт ғайбона мусоидат менамоёд, зарари расонидаашро талофи мекунад. Ба ақидаи асоси озод кардан аз ҷавобгарии ҷинойтӣ бо сабаби гузаштани муҳлати ба ҷавобгарии ҷинойтӣ кашидан паст ё рафъ гардидани ба ҷамъият хавфнокии шахс Ю.В Енделсова зид буда менависад, ки асоси озод кардани аз ҷавобгарии ҷинойтӣ бо сабаби гузаштани муҳлат ба ҷавобгарии ҷинойтӣ кашидан паст ё ин, ки рафъ гардидани ба ҷамъият хавфнокии шахс намебошад, чунки қонунгузор рафтори баъдии шахсро агар муҳлатҳои дар қонуни ҷинойтӣ муайяншуда гузашта бошанд, алоқаманд намекунад [10, С.52]. Ба андешаи Ю.В Енделсова розӣ шуда қайд мекунем, ки асоси озод кардан аз ҷавобгарии ҷинойтӣ бо сабаби гузаштани муҳлатҳои мурур паст ё рафъ гардидани ба ҷамъият хавфнокии шахс шуда наметавад, инчунин рафтори шахс пас аз содир намудани ҷинойт агар муҳлатҳои дар қонун муқарраршуда гузашта бошанд аҳамият надорад, иловатан зикр менамоем, ки рафтори шахсе, ки ҷинойт содир намудааст ҳангоми ҷараёни баҳисобгирии муҳлати ба ҷавобгарии ҷинойтӣ кашидан аҳамият дорад. Дар моддаи 75 КҶ ҚТ ҳолатҳои муқаррар шудаанд, ки муҳлати ба ҷавобгарии ҷинойтӣ кашидан боздошт ва ё қатъ мегарданд. Мувофиқи қисми 3 м. 75 КҶ ҚТ агар шахс аз тафтишот ё суд саркаши намояд, муҳлати ба ҷавобгарии ҷинойтӣ кашидан боздошта мешавад, инчунин мувофиқи муқаррароти қисми 4 моддаи мазкур агар то гузашти муҳлати дар ҳамин модда зикрфта шахс қасдан ҷинойти нави дараҷаи миёна, вазнин ва махсусан вазнин содир намояд, муҳлатҳои ба ҷавобгарии ҷинойтӣ кашидан аз нав шуруъ гардида, муҳлати ба ҷавобгарии ҷинойтӣ кашидан барои ҳар як ҷинойт алоҳида ҳисоб карда мешавад. Мо чунин мешуморем, ки рафтори шахс пас аз содир намудани ҷинойт, агар муҳлатҳои ба ҷавобгарии ҷинойтӣ нагузашта бошанд, шартӣ озод кардан аз ҷавобгарии ҷинойтӣ бо сабаби гузаштани муҳлати ба ҷавобгарии ҷинойтӣ кашидан мебошад. Агар шахс, ҷинойте содир карда бошад, ки ҷазои қатл ё якумра аз озодӣ маҳруми пешбинишуда бошад, инчунин агар муҳлатҳои ба ҷавобгарии ҷинойтӣ кашидан гузашта бошанд, дар ин ҳолат суд метавонад шахсияти гунаҳгорро ба инобат гирифта, яъне ба ҷамъият хавфнокиаш паст ё рафъ гардидааст ё не ба роҳбари гирифта, ҳуқуқ дорад шахсро аз ҷавобгарии ҷинойтӣ бо сабаби гузашти муҳлати ба ҷавобгарии ҷинойтӣ кашидан озод намояд.

Ҳамин тавр бо назардошти таҳлили адабиётҳои илмии соҳа ва қонунгузори амалкунандаи ҷинойтӣ бояд, зикр намоем, ки асоси озод кардан аз ҷавобгарии ҷинойтӣ бо сабаби гузаштани муҳлат ин гузаштани муҳлатҳои мебошанд, ки дар м 75 КҶ вобаста ба категорияи ҷинойт муайян шудаанд. Чунки моддаи 75 КҶ асоси озод кардан аз ҷавобгарии ҷинойтиро бо сабаби гузаштани муҳлат, на аз байн рафтани ба ҷамъият хавфнокии кирдор ва на паст гардидани ба ҷамъият хавфнокии шахсиятро ва на номувофиқ будани ба ҷавобгарии ҷинойтӣ кашидани шахсе, ки ҷинойт содир намудааст, муайян накардааст. Дар моддаи мазкур танҳо гуфта шудааст, ки агар аз рузи содир кардани ҷинойт муҳлатҳои зерин гузашта бошанд шахс аз ҷавобгарии ҷинойтӣ озод карда мешавад. Мо дар он ақидаем, ки асоси озод кардан аз ҷавобгарии ҷинойтӣ гузаштани муҳлатҳои мебошанд, ки дар м.75 КҶ муқаррар шудаанд.

АДАБИЁТ

1. Шарипов Т.Ш, Сафарзода А.И, Саидов Ш.Н. Хукуки ҷиноятӣ бо истифода аз усули тадриси интерактивӣ. (Қисми умумӣ). Китоби дарсӣ / Т.Ш.Шарипов. - Душанбе, 2016.- С.312
2. Актуальные проблемы уголовного права. Часть Общая : учебник / под ред. Л. В. Иногамовой Хегай. – Москва : Проспект, 2019. – С.194
3. Смольников В.Е., Давность в уголовном праве / В.Е.Смольников. — М.: «Юрид. лит.», 1973. С.6
4. Ткачевский.Ю.М. Давность в советском уголовном праве. Избранные труды – СПб.2010. С.18
5. Сверчков В.В., Овобождение от уголовной ответственности, прекращение уголовного дела (преследования), отказ в его возбуждении. Проблемы теории и практики / В.В. Сверчков. - М.:2015 - С.262
6. Институт давности в советском уголовном праве., П.Мшвернадзе.- М.1970г.- С.21
7. Наумов А.В. Российское уголовное право. Курс лекций. В 2 томах. Т.1. Общая часть / А.В. Наумов. – М.:Юридлит, 2004.- С. 413
8. Келина С.Г. Теоритические вопорси освобождения от уголовной ответственности / С.Г. Келина. - М.:1974. С.202
9. Смольников В.Е., Давность в уголовном праве / В.Е. Смольников. — М.: «Юрид. лит.», 1973. С. 12
10. Ендольцева А.В., Ендольцева Ю.В. Правовые последствия истечения сроков давности совершенного преступления: российский и зарубежный опыт : монография; М: МГИМО. 2017. – С.52

АСОСИ ОЗОД КАРДАН АЗ ЧАВОБГАРИИ ҶИНОЯТӢ БО САБАБИ ГУЗАШТАНИ МУҲЛАТИ БА ЧАВОБГАРИИ ҶИНОЯТӢ КАШИДАН

Мақолаи мазкур ба масоили асоси озод кардан аз ҷавобгарии ҷиноятӣ бо сабаби гузаштани муҳлати ба ҷавобгарии ҷиноятӣ бахшида шудааст. Дар мақола асос ва шартҳои татбиқи инstituti мазкур, инчунин ҳолатҳои, ки татбиқи онро қатъ ва ё бозмедоранд, муфассал ва ҳаматарафа мавриди баррасӣ қарор гирифтаанд.

КАЛИДВОЖАҲО: ҷавобгарии ҷиноятӣ, озод кардан, муҳлат, асос, категорияи ҷиноят.

Основания освобождения от уголовной ответственности в связи с истечением срока давности

Данная статья посвящена основаниям освобождения от уголовной ответственности в связи с истечением срока давности. В статье подробно рассматриваются основания и условия применения данного института, а также обстоятельства, прекращающий или приостанавливающие его применения.

КЛЮЧЕВЫЕ СЛОВА: уголовная ответственность, освобождения, основания, срок, категория преступления.

GROUND FOR EXEMPTION FROM CRIMINAL LIABILITY IN CONNECTION WITH THE EXPIRATION OF THE STATUTE OF LIMITATIONS

This article is devoted to the grounds for exemption from criminal liability due to the expiration of the statute of limitations. The article discusses in detail the grounds and conditions for the application of this institution, as well as the circumstances that terminate or suspend its application.

KEYWORDS: criminal liability, exemptions, grounds, term, category of crime.

Маълумот дар бораи муаллиф: Саидов Шермухаммад Алишерович – Донишгоҳи миллии Тоҷикистон, магистранти курси дуҷуми факултети ҳуқуқшиносӣ. Суроға: 734025, Ҷумҳурии Тоҷикистон, шаҳри Душанбе, хиёбони Рӯдакӣ, 17. E-mail: shermukhammad.saidov@bk.ru. Телефон: 900066015.

Сведения об авторе: Саидов Шермухаммад Алишерович – Таджикский национальный Университет, магистр 2 курса юридического факультета. Адрес: 734025, Республика Таджикистан, город Душанбе, проспект Рудаки, 17. E-mail: shermukhammad.saidov@bk.ru. Телефон: 900066015.

Information about the author: Saidov Shermukhammad Alisherovich – Tajik National University, second-year master`s student of Faculty of Law. Address: 734025, Republic of Tajikistan, Dushanbe, Rudaki Ave., 17. E-mail: shermukhammad.saidov@bk.ru. Phone: 900066015.

МАҲҲУМ ВА МОҲИЯТИ ФУНКСИЯИ ИҚТИСОДИИ ДАВЛАТ

Маҳмудзода Ф. А.
Донишгоҳи миллии Тоҷикистон

Иқтисоди ҷаҳон ба марҳилаи афзоиши суҷуд қадам ниҳода истодааст, ки он ба шарикони тижоратӣ, иқтисодӣ ва сармоягузори Тоҷикистон таъсири худро мерасонад. Тағйирёбии самти инкишофи онҳо ба амал омада истодааст, ки дар навбати худ мушкилоти

навро ба миён оварда, имкониятҳои иловагиро барои рушди минбаъдаи Тоҷикистон фароҳам меоварад. Дар чунин шароит нигоҳ доштани суръати устувори афзоиши иқтисодӣ, таъмини диверсификатсия ва рақобатпазирии иқтисодиёти миллӣ функсияҳои муҳимтарин ба ҳисоб мераванд. Мувофиқи Барномаи миёнамуҳлати рушди Ҷумҳурии Тоҷикистон барои солҳои 2021-2025 дар кишвар ислоҳоти мушаххаси иқтисодӣ ва идоракунии роҳандозӣ гардида, ҳамоҳангсозии фаъолияти соҳаҳо ва истифодаи оқилонаи захираҳои дохилӣ аз рӯи имконият ва иқтидорҳои мавҷуда таъмин карда шуд. Аз ин бармеояд, ки дар Ҷумҳурии Тоҷикистон ба рушди иқтисодиёт афзалият дода мешавад, ки ин муҳимияти функсияи иқтисодии давлат нишон медиҳад.

Ба андешаи С. Ш. Шарифзода мақсади функсияҳои давлатро проблемаҳои дар назди давлат қарордошта ташкил медиҳанд. Аз ин рӯ, мақсадҳои функсияҳои давлат метавонад ба наздиктарин (тактикӣ), миёнамуҳлат ва дарозмуддат (стратегӣ) ҷудо шавад. Мақсади стратегияи функсияҳои иқтисодӣ ва иҷтимоии Тоҷикистони соҳибистиклолро амалӣ намудани модели нави рушди иқтисодӣ ва таъмини шароити зиндагии арзанда ташкил медиҳад. Мақсади стратегияи ҳамаи функсияҳои давлати Тоҷикистон раҳой аз бунбасти коммуникатсионӣ, ҳифзи амнияти озуқаворӣ ва таъмини истиклолияти энергетикӣ мебошад. Мақсадҳои миёнамуҳлати функсияи иқтисодии Тоҷикистон дар Стратегияи миёнамуҳлати рушди иқтисодии Тоҷикистон муайян карда шудаанд. Мақсади наздиктарин (тактикӣ)-и функсияҳои давлатро рушди тамоми соҳаҳои ҳаёти ҷомеа, сохта ва ба истифода додани корхонаҳо, омода намудани кадрҳои баландихтисос, тарбияи насли наврас дар роҳи ватандорӣю ватанпарастӣ, пешгирии қардани насли наврас аз ҳар гуна роҳҳои ифротгароӣю экстремистӣ, истифодаи дурусти шабакаҳои иҷтимоӣ ва баланд бардоштани шуур ва фарҳанги ҳуқуқии аҳоли ташкил медиҳанд.

Ҳамин тариқ, моҳияти функсияи иқтисодии давлати муосири Тоҷикистон танзими қонунгузорию равандҳои иқтисодӣ, ҳаёти иқтисодии ҷомеа; фароҳам овардани шароит барои рушди ҳама шаклҳои моликият (хусусӣ, давлатӣ, коммуналӣ ва дигар шаклҳои моликият); идоракунии сектори давлатии иқтисодиёт, ки корхонаҳоеро дар бар мегирад, ки ба моликияти давлатӣ асос ёфтааст, он метавонад комилан давлатӣ бошад ё ин ё он қисми моликияти субъекти хоҷагидориро ташкил диҳад; татбиқи лоиҳаю программаҳо, ки маблағҳои калонро талаб мекунанд ва барои дар фаъолияти иқтисодии берунии давлат ниҳоят муҳиманд (таҳқиқоти кайҳон, саноати мудоғиба, мелиоратсия ва ғайра). Давлати муосир дар танзими бозор нақши назаррас дорад, аммо нақши танзимкунандаи он, маҳдудияти даҳолат ба соҳаи ҳуқуқии хусусӣ дар системаҳои ҳуқуқии давлатҳои гуногун як хел нест. Ин нақш бештар ба нерӯи иқтисодии давлат, сиёсати иқтисодӣ ва ҳифзи манфиатҳои худ, албатта, бо риояи асосҳои конституционӣ вобаста аст. Даҳолати давлат имрӯз хусусияти ҳар як системаи иқтисодии тараққиқарда шудааст. Инҳо, масалан, моделҳои англиксонӣ, романескӣ, скандинавӣ, Осиеи Шарқӣ ва эҳтимолан бозорҳои мамлакат мебошанд. Микёси танзими давлатии соҳибкорӣ, шаклу усулҳои мушаххаси он дар кишварҳои гуногун, албатта, як хел нест. Онҳо таърих, анъанаҳо, намуди фарҳанги миллӣ, андозаи кишвар, мавқеи геополитикии он ва бисёр омилҳои дигарро инъикос мекунанд. Аммо, бо назардошти он, ки қонунҳои иқтисодие, ки бозор инкишоф меёбад, асосан табиати универсалӣ доранд, бояд эътироф кард, ки соҳаҳои гардиши амвол, ки ба онҳо давлат одатан даҳолат мекунад, хеле анъанавӣ мебошанд, гарчанде асоснокӣ, маҳдудият ва самаранокии чунин даҳолати унсурҳои дар соҳаи ҳуқуқи хусусӣ гуногун мебошанд. Моҳиятан нақши қонунро дар танзими иқтисодиёт дар ҷомеаи муосири иқтисоди бозорӣ ба таври зайл муайян қардан мумкин аст: қонун бо назардошти қонунҳои объективии иқтисод кӯшиш мекунад, ки адолати иҷтимоӣ ва иқтисодиро дар ҷомеа бо ёрии дастурҳои меъёрӣ барқарор намояд. Функсияи иқтисодии давлат фаъолияти мақомоти давлатӣ оид ба таъмини шароитҳои даҳлдор барои имконияти татбиқи ҳуқуқ ва манфиатҳои қонунии ҳамаи субъектҳои хоҷагидор мебошад.

Нақши давлат дар иқтисодӣ бозорӣ тавассути системаи унсурҳои сохтори функсияи иқтисодӣ зохир мешавад:

а) ба вучуд овардани заминаи ҳуқуқии қабули қарорҳои иқтисодӣ – давлат қонунҳоеро таҳия ва қабул менамояд, ки фаъолияти иқтисодиро танзим мекунанд, ҳуқуқи уҳдадорҳои шаҳрвандонро муайян менамояд;

б) муътадил гардондани иқтисодиёт – мақомоти давлатӣ ба фаъолияти молиявӣ монетарӣ барои рафъи таназзули истехсолот, паст кардани сатҳи таваррум, паст кардани сатҳи бекорӣ, нигоҳ доштани сатҳи муътадили нарх ва пули милли равона мекунад;

в) тақсмоти ба иҷтимоӣ нигаронидашудаи захираҳо – давлат истехсоли молу хизматҳоеро, ки сектори хусусӣ бо онҳо машғул нест, ташкил мекунад, барои рушди хоҷагии кишлок, алоқа, нақлиёт шароит фароҳам меорад, хароҷотро барои мудофия, илм муайян мекунад, барномаҳои рушди маориф, ниғадории тандурустӣ ва ғайра;

г) таъмини ҳифзи иҷтимоӣ ва кафолатҳои иҷтимоӣ – давлат андозаи ҳадди ақали музди меҳнат, нафақаи пиронсолӣ, нафақаи маъҷубӣ, кумақпулӣ оид ба бекорӣ, навъҳои гуногуни кумақ ба камбизоатон ва ғайраро кафолат медиҳад.

Асоси ислоҳоти иқтисодӣ дар мамлакат муосир бояд тадриҷан тағйир додани институтҳои мавҷуда: идоракунии давлатӣ, системаи молиявӣ, ҳуқуқи моликият ва инфрасохтори иҷтимоӣ бошад. Ислоҳоти низомнокӣ (институтсионӣ) ягона роҳи эҷоди нуқтаҳо барои рушди ояндаи иқтисодӣ мебошад. Тамоми сиёсати давлат дар ин самт бояд ба фароҳам овардани шароит барои рафъи бухрон бо нигоҳ доштани иқтисодии рушди оянда нигаронида шавад. Ин махсусан муҳим аст, зеро тағйироти системавӣ одатан бебозгаштанд. Дигаргунсозии сиёсати иқтисодӣ (ё ҷисмҳои он - пулию молиявӣ) бояд танҳо дар сурати ба амал баровардани дигаргунсозиҳои воқеӣ дар соҳаи институтсионалӣ, ки ба кам кардани даҳолати давлат ба иқтисодиёт нигаронида шудааст, сурат гирад. Бинобар ин, сиёсати иқтисодии давлат бояд ба ҳалли функсияи асосӣ – ба вучуд овардани иқтисодиёти бозаргонии рақобатнок дар асоси иқтисодии захиравӣ ва илмию техникӣ тобеъ карда шавад.

Ҳама субъектҳои сиёсати бучетӣ ва раванди бучети Тоҷикистон ба системаи самараноки назорати давлатии молиявӣ манфиатдоранд, зеро риояи интизоми бучетӣ манфиатҳои давлат, ҷомеа, як шаҳрванди инфиродиро таъмин мекунад ва ба амнияти иқтисодии давлат ва дар ниҳояти қор ба мустаҳкам шудани ҳокимият, зеро риояи Принципҳои қонуният дар соҳаи молиявӣ мақсади худӣ набуда, балки асоси ба вучуд овардани давлати тавонои шуқуфон ба манфиати шаҳрвандон мебошад. Ин рушди минбаъдаи демократия, сохтмони ҷомеаи шаҳрвандӣ ва қонуниятро тақозо мекунад. Танҳо дар ҷомеаи шаҳрвандӣ ва волоияти қонун рушдёрта назорати самараноки иҷтимоӣ ва назорати муассири молиявӣ давлат имконпазир аст. Марҳилаи қонунии рушди давлати Тоҷикистон давраи гузариш буда, давлат функсияҳои зерини муҳимро дар соҳаи иқтисод ҳал мекунад: ташкили низоми танзими иқтисодӣ бозорӣ, аз инҳисориқунонии соҳаҳои гуногун ва фароҳам овардани муҳити солими рақобат, тағйироти муассир муҳимтарин системаҳои давлатӣ - андоз, кредит, бучет, пул ва ғайра. Самтҳо, шаклу усулҳо, механизми фаъолияти давлат дар баробари тараққиёти ҷамъият, тағйир ёфтани структураи истехсолоти ҷамъиятӣ, тағйир ёфтани базаи техникӣ он, санадуалӣ гардондани соҳаҳои алоҳидаи ҳаёти ҷамъиятӣ, тараққиёт, ғани гардидан ва ба амал омадани он бетағйир намемонад ва аниқ кардани функсияҳои давлат ба амал меояд. Дар мамлакатаи мо қатъиян гузаштан аз низоми иқтисодии нақшавии комплексӣ ва тақсмоти мутамаркази маҳсулот ба бозори озод, аз як тараф, дар фароҳам овардани шароитҳои ибтидоии муносибатҳои нави иқтисодие зоҳир гардид, ки имконияти гузаштан ба иқтисодиёти саноатӣ, ки татбиқи он муяссар нашуд, пешгирӣ намудани бухрони системавии иҷтимоӣ-иқтисодӣ ва аз тарафи дигар, дар дарки мураккабии назариявӣ ва амалии ислоҳотро ҳавасманд мегардонад. Нақши давлат бинобар нотакрор будани усулҳо, роҳҳои танзими ҳуқуқӣ тағйир меёбад ва хусусиятҳои худро дорад. Маҷмуи воситаҳо ва усулҳои таъсиррасонӣ ба муносибатҳои иҷтимоӣ дар соҳаи иқтисодӣ номаҳдуд нест ва онро қомилан муайян кардан мумкин аст. Пеш аз ҳама, ба худӣ мафҳуми усули танзими ҳуқуқӣ мурочиат кардан лозим аст, ки тавассути он маҷмуи усулҳои ба ҳам алоқаманд ва ба ҳам вобаста, усулҳои таъсири ҳуқуқӣ ба як соҳаи муайяни муносибатҳои ҷамъиятиро фаҳмидан лозим аст. Интиҳоби шаклу усулҳои танзими равандҳои иқтисодӣ ҳамеша қори эҷодӣ буда, муносибати бодикқатро талаб мекунад, ки ҳалли онҳо ба зиммаи давлат гузошта шудааст. Нақши танзимкунандаи давлат дар ин соҳаи муносибатҳо на аз ҷиҳати моҳият, балки танҳо аз ҷиҳати ҳаҷм кам мешавад, дар ҳоле ки маҷмуи воситаҳои ҳуқуқии таъсиррасонӣ ба фаъолияти иқтисодии корпоратсияҳои таъиншуда низ аз ҷиҳати сифат тағйир меёбад. Масъалаи фаъолияти давлат дар ҳаёти иҷтимоию иқтисодии ҷомеа таваҷҷӯҳи олимону дар марҳилаҳои

гуногуни инкишофи чомаи Русия ба худ кашид. Яке аз онҳо масъалаи усулҳои таъсири давлат ва конун ба иқтисодиёт буд. Дар ибтидо бархе аз олимони пешниҳод карданд, ки онро аз призмаи соҳаҳои ҳуқуқ баррасӣ карда, чунин мешуморанд, ки фаъолияти давлат асосан дар шакли ҳуқуқӣ сурат мегирад. Аз ин бармеояд, ки як қатор соҳаҳои ҳуқуқ ба иқтисодиёт таъсири бевосита доранд. Ин изҳороти шароити муосир баҳсбарангез аст. Ҳар як соҳаи ҳуқуқ, ки давлат тавассути он ба равандҳои иқтисодӣ таъсир мерасонад, усулҳои хоси худро дорад, ки онҳоро мувофиқи хусусияти таъсир ба гурӯҳҳои муайян муттаҳид кардан мумкин аст.

Вобаста ба ин, навиҳои хеле гуногуни воситаҳои таъсири давлатӣ пешниҳод карда мешаванд: таъсиррасонӣ тавассути дастурҳои мустақими ваколатдор, ки барои иҷрои шахсе таъин шудааст, ки он ба ӯ муроҷиат шудааст; танзими ҳуқуқии муносибатҳои субъектҳои муҳтор, ки дар доираи муқарраргардида худашон қарор қабул мекунанд; Тадбирҳои конкретии муборизаи зидди ҳуқуқвайронкуниҳо дар соҳаи иқтисодиёт. Ҳадафи танзими ҳуқуқӣ мавҷудияти шоистаи тамоми аъзои чома буда, ҳуқуқ воситаи расидан ба созиши иҷтимоӣ мебошад. Инкишофи динамикии муносибатҳои иқтисодӣ ба тағйироти заминаи ҳуқуқӣ, ислоҳ ва тағйир додани он таъсир мерасонад. Воқеан, бо назардошти нақши зикршудаи ҳуқуқ дар танзими равандҳои иқтисодӣ ва бо назардошти мустақилияти нисбии институтҳо ва воситаҳои ҳуқуқӣ аз хусусиятҳои лаҳзаии давраи гузариш гуфтан мумкин аст, ки ҳуқуқ институтсионалӣ (либосро дар шакли ҳуқуқӣ) мегардонад. Муносибатҳои иқтисодии дар ҷамъият мавҷудбуда ба механизмҳои бозорӣ, мақоми муносибатҳои ҳуқуқӣ медиҳад ва ин ба ҳуқуқ имкон медиҳад, ки ба инкишофи чунин муносибатҳо таъсир расонад, онҳоро бо воситаҳои хоси худ ҳифз намояд.

Мушкилот дар чараёни рушди таърихии робитаҳои иқтисодӣ, пайдоиш ва ташаккули механизмҳои бозорӣ зарурати таъсири давлатию ҳуқуқиро ба равандҳои иқтисодӣ, инчунин дигаргунсозии давлатдорӣ Русияро пешакӣ муайян мекунанд. Танзими давлатӣ-ҳуқуқии системаи иқтисодӣ маҳдудият дорад. Давлат ба иқтисоди бозор тавассути танзими ҳуқуқӣ бо назардошти ҳам манфиати худ ва ҳам манфиатҳои субъектҳои соҳибқарорӣ даҳлат мекунанд. Функсияи асосии давлат дар ин маврид таъмини таносуби манфиатҳо мебошад.

Таҳлили шаклҳо ва усулҳои асосии таъсири меъёрҳои ҳуқуқии давлатӣ, ки ба пайдоиш ва ташаккули муносибатҳои бозорӣ дар Тоҷикистон мусоидат мекунанд, тезисро дар бораи зарурати нигоҳ доштани нақши пешбарии давлат дар танзими равандҳои иқтисодӣ дар давраи гузариши чома асоснок мекунанд, ки онро чор ҳолат инъикос мекунанд:

–аввал, танҳо давлат ҳамчун намояндаи расмӣ чома метавонад дар саросари кишвар сиёсати муайяни иқтисодиро амалӣ намояд;

–дуум, танҳо давлат чунин воситаи универсалии идораи қорҳои ҷамъиятиро, монанди конунгузорӣ дорад ва аз ин сабаб режими ҳуқуқии муносибатҳои иқтисодиро муқаррар менамояд, асосҳои ҳуқуқии фаъолияти бозорро мустақкам менамояд;

–сеюм, давлат барои ҳифзи институти моликият дастгоҳи махсус дорад, дар татбиқи маҷбуркуни ба ин мақсадҳо монополия дорад;

–чорум, давлат дар дасти худ (тавассути бучети давлатӣ) маблағқоро барои таъмини амнияти иқтисодии миллӣ ҷамъ мекунанд.

Ҳангоми амалӣ намудани функсияи иқтисодии давлат чунин муносибатеро таҳия кардан лозим аст, ки дар он чизи муҳимтарин раванди даҳлати давлат ба иқтисодиёт бошад, то ба рушди иқтисодии кишвар самараноктар ноил гардад. Ин вазифа пеш аз ҳама аз таҳия ва ҳамоҳангсозии самтҳои стратегӣ рушди иқтисодии кишвар, танзими ҳуқуқии ҷамъият дар соҳаи фаъолияти иқтисодӣ, пешбурди сиёсати молиявӣ қарзи иборат аст. Гузашта аз ин, маҳз раванди таъмини амнияти иқтисодии давлат яке аз самтҳои афзалиятноки татбиқи оптималии функсияи иқтисодии давлат мебошад.

Функсияи иқтисодӣ яке аз функсияҳои афзалиятнок ва асосии ҳар як давлат аст, зеро маҳз муносибатҳои моддӣ поя ва асоси давлатро ташкил медиҳанд. Барои давлат яке аз самтҳои муҳими фаъолияти он таъсир ба иқтисодиёт мебошад. Хусусияти фарқкунандаи функсияи иқтисодӣ дар он аст, ки ин соҳаи фаъолияти давлатӣ дар як вақт ҳамчун категорияи устувортарин амал мекунанд, вале дар айни замон он низ ноустувор аст, зеро вай дар доираи васеи мазмунаш зухур мекунанд. Функсияи иқтисодии давлат на танҳо

муҳимтарин, балки самти ибтидоии ҷаҳолияти он мебошад, ки аз таъсири хеле гуногун ба равандҳои иқтисодӣ сар карда, аз муносибатҳои моликият сар карда, то тақсимои молиявӣ, қарзӣ ва дигар захираҳои моддӣ анҷом меёбад. ки дар ихтиёри давлат ва воҳидҳои маъмурию ҳудудӣ ё милли-ҳудудии он дар маҳалҳо ҷамъ шудаанд.

АДАБИЁТ

1. Барномаи миёнамуҳлати рушди Ҷумҳурии Тоҷикистон барои солҳои 2021-2025” аз 30 апрели соли 2021 // Махзани мутамаркази иттилоотӣ-ҳуқуқии Ҷумҳурии Тоҷикистон «Адлия». Шакли 7.0. [Захираи электронӣ]. Манбаи дастрасӣ: URL: <http://www.adlia.tj> (санаи муроҷиат: 10.02.2022).
2. Верещагина, Н.П. Экономическая функция государства: основные подходы к определению понятия и сущности // Правоохранительная деятельность в России: теория и практика: сб. тр. докторантов, адъюнктов и соискателей / под общ. ред. В.П. Сальникова. - Вып. 11 - СПб.: Санкт-Петербургский университет МВД России, 2008. - 204 с.
3. Тушков, С.А. Механизм обеспечения экономической безопасности общества и государства в процессе создания основ рыночной экономики в России // Ученые Записки Казанского государственного университета. Том 150. Кн.5. Серия «Гуманитарные науки». - Казань: Изд-во Казанск. ун-та, 2008. - 174 с.
4. Хусаинов, З.Ф. Политико-правовая сущность, содержание и характеристика государственной экономической политики / З.Ф. Хусаинов // «Чёрные дыры» в российском законодательстве. Юридический журнал (“Black Holes” in Russian Legislation). - 2008. - № 2 - С. 90-101
5. Черепанов, К.Н. Методы государственного регулирования экономических отношений: проблемы теории и практики // Вестник Академии экономической безопасности МВД России. - М.: АЭБ МВД России, 2008. - № 5. - С.71-78.
6. Шарифзода С.Ш. Шаклҳои амалишавии функсияҳои давлати Тоҷикистон дар марҳилаи муосир: диссертатсия барои дараҷи дараҷаи илми номзади илмҳои ҳуқуқшиносӣ. - Душанбе. 2018. - 233 с.
7. Щербаков, А.И. Функциональная характеристика экономической деятельности государства (вопросы теории и практики). - Казань: Изд-во Казанск. ун-та, 2007. - 261 с.
8. Юрченко, Г.М. Экономическая функция Российской государственности: вопросы теории, истории и политико-правовой практики. - М.: Изд-во «Nota Bene», 2007. - 204 с.
9. Яблоков, И.Р. Экономико-правовая политика Российской Федерации на современном этапе // Проблемы права и экономики / под ред. З.М. Фаткудинова, Р.Н. Салиевой. - Казань: Познание, 2008. - 234 с.

МАҲУМ ВА МОҲИЯТИ ФУНКСИЯИ ИҚТИСОДИИ ДАВЛАТ

Функсияи иқтисодӣ дар низоми функсияҳои иқтисодии давлат мавқеи асосӣ ва муҳим дорад. Иқтисодиёт баҳши калидӣ ва омили рушди соҳаҳои дигари ҳаёти иҷтимоии ҳар як давлат ба ҳисоб меравад. Мафҳум, мазмун, намудҳо ва шакли усулҳои амалишавии функсияҳои давлат дар назарияи давлат ба таври гуногун таҳлил карда мешавад. Дар мақолаи мазкур мафҳум ва моҳияти функсияи иқтисодии давлат дар заминаи адабиёти илмӣ ва қонунгзории миллии таҳлил карда шудааст.

КАЛИДВОЖАҲО: давлат, функсия, иқтисодиёт, функсияи иқтисодӣ, соҳаи иқтисодӣ, иқтисоди бозоргонӣ, амалишавии функсияи иқтисодӣ, танзими давлатии иқтисодиёт.

ПОНЯТИЕ И СУЩНОСТЬ ЭКОНОМИЧЕСКОЙ ФУНКЦИИ ГОСУДАРСТВА

Экономическая функция играет ключевую и важную роль в системе экономических функций государства. Экономика является ключевой отраслью и фактором развития других сфер общественной жизни любого государства. Понятие, содержание, виды и формы реализации государственных функций по-разному анализируются в теории государства. В данной статье анализируются понятие и сущность экономической функции государства в контексте научной литературы и национального законодательства.

КЛЮЧЕВЫЕ СЛОВА: государство, функция, экономика, экономическая функция, экономическая сфера, рыночная экономика, реализация экономической функции, государственное регулирование экономики.

THE CONCEPT AND ESSENCE OF ECONOMIC FUNCTION OF THE STATE

Economic function plays a key and important role in the system of economic functions of the state. The economy is a key sector and a factor in the development of other spheres of social life of any country. The concept, content, types and forms of implementation of state functions are analyzed in different ways in the theory of the state. This article analyzes the concept and essence of the economic function of the state in the context of scientific literature and national legislation.

KEYWORDS: state, function, economy, economic function, economic sphere, market economy, implementation of economic function, state regulation of economy.

Маълумот дар бораи муаллиф: *Маҳмудзода Фирдавс Абдулвоҳид* - Донишгоҳи миллии Тоҷикистон, магистранти курси дуҷуми факултети ҳуқуқшиносӣ. **Суроға:** 734025, Ҷумҳурии Тоҷикистон, шаҳри Душанбе, хиёбони Рӯдакӣ, 17. Телефон: **88111201**.

Сведения об авторе: *Маҳмудзода Фирдавс Абдулвоҳид* – Таджикский национальный университет, магистр второго курса юридического факультета. **Адрес:** 734025, Республика Таджикистан, город Душанбе, проспект Рудаки, 17. Телефон: **88111201**.

РОБИТАИ ИЛМИ ҲУҚУҚИ ЧИНОЯТӢ БО КРИМИНАЛИСТИКА

Файзалев А.А.

Донишгоҳи миллии Тоҷикистон

Рушд ва инкишофи криминалистика ҳамчун илм дар тури солҳо ташаккул ёфта, дар бораи он тасаввуротҳо, ақидаҳои нав ба вучуд омаданд. Ин раванди ташаккулёбӣ дар назди худ як мақсади илмиро гузоштааст, ки унсурҳои зарурии илмҳои дигар, таҷрибаи андӯхтаи наслҳоро таҷассум мекард ва барои як мақсад - ба як илм - ба низом даровардани донишҳои мавҷуда дар криминалистика. Ташаккул ва инкишофи ҳар як илми алоҳида ба андозаи муайян бо идеяи мавқеи он дар системаи донишҳои илмӣ, муайян карда мешавад. Таърихи илми криминалистика дар ҳалли ин масъала ҳам барои муайян кардани вазифа ва нақши он дар илми ҳуқуқи ҷиноятӣ ва ҳам барои равшан кардани сарчашмаҳои маълумоте, ки тавассути истифодаи онҳо захираҳои воситаҳои криминалистика ва усулҳои мубориза бо ҷинояткорӣ меафзояд, муҳим буд. Дар мавриди криминалистика ҳамчун илми ҳуқуқӣ ва мустақил андешаҳои муаллифон гуногунанд. Инак, Г.Ю.Манне, криминалистикаро ҳамчун фанни амалии техникаи ҳисоб карда, пайдоиши онро аз назарияи муруфияи ҷиноятӣ ва алоқаи онро бо ҳуқуқи муруфиявии ҷиноятӣ қайд кардааст. Е.У. Зитсер низ пайрави чунин ақидаҳо буд.

Б.М. Шавер нуқтаи назари илми криминалистикаро ҳамчун фанни техникаи рад намуда, аммо аз рад намудани илми ҳуқуқшиносӣ худдорӣ карда, то андозае изҳор дошт, ки криминалистика усулҳои кор бо далелҳои ғайриҳуқуқиро меомӯзад. Б.М. Шавер менависад: “Илмҳои амалӣ вучуд надоранд, аммо фанҳои амалӣ вучуд доранд, ки онҳо ҳамчун маҷмуи донишҳо фаҳмида мешаванд ва тартиби таъбиқи амалии принципҳои назариявии илмиро муайян мекунад. Илми криминалистика ба категорияи илмҳои амалӣ мансуб кардан мумкин нест. Одатан, криминалистика дар робита ба илми ҳуқуқи ҷиноятӣ, ки аз принципҳои умумӣ бармеоянд илми ёрирасон ҳисобида мешавад. Маълумотҳои криминалистика ҳамеша бо маълумотҳои ҳуқуқи ҷиноятӣ ва муруфияи ҷиноятӣ мувофиқат мекунад, зеро дар амал онҳо дар чараёни тафтишот истифода мешаванд, ки онро қонуни муруфиявии ҷиноятӣ танзим мекунад, аммо ин маълумотҳо аз принципҳои назариявии муруфияи ҷиноятӣ бармеоянд”. Аз нуқтаи назари М.С. Строгович криминалистика ҳамчун техникаи ҷиноятӣ ҳисобида мешавад, тактикаи криминалистика бошад, бояд ба рафти умумии раванди ҷиноятӣ ва методикаи тафтишот ба курси махсуси ҳуқуқи ҷиноятӣ дохил карда шавад. Муруфиячи дигари намоён М.А. Челтсов ба ин ақидаи илмӣ ҳамроҳ шуда, навиштааст: “Криминалистика илми ғайриҳуқуқӣ буда, наметавонад усулҳои пешбурди амалҳои муруфиявии ҳуқуқиро таҳия намояд”. И.Н. Якимов мафҳуми илми криминалистикаро технологияи криминалистика меноманд, ошкор намуда, навиштааст, ки он «фанни мустақили илмӣ набуда... илми амалист, ки мақсадҳои амалиро пайгирӣ мекунад». Ҳамин тариқ, дар байни мафҳумҳои «илмӣ - амалӣ» ва «илми ғайримустақил» аломати баробар гузоштааст. Баъдтар В.Е.Коновалов ба истилоҳи «илми- амалӣ» ҳамин маъноро додааст ва С.П.Митричев мафҳуми «илми- амалӣ»-ро бо мафҳуми «илми ёрирасон» муайян кардааст. Дар айни замон дар байни криминалистика чунин ақидаи асоснок ба вучуд омадааст, ки криминалистика як соҳаи мустақили илми ҳуқуқист. Азбаски криминалистика як илми махсуси ҳуқуқӣ, мураккаб ва интегралӣ мебошад, он бо бисёр соҳаҳои донишҳои илмӣ робитаҳои гуногунҷабҳа дорад, ки онҳоро метавон ба чор гурӯҳ ҷудо кард: криминалистика ва донишҳои илми бунёдии назариявӣ; криминалистика ва илмҳои табиӣ ва техникаӣ; криминалистика ва донишҳои илми ҳуқуқӣ; криминалистика ва дигар донишҳои илмӣ. Дар ибтидо илми криминалистика ҳамчун дастурамал оид ба тафтиши ҷиноятҳо муайян карда шуда буд. Инчунин иборат аст аз усулҳо, методҳои воситаҳои марбут ба илмҳои табиӣ ва техникаӣ, тиб, психиатрия, илмҳои сикли ҳуқуқи ҷиноятӣ,

илмҳои махсус (психология, мантӣ), инчунин санксияҳои қор бо осор, ҳуҷҷатҳои қалбақӣ, омӯзиши навҳои алоҳидаи ҷиноятҳо, ҳаёт ва ҳислатҳои ҷиноятқорон, забони дуздон, ҳурофот ва ғайра. Дар воқеъ, ин илм таҷрибаи умумишудаи илмӣ ва амалӣ (таҷрибавӣ) буда, дастовардҳои ҷаҳониरो дар соҳаи кофтукови ҷиноятҳо (роҳбарӣ) синтез намуда, дар системае муттаҳид шудааст, ки «илми криминалистӣ» ном дорад - аз лот. *criminalis*, яъне марбут ба айбдор кардан дар ҷиноят. Соли 1950 профессор А.И. Винберг криминалистикаро ҳамчун илм дар бораи тарзҳои техникӣ, тактикӣ ва воситаҳои бозёфт, замкунӣ, сабт ва тадқиқи далелҳои судие, ки барои фош намудани ҷиноятҳо, ёфтани гунаҳқорон ва қор карда баровардани воситаҳои пешгирии ҷиноят истифода бурда мешавад, таъриф карда буд.

Профессор Р.С. Белкин криминалистикаро ҳамчун илм дар бораи қонуниятҳои пайдоиш, замкунӣ, тадқиқ, баҳодихӣ ва истифода бурдани далелҳо ва дар асоси дарки ин қонуниятҳо қоркарди восита, роҳҳои тадқиқоти судӣ ва инчунин пешгирии ҷиноят таъриф карда буд. Бо назардошти ақидаҳои дар боло зикршуда криминалистика - ин илм дар бораи қонуниятҳои механизми ҷиноят, пайдо шудани маълумотҳо вобаста ба он ва иштирокчиёни он, қонуниятҳои ҷамъ кардан, баҳодихӣ, тафтиш ва истифодаи далелҳо ва қонуниятҳои махсуси дарк кардани усулҳо ва роҳҳои тафтиши ҷиноят ба ҳисоб меравад. Алоқаи криминалистика ва донишҳои умумии назариявии илмӣ дар нимаи дуоми асри 20, махсусан аз солҳои 60-ум инкишоф ёфт. Ин ба зарурати қор карда баромадани асосҳои назариявии криминалистика ва боз ҳам мустаҳкам намудани он дар системаи донишҳои илмии ҳуқуқӣ вобаста буд. Дар ин давра асарҳои қалони монография, ки ба омӯзиши назарияи умумӣ ва методологияи криминалистика бахшида шуда, бо васеъ истифода бурдани қомебиҳои фалсафа, систематика, ҷамъиятшиносӣ ва дигар илмҳои фундаменталӣ ба вуҷуд омаданд. Ин як пешравии илми криминалистӣ дар қатори илмҳои ҳуқуқшиносии муносири пешрафта буд. Олими машҳури криминалист Г. А. Матусовский робитаи криминалистикаро бо зиёда аз 64 соҳаи илм муайян кардааст. Мувофиқи ин ақидаҳои овардашуда, криминалистика яке аз илмҳои махсуси ҳуқуқӣ ба шумор меравад, ки ба ягон соҳаи алоҳидаи ҳуқуқ ё гурӯҳи меъёрҳои соҳаҳои гуногуни ҳуқуқ мувофиқат намекунад. Сарфи назар аз он, ки криминалистика мавқеъ ва усулҳои назариявии илмҳои табиатшиносӣ ва техникиро истифода мебарад, аз рӯи табиаташ илми ҳуқуқ аст, зеро бо ҳуқуқи ҷиноятӣ, муқофиаи ҷиноятӣ ва криминология, ки сикли илмҳои ҷиноятиро ташкил медиҳанд, зич алоқаманд аст. Ин алоқамандӣ бештар ба объекти умумии омӯзиши ин илмҳо вобастагӣ дорад, ки он дар системаи илмҳо мавқеи махсусро ишғол мекунад. Криминалистика ҳамчун илми амаливу адлиявӣ дар қисмати дигар қанҳои ҳуқуқшиносӣ мавқеи махсус дорад. Тавсифи адлиявии ин қанро дар вазифа, таъинот, объект, мавзӯи дарққунӣ, аҳамияти иҷтимоӣ, усул, тавсияҳои тактикӣ ва дигар хусусиятҳои он мушоҳида мешавад. Ҷи тавре, ки дар табиату ҷамъият ҳама воқеоту ҳодисот ба ҳам пайвастанд, илми криминалистика низ бо дигар қанҳо ва дар навбати аввал бо илмҳои ҳуқуқи муқофиаи ҷиноятӣ, ҳуқуқи ҷиноятӣ, ҷурмшиносӣ, ҳуқуқи иҷроӣ қазои ҷиноятӣ ва ғайра зич алоқаманд аст. Криминалистика бо ҳуқуқи ҷиноятӣ бевосита алоқаманд аст. Ҳуқуқи ҷиноятӣ қонуниятҳои қабул ва қорӣ намудани меъёрҳои ҳуқуқи ҷиноятиро меомӯзад, яъне қадом қирдорҳо ҷиноят ҳасту қадом қазоҳои ҷиноятӣ ба содирқардагони онҳо таъин бояд шавад, муайян мекунад. Дар ин қараён қонуниятҳои таркиби ҷиноят ва бандубасти ҷиноятҳои алоҳидаро меомӯзад ва дар асоси дарки ин қонуниятҳо усулҳои маънидод намудани қонунҳои ҷиноятӣ, таҳлили таркиби ҷиноятҳо, бандубасти онҳо ва таъин қардани қазоҳои ҷиноятиро қор қарда, тавсия менамояд. Криминалистика дар асоси донишҳо оид ба таркиби ҷиноятҳои алоҳида, усулҳои тафтиши онҳоро қор қарда, тавсия мекунад. Маълум аст, ки яке аз омилҳои дуруст ташкил намудани тафтиши ҷиноятҳои алоҳида тавсифи криминалистии онҳо мебошад. Тавсифи криминалистӣ дар асоси донишҳо оид ба таркиби ҷиноят қор қарда шудааст, ки дар баъзе тарафҳои онҳо бо ҳамдигар пайвастаги мавҷуд аст. Инро дар қисоли тарафи объективии одамқушӣ қидан мумкин аст. Мувофиқи таълимоти ҳуқуқи ҷиноятӣ тарафи объективии одамқушӣ дигар шахсро аз ҳаёт маҳрум сохтан аст, лекин бо қадом роҳ, бо қадом восита дигар шахсро аз ҳаёт маҳрум месозанд, ҳуқуқи ҷиноятӣ намеомӯзад. Омӯзиши тарзи содир қардани одамқушӣ ба мавзӯи илми криминалистика тааллуқ дорад. Объект ягона бошад ҳам, мавзӯи омӯзиши криминалистика ва ҳуқуқи ҷиноятӣ аз якдигар фарқ мекунад. Робитаи криминалистика ва ҳуқуқи ҷиноятӣ аз он иборат аст, ки ин илмҳо объекти умумии тадқиқот

доранд, ки фаъолияти ҷиноятӣ мебошад. Аммо афзалият ба қонуни ҷиноятӣ тааллуқ дорад, зеро дар он ҷо мафҳуми ҷиноят дар маҷмӯъ ва мафҳуми намудҳои алоҳидаи ҷиноят ташаккул меёбад. Барои криминалистика ҷунин категорияҳои ҳуқуқи ҷиноятӣ, аз қабилӣ «таркиби ҷиноят», «тарзи содир кардани ҷиноят», «шарикӣ дар ҷиноят» ва ғайраҳо муҳиманд, ки барои бисёр муқаррароти назариявии криминалистика хусусияти халқунанда доранд. Алоқаи криминалистика бо ҳуқуқи ҷиноятӣ аз рӯзи пайдоишаш зич маълум буд. Тавре ки қаблан зикр гардид, Г.Гросс криминалистикаро «таълимоти воқеияти ҳуқуқи ҷиноятӣ» номидааст. Аммо ҳатто пас аз ҷудо шудани он аз қонун ва раванди ҷиноӣ робитаи криминалистика бо ин илмҳо қатъ нашудааст. Г.Гросс криминалистикаро илми ёрирасони ҳуқуқи ҷиноятӣ ҳисоб карда, онро ҳамчун таълимот дар бораи воқеияти ҳуқуқи ҷиноятӣ муайян кардааст. Ин алоқа махсусан дар ҷунин қисми илми криминалистӣ, ба монанди усулҳои тафтиши ҷиноятҳои навъҳои алоҳида, сохти онҳо ба сохтори қисми махсуси ҳуқуқи ҷиноятӣ мувофиқат мекунад, ки муқаррароти илмии онҳо нуқтаи ибтидоии усулҳои дахлдори криминалистӣ мебошад. Илми ҳуқуқи ҷиноятӣ махсусан ба криминалистика таъсири калон мерасонад, зеро ҳуди пайдоиши ин дониши илмӣ бо зарурати бо ёрии восита ва усулҳои он таъмин намудани татбиқи самараноки қонунгузориҳои ҷиноятӣ ба миён омадааст. Ҳуқуқи ҷиноятӣ ҳамчун илм, ба андешаи мо, қонуниятҳои меомӯзад, ки намуд ва шаклҳои амалҳои ҷиноятӣ, раванди инкишофи фаъолияти ҷиноятӣ, намудҳои ҷазо ва шартҳои татбиқи онҳоро нисбати шахсони гунаҳкор дар содир намудани ҷиноят муайян мекунад. Ҳуқуқи ҷиноятӣ ба омӯзиши аломатҳои навъҳои алоҳидаи ҷиноят бахшида шудааст ва аз ин рӯ, дар ташаккули методологияи криминалистии тафтиши ҷиноятҳо, инчунин дар ташаккули ҳар як методологияи инфиродии тафтиши ҷиноятҳо нақши муҳим мебошад. Ҳамин тариқ, илми криминалистӣ бо ҳуқуқи ҷиноӣ ҳамчун як ҷузъи комили ягона алоқаманд аст. Криминалистика илмест, ки шаклҳои тайёр кардан, содир кардан ва фош кардани ҷиноят, пайдоиш ва мавҷудияти осори он, ҷамъоварӣ, таҳқиқ, баҳо додан ва истифодаи далелҳо ва ғайраҳо меомӯзад.

Ҳуқуқи ҷиноятӣ як соҳаи мустақили ҳуқуқ буда, меъёрҳои он муайян мекунад, ки кадом қирдорҳо барои ҷамъият хавфнок аст ва барои содир намудани онҳо кадом намудҳои ҷазо пешбинӣ шудааст меомӯзад. Криминалистика бошад, тарзи содир кардан, роҳҳои ошкор кардан, ҷамъоварии далелҳо, таҳқиқот ва баҳодиҳӣ ба далелҳоро меомӯзад.

АДАБИЁТ

1. Назаров А. К. Проблема определения понятия криминалистики. // Правовая жизнь.- Душанбе, 2014. № 3
2. Манне Г. Ю. Криминалистика как прикладная дисциплина и предмет преподавания.- Иркутск, 1921;
3. Зицер Е. У. Криминалистика. Введение / Е.У,Зицер. - М.: "Амалтея", 1938.
4. Шавер Б. М. Предмет и метод советской криминалистики. // Социалистическая законность. 1938.№6.
5. Строгович М. С. Курс советского уголовного процесса. Том 1. Основные положения науки советского уголовного процесса / М.С,Строгович. - М.: Изд.- во «Наука», 1968. 468 с
6. Чельцов М. А. Уголовный процесс / М.А,Челыков. - М.: Изд.-во МЮ СССР, 1948. 624 с
7. Яблоков В. П. Объекты и предмет криминалистики. // Вестник Московского университета. Сер. 11, № 1, 1998.
8. Белкин Р.С., Краснобоев Ю.И. О предмете советской криминалистики. Правоведение. Известия высших учебных заведений. Изд-во Ленинградского университета. Ленинград. 1967. №4. -С. 94.
9. Матусовский Г. А. Криминалистика в системе научных знаний / Г.А.матусовский. - Харьков, 1976.
10. Гросс Г. Руководство для судебных следователей как система криминалистики / Г.Гросс. - М., 2002. С. 8

РОБИТАИ ИЛМИ ҲУҚУҚИ ҶИНОЯТӢ БО КРИМИНАЛИСТИКА

Дар мақолаи мазкур масъалаҳо вобаста ба робитаи криминалистика ва ҳуқуқи ҷиноятӣ баррасӣ шудаанд. Робитаи криминалистика бо ҳуқуқи ҷиноятӣ аз лаҳзаи пайдошавии ин илмҳо вучуд дорад. Ин робита дар он аст, ки ҳуқуқи ҷиноятӣ ҷиноятро омӯхта, криминалистика тарзи ошкор кардани онро меомӯзад.

КАЛИДВОЖАҲО: криминалистика, ҳуқуқи ҷиноятӣ, робита, илм.

СВЯЗЬ КРИМИНАЛИСТИКИ И УГОЛОВНОГО ПРАВА

Данная статья представляет собой комплексный анализ вопросов, касающихся связи криминалистики и уголовного права. Связь криминалистики с уголовным правом была тесной с момента ее создания, и заключается она в том, что уголовное право изучает преступление, а криминалистика —способы его раскрытия.

КЛЮЧЕВЫЕ СЛОВА: криминалистика, уголовное право, связь, наука.

THE QUESTIONS CONCERNING CONNECTIONS OF CRIMINALISTICS AND CRIMINAL LAW

This article presents by itself complex analyses of questions concerning connections of criminalistics and criminal law. The connections of criminalistics with criminal law was closely from the time of its creation, the connections of these sciences are concluded in that criminal law studies crime and criminalistics —the ways of its disclosure.

KEYWORDS: criminalistics, criminal legal analyses, connection, science.

Маълумот дар бораи муаллиф: *Файзалиев Акрамҷон Акбарович* – Донишгоҳи миллии Тоҷикистон, магистранти курси дуоми факултети ҳуқуқшиносӣ. **Суроға:** 734025, Ҷумҳурии Тоҷикистон, шаҳри Душанбе, хиёбони Рӯдакӣ, 17. E-mail: akramchon.fayzaliyev@bk.ru. Телефон: **900988216**.

Сведение об авторе: *Файзалиев Акрамджон Акбарович* – Таджикский национальный Университет, магистр второго курса юридического факультета. **Адрес:** 734025, Республика Таджикистан, город Душанбе, проспект Рудаки, 17. E-mail: akramchon.fayzaliyev@bk.ru. Телефон: **900988216**.

Information about the author: *Fayzaliev Akramjon Akbarovich* – Tajik National University, second year master`s student of Faculty of Law of the. **Address:** 734025, Republic of Tajikistan, Dushanbe, Rudaki Ave., 17. E-mail: akramchon.fayzaliyev@bk.ru. Phone: **900988216**.

ҶАВОБГАРИИ ҶИНОЯТӢ БАРОИ САВДОИ КӢДАКОН

Қурбонов С. С.

Донишгоҳи миллии Тоҷикистон

Конститутсияи Ҷумҳурии Тоҷикистон муқаррар намудааст, ки модару кӯдак таҳти ҳимоя ва ғамхорӣ махсуси давлатанд. (м. 34). Яке аз воситаҳои ҳамин гуна ҳимоя - ҳимояи ҳуқуқии оила, манфиатҳои ноболиғон ва вазъи ҷисмонӣ маънавии тақомулӯбии шахс мебошад. Дар Кодекси ҷиноятӣи Ҷумҳурии Тоҷикистон боби 20 ба “Ҷиноятҳо ба муқобили оила ва ноболиғон” бахшида шудааст, ки он ҷавобгарии ҷиноятиро барои савдои кӯдакон дар бар мегирад.

Савдои кӯдакон дар байни ҷиноятҳо, ки нисбати ҳуқуқҳои ноболиғ таҳдид менамоянд, ҷои намоёнро ишғол менамояд. Он дар шаклҳои гуногун бо мақсади истисмор (иктисодӣ, ҷинсӣ) ё мақсадҳои дигар (фарзандхонӣ, гирифтани даромади молӣ) ифода ёфта менамояд. Ба содир гардидани ҷинояти савдои кӯдакон вазъи оилавӣ ва ҳолати кӯдак дар он таъсир мерасонад. Таъмини арзишҳои оилавӣ, алоқаҳои ҳешутаборӣ, муқаддас будани таваллуди кӯдак ва тарбияи ӯ арзишҳои муҳими ҷамъиятӣ ба ҳисоб мераванд. Айни ҳол оила вазифаи институтсионалии худро ба тарзи дахлдор иҷро карда наметавонад. Қисми бештари кӯдаконе, ки вақти худро берун аз оила мегузаронанд, ҷабрдидаи чунин амалҳо мегарданд. Яке аз намудҳои таҷовуз ба ҳуқуқҳои ноболиғон дар давлатҳои собиқ Иттиҳоди Шӯравӣ ин савдои кӯдакон ба ҳисоб меравад, ки ҳанӯз дар охири солҳои 90-уми асри ХХ ба яке аз фаъолиятҳои пурдаромад табдил ёфта буд. Мушкилии савдои кӯдакон ва ҷавобгарӣ барои савдои кӯдакон дар Ҷумҳурии Тоҷикистон аввали солҳои 90-уми асри гузашта чун масъалаҳои мубрам эътироф гардида, таҳти таваҷҷуҳ ва баҳси доманадори олимони гуногун қарор гирифт. Уҳдадорӣ муқовимат намудани Ҷумҳурии Тоҷикистон бар савдои кӯдакон дар як қатор санадҳои меъерӣ ҳуқуқии байналмилалӣ дарҷ гардидааст. Бинобар ин, масъалаи савдои кӯдакон айни замон яке аз масъалаҳои мубрамтарин ба ҳисоб меравад. Ба ҳамагон маълум аст, ки савдои кӯдакон бештар характери истисмори ҷинсӣ дорад, аз ҷумла ноболиғонро низ маҷбур месозанд, ки дар ҳонаи шахсони дигар фаъолият намоянд ва ё ба фаъолияти ғоҳишагӣ машғул шаванд. Ҳоло бошад, дар самти ғоҳишагарӣ зиёда аз ду миллион ноболиғон фаъолиятдоранд. Чунин ҳолат на танҳо ба вазъи равонии онҳо зарар мерасонад, балки саломатии ҷисмонии онҳоро низ таҳти хатарӣ ҷиддӣ мегузорад. Кӯдакон ва ноболиғонро бештар чун корманди кироя ва дар баъзе ҳолатҳо ҳатто чун ҳарбӣ дар задухурдҳои мусаллаҳона низ истифода менамоянд.

Баъди ҷангҳои ҷаҳонӣ ва ҳалокатҳои глобалӣ ҷинояткорӣ яке аз асоситарин воситаҳои таҳдидунандаи амниятӣ ба шарият гардид. Солҳои охир аз ҷониби олимони гуногун мубориза бо ҷинояткорӣ чун “ҷанги сеюми ҷаҳон” ба забон гирифта мешавад. Сатҳи барои ҷамъият хавфнокӣ онҳо афзуда истодаанд. Даҳсолаи охир дар Ҷумҳурии Тоҷикистон

вазъи криминологӣ дар ҳолати ноустувор қарор дорад. Дар натиҷаи таъсири омилҳои гуногун шумораи ҷиноятҳои содиршаванда зиёд ва хавфнокӣ онҳо барои ҷамъият афзуда истодааст. Зиёдшавии шумораи ҷиноятҳои содиршаванда ба ҳолатҳои гуногун вобаста мебошад, ба мисли паст шудани вазъи иқтисодӣ - иҷтимоии давлат, паст шудани сатҳи зиндагии аҳоли, кам шудани аҳамияти арзишҳои умум ва ғайраҳо. Яке аз омилҳои асосие, ки ба сар задани ҷиноятҳо оварда мерасонад, ин масъалаи аз даҳолати дигарон эмин набудани шахсият ва ҳуқуқҳои ӯ ба ҳисоб меравад. Инкишофи сатҳи ҷинояткорӣ ба он оварда расонид, ки гуруҳи махсуси барои ҳимоя эҳтиҷманд, ноболиғон, таҳти таъовуз қарор гирифта шаванд. Онҳо барои ҳимоя аз таъовуз, муносибати бераҳмона, истисмори иқтисодӣ ва ҷинсӣ, фарзандхонии ғайриқонунӣ, ҷалб гардидан ба содирнамоии ҷиноят ва амалҳои дигари барои ҷамъият хавфнок ба ҳимояи давлат эҳтиҷманд гардиданд.

Ҳаминро бояд тазаккур дод, ки миёни олимони ҳуқуқшинос дар хусуси он ки объекти бевоситаи ҷинояти савдои кӯдаконро чӣ ташкил медиҳад, андешаи ягона мавҷуд нест. Ҷунончи чанде аз олимони объекти бевоситаи ҷинояти мазкурро озодии шахсӣ, обрӯ ва эътибор медонанд. Ба андешаи олими Беларус А. Б. Барков ҷинояти дар моддаи 181-и КҶ Ҷумҳурии Беларус (167-и КҶ ҚТ) пешбинӣ шуда, ба озодии шахсии инсон таъовуз намуда, ӯро аз имконияти мустақилона муайян кардани макони зист, намуди фаъолият, дар бештар мавридҳо аз сарнавишти худ маҳрум сохта, ӯро ба ғулум, мол табдил дода, обрӯ ва эътибори шахсияташро паст мезанад. Гуруҳи дигари олимони ба сифати объекти бевоситаи ин ҷиноят маҳз озодии ифодаи иродаи инсонро медонанд. Ба андешаи В. В. Марчук объекти бевоситаи савдои кӯдаконро муносибати ҷамъиятӣ ташкил медиҳад, ки таъминкунандаи озодии шахсии инсон мебошад. Аз нигоҳи олимони Украина объекти бевоситаи савдои кӯдаконро бояд эътибори инсон ё ахлоқи ҷамъиятӣ донист. Ҳақ бар ҷониби муҳаққиқи белорус Н. И. Ретнева аст, ки ӯ чунин менависад: “Таъовуз ҳангоми савдои кӯдакон дар навбати аввал алайҳи инсон ва ҳуқуқҳои ӯ нигаронида шудааст. Таъсир ба ахлоқи ҷамъиятӣ мумкин аст танҳо ҳамчун имконияти ин ҷиноят баррасӣ шавад, зеро ахлоқи ҷамъиятӣ дар бештар мавридҳо, умуман, “зарар” намебинад ва таъовуз ба он нигаронида нашудааст (сухан дар хусуси он меравад, ки инсон барои истифода чун коргари кироя барои истисмори меҳнаташ фурӯхта мешавад)”.

АДАБИЁТ

1. Сеницын Ф. Л. Международное законодательство по проблеме торговля людьми / Ф.Л. Сеницын. - Пермь, 2000. 183 сах.
2. Наумов А.В. Российское уголовное право / А.В.Наумов. - М.: ВолтерсКлувер, 2010.- 647 сах.
3. Мизулина Е.Б. Торговля людьми и рабство в России: Международно-правовой аспект / Е.Б.Мизулина. - Юристъ, 2006.- 370 сах.
4. Корнелюк О.В. К проблеме применения норммеждународного права в национальном законодательстве./ Следователь.-2007.-№1.-С. 167 сах.
5. Кодекси муҳофизаии ҷиноятии Ҷумҳурии Тоҷикистон аз 03.12.2009.
6. Кодекси ҷиноятии Ҷумҳурии Тоҷикистон аз 21.05.1998.
7. Конвенсия оиди ҳуқуқҳои кӯдак аз санаи 20 ноябри 1989 с. // Международные акты о правах человека. Сб. док. М.: Норма, 2000. 306-323.
8. Ҳуқуқи ҷиноятии Ҷумҳурии Беларус. Особенная часть./ А. И. Лукашев (и другие). Зеритаҳрири Лукашева А. И.. Минск: Тесей, 2001. – С. 584 сах.

ҶАВОБГАРИИ ҶИНОЯТӢ БАРОИ САВДОИ КӢДАКОН

Дар мақолаи мазкур баъзе аз паҳлуҳои ҷинояти савдои кӯдакон байни ҷиноятҳои, ки нисбати ҳуқуқҳои ноболиғ таҳдид менамоянд, мавриди баррасӣ қарор дода шудааст. Муаллиф диққати асосии худро ба амалигардонии меъёрҳои қонуни ҷиноятӣ равона намудааст. Муаллиф қайд мекунад, ки савдои кӯдакон дар байни ҷиноятҳои, ки нисбати ҳуқуқҳои ноболиғ таҳдид менамоянд, ҷои намоёнро ишғол менамояд. Он дар шаклҳои гуногун бо мақсади истисмор (иқтисодӣ, ҷинсӣ) ё мақсадҳои дигар (фарзандхонӣ, гирифтани даромади молӣ) ифода ёфта метавонад. Ба содир гардидани ҷинояти савдои кӯдакон вазъи оилаӣ ва ҳолати кӯдак дар он таъсир мерасонад. Таъмини арзишҳои оилаӣ, алоқаҳои хешутаборӣ, муқаддас будани таваллуди кӯдак ва тарбияи ӯ арзишҳои муҳими ҷамъиятӣ ба ҳисоб меравад. Айни ҳол оила вазифаи институтсионалии худро ба тарзи дахлдор иҷро карда наметавонад.

КАЛИДВОЖАҲО: савдои кӯдакон, ҷавобгарӣ, ноболиғон, мубориза, криминологӣ, таъовуз, муқовимат ва ғайраҳо.

УГОЛОВНАЯ ОТВЕТСТВЕННОСТЬ ЗА ТОРГОВЛЮ ДЕТЬМИ

В данной статье рассматриваются некоторые аспекты правонарушений несовершеннолетних среди преступлений, угрожающих правам несовершеннолетних. Автор акцентирует внимание на реализации положений уголовного права. Автор отмечает, что торговля детьми является видным преступлением среди несовершеннолетних. Оно может принимать различные формы с целью эксплуатации (экономической, сексуальной) или для других целей (усыновление, получение дохода). Преступление торговли детьми зависит от семейного положения и состояния ребенка. Обеспечение семейных ценностей, родства, святости рождения ребенка и его воспитания являются важными социальными ценностями. В настоящее время семья не в состоянии должным образом выполнять свои институциональные функции.

КЛЮЧЕВЫЕ СЛОВА: торговля детьми, ответственность, несовершеннолетние, борьба, криминология, изнасилование, сопротивление и др.

CRIMINAL PUNISHMENT FOR CHILD TRAFFICKING

This article discusses some of the aspects of child trafficking among crimes that threaten the rights of minors. The author paid deep attention to realization of criminal law norms. The author notes that child trafficking is a prominent crime among minors. It can take various forms for the purpose of exploitation (economic, sexual) or for other purposes (adoption, income). The crime of child trafficking is influenced by the marital status and condition of the child. Ensuring family values, kinship, the sanctity of the birth of a child and his upbringing are important social values. At present, the family is not able to perform its institutional functions properly.

KEYWORDS: Child trafficking, liability, teenagers, combat, criminology, rape, resistance and other.

Маълумот дар бораи муаллиф: *Қурбонов Сорбон Саидахмадович* - магистранти курси 2 – юми факултети ҳуқуқшиносии Донишгоҳи миллии Тоҷикистон. **Суроға:** 734025, Ҷумҳурии Тоҷикистон, шаҳри Душанбе, хиёбони Рӯдакӣ, 17. Телефон: **100525555**.

Сведение об авторе: *Қурбонов Сорбон Саидахмадович* – магистр второго курса юридического факультета Таджикского национального университета. **Адрес:** 734025, Республика Таджикистан, город Душанбе, проспект Рудаки, 17. Телефон: **100525555**.

Information about the author: *Qurbonov Sorbon Saidahmadovich* – second-year master`s student of Faculty of Law of Tajik National University. **Address:** 734025, Republic of Tajikistan, Dushanbe, Rudaki Ave., 17. Phone: **100525555**.

МОҲИЯТ ВА ФУНКСИЯҲОИ САРМОЯИ ОИННОМАВИИ ШАҲСОНИ ҲУҚУҚИИ ТИҶОРАТӢ (ДАР МИСОЛИ ШАҲСОНИ ҲУҚУҚИИ КОРПОРАТИВӢ)

Камолова М.
Донишгоҳи миллии Тоҷикистон

Ҳамчун субъекти ҳуқуқи граждани, шахси ҳуқуқӣ бояд моликияти чудоғонаи худро дошта бошад. Қонуни Ҷумҳурии Тоҷикистон “Дар бораи чамбъиятҳои саҳомӣ” мафҳуми сармоияи оинномавиरो ҳамчун сармоияи ҳадди ақалли шахси ҳуқуқи дар рӯзи таъсис, ки андозаи онро қонун муқаррар кардааст, медеҳад. Мутобиқи шарҳи луғати кредити (Кредитный словарь) сармоияи оинномавӣ маблағе мебошад, ки аз ҷониби моликон ё муассисони шахси ҳуқуқӣ ҳангоми таъсиси он гузошта шудааст. Он ҳамчун кафолати манфиатҳои кредиторони ташкилот хизмат мекунад. Сармоияи оинномавӣ аз маблағе иборат аст, ки муассисони ташкилот ҳангоми бақайдгирии он ба суратхисобаш ворид мекунад. Маблағҳо ҳаҷми ҳадди ақалли моликияти шахси ҳуқуқиро муайян намуда, асоси ташкил ва фаъолияти чамбъият мебошанд. Яъне, бо суханони одӣ, сармоияи оинномавӣ – ҳадди ақалли амволи шахси ҳуқуқӣ мебошад, ки манфиатҳои кредиторони онро кафолат медеҳад. М.И. Брагинский мафҳуми сармоияи оинномавиरो ҳамчун сармоияе, ки арзиши умумии саҳмияҳои бадастовардаи саҳмдорон мебошад, ифода мекунад. Баъзе олимони аҳамияти иҷроии вазифаи асосии сармоияи оинномавӣ-таъмини фаъолияти корхонаро дар ҳаҷми зарурӣ таъкид мекунад. Бо вучуди ин, дар адабиёти илмӣ вобаста ба мафҳуми сармоияи оинномавӣ мувофиқа нест. Чунин ақида мавҷуд аст, ки сармоияи оинномавӣ як навъ арзиши абстрактӣ, шартӣ мебошад, ки дар ҳуҷҷатҳои таъсисӣ нишон дода шудааст ва маънои он муқаррар намудани меъёрҳои муайяни назоратии дороиҳои соф мебошад. “Сармоияи оинномавии дорои дараҷаи муайяни шартӣ метавонад ҳамчун уҳдадорӣ дар назди молик оид ба сармоияи асосӣ ва гардиши ба корхонаи чудошуда маънидод карда шавад”. “Сармоияи оинномавӣ ба таври анъанавӣ ҳамчун арзиши соф номиналӣ

(хисобшуда) бо пул ифода ёфта, бо мақсади ба таври даврӣ таносуби арзиши дороиҳои софи субъекти хоҷагидор бо он муайян карда мешавад”. Г.С.Шапкина менависад, ки мафҳуми сармояи оинномавӣ нисбатан шартӣ аст. Ин ифодаи пулии арзиши молу мулк мебошад, ки шахси ҳуқуқӣ ҳангоми таъсисёбӣ бояд дошта бошад (новобаста аз объектҳои мушаххасе, ки онро ташкил медиҳанд) ва дар вобаста ба он арзиши дороиҳои софи шахси ҳуқуқии амалкунанда ҳадди ақал пас аз ташкили он набояд то чанд муддат кам шавад. Дар робита бо иштирок дар ташаккули амволи шахси ҳуқуқӣ, муассисони (иштирокчиёни) он метавонанд моликият ва ё уҳдадорӣ, дурусттараф, ҳуқуқҳои корпоративиро нисбат ба ин шахси ҳуқуқӣ дошта бошанд. Дар адабиёти ҳуқуқӣ таърифҳои сармояи оинномавӣ хеле зиёданд. Аз ҷама мувофиқ, ба андешаи мо, чунин аст: “Сармояи оинномавӣ ифодаи пулии объектҳои ҳуқуқи граждани мебошад, ки ба моликияти шахси ҳуқуқии тичоратӣ дар шакли ҳисса барои таъмини фаъолияти иқтисодии он ва кафолати манфиатҳои кредиторон дода мешавад”. Тибқи қонунгузори амалкунандаи Ҷумҳурии Тоҷикистон, молу мулк метавонад дар асоси моликият, пешбурди хоҷагидорӣ ё идоракунии оперативии молу мулк ба шахси ҳуқуқӣ тааллуқ дошта бошад (банди 1 моддаи 48 Кодекси граждани Ҷумҳурии Тоҷикистон (минбаъд - КГ)). Аксарияти намудҳои шахси ҳуқуқии тичорӣ ва ғайритичоратӣ, аз ҷумла ширкату ҷамъиятҳои хоҷагидорӣ (м. 69-117 КГ), кооперативҳои тичоратӣ (м. 118-123 КГ), ҷама намудҳои ташкилотҳои ғайритичоратӣ, ба истиснои муассисаҳо (м. 128 - 135 Кодекси граждани), дорои молумулки алоҳида мебошанд. Корхонаҳои воҳиди давлатӣ истисно ҳастанд (моддаҳои 124-127 КГ; банди 2 моддаи 2 Қонуни Ҷумҳурии Тоҷикистон “Дар бораи корхонаи давлатӣ”), ки субъектҳои ҳуқуқи идоракунии хоҷагӣ мебошанд ва соҳибмулкӣ асосии молумулке, ки молик ба он вобаста кардааст, ба ҳисоб намераванд.

Қонунгузори Ҷумҳурии Тоҷикистон ин сармояи аввалияро вобаста ба шакли ташкили ҳуқуқии шахси ҳуқуқӣ номгузорӣ менамояд: “Сармояи шарикона” - дар ширкатҳои комил ва ширкатҳои ба бовари асосёфта, “Сармояи оинномавӣ” - барои ширкатҳои дорои масъулияти маҳдуд ё иловагӣ ва ҷамъиятҳои саҳомӣ, “Фонди тақсимнашаванда” - дар кооперативҳои тичоратӣ, “Фонди оинномавӣ” - барои корхонаҳои давлатӣ ва ғайра. Дар робита бо иштирок дар ташаккули амволи шахси ҳуқуқӣ, муассисони (иштирокчиёни) он метавонанд моликият ва ё уҳдадорӣ, дурусттараф, ҳуқуқҳои корпоративиро нисбат ба ин шахси ҳуқуқӣ дошта бошанд.

Д.В. Ломакин ду хусусияти асосии сармояи оинномавиро муайян мекунад. Яқум, арзиши он на танҳо дар тавозун инъикос меёбад, балки дар ҳуҷҷатҳои таъсисии шахси ҳуқуқӣ низ муқаррар карда мешавад. Баъдан, он аз ҳисоби молу мулк ва маблағҳое, ки аз муассисон гирифтаанд, ташаккул меёбад. Ба ғайр аз саҳмгузорӣ ба сармояи оинномавӣ, муассисон (иштирокчиён, аъзоён) -и бисёр намудҳои шахси ҳуқуқӣ вазифадоранд ба амволи шахси ҳуқуқӣ низ саҳм гузоранд, агар ин дар ҳуҷҷатҳои таъсисии он ё меъёрҳои қонунгузорӣ пешбинӣ шуда бошад. Чунин саҳмҳо аз ҷониби муассисон (иштирокчиён) -и иттиҳодияҳои ҷамъиятӣ дар шакли пардохтҳои хатмии эпизодӣ ё мунтазами нақдӣ - ҳаққи дохилшавӣ ва аъзоҳақӣ (моддаи 27 Қонуни Ҷумҳурии Тоҷикистон “Дар бораи иттиҳодияҳои ҷамъиятӣ”) гузошта мешаванд. Муассисон (иштирокчиён) метавонанд ихтиёран саҳмияҳои даврӣ ё яқвақта диҳанд, агар он барои дастгирии моддии фаъолияти оинномавии шахси ҳуқуқӣ зарур бошад. Гузаронидани чунин саҳмҳо барои фондҳо, муассисаҳо ва дигар шахси ҳуқуқии ғайритичоратӣ, ки асосан аз ҳисоби муассисон амал мекунанд, дахл дорад. Шахси ҳуқуқии корпоративӣ - корпоратсияҳо шахси ҳуқуқие мебошанд, ки ба фаъолияти тичоратӣ машғуланд. Муассисони чунин ташкилотҳо ҳиссаи саҳмияҳо доранд ва дар асоси ин онҳо ҳуқуқ доранд дар идоракунии ҷамъият ва ташаккули сохторҳои идоракунии иштирок намоянд. Қонунгузори ҳар як давлат боз мафҳуми амиктар ва барои худ татбиқшавандаро дорад. Масалан, мутобиқи қисми 1 моддаи 65.3 Кодекси граждани Федератсияи Русия (КҶ РФ) шахси ҳуқуқии корпоративӣ (корпоратсияҳо) шахси ҳуқуқие мебошанд, ки муассисон (иштирокчиён) ҳуқуқ доранд дар онҳо иштирок кунанд, узвият дошта бошанд ва мақомоти олии худро ташкил кунанд. Тибқи низоми англо-саксонӣ корпоратсия шахси ҳуқуқие мебошад, ки аз ҷониби шахсон, саҳмдорон ё иштирокчиён бо мақсади ба даст овардани фоида ташкил карда мешавад. Корпоратсияҳо ҳуқуқ доранд шартномаҳо банданд, ба суд муроҷиат кунанд ва дар суд ҷавобгар бошанд, моликияти худро дошта бошанд ва аз муассисаҳои молиявӣ қарз гиранд. Унсурҳои марказии

фаъолияти корпоратсияҳо, ки имкон медиҳад маълумоти объективӣ дар бораи вазъи молиявии шахси ҳуқуқии тичоратӣ ба даст оварда шавад, сармояи оинномавии он мебошад. Сармояи оинномавӣ ҷузъи муҳимми шахси ҳуқуқӣ буда, ҳаҷми он ба бисёр ҷанбаҳои фаъолияти молиявии корхона таъсир мерасонад. Сармояи оинномавӣ арзиши умумии амволи шахси ҳуқуқиро мебошад, ки дар оинномаи он ифода шудааст. Корпоратсия вазифадор аст сармояи эълоншударо ба андозаи муайянкардаи қонун нигоҳ дорад. Дар сурати коҳиши воқеӣ ин сармоя бояд ба арзиши аслии худ барқарор карда шавад. Сармояи оинномавӣ дорои якқатор функцияҳои ба худ хос мебошад, ки зарурати мавҷуд будани онро дар шахсони ҳуқуқӣ (махсусан, шахсони ҳуқуқии корпоративӣ) нишон медиҳанд.

Р.Л.Нарышкина қонунҳои корпоративиро таҳлил намуда, се функцияи асосии сармояи оинномавиро муайян мекунад:

- 1) таъмин намудани заминаи моддии корпоратсия ҳангоми пайдоиш;
- 2) кафолат, зеро андозаи сармояи оинномавӣ ҳамчун миқдоре ҳисобида мешавад, ки дар доираи он масъулиятро барои уҳдадорихои молумулкии худ ширкат кафолат медиҳад;
- 3) муайян кардани доираи ҳуқуқҳои корпоративии саҳмдор, яъне. муқаррар кардани ҳиссаи иштироки ҳар як саҳмдор дар корпоратсия, зеро андозаи сармояи оинномавӣ дар ҳуҷҷатҳои таъсисӣ муқаррар карда шудааст ва ҳуди сармояи оинномавӣ ба саҳмияҳои тақсим карда мешавад, ки арзиши номиналӣ доранд.

Ба андешаи аксари олимон, вазифаи кафолат яке аз механизмҳои асосии танзими муносибатҳои байни иштирокчиён ва шахси ҳуқуқии тичоратӣ, байни корхона ва кредиторони он, байни корхона ва мақомоти давлатӣ мебошад. Муассисаи ҳуқуқии сармояи оинномавӣ аз нуқтаи назари қонунгузор на кафолати қонегардонии пурраи талабҳои кредиторон, балки танҳо ҳадди ақалли қонегардонӣ мебошад.

Функцияи кафолатдиҳӣ дар меъёрҳои Кодекси граждани қариб ҳамаи давлатҳои аъзои ИДМ ва қонунҳои дахлдори онҳо дар бораи ҷамъиятҳои дорои масъулияти маҳдуд ва ҷамъиятҳои саҳомӣ муқаррар карда шуда аст.

Дар байни функцияҳои мушаххаси сармояи оинномавӣ метавон инҳоро ҷудо кард:

- 1) Функцияи таъминоти моддӣ, ки фаъолияти истеҳсолии корпоратсия замина фароҳам меорад.
- 2) Функцияи захира (резерв) кардан. Он аз ташаккули маблағҳо дар сохтори дороиҳои корхона иборат аст, ки барои амалӣ намудани пардохтҳои муайян дар сурати набудани маблағ, масалан, барои қарз ё саҳмияҳои имтиёзнok заруранд.
- 3) Функцияи тақсими сохторӣ тақсими фоидаи корхона дар байни сармоягузoron, пеш аз ҳама аз рӯи ҳиссаи онҳо дар сармояи оинномавӣ мебошад.
- 4) Функцияи мавқеъгирӣ (позиционирования), ки дар он зоҳир мешавад, ки андозаи сармояи оинномавӣ, чун қоида, ба сармоягузoron дар бораи миқёси фаъолияти як корхона тасаввуроти визуалӣ медиҳад.

Илова бар ин, масалан, Ю.А.Тарасенко функцияи назоратиро қайд менамояд. Ба ақидаи ӯ, функцияи назоратӣ зарурати нигоҳ доштани ҳадди ақалли моликияти ҷамъиятро дорад, ки бидуни он фаъолияти муътадили корхона имконнопазир аст. М.Г. Ионсев функцияи нишон додани самаранокии фаъолияти иктисодии шахси ҳуқуқии тичоратиро зикр менамояд. Дар адабиёт дар бораи мавҷудияти функцияи тасдиқкунандаи сармояи оинномавӣ (функцияи иштирок) андешае пайдо кардан мумкин аст. Вай барои муайян кардани дараҷаи иштироки ҳар як иштирокчиӣ корхона дар фаъолияти он ва манфиатдор ба иҷрои он хизмат карда метавонад. Меъёри муайян кардани ин андозаи саҳмия мебошад, зеро тақсими овозҳо ҳангоми қабули қарор дар маҷлиси умумӣ аз андозаи саҳмия вобаста аст. Ба ғайр аз ин, вобаста ба андозаи ҳисса тақсими фоидаи гирифтаи ширкат сурат мегирад. Ақидаи мазкурро имкони иштирокчиёни ҷамъият муқаррар намудани тартиби тақсими овозҳо ҳангоми қабули қарорҳои ғайри мутаносиб то андозае суст кардааст ва вазъияти махсус дар ҷомеа мавҷудияти танҳо як иштирокчиӣ мебошад. Ҳамин тавр, аз натиҷаи таҳлилҳои дар боло баррасишуда метавон хулоса кард, ки сармояи оинномавӣ шахсони ҳуқуқӣ функцияҳои кафолатдиҳии қобилияти пардохтпазирии онҳоро ҳангоми ба вуҷуд омадани уҳдадорихои молумулкӣ ҳамчун субъекти муомилоти граждани-ҳуқуқӣ, ҳимояи манфиатҳои кредиторон, саҳмдорони миноритарӣ ва дигар субъектони бо шахсони ҳуқуқӣ дар дилхоҳ муомилоти граждани воридшавандаро иҷро мекунад.

О.Н. Сиродоева қайд менамояд, ки айни замон дар қонунгузорию корпоративии Иёлотӣ Муттаҳидаи Амрико (ИМА) ва кишварҳои Аврупо тамоҷули бекор кардани мафҳуми сармояи оинномавӣ ба назар мерасад, ва функсияҳои он бо ёрии дигар воситаҳои ҳуқуқӣ иҷро карда мешаванд. Ҳимояи манфиатҳои кредиторони ширкат қисман бо роҳи чорӣ кардани маҳдудиятҳои қатъӣ дар пардохти дивидендҳо ба саҳмдорон таъмин карда мешавад. Қонуни намунавӣ дар бораи корпоратсияҳои соҳибкорӣ, ки дар соли 1984 дар ИМА муқаммал карда шуд, чунин мафҳумҳо, ба монанди сармояи оинномавӣ ва арзиши номиналии саҳмияҳоро дар бар мегирад. Олимон ва таҷрибаомӯзон ба ҳулосае омаданд, ки қоидаҳои, ки ин мафҳумҳоро дар бар мегиранд, қодир ба ҳимояи самараноки манфиатҳои кредиторон ва соҳибони саҳмияҳои имтиёзнок нестанд. Дар қонунгузорию Ҷумҳурии Тоҷикистон, сармояи оинномавӣ ҳам барои ҳуди муассисон ва ҳам барои кредиторони шахси ҳуқуқӣ аҳамияти худро гум накардааст.

Яқум, далели иштирок дар ташаккули сармояи оинномавӣ барои муассисони шахси ҳуқуқӣ, алалҳусус ширкати тичорӣ ё шарикӣ муҳим аст.

Мувофиқи банди 2 мод. 48 Кодекси граждании Ҷумҳурии Тоҷикистон нисбати моликияти ширкатҳои тичоратӣ ва шарикӣ, баъзе дигар шахсони ҳуқуқӣ дар асоси узвият, муассисон (иштирокчиён) - и онҳо уҳдадорҳои худро, аниқтараш, ҳуқуқ ва уҳдадорҳои корпоративиро нигоҳ медоранд. Ба инҳо дохил мешаванд: ҳуқуқ ба иштирок дар идоракунии корҳои шахси ҳуқуқӣ; ҳуқуқи гирифтани маълумот дар бораи фаъолияти он; ҳуқуқи иштирок дар тақсими фоида (гирифтани дивидендҳо), ҳуқуқи гирифтани квотаи барҳамдихӣ ва ғайра. Ҳамзамон, иштирокчиӣ чамъияти дорои масъулияти маҳдуд ҳангоми тарқ кардани ҳайати он ҳуқуқ дорад арзиши як қисми амволиро, ки ба ҳиссаи ӯ дар сармояи оинномавии чамъият мувофиқ аст, гирад (моддаҳои 101-104 Кодекси граждании Ҷумҳурии Тоҷикистон, моддаи 29 Қонун Ҷумҳурии Тоҷикистон “Дар бораи чамъиятҳои дорои масъулияти маҳдуд”). Ҳаҷми мушаххаси ҳуқуқ ва уҳдадорҳои корпоративии ҳар як иштирокчиӣ ширкати хоҷагидорӣ ё шарикӣ на танҳо бо шакли ташкилию ҳуқуқии шахси ҳуқуқӣ муайян карда мешавад, балки мустақиман ба андозаи ҳиссаи он дар сармояи оинномавӣ, ки бо арзиши ҳиссаи амволи он ба сармояи оинномавӣ муайян карда мешавад, вобаста аст. Меъёри банди 1 моддаи 77 Кодекси граждании Ҷумҳурии Тоҷикистон пешбинӣ мекунад, ки фоида ва зиёни ширкати комил байни иштирокчиёнаш мутаносибан ба ҳиссаи онҳо дар сармояи шарикона тақсим карда мешавад агар дар шартномаи таъсис ё созишномаи дигари иштирокчиён тартиби дигаре пешбинӣ нагардида бошад. Мувофиқи қисми 4 сарҳати 1 моддаи 36 Қонуни Ҷумҳурии Тоҷикистон “Дар бораи чамъиятҳои дорои масъулияти маҳдуд” ҳар иштирокчиӣ чамъият, чун қоида, дар маҷлиси умумии иштирокчиёни чамъият шумораи овозҳоеро дорад, ки ба ҳиссаи ӯ дар сармояи оинномавии чамъият мутаносиб аст. Аз ин рӯ, андозаи сармояи оинномавӣ ва ҳаҷми саҳми амволи муассисон бояд дар ҳуҷҷатҳои таъсисии шахси ҳуқуқӣ сабт карда шаванд. Мувофиқи банди 1 моддаи 16 Қонуни зикршуда, сармояи оинномавии чамъият аз арзиши номиналии ҳиссаи иштирокчиёни он иборат аст. Қоидаҳои банди 2-и моддаи 16 Қонуни мазкур ҳаҷми ҳиссаи иштирокчиӣ чамъиятро дар сармояи оинномавии чамъият аз ҳаҷми ҳиссаи гузошташудаи сармояи оинномавӣ муайян менамояд. Ҳаҷми ҳиссаи иштирокчиёни чамъият бояд ба таносуби арзиши номиналии ҳиссаи ӯ ва сармояи оинномавии чамъият мутобиқ бошад. Дар гули тамоми мавҷудияти шахси ҳуқуқӣ андозаи сармояи оинномавии он ва арзиши саҳмияҳои муассисони инфиродӣ метавонанд тақроран тағйир ёбанд. Аммо, тартиби тақсими фоида, идоракунии ва ғайра, ки бо ҳуҷҷатҳои таъсисӣ муқаррар шудаанд, то ворид шудани тағйироти дахлдор ба ҳуҷҷатҳои таъсисӣ, ки бояд бо тартиби муқарраршуда ба қайди давлатӣ гирифта шаванд, бетағйир боқӣ мемонад. Барои муассисони бисёр намудҳои дигари шахсони ҳуқуқӣ (масалан, фондҳо, муассисаҳо, ташкилотҳои ғайритичоратии мустақил ва ғайра), андозаи саҳми онҳо аз ҳуди сармояи оинномавӣ фарқ надорад, зеро ҳаҷми амволи онҳо ва ё ҳуқуқҳои корпоративӣ аз андозаи саҳми онҳо ба сармояи оинномавӣ ё амволи шахси ҳуқуқӣ вобаста нестанд.

Дуҷум, андозаи муқарраршудаи сармояи оинномавии шахси ҳуқуқӣ барои таъмини манфиатҳои шахсони сеюм - контрагентҳои эҳтимолӣ, кормандон, кредиторони шахси ҳуқуқӣ пешбинӣ шудааст. Ин алалҳусус ба кредиторони шахсони ҳуқуқии тичоратие, ки дорои масъулияти маҳдуданд, дахл дорад, ки муассисонашон барои уҳдадорҳои

молумулкии онҳо ҷавобгар нестанд. Аз ин рӯ, қонунҳо дар бораи баъзе намудҳои шахсони ҳуқуқии тижоратӣ андозаи ҳадди ақалли сармояи оинномавии онҳоро муқаррар мекунад.

Тавре моддаи 16 Қонуни Ҷумҳурии Тоҷикистон “Дар бораи ҷамъиятҳои дорои масъулияти маҳдуд” андозаи ҳадди ақалли сармояи оинномавии ҷамъиятро муайян мекунад, ки бо ин манфиатҳои кредиторонро қарор медиҳад. Андозаи ҳадди ақалли сармояи оинномавии ҷамъияти дорои масъулияти маҳдуд бояд на камтар аз 500 сомони рошкӣ диҳад. Мувофиқи моддаи 17 Қонуни Ҷумҳурии Тоҷикистон “Дар бораи ҷамъиятҳои саҳомӣ” сармояи оинномавии ҷамъияти саҳомӣ аз арзиши номиналии саҳмияҳои паҳнкардае, ки саҳмдорон ба даст овардаанд, рошкӣ карда мешавад. Ҳадди ақалли сармояи оинномавии ҷамъияти саҳомии кушода бояд на камтар аз 5000 сомонӣ, ҷамъияти саҳомии пӯшида - ҳадди ақал 1000 сомонӣ бошад. Мувофиқи қисми 2 моддаи 7 Қонуни Ҷумҳурии Тоҷикистон “Дар бораи ташкилотҳои маблағгузори хурд” ҳадди ақалли сармояи оинномавии ташкилотҳои қарзии хурд аз ҷониби Бонки миллии Тоҷикистон муқаррар карда мешавад. Бонки миллии Тоҷикистон тибқи Дастурамали №176 “Дар бораи тартиби танзими фаъолияти ташкилотҳои қарзӣ” андозаи ҳадди ақалли сармояи оинномавии барои бонкҳои наватъсисро ба маблағи 50 миллион сомонӣ муқаррар карда кардааст. Андозаи ҳадди ақалли сармояи оинномавии барои ташкилотҳои қарзии ғайрибонкии наватъсис ба маблағи 30 миллион сомонӣ ва барои ташкилотҳои амонатии қарзии хурди наватъсис ба маблағи 6 миллион сомонӣ муқаррар карда мешавад. Ҳамзамон бояд қайд кард, ки ҳадди ақалли сармояи оинномавии тибқи лоиҳаи тағйир иловаҳо ба Дастурамали №176 «Дар бораи тартиби танзими фаъолияти ташкилотҳои қарзӣ», ки дар сомонии расмӣ Бонки миллии Тоҷикистон (https://nbt.tj/files/project/2021/Loiha_Dasturamal_176_TJ.pdf) пешниҳод гардидааст, зиёд мегардад, махсусан:

Андозаи ҳадди ақалли сармояи оинномавии барои бонкҳои наватъсис ба таври зерин муқаррар карда мешавад:

- аз 01.01.с.2022 ба маблағи 60 миллион сомонӣ;
- аз 01.01.с.2023 ба маблағи 70 миллион сомонӣ;
- аз 01.01.с.2024 ба маблағи 80 миллион сомонӣ;
- аз 01.01.с.2025 ба маблағи 90 миллион сомонӣ;
- аз 01.01.с.2026 ба маблағи 100 миллион сомонӣ.

Бонки миллии Тоҷикистон тибқи Дастурамали №197 «Дар бораи тартиби танзими фаъолияти ташкилотҳои қарзии хурд» барои ташкилотҳои қарзии хурди наватъсис андозаи ҳадди ақалли сармояи оинномавии ба маблағи 4 000 000 (чор миллион) сомонӣ муқаррар кардааст ва барои ташкилотҳои қарзии хурди амалкунанда андозаи ҳадди ақалли сармояи воқеӣ ба таври зайл муқаррар кардааст:

- ба ҳолати 1.10.с.2015 - 2 000 000 (ду миллион) сомонӣ;
- ба ҳолати 1.01.с.2016 - 3 000 000 (се миллион) сомонӣ;
- ба ҳолати 1.04.с.2016 - 4 000 000 (чор миллион) сомонӣ.

Мутобиқи Дастури № 196 «Дар бораи тартиби танзими фаъолияти Ташкилотҳои амонатии қарзии хурд» ҳадди ақалли сармояи оинномавии барои ташкилотҳои амонатии қарзии хурди наватъсис 6 000 000 сомонӣ муқаррар карда шудааст ва барои ташкилотҳои амонатии қарзии хурд, ки амал мекунад, андозаи ҳадди ақалли сармояи оинномавии бо тартиби зерин муайян карда мешавад:

- аз 1.10. 2015 - 3 000 000 (се миллион) сомонӣ;
- аз 1.01. 2016 - 4 500 000 (чор миллиону панҷсад ҳазор) сомонӣ;
- ба ҳолати 1 апрели соли 2016 - 6 000 000 (шаш миллион) сомонӣ;

Андозаи сармояи оинномавии (фонди оинномавии) корхонаи давлатӣ аз тарафи муассиси он муайян мегардад ва аз арзиши умумии амволи ба корхона додашаванда зиёд буда наметавонад ва он бояд аз андозаи панҷсадкаратаи нишондиҳанда барои ҳисобҳо кам набошад (моддаи 21 Қонуни Ҷумҳурии Тоҷикистон “Дар бораи корхонаҳои давлатӣ”).

Сохтори шахси ҳуқуқӣ барои гардиши молу мулк хатари муайян эҷод мекунад, зеро муассисони он масъулияти худро дар назди ҳамаи иштирокчиёни дигари он маҳдуд мекунад ва дар асл хавфи амволиашонро ба дӯши онҳо мегузоранд. Аз ин рӯ, истифодаи ин сохтор ҳамеша бо маҳдудиятҳои муайяни қонунгузорӣ алоқаманд аст, ки барои ҳамаи иштирокчиёни муносибатҳои молумулки аз сӯи истифодаи эҳтимолии ин институт қарор

медиханд. Дар ниҳоят, маълум аст, ки соҳибкор бо таъсиси шахси ҳуқуқӣ бо сармояи оинномавии рамзӣ ба муомилоти граждани ворид мешавад ва бо ин ҳеч гуна таваккал накарда, уҳдадории молумулкӣ бо моликияти шахсии худ намегирад. Ҳадди ниҳоии сармояи оинномавии тибқи қонунгузории миллӣ муқарраршуда, метавонанд на бо пул, балки қариб бо ҳама чиз пардохт карда шаванд. Ба ибораи дигар, муассис (муассисон)-и чунин шахси ҳуқуқӣ дар муомилоти граждани дилхоҳ амалиётро бидуни масъулияти шахсии молумулкӣ ва моликияти шахсии худро зери хатар нагузошта иштирок мекунад. Бояд қайд кард, ки баъзеҳо ақида доранд талаботи пардохти сармояи оинномавӣ бо моликияти арзишманд пеш аз ворид шудани шахсони ҳуқуқӣ ба муомилоти граждани ҳамчун фишор ба субъектони соҳибкории хурд ба ҳисоб рафта, ҳатто дар баъзе ҳолатҳо пурра даст кашидан аз сармояи оинномавиरो баҳри дастгирии тичорати хурд пешниҳод менамоянд. Дар ҳоле ки қонунгузории миллӣ пардохти сармояи оинномавиरो дар муддати як сол аз рӯзи бақайдгирии давлатии он пешбинӣ кардааст. Яъне, шахсони ҳуқуқи метавонанд дар муҳлати зикршуда бе доштани моликияти муайян иштирокчии муносибатҳои граждани шаванд. Азбаски қоидаи асосӣ: “касе ки дар ҳаёти иқтисодӣ иштирок мекунад, хавфҳои марбут ба ғоида ва зиёро ба дӯш мегирад” нисбати “ассотсиатсияҳои сармоягузорӣ” (субъектҳои хоҷагидорӣ) татбиқ карда намешавад: (зеро бо таъсиси чунин шахси ҳуқуқӣ, хавфи дахлдор, дар асл, ба кредиторони он меравад), пеш аз ҳама, савол дар бораи одилона будани ин вазъ ба миён меояд, ки қонунгузор бояд ба он ҷавоб диҳад. Аз ин рӯ, идеяи дар қонунҳои Аврупои континенталӣ эътирофшуда дар бораи он, ки масъулияти маҳдуд, ки ба чунин корпоратсияҳо хос аст, дар шакли талаботҳои ҳатмӣ барои саҳмгузорӣ ба амволи корпоратсия, дар сатҳи муайян нигоҳ доштани он, риояи қоидаҳои ҳатмӣ оид ба ҳимояи манфиатҳои кредиторон ва амонатгузори хурд, тичорати оммавӣ ва ғайра мавқеъи худро доранд. Дар амалияи таҷрибаи соҳибкорӣ, дар аксарият ҳолат сармояи оинномавии шахсони ҳуқуқӣ аз андозаи ҳадди ақалли қонунгузор муайяннамуда зиёд мебошад, зеро мавҷудияти сармояи оинномавии устувор боваринок будани шахси ҳуқуқиро ҳамчун субъекти муомилоти граждани нишон дода, дигар иштирокчиёни муносибатҳои гражданиро барои ворид шудан ба муомилот бо шахсони ҳуқуқии мазкур ҷалб мекунад. Дар тури садсолаҳо, сармояи оинномавӣ тақрибан дар ҳама меъёрҳои ҳуқуқии континенталии аврупоии Олмон ва Рим ҳамчун воситаи муҳимтарини ҳифзи манфиатҳои на танҳо кредиторон, балки саҳмдорони миноритар низ ба ҳисоб мерафт. Ҳамзамон, ҳимояи кредиторон бо талаботҳои қонунгузорӣ оид ба андозаи сармояи оинномавӣ, зиёд ва кам шудани он, тартиби баҳогузории саҳмҳои ғайрипулӣ, инчунин манъи пардохтҳои беасос ба иштирокчиёни ҷамъият ва ба даст овардани саҳмияҳо аз ҷониби ҳуди ҷамъият таъмин карда мешаванд. Ҳифзи саҳмдорон (иштирокчиёни миноритарӣ) дар қоидаҳои салоҳият ва тартиби даъвати маҷлиси умумӣ (ва дар кишварҳои дорой низоми ҳуқуқии корпоративии Олмон - дар муаррифӣ ба сохтори идоракунии шурои нозирон), дар ҳуқуқи иштирокчиёни ширкат ба маълумот, аз ҷумла дар бораи зарари ҷиддӣ, ҳуқуқи афзалиятноки хариди саҳмияҳо (ҳиссаҳо) ҳангоми афзоиши сармояи оинномавӣ, эътироз ба қарорҳои маҷлиси умумӣ ва фароҳам овардани имкониятҳои дигар барои иштирок дар идораи амволи корпоратсия инъикос ёфтааст. Илова бар ин, саҳмҳои аъзоёни корпоратсия, ки сармояи оинномавии онро ташкил медиҳанд, аз ғоида (даромад)-и он ба таври возеҳ фарқ мекунад ва дар байни иштирокчиён тақсим карда намешаванд. Ин ба эҷоди “нақшаҳои пирамида” тавассути ҷалби ҳарчи бештари пасандозҳо ва амонатгузoron пешгирӣ мекунад. Ин қоида дар ниҳояти қор, инчунин барои ҳимояи манфиатҳои иштирокчиёни миноритарии корпоратсияҳо хизмат мекунад. Ҳамзамон, ҳоҷат ба баҳс нест, ки сармояи оинномавии корпоратсия, ки, албатта, ба монанди ҳама гуна амволи марбут ба гардиши соҳибкорӣ ба хавфҳои мухталиф дучор меояд, худ аз худ онро муфлисшавӣ муҳофизат мекунад ва кафолати қаноатмандии пурраи талаботҳои ҳамаи кредиторонро медиҳад. Чихели ки И.А. Суханов дар китоби худ “Сравнительное корпоративное право” менависад вақте ки корпоратсия таъсис дода мешавад, сармояи оинномавӣ фаъолияти онро дастгирӣ намуда, ба баршикастагӣ дучор шудани онро пешгирӣ мекунад ва дар давоми фаъолияти минбаъдаи худ нақши «чароғаки сигнал»-ро мебозад, ки ҳангоми бад шудани вазъи иқтисодии ҷомеа «фурӯзон» мешавад ва зарурати амалҳои дахлдори иловагии роҳбарият ва иштирокчиёни онро нишон медиҳад.

Ниҳоятан, дар низомҳои пешрафтаи ҳуқуқӣ, сармояи оинномавӣ ҳатто як навъ вазифаи муҳофизатиро дар робита бо роҳбарият ва иштирокчиёни назоратии корпоратсияҳое, ки дар ҳолати барҳамхӯрӣ ва муфлисшавӣ қарор доранд, иҷро мекунад. Агар онҳо тамоми талаботро оид ба ташаккул ва ҳифзи чунин сармоя қатъиян риоя кунанд, ҳама гуна масъулияти иловагӣ дар назди кредиторон хориҷ карда мешавад, бо амволи шахсӣ ва ҳеҷ кас наметавонад аз онҳо бинобар принсипи умумии “кредиторон таваккал кунад” “иштирок дар ташаккули амволи муфлисшавӣ” - ро талаб кунад. Ҳамин тариқ, сармояи оинномавии ҳадди ақал як қатор функсияҳои муҳимро, ки ба таъмини фаъолияти муътадили соҳибкорӣ равона шудаанд, иҷро мекунад. Аз ин рӯ, талабот оид ба бекор кардани он дидаю дониста нокифоя, масалан, барои Ҳимояи кредиторон дар адабиёти Олмон мавриди танқиди шадид қарор гирифт: он ба маслиҳати марде баробар карда шуд, ки хангоми дидани як варзишгар дар шабнам дар болои барф медавад костюм пешниҳод кард, ки онро кашида гиранд, “зеро вай баробар гарм намешавад” Инчунин, иштибоҳи мантиқии талаботи номбаршуда қайд карда шуд, зеро дар асл он зарурати зиёд кардани ҳадди ақалли сармояи оинномавиро дар назар дорад.

Инчунин, қайд кардан мумкин аст, ки нигоҳ доштани талаботи ҳадди ақалли сармояи оинномавӣ барои ҷамъияти дорои масъулияти маҳдуд дар қонунҳои корпоративии кишварҳои Аврупои Ғарбӣ яке аз монеаҳои бюрократӣ дар суръат бахшидан ба эҷоди онҳо дар соҳаи тичорати хурд ва миёна ҳисобида намешавад. Баръакс, чораҳо оид ба тезонидани бақайдгирии онҳо одатан бо қоидаҳои сармояи оинномавии ҳатмии ширкатҳо бомуваффақият мувофиқат карда мешаванд. Як мисоли маъмулӣ, Қонуни Ҷамъияти дорои масъулияти маҳдуди Испания дар соли 2003 мебошад, ки як навъи муосири ҷамъияти дорои масъулияти маҳдуд - Sociedad Limitada Nueva Empresa (SLNE) - ро таъсис додааст. Чунин корпоратсия бояд аз қайди суръатноки давлатӣ гузарад - чун қоида, дар тури 24 соат. Аммо ин суръат на бо роҳи содда кардан ё кам кардани талаботи қонунӣ барои бақайдгирии давлатии ширкатҳо, балки ба туфайли истифодаи васеи технологияҳои муосири иттилоотӣ дар ин раванд ва ҳамоҳангсозии ҳадди аксар фаъолияти нотариусҳо, феҳристи давлатӣ ва дигар ҳадамоти давлатӣ ба даст оварда шудааст. Дар айни замон, талабот ба ҳадди ақалли сармояи оинномавии SLNE на танҳо боқӣ монд (дар шакли маблағи анъанавии 3,012 евро), балки ҳатто мустаҳкамтар шуд - маблағи зикршуда акнун танҳо бо пули нақд пардохта карда мешавад. Инчунин, бояд дар назар дошт, ки ҳуди ҳадди ақалли сармояи оинномавӣ танҳо як қисмат ва илова бар он ҳатмӣ набудани мафҳуми умумии сармояи устуворро дар баробари талабот ба сармоягузорӣ ба капитал ва арзиши пулии онҳо барои нигоҳ доштани андозаи он дар сатҳи зарурӣ ва дар бораи имконот ва оқибатҳои он зиёд ё кам шудани он ташкил мекунад. Аз ин рӯ, талабот ба сармояи устувор худ аз худ зарурати ҳадди ақалли сармояи оинномавиро муайян намекунад. Зеро, талабот ба ҳадди ақалли сармояи оинномавӣ ба қонунгузориҳои корпоративӣ ҳамчун илова ба талаботи қаблии таърихан дар бораи ҳадди ақалли саҳми як иштирокчӣ ва шумораи ҳадди ақалли иштирокчиёни ширкат ворид карда шудааст (дар маҷмӯъ онҳо сармояи ҳадди ақал талаб менамоянд). Талабот ба андозаи ҳадди ақалли саҳмияҳои иштирокчиён то ҳол дар як қатор фармонҳои ҳуқуқии Аврупои Ғарбӣ нигоҳ дошта мешавад (дар ҳоле ки эътирофи ширкатҳои як шахс талаботро барои шумораи камтарини иштирокчиёни корпоратсия зиёдтар месозад). Ҳамин тавр, дар Швейтсария арзиши номиналии як саҳмия дар сармояи оинномавии ҷамъияти дорои масъулияти маҳдуд бояд ҳадди ақал 100 франк ва сармояи ҳадди ақалли он на камтар аз 20 ҳазор франк бошад. Арзиши ҳадди ақалли номиналии як саҳмия бояд дар ҳадди ақал 1 сантим ва сармояи ҳадди ақалли ҷамъияти саҳомӣ на камтар аз 100 ҳазор франк бошад. Дар Фаронса ҳадди ақалли ҳисса дар сармояи оинномавии ҷамъияти дорои масъулияти маҳдуд ва инчунин ҳадди ақалли арзиши номиналии як саҳмия бояд дар ҳадди ақалл 1 евро ва сармояи ҳадди ақалли ҷамъияти саҳомӣ - 225 ҳазор евро (барои «Ҷамъиятҳои саҳомии соддакардашуда» - 37 ҳазор евро) бошад, ва барои ҷамъиятҳои дорои масъулияти маҳдуд ҳадди ақалли сармояи оинномавӣ вучуд надорад. Дар Англия, ки барои таъсиси ширкатҳои дорои масъулияти маҳдуди хусусӣ бо сармояи ба қайд гирифташудаи £ 1 фунт стерлинг иҷозат дода шудааст, тибқи анъанавии дерина, онҳо то ҳол дар бисёр ҳолатҳо бо сармояи £ 100 фунт стерлинг ба 100 ҳиссаҳои ҳар як ба 1 фунт тақсим кардашуда таъсис дода мешаванд (баъзан чунин мешуморанд, ки то 80% ширкатҳои маҳдуди хусусии муосири англисӣ (private

limited company) чунин сармоя доранд). Аён аст, ки дар замони бавучудой ва фаолияти ибтидоии чунин корпоратсиҳо асри 19 сухан дар бораи миқдори хеле назарраси сармояи оинномавӣ мерафт, ки танҳо баъдан миқдори ниҳоии сармояи оинномавӣ ба шиддат коҳиш ёфт.

Дар қонунгузори муосири Фаронса барои ширкатҳои дорои масъулияти маҳдуд (SARL - Société à responsabilité limitée), ҳади ақалли сармояи оинномавӣ ҳангоми нигоҳ доштани талаботи умумии сармояи устувор ҳатмӣ нест. Қонуни Фаронса аз 1 августи соли 2003 дар бораи ворид намудани тағйирот ба Кодекси тиҷоратӣ бори аввал дар Аврупои континенталӣ талаботи қонунгузорӣ дар бораи ҳади ақалли сармояи оинномавӣ барои ин намуди корпоратсияро аз байн бурд, аммо дар айни замон талаботро барои таркиб, тартиби ташкили он, зиёд ва кам кардани сармояи худ ва саҳмияҳои иштирокчиёни онҳо нигоҳ дошт. Дар натиҷа, дар Фаронса имконпазир шуд, ки ҷамъияти дорои масъулияти маҳдуд бо сармояи оинномавӣ ҳатто камтар аз 1 евро таъсис дода шавад. Мутобиқи матни аслии қонун, танҳо омили маҳдудкунанда дар ин робита арзиши ҳар як саҳмияҳои чунин корпоратсия, ки бояд на камтар аз 1 евро бошад, аст. Аммо, дар амалия, тибқи омили Суди тиҷоратии Париж, аз тақрибан 3 ҳазор ҷамъияти дорои масъулияти маҳдуд, озодии муайян кардани андозаи сармояи оинномавӣ аз ҷониби камтар аз 1/(560) онҳо истифода мешавад. Гарчанде ки дар айни замон, сармояи оинномавӣ ширкат ба миқдори камтар аз 7500 евро ташаққул медиҳад, аммо андозаи миёнаи он 3 ҳазор евро мебошад ва ҳеҷ гоҳ 1 евро нест. Аксарияти муассисон пас аз таъсиси ҷамъияти дорои масъулияти маҳдуд миқдори ибтидоии эълоншудаи сармояро ба таври назаррас зиёд мекунанд. Омилҳои муҳим барои ин муносибати манфии таҷрибаи судӣ ба сармояи ноқофии ширкатҳои хурду миёна мебошад, ки одатан вайрон кардани вазифаи софдилони ҳисобида мешавад ва боиси қонеъ гардидани раванди муфлисшавии талабот аз ҷониби намояндаи кредиторони барҳамдиҳанда ва (ё) прокуратура барои пурра ё қисман қонеъ кардани талабҳои кредиторон аз ҳисоби моликияти шахсии роҳбарон ё аъзои ширкат мебошад (action en comblement du passif мутобиқи моддаҳои L 652-1 ва L 651-3 Кодекси тиҷоратӣ бо тағйиротҳо аз 26 июли соли 2005). Ҳеҷ яке аз тартиботи қонунгузори муосири Аврупо, инчунин дар санадҳои Иттиҳоди Аврупо зарурати консолидатсияи сармояи назарраси оинномавӣ ширкатҳои саҳомиро зерӣ шубҳа намегузорад (ҳатто тибқи қонунгузори Англия он 50 ҳазор фунт стерлингро ташкил медиҳад), ва дар оинномаҳои ширкатҳои саҳомии мушаххас қариб ҳамеша зиёдтар аст. Барои ҷамъиятҳои дорои масъулияти маҳдуд дар як қатор ҳолатҳо имконияти таъсиси онҳо бо ҳади ақалли сармояи оинномавӣ рамзӣ эътироф карда мешавад. Ғайр аз Фаронса, аз соли 2008 инҷониб, ин меъёрро қонунгузори Олмон пешбинӣ кардааст (ки барои таъсиси ҷамъияти дорои масъулияти маҳдуд имкон медиҳад, ки ҳади ақалли сармояи оинномавӣ он камтар аз 25 ҳазор евро бошад, яъне то 1 евроро дар бар мегирад), ва аз соли 2012 - қонунгузори Нидерланд (қаблан онро қонунгузори Белгия ва Люксембург низ эътироф карда буд). Аммо, дар асл, фармоишҳои қонунии дар боло зикршуда низомии сармояи устуворро риоя мекунанд. Имконияти таъсиси корпоратсияҳо бо сармояи оинномавӣ рамзӣ одатан бар хилофи талаботи нисбатан шадиди қонунгузори муфлисӣ, ки масъулияти субсидиари барои ҳолатҳои муфлисӣ барои қарзи аъзоён ва директорони ширкатҳои дорои чунин сармоя пешбинӣ мекунад, амалӣ мегардад. Умуман, низомии сармояи асосӣ, ки талабот ба сармояи оинномавӣ ҳади ақалли корпоратсияҳоро дар бар мегирад, ҳанӯз ҳам як хусусияти муҳимми ҳуқуқи корпоративии Аврупоро ташкил медиҳад, ки онро аз намуди қонун ва тартиботи Англо-Амрико фарқ мекунад. Ҳамин тариқ, дар Австрия, ки қонунгузори амалкунандаи он яке аз баландтарин сармояи оинномавиро барои ширкатҳои дорои масъулияти маҳдуд - 35 ҳазор евро (тақрибан 1,4 миллион рубл) муқаррар кардааст, ба нақша гирифта шудааст, ки онро то 10 ҳазор евро кам кунад, аммо бо шартӣ нақд пардохтҳои ҳади ақал 5 ҳазор евро. Тахмин менамоянд, ки бо ин кор ба андозаи миёнаи ҳади ақалли сармояи оинномавӣ муқарраршудаи як ҷамъияти дорои масъулияти маҳдуд дар Иттиҳоди Аврупо наздик карда мешавад, ки он тақрибан 8 ҳазор евро мебошад, бинобар ин, «ҷиддияти ҚДММ дар Австрия», ба гуфтаи вазири адлияи Австрия Б. Карл, минбаъд идома хоҳад ёфт.

Ҳамин тавр, аз натиҷаи таҳлилҳои дар боло баррасишуда метавон хулоса кард, ки сармояи оинномавӣ шахсона ҳуқуқӣ функсияҳо кафолатдиҳии қобилияти пардохтпазирӣ

онҳоро ҳангоми ба вучуд омадани уҳдадорихои молумулкӣ ҳамчун субъекти муомилоти граждани-ҳукукӣ, ҳимояи манфиатҳои кредиторон, шахдорони миноритарӣ ва дигар субъектони бо шахсони ҳукукӣ дар дилхоҳ муомилоти граждани воридшавандаро иҷро мекунад.

АДАБИЁТ

1. Кодекси Граждани Чумхурии Тоҷикистон, Қисми I 30.06.1999, Қисми II 11.12.1999, Қисми III 01.03.2005
2. Қонуни Чумхурии Тоҷикистон “Дар бораи ҷамъияти дорои масъулияти маҳдуд” аз 10.05.2002 №53
3. Қонуни Чумхурии Тоҷикистон “Дар бораи ҷамъиятҳои саҳомӣ” аз 05.03.2007 №237
4. Қонуни Чумхурии Тоҷикистон “Дар бораи корхонаҳои давлатӣ” аз 28.02.2004 №10
5. Қонунгузори дахлдори давлатҳои хориҷа
6. Hueck G., Windbichler Ch. Gesellschaftsrecht.; Eidenmüller H., Grunewald B., Noack U. Das Mindestkapital im System des festen Kapitals // Das Kapital der Aktiengesellschaft in Europa. Berlin, 2006. (Zeitschrift für Unternehmens- und Gesellschaftsrecht / ZGR-Sonderheft 17)
7. Gesellschaftsrecht. 2006. № 1.
8. И.А. Суханов “Сравнительное корпоративное право” Статут Москва 2014 ст.455
9. Ломакин Д. В. Акционерный и уставный капитал: соотношение понятий по действующему законодательству // Право и экономика. 1996, № 15/16.
10. Шапкина Г. С. Новое в акционерном законодательстве (изменения и дополнения Федерального закона «Об акционерных обществах»). Уставный капитал общества II Вестник ВАС РФ. 2001. № 12.
11. Нарышкина Р. Л. Акционерное право США / Р.Л. Нарышкина. - М., 1978.
12. https://spravochnick.ru/ekonomika/kapital/ustavnoy_kapital_yuridicheskogo_lica/
13. http://gribakov.com/o_kollegii/advokaty_v_smi/znachenie-ustavnogo-kapitala-dlya-grazhdanskogo-ob

МОҲИЯТ ВА ФУНКСИЯҲОИ САРМОЯИ ОИННОМАВИИ ШАХСОНИ ҲУКУҚИИ ТИҶОРАТӢ (ДАР МИСОЛИ ШАХСОНИ ҲУКУҚИИ КОРПОРАТИВӢ)

Дар мақолаи мазкур моҳият ва функсияҳои сармояи оинномавӣ дар шахсони ҳукуқии тиҷоратӣ (дар мисоли шахсони ҳукуқии корпоративӣ) дар доираи қонунгузори миллию хориҷӣ баррасӣ карда шудаанд. Мафҳуми сармояи оинномавӣ тибқи қонун ва ақидаи олимони мухталиф вобаста ба он оварда шудааст. Функсияҳои сармояи оинномавӣ ва ҳаҷми ниҳонии он тибқи қонунгузори Чумхурии Тоҷикистон низ таҳлил карда шудааст. Муаллиф қайд мекунад, ки дар адабиёти ҳукуқӣ таърифҳои сармояи оинномавӣ хеле зиёданд. Аз ҷама мувофиқ, ба андешаи мо, чунин аст: “Сармояи оинномавӣ ифодаи пулии объекти ҳукуқии граждани мебошад, ки ба моликияти шахси ҳукуқии тиҷоратӣ дар шакли ҳисса барои таъмини фаъолияти иқтисодии он ва кафолати манфиатҳои кредиторон дода мешавад”.

КАЛИДВОЖАҲО: Сармояи оинномавӣ, шахси ҳукуқӣ, корпоратсия, ҷамъият, иштирокчи, муассис, ҳукуқии граждани, қонунгузори, муносибатҳои граждани, субъект, амволи шахси ҳукуқӣ, масъулияти молумулкии шахси ҳукуқӣ, саҳм, ҳисса.

СУЩНОСТЬ И ФУНКЦИИ УСТАВНОГО КАПИТАЛА КОММЕРЧЕСКИХ ЮРИДИЧЕСКИХ ЛИЦ (НА ПРИМЕРЕ КОРПОРАТИВНЫХ ЮРИДИЧЕСКИХ ЛИЦ)

В данной статье рассматриваются сущность и функции уставного капитала коммерческих юридических лиц (на примере корпоративных юридических лиц) в рамках отечественного и зарубежного законодательства. Понятие уставного капитала дано в соответствии с законодательством и мнениями различных ученых. Также анализируются функции уставного капитала и его окончательный размер в соответствии с законодательством Республики Таджикистан. Автор отмечает, что в юридической литературе существует множество определений уставного капитала. На наш взгляд, наиболее целесообразным является: «Уставный капитал есть денежное выражение объектов гражданского права, которое передается в собственность хозяйственного юридического лица в виде акций для обеспечения его хозяйственной деятельности и гарантирования интересов кредиторов».

КЛЮЧЕВЫЕ СЛОВА: Уставный капитал, юридическое лицо, корпорация, компания, участник, учредитель, гражданские права, законодательство, гражданские отношения, субъект, имущество юридического лица, имущественная ответственность юридического лица, акция, доля.

THE ESSENCE AND FUNCTIONS OF THE AUTHORIZED CAPITAL OF COMMERCIAL LEGAL ENTITIES (ON THE EXAMPLE OF CORPORATE LEGAL ENTITIES)

This article gives information about the essence and functions of the authorized capital in commercial legal entities (on the example of corporate legal entities) within the framework of local and foreign legislation. The concept of the authorized capital is given in accordance with the legislation and the opinions of various scientists. It also analyzes the functions of the authorized capital and its least amount in accordance with the legislation of the Republic of Tajikistan. The author notes that in the legal literature there are many definitions of authorized capital. In our opinion, the most appropriate is: "The authorized capital is a monetary expression of the objects of civil law, which is transferred to the property of a commercial legal entity in the form of shares to ensure its economic activity and guarantee the interests of creditors."

KEYWORDS: Authorized capital, legal entity, corporation, company, participant, founder, civil law, legislation, civil relations, subject, property of legal entity, property obligation of legal entity, share, stock.

Маълумот дар бораи муаллиф: *Камолова Мухайё* – Донишгоҳи миллии Тоҷикистон, магистранти курси дуҷуми факултети ҳуқуқшиносӣ. **Суроға:** 734025, Ҷумҳурии Тоҷикистон, шаҳри Душанбе, хиёбони Рӯдакӣ, 17. **Телефон:** 907007564.

Сведение об авторе: *Камолова Мухайё* – Таджикский национальный университет, магистр второго курса юридического факультета. **Адрес:** 734025, Республика Таджикистан, город Душанбе, проспект Рудаки, 17. **Телефон:** 907007564.

Information about the author: *Kamolova Muhayo* – Tajik National University, second-year master`s student of Faculty of Law. **Address:** 734025, Republic of Tajikistan, Dushanbe, Rudaki Ave., 17. **Phone:** 907007564.

МАҲҲУМ, ВАЗИФА ВА МОҲИЯТИ ИСТЕҲСОЛОТИ ПАРВАНДАҲО ОИД БА ВАЙРОН КАРДАНИ ҚОИДАҲОИ ГУМРУКӢ ДАР ҶУМҲУРИИ ТОҶИКИСТОН

Исматов И.

Донишгоҳи миллии Тоҷикистон

Тибқи Қонунгузории маъмури «корҳо оид ба вайрон кардани қоидаҳои гумрукӣ ҳамон вақт оғоз шуда ҳисобида мешаванд, ҳисоботи он истеҳсолот аз лаҳзаи тартиб додани протокол, вайрон кардани қоидаҳои гумрукӣ ё ин, ки дастгиркунии маъмурии шахси ҷисмонӣ ба ҷавобгарӣ кашида, анҷом ёфта бошад». Дар Қонунгузории ҚТ сабабҳои асосии оғоз кардани кор оид ба вайрон кардани қоидаҳои гумрукӣ оварда шудааст. Аввалан, дарёфт намудани нишонаҳои вайрон кардани қоидаҳои гумрукӣ аз ҷониби шахси мансабдори мақомоти гумруки Ҷумҳурии Тоҷикистон вобаста ба ҳар як далели ҳуқуқвайронкуни (ғайр аз татбиқи шакли содакардашудаи ситонидани ҷарима) шахси мансабдори мақомоти гумрукӣ ҳатман протоколро оид ба вайрон кардани қоидаҳои гумрукӣ тартиб медиҳад. Дар протокол чунин ҳолатҳо ҷой дода мешавад:

1. Мансаб, ному насаби шахси мансабдоре, ки протоколро тартиб додааст.
2. Маълумотҳои зарури оид ба шахсе, ки ҳуқуқвайронкунии гумрукӣ содир кардааст ва ба ҷавобгарӣ кашида шудааст, агар он муайян карда шуда бошад;
3. Ҷой ва вақти содиршавӣ ва моҳияти вайронкунии қоидаҳои гумрукӣ;
4. Моддаи Кодекси Ҷумҳурии Тоҷикистон оид ба ҳуқуқвайронкунии маъмури, ки тибқи он барои вайрон кардани қоидаҳои гумрукӣ ҷавобгарӣ пешбини шудааст;
5. Ному насаб ва нишони шохидон, агар онҳо мавҷуд бошанд;
6. Баёноти шахси ба ҷавобгарӣ кашидашуда;
7. Маълумотҳои оиди амвол, воситаҳои нақлиёт, ҳуҷҷатҳо ва дигар предметҳои, ки дар натиҷаи пешгирии ҳуқуқвайронкунии гумрукӣ ба даст оварда шудааст;
8. Дигар маълумотҳои, ки барои ҳалли кор заруранд.

Протокол аз ҷониби шахси мансабдор, ҳуқуқвайронкунанда ва шохидон имзо карда мешавад ва дар баробари ин шахси ҳуқуқвайронкунанда метавонад мулоҳизаҳои худро вобаста ба протокол ё ин ки сабаби имзо накардани протокол баён созад.

Ҳангоми имзо накардани протокол аз тарафи ҳуқуқвайронкунанда дар он қайди зарури оварда мешавад. Ҳангоми тартиб додани протокол нисбати шахси ҳуқуқвайронкунии гумрукӣ содиркарда ва ба ҷавобгарӣ кашидашуда ҳуқуқҳояш фаҳмонда мешавад ва дар ин бора дар протокол қайд карда мешавад. Нусхаи протокол ба ин шахс дода ё раван карда мешавад. Ҳангоми номумкин будани тартибдиҳии протокол дар ҷои содиршавии ҳуқуқвайронкуни, ҳамчун барои муайян кардани шахсияти ҳуқуқвайронкунанда (ҳох шахси ҷисмонӣ, ҳох шахси мансабдори ба ҷавобгарӣ кашидашуда) корманди мақомоти гумрукӣ метавонад шахси ҳуқуқвайронкунандаро ба бинои мақомотҳои гумрук оварад. Дар баробари ин шахси мансабдори гумрукӣ метавонад аз ёрии коркунони мақомоти дохилӣ, хизматчиёни ҳарбии қисмҳои сарҳадӣ истифода кунад ва ҳатто нисбати шахси ҳуқуқвайронкунанда, ки зиддият нишон медиҳад воситаҳои махсусро истифода барад.

Дар ин сурат протокол оид ба овардани шахс ба бинои гумрукӣ тартиб дода мешавад.

Дуом, сабаби оғоз кардани кор оиди вайронкунии қоидаҳои гумрукӣ ин ахборот ва муруҷиатҳои шахрвандони ҶТ ва шахсони хориҷи, инчунин ахбороти воситаҳои умум шуда метавонад.

Сеюм бошад материалҳое, ки аз дигар мақомотҳои ҳифзи ҳуқуқ, назоратӣ ва ё дигар мақомотҳои давлатӣ дастрас гардидааст.

Чорум, маълумотҳое, ки аз мақомотҳои гумрукӣ, мақомотҳои ҳифзи ҳуқуқ ва ё дигар мақомотҳои ваколатдори давлатҳои хориҷӣ, ташкилотҳои хориҷӣ дастрас гардидаанд.

Дар баробари ин, дар қонунгузорию Ҷумҳурии Тоҷикистон ҳолатҳое нишон дода шудаанд, ки новобаста аз сабабҳо ва асосҳои номбаршуда нисбати онҳо парванда оғоз карда намешавад, ин гуна ҳолатҳо:

набудани ҳодисаи ҳуқуқвайронкунии гумрукӣ;

1. набудани таркиби ҳуқуқвайронкунии гумрукӣ;

2. ба синни шонздаҳ надаромадани шахси ҷисмонӣ дар лаҳзаи вайрон кардани қоидаи гумрукӣ;

3. номуқаллаф будани шахси ҷисмонӣ дар ҳолати ниҳоят зарурӣ ва ё мудофияи зарурӣ;

4. ҳаракатҳои шахси ҷисмонӣ дар ҳолати ниҳоят зарурӣ ва ё мудофияи зарурӣ;

5. содир кардани ҳуқуқвайронкунии аз тарафи корхона, муассиса, ташкилот, инчунин шахсе, ки ба ғаёлияти соҳибкорӣ бе таъсиси шахси ҳуқуқӣ машғул аст;

6. интишор гаштани ҳуҷҷати авф, агар он татбиқи ситонидани ҷаримаро бекор кунад;

7. бекор кардани ҳуҷҷате, ки тибқи он ҷавобгарӣ пешбинӣ шудааст;

8. қатъ гаштани муҳлати ҷаримаситони ҳангоми оғози кор;

9. мавҷуд будани ҳамин гуна далел нисбати шахсе, ки ба ҷавобгарӣ бояд кашида шавад, қарор оиди ҷаримаситонӣ ё қатъ кардани вайронкунии қоидаҳои гумрукӣ;

10. мавҷуд будани қори ҷиноятӣ нисбати шахси ҷисмонии ҳуқуқвайронкунии содир карда вобаста ба ҳамин далел;

11. ҳавф ё ҳалокати шахси ҷисмоние, ки нисбати ӯ кор оғоз карда шудааст.

Ҳангоми мавҷуд будани ақалан яке аз ин ҳолатҳо истехсолот оиди қори вайронкунии қоидаҳои гумрукӣ оғоз карда намешавад ва ё оғозгардида қатъ карда мешавад.

Ваколатҳои сардори мақомоти гумрукро ҳангоми истехсолот оиди вайрон кардани қоидаҳои гумрукӣ ин шахсон доранд:

1. сарвари мақомотҳои таркибӣ оид ба мубориза бар зидди қочоқ вайронкунии қоидаҳои гумрукӣ;

2. ҷонишинҳои ин мақомотҳо;

3. сарварон ва ҷонишинҳои ҳамин гуна мақомотҳои минтақавӣ.

Дар баробари ин, шахси мансабдори мақомоти гумрук наметавонад истехсолотро барад ё баррасӣ намояд, агар:

а) вай дар кор ва дида баромадани он бештар ба сифати шоҳид, эксперт, мутахассис, намояндагони қонунии шахсӣ ба ҷавобгарӣ кашида шуда иштирок карда бошад;

б) агар вай ҳешу табори шахси ҷисмонӣ ё шахси мансабдори ба ҷавобгарӣ кашидашуда ҳимоятчи вай, шоҳид, эксперт, мутахассис ва ревизорҳое, ки дар истехсолот ё дида баромадани кор иштирок намудаанд;

в) шахсан бевосита ва бавосита манфиатдор будани вай дар оқибати кор ифода ёбад.

Ҳангоми мавҷуд будани ҳолатҳое, ки баррасии корро оид ба вайронкунии қоидаҳои гумрукӣ истисно мекунад шахси мансабдор бояд раднома эълон кунад.

Тибқи асосҳои номбаршуда раднома ба шахси мансабдори гумрук аз тарафи ҳуқуқвайронкунанда, ҳимоятчи ва ё намояндагони вай пешниҳод карда мешавад. Дида баромадани ин аризаҳо ба зиммаи сардори мақомоти гумрукӣ ё ҷойнишини вай вогузор гаштааст. Масъалаи раднома, ки дар баррасии сардори мақомоти гумрукӣ мебошад, аз тарафи сардори воломақоми мақомоти гумрукӣ ё ҷойнишини вай дида

баромада мешавад. Тибқи Қонунгузори ҚТ дар соҳаи фаъолияти гумрукӣ тафтиши маълумотҳо, аризаҳо ё худ дигар ахборот дар бораи тайёр кардан, содир кардан ё ба нақша гирифтани вайронкунии қоидаҳои гумрукӣ дар муҳлати 3 рӯз, дар ҳолатҳои истисноӣ на зиёда аз 10 рӯз бояд дида баромада шавад.

Шахси мансабдори гумрукӣ, ки ин маълумотҳоро тафтиш мекунад ҳуқуқ дорад то оғози кор дар бораи вайронкунии қоидаҳои гумрукӣ назорати гумрукӣ молҳо, воситаҳои нақлиётро гузаронад, инчунин аз шахсоне, ки ин молҳо ва воситаҳои нақлиётро аз сарҳади ҚТ мегузаронанд, брокерҳои гумрукӣ, дигар шахсонро талаб намояд, ки барои тафтиш ҳуҷҷатҳо, маълумотҳо ва баёнотҳоро пешниҳод кунанд. Истехсолот оид ба вайрон кардани қоидаҳои гумрукӣ бояд дар муҳлати на зиёда аз як моҳи оғози кор ба охир расонида шавад. Ин истехсолот аз тарафи сардори мақомоти гумрукӣ, сардорони воломақоми мақомоти гумрукӣ, инчунин шахсони онҳоро ивазкунанда дароз карда шуданаш мумкин аст, бо тартибе, ки Кодекси ҚТ оид ба ҳуқуқвайронкунии маъмури пешбинӣ кардааст. Истехсолот оиди вайрон кардани қоидаҳои гумрукӣ ба забони давлатӣ инчунин ба заобне, ки аксарро ташкил мекунанд дар ҳудуде, ки дар он вайронкунии қоидаҳои гумрукӣ содир шудааст гузаронида мешавад. Масъалаи додани кор аз як мақомот ба мақомоти дағар барои истехсолот аз тарафи мақомоти болои гумрукӣ ҳал карда мешавад. Мақомоти болои гумрукӣ, ба истехсолоти худ ҳама гуна корро оиди вайрон кардани қоидаҳои гумрукӣ қабул карда метавонад ё ба уҳдаи мақомотҳои поёнии гумрукӣ супорида метавонад.

Қонунгузори ҚТ оид ба фаъолияти гумрукӣ имконияти якҷоя ё ҷудо сохтани корҳоро оид ба вайрон кардани қоидаҳои гумрукӣ бо қарори шахси мансабдори мақомоти гумрукӣ, ки дар истехсолот дида баромадааст пешбини менамояд. Дар як истехсолот танҳо корҳое, якҷоя карда мешавад, ки онҳоро як шахс ё гурӯҳи шахсон дар якҷоягӣ содир кардаанд. Ҷудо кардани кор танҳо дар ҳолатҳои зарури пешбинӣ шудааст. Агар он ба ҳаматарафа будан, пурра ё объективона ҳал кардани кор зарар нарасонад. Ҳамаи маълумотҳои амали оиди корҳои вайрон кардани қоидаҳои гумрукӣ, ки дар қарорҳо, санадҳо, ҳулосаҳои экспертҳо, инчунин маълумотҳо оид ба далелҳои шайъӣ ва хаттӣ маълумотҳо оиди шахсоне, ки дар истехсолот ва ё дида баромадани кор иштирок мекунанд, тибқи Қонунгузори дида баромадани кор оиди вайрон кардани қоидаҳои гумрукӣ мумкин аст эълон карда шавад ва ин танҳо бо иҷозати Ҳаҷми мансабдори гумрукӣ сурат мегирад, ё ин ки бо иҷозати сардори мақомоти болои гумрукӣ, сардори хайати сохтори оид ба мубориза бар зидди қочоқ ва вайронкунии қоидаҳои гумрукии мақомоти гумрукии ҚТ. Бевосита дар шароити иқтисоди бозоргонӣ эълони пеш аз вақтии материалҳои кор ба истехсолоти кор таъсири манфӣ расонда метавонанд, инчунин он ба шаъну шараф ва обурую эътибори соҳибкор дахлдор шуда метавонад ва дар обурую эътибори вай дар назди ҳамкасбон ва рафиқон паст шуданаш мумкин аст. Ба ғайр аз ин, эълон доштани ин маълумотҳо дар шароити иқтисоди бевоситаи ҷинойтҳои муташаккил мумкин аст бо мақсадҳои ғаразнок аз тарафи гуруҳҳои ҷинойӣ барои таъсиррасонӣ ба шохидон, экспертон ва дигар иштирокчиёни муҳофизат ё бо мақсади гирифтани музди муайян аз ҳуқуқвайронкунандагон истифода шавад. Ҳамбастагии мақомотҳои гумрукии ҚТ бо мақомотҳои дигари давлатӣ ё мақомотҳои ваколатдори давлатҳои хориҷӣ ва ташкилотҳои байналҳалки оид ба масъалаҳои истехсолоти кор оиди вайрон кардани қоидаҳои гумрукӣ ба воситаи мақомоти гумрукӣ ҚТ бо тартиби муқарраргардидаи қонунгузори ҚТ ва шартномаҳои байналҳалқӣ ба амал бароварда мешавад.

Барои ба даст даровардани мақсадҳои вобаста ба корҳои вайрон кардани қоидаҳои гумрукӣ зарур аст, ки вобаста ба ҳар яки онҳо ҳолатҳои зарурӣ ва амалигардӣ муайян карда шавад. Рӯйхати ҳолатҳое, ки вобаста ба корҳои вайронкунии қоидаҳои гумрукӣ барои исботкунӣ пешбинӣ карда мешаванд дар Қонунгузори ҚТ мушаххас карда шудаанд, ки ба онҳо дохил мешавад:

- воқеаҳои ҳуқуқвайронкунӣ (вақт, ҷой, восита ва дигар ҳолатҳои содиркунии вайронкунии қоидаҳои гумрукӣ);
- гунаҳкорӣ шахси ҷисмонӣ ва ё шахси мансабдор;
- далели содиркунии вайронкунии қоидаҳои гумрукӣ аз ҷониби корхона,

ташкilot, муассиса ва ё шахсе, ки ба фаъолияти соҳибкорӣ машғул аст. (бе ташкили шахси юридикӣ);

- ҳолатҳое, ки ба дараҷа ва хусусияти ҷавобгарӣ барои вайронкунии қоидаҳои гумрукӣ таъсир мерасонанд;

- сабаб ва шароитҳое, ки ба вайрон кардани қоидаҳои гумрукӣ мусоидат намудаанд;

Тибқи Қонунгузори ҚТ оид ба фаъолияти гумрукӣ қарор ва дигар ҳуҷҷатҳое, ки ҳангоми ба амалбарории назорати гумрукӣ, истехсолоти бақайдгирии гумрукӣ, бур дани истехсолот оид ба вайрон кардани қоидаҳои гумрукӣ ва баррасии онҳо ва сифати ҳолатҳо ва далелҳои тасдиқ кунанда эътироф шуданашон мумкин аст, агар онҳо ба ҳуқуқвайронкуниҳо ё ин ки далелҳо муносибат дошта бошанд ва тибқи муқаррароти Кодекси ҚТ оид ба ҳуқуқвайронкунии маъмурӣ тартиб дода шуда бошанд. Шахсе, ки барои вайрон кардани қоидаҳои гумрукӣ ба ҷавобгарӣ кашида мешавад ҳуқуқ дорад вобаста ба ҳолатҳои кор ва далелҳо баёнот диҳад.

Мувофиқи Қонунгузори ҚТ шояд аз хусуси ҳама гуна ҳолатҳои кор пурсида шуданаш мумкин аст, агар онҳо ба вайронкунии қоидаҳои гумрукӣ дахлдор бошанд ва ҳатто ба ӯ саволҳо вобаста ба шахсияти ҷавобгар додан мумкин аст. Экспертиза ҳамон вақт таъин карда мешавад, ки агар барои фаҳмонда додани масоили ба миён омада донишҳои махсуси илми, маданӣ, техникӣ ва касбӣ лозим шавад. Ба сифати эксперт ҳамагуна шахси ҷисмонӣ, ки барои додани ҳулосаҳо донишҳои муайян дорад баромад карда метавонад. Қарор дар хусуси таъини экспертиза барои эксперт ҳатмӣ мебошад, инчунин барои шахси мансабдор, корхона, муассиса ва ё ташкилоте, ки дар он эксперт кор мекунад. Масъалаҳои дар назди эксперт гузошташуда ва ҳулосаҳои ӯ наметавонанд аз ҳудуди донишҳои махсусаш бароянд. Эксперт аз номи ҳудудаш ҳулосаҳои ҳатмӣ медиҳад. Дар он таҷрибаҳои аз ҷониби эксперт гузаронидашуда, ҳулосаҳои дар натиҷаи онҳо ба даст омада, ҷавобҳои асоснок кардашуда ва саволҳои гузашташуда оварда мешаванд. Қайд кардан ба маврид аст, ки ҳулосаи эксперт барои шахси мансабдори мақомоти гумрукӣ, ки дар истехсолот ва баррасии кор оид ба вайрон кардани қоидаҳои гумрукӣ аст ҳатмӣ намебошад, лекин розӣ набудан ба ҳулосаи эксперт аз ҷониби у асоснок карда шаванд ва дар шакли қарор пешбини шуданашон лозим аст, ки дар бораи ин ба баррасии кор бахшида мешаванд. Дар мавриди зарурӣ (на он қадар равшан будан ё пуррагии ҳулоса, асоснок набуданаш, шубҳа овардан ва ё нодуруст шуморидани он) экспертизаи иловагӣ ё такрори таъин шуданаш мумкин аст. Экспертизаи иловагӣ ба ҳамон эксперт ё эксперти дигар, такрораш бошад - танҳо ба дигар эксперт вогузор карда мешавад. Ба сифати ҳулосаи эксперт актҳо, маълумотномаҳо ва дигар ҳуҷҷатҳое, ки таҷриба ва ҳулосаҳоро на бо фармоиши шахси мансабдори мақомоти гумрук, ки дар истехсолот ва баррасии кор оиди вайронкунии қоидаҳои гумрукӣ қарор дорад ё ин ки дигар шахсони мансабдори мақомоти ҳифзи ҳуқуқи Қумҳурии Тоҷикистон, ки дар ихтиёрашон маводҳои кор вобаста ба оиди вайронкунии қоидаҳои гумрукӣ мавҷуд буд ҳисобида намешаванд. Ин гуна ҳуҷҷатҳо танҳо дар сурате далел ҳисобида мешаванд, ки агар далелҳои шайъӣ ва ё ҳатмӣ бошанд.

Мафҳуми далелҳои шайъӣ вобаста ба вайронкунии қоидаҳои гумрукӣ дар чунин шакл баррасӣ шудааст. Ба сифати онҳо молҳо, васоити нақлиёте, ки бевосита объекти ин гуна ҳуқуқвайронкуниҳоянд, молҳо ва васоити нақлиёте, ки дар онҳо маҳфузгоҳҳои махсус тайёр карда шудаанд, ки барои гузаронидан аз сарҳади Қумҳурии Тоҷикистон бо мақсади паноҳ кардани предметҳои бевосита объекти ҳуқуқвайронкунии ҳисобшаванда; ҳуҷҷатҳо ва васоити баробаркардашуда, ки барои ғайри қонуни гузаронидани молҳо аз сарҳади Қумҳурии Тоҷикистон истифода шудаанд; дигар предметҳо, ки дар худ изҳои ҳуқуқвайронкуниро доранд ё барои дарёфти вайронкунии қоидаҳои гумрукӣ хизмат карда метавонанд ва ё барои ошкор кардани шахсияти ҳуқуқвайронкунанда ва ҳолатҳои амалии кор хизматрасонанда ҳисобида мешаванд.

Далелҳои шайъӣ ба кор оиди вайронкунии қоидаҳои гумрукӣ дохил карда мешаванд. Онҳо бояд мухтасар дар қарорҳо оиди вайронкунии қоидаҳои гумрукӣ гирифтани истехсолоти тафтишоти гумрукӣ ё дар дигар қарорҳо дида шаванд ва

вобаста ба имкониятҳо ба чоп расанд. Агар далелҳои шайъӣ вобаста ба вазнинӣ ва дигар сабабҳо ба кор илова карда шуданашон номумкин бошад аз ҷониби шахси мансабдори мақомоти гумрукӣ, ки дар истехсолот ва баррасии ӯ қарор дорад маълумотномаҳо тартиб дода мешавад, ки аз хусуси ҷойгиршавии онҳо гувоҳӣ медиҳад ва ин маълумотномаҳо ба кор илова карда мешаванд. Далелҳои шайъӣ то ба ҳукми амал даромадани қарор вобаста ба натиҷаи дида баромадани кор оиди вайронкунии қоидаҳои гумрукӣ нигоҳ дошта мешаванд.

Тибқи Қонунгузории ҚТ ба сифати далелҳои хаттӣ, актҳо, маълумотномаҳо, ахбороти хаттӣ ва дигар ҳуҷҷатҳои, ки дар онҳо аз ҷониби корхона, муассиса, ташкилот, шахсоне, ки ба ғайрияти соҳибкорӣ банд мебошанд (бе ташкили шахси юридикӣ) шахсони ҷисмонӣ ё шахсони мансабдор далелҳо ва ҳолатҳои барои кор зарурӣ оварда шудаанд, баромад мекунад. Дар фароварди масъалаи дида баромадани далелҳо қайд кардан ба маврид аст, ки мувофиқи Қонунгузории ҚТ ягонтои онҳо қувваи пешакии ҳатмигиро доро нестанд. Шахси мансабдори мақомоти гумрукӣ, ки дар истехсолот ва дида баромадани кор оиди вайронкунии қоидаҳои гумрукӣ қарор дорад, далелҳоро вобаста ба ризоияти иродави дохили худ, ки ба ҳаматарафа, пурра ва объективӣ будани дида баромадани ҳамаи ҳолатҳои кор дар маҷмӯи вобаста ба қонунгузории Ҷумҳурии Тоҷикистон баҳо диҳад. Мувофиқи Қонунгузории Ҷумҳурии Тоҷикистон шахсони ҷисмонӣ, шахсони мансабдор, роҳбарони корхонаҳо, муассисаҳо, ташкилотҳо ва шахсоне, ки ба ғайрияти соҳибкорӣ бе ташкили шахси юридикӣ, бояд ҳангоми бозхонди онҳо вобаста ба моҳияти кор баёнот диҳад. Ин гуна шахсон ба воситаи даъватнома даъват карда мешаванд, ки дар онҳо чунин реквизитҳо қайд карда шаванд; ки барои пурсиш даъват карда мешавад, қай ва барои ҷӣ, рӯз ва соати ҳозиршавӣ, ин чунин оқибатҳои наомаданд.

Ҳангоми муваққатан набудани шахс даъватнома бо гирифтани дастхат аз ҷониби аъзоёни калонсоли оилааш, ё коркунони ҳоҷагии манзилии ҷойи истехсолоташ, ё ба намояндаи ҷойи истиқоматаш ё ин ба намояндаи мақомоти худидораи маҳаллӣ супорида мешавад. Ҳангоми муваққатан набудани даъватшаванда, роҳбар ё ҷонишини корхона, муассиса мақсади дастгиркуни ва рафтори шахси ба ҷавобгарӣ кашидашаванда саҳт вобастагӣ дорад. Дастгирномаи маъмурӣ ба муҳлати то 3 соат бо мақсади пешгири кардани қоидаҳои гумрукӣ истифода мешавад.

Дастгиркунии маъмурии ҳуқуқвайронкунанда ба муҳлати зиёда аз 3 соат то (то 3 рӯз) бо хаттӣ хабардор кардани прокурор дар муҳлати як соат аз лаҳзаи дастгиркунии то 10 рӯз бошад бо иҷзати прокурор сурат мегирад, агар:

➤ маълумотҳои кофӣ дар бораи гузаштани шахси ҷисмонӣ ва ё шахси мансабдор аз ҳудуди гумрукии Ҷумҳурии Тоҷикистон бо роҳи пинҳон кардани молҳо дар баданашон сурат гирад;

➤ агар вай ба шахсони мансабдори мақомоти гумрукӣ зиддият нишон диҳад (ҳангоми таҳқиқи шахсият, дида баромадан):

➤ агар вай қўшиши аз ҷойи ҳодиса ғайб заданро кунад;

➤ агар вай барои муайян кардани шахсияташ зиддият нишон диҳад.

Дар бораи дастгиркунии маъмурӣ протокол тартиб дода мешавад. Қарор оиди дастгиркунии маъмурӣ аз тарафи дастгиршуда шикоят шуданаш мумкин аст ва онро на танҳо ӯ, балки адвокат, намояндаи ӯ ба мақомоти болоии гумрук шикоят пеш меорад, ба суди ноҳиявӣ, шаҳрӣ ва ё прокуратура мефиристад.

Шикоят аз ҷониби онҳо дар муҳлати 3 рӯзи ба даст омаданаш бояд дида баромада шаванд. Пешбини шикоят барои қатъ гардидани дастгиркунии маъмурӣ асоси кофи шуда наметавонад.

Муҳлати дастгиркунии маъмурӣ ҳисоб карда мешавад:

➤ ҳангоми пешгирии ҳуқуқвайронкунии, аз лаҳзаи овардани ҳуқуқвайронкунанда ба бинои хизмати мақомоти гумрук ё дигар биное, ки вобаста ба кор ҳаракатҳоро содир кардан мумкин аст;

➤ барои шахсоне, ки дар ҳолати мастӣ, аз лаҳзаи ҳушёршавиашон;

➤ барои шахсоне, ки дар биноҳои хизматӣ вобаста ба гузаронидани назорати гумрукӣ ё бақайдгирии гумрукӣ қарор доранд, аз лаҳзаи ба итмом расидани назорат ва бақайдгирии гумрукӣ.

Шахси мансабдори гумрукӣ, ки ҳабси маъмуриро бо ҷо овардааст, ҳуқуқ дорад, ки аз коркунони мақомоти ҳифзи ҳуқуқ ва ҳарбиёни кувваҳои сарҳадоти Ҷумҳурии Тоҷикистон барои мусоидат намудан ҳолатҳои дастгиркуниро талаб кунад. Ин талабот барои коркунону ҳарбиён ҳатмист. Тартиби гузаронидани пурсиш оиди кори вайрон кардани қоидаҳои гумрукӣ тибқи Қонунгузории ҚТ ба танзим дароварда шудааст. Шахсоне, ки вобаста ба як кор пурсишашон гузаронида мешавад, алоҳида пурсида мешаванд.

➤ Пеш аз пурсиш шахси мансабдори мақомоти гумрукӣ, ки дар истехсолот ва баррасии кор қарор дорад, бояд аз шахсияти пурсидашаванда огоҳ бошад ва дар ҳолати зарури - вобаста ба ваколатҳои ба зиммааш гузошташуда вобаста ба кор баёнот диҳад;

- муайян кунад, ки ӯ бо кадом забон гап мезанад;
- ба хизмати тарҷумон эҳтиёҷ дорад ё не;
- ҳуқуқу уҳдадориҳои ӯро фаҳмонда диҳад.

Шахсе, ки шохид аст, огоҳонида мешавад, ки ҳангоми рад кардан ва саркаши кардани аз додани баёнот ба ҷавобгарии маъмури кашида мешавад, агар ингуна ҷавобгарӣ бо қонунгузории ҚТ ва КГҚТ пешбини шуда бошад. Тартиби саршавии пурсиш вобаста ба моҳияти кор, вобаста ба ҳолати ҳуқуқии пурсидашаванда фарқият кунонида мешавад. Тибқи муқаррароти Қонунгузории ҚТ шахсе, ки нисбати ӯ талаботи пешкаш кардани ҳуҷҷатҳо пешбинӣ шудааст, уҳдадор аст, ки дар муҳлати на камтар аз 15 рӯз онҳоро ба шахси мансабдори гумрукӣ равон кунад ё диҳад. Ҳуҷҷатҳо дар шакли аслиашон пешкаш карда мешаванд. Нусхаҳое, ки ба таври зарурият тасдиқ карда шудаанд, танҳо бо розигии шахси мансабдори мақомоти гумрукӣ, пешкаш карда шуданашон мумкин аст, агар ин кор дар истехсолот е баррасии у қарор дошта бошад. Агар барои истехсолот ва баррасии кор як қисми ҳуҷҷат аҳамият дошта бошад, он гоҳ нусхабардори аз ин ҳуҷҷат, ки ба таври зарурият тасдиқ карда шудааст, пешниҳод карда мешавад. Иҷро накардани талабот оиди пешниҳод кардани ҳуҷҷатҳо мумкин аст оқибати гирифтани онҳоро ба миён орад. Тибқи Қонунгузории ҚТ гирифтани молҳо, воситаҳои нақлиёт, ҳуҷҷатҳо ва дигар предметҳо мумкин мебошад:

➤ молҳо, васоити нақлиёт, ки бевосита объекти вайрон кардани қоидаҳои гумрукӣ гаштаанд;

➤ молҳо ва воситаи нақлиёт, ки махфוזгоҳҳои махсус доранд, ки барои гузаштан аз ҳудуди сарҳади гумрукии Ҷумҳурии Тоҷикистон бевосита истифода бурда метавонанд ва объекти бевоситаи вайрон кардани қоидаҳои гумрукианд;

➤ воситаи нақлиёт, ки ба воситаи онҳо молҳо, ки объекти бевоситаи вайронкунии қоидаҳои гумрук гаштаанд;

➤ ҳуҷҷатҳо, дигар предметҳо, ки нишонаҳои далелҳои мансабиро доранд;

➤ молҳо, ашёи Ҷумҳурии Тоҷикистон, қоғазҳои қиматноки дар шакли ашёи Ҷумҳурии Тоҷикистон, боигариҳои ашёӣ, воситаи нақлиёт, ки барои гирифтани таъмини мусодири истифода мешаванд, ё ин ки барои нархи молҳо ва воситаи нақлиёт, ки ҳангоми ҷавобгарӣ кашидани шахси ҷисмонӣ, шахси мансабдоре, ки дар ҳудуди Ҷумҳурии Тоҷикистон маҳалли зисти доимӣ надорад, ё ин ки дигар шахси юридикӣ, ки дар ҳудуди Ҷумҳурии Тоҷикистон филиалу намояндагӣ, шӯба ё дигар мақомотҳои тартиби корхона, муассиса ва ё ташкилоти хориҷӣ ва дохилӣ надошта, инчунин шахсоне, ки ба фаолияти соҳибкорӣ бе ташкили шахси юридикӣ машғуланд, капитали оинномавии пардохтшудаи момулук ё дигар нишонаҳои ҳаммонанди дар ҳудуди Ҷумҳурии Тоҷикистон мавқеъ гирифта, ба ғайр аз молҳо ва воситаи нақлиёте, ки дар зери назорати гумрукӣ қарор доранд ва маблағҳои ҷаримаҳои пешбинишавадаро пушонда наметавонанд ва инчунин молҳо ва васоити нақлиёте, ки барои мусодирот пешбинӣ шудаанд;

Гирифтани молҳои дар боло номбаршуда, васоити нақлиёт, ҳуҷҷатҳо ва дигар предметҳо аз тарафи шахси мансабдори мақомоти гумрукӣ гузаронида мешавад, ҳатто дар мавриди гузаронидани назорати гумрукӣ, ҳангоми истехсолот ва ба қайдгирии гумрукӣ, тартиб додани қарор оиди вайрон кардани қоидаҳои гумрукӣ, гузаронидани

тафтиши гумрукӣ, дида баромадан ва дар шакли ҳаракатҳои мустақил ва ғайра. Ҳангоми гузаронидани мусодира намчун ҳаракати муурофиавии мустақилона бояд қарори асосноккардашуда бароварда шавад.

Дар ҳолати муваққатан набудани шахси ҷисмонӣ, ё шахси мансабдор, инчунин шахсе, ки ба ғаъолияти соҳибкорӣ бе ташкили шахси юридикӣ машғул аст, мусодира дар иштироқи аъзоёни калонсоли оилашон, ё коркунони ташкилотҳои манзилӣ вобаста ба ҷойи иқомат ё ин ки намояндаи маъмурияти ҷои қораш, хонишаш, истироҳаташ, ё ин ки намояндаи мақомоти дахлдори худидораи маҳаллӣ гузаронида мешавад. Ҳангоми муваққатан набудани роҳбар, ё ҷонишини корхона, муассиса ва ё ташкилот мусодира дар иштироқи дигар коркунон, намояндагони дигари мақомотҳояшон, ки бақайдгирии корхонаро, муассиса ва ё ташкилотро таъмин менамоянд, гузаронида мешавад.

Мувофиқи Қонунгузории ҚТ сардори (ё шахси ивазкунандаи он) мақомоти гумрукӣ, шахси мансабдори мақомоти гумрукӣ, ки истехсолотро вобаста ба вайрон кардани қоидаҳои гумрукӣ мебарад, ҳуқуқ дорад ба молҳо, воситаи нақлиёт ва дигар молу мулкҳои шахси барои вайрон кардани қоидаҳои гумрукӣ ба ҷавобгарӣ кашида шаванд, назорат барад.

Ҳангоми мумкин набудани мусодираи предметҳои ҳабс (арест) эълон кунад, агар:

- а) шахси ба ҷавобгарӣ кашидашаванда якҷанд бор қоидаҳои гумрукиро вайрон карда бошад;
- б) ҳуқуқвайронкунанда барои вайрон кардани якҷанд қоидаҳои гумрукӣ ба ҷавобгарӣ кашида шуда аст;
- в) вайрон кардани қоидаҳои гумрукӣ ба манфиатҳои давлатӣ зарари назаррас расонида мешавад.

Дар бораи гузоштани ҳабс (арест) роҳбарони дахлдори мақомоти гумрукӣ қарори асоснок мебароранд. Гум кардан, баҳона кардан ва ё пинҳон доштани молу мулк, ки ба он ҳабс (арест) гузошта шудааст, мумкин аст, ки ҷавобгариро тибқи қонунгузории ҷиноятӣи Ҷумҳурии Тоҷикистон ба миён орад. Истифода аз ин молу мулк танҳо бо розигии мақомоти гумрукӣ ба шартӣ риоя кардани талабот ва маҳдудиятҳои ба ин мақомотҳо, ки бо тартиби Қонунгузории ҚТ пешбинӣ шудааст, сурат мегирад. Ҳабс ба предметҳои, ки барои шахсони ҷисмонӣ ва шахсоне, ки дар таҳти парасторӣ қарор доранд татбиқ шуданаш мумкин аст. Рӯйхати ин гуна предметҳо бо қонунгузории Ҷумҳурии Тоҷикистон муайян карда мешавад.

Шахсони мансабдори мақомоти гумрукӣ ҳуқуқ доранд, таҳқиқи гумрукӣ гузаронанд, агар асосҳои қофӣ дошта бошанд, ки дар ҳудуд, ё биноҳо, воситаи нақлиёте, ки дар онҳо молҳо, воситаи нақлиёт мавҷуд бошад, ки бевосита объектҳои вайрон кардани қоидаҳои гумрукӣ гаштаанд, ё молҳо ва воситаи нақлиёти паноҳгоҳи махсусдошта, ки бевосита объекти ҳуқуқвайронкунианд ва ё дигар предметҳои, ки нишонаҳои далелҳои шайъиро доранд, инчунин ҳуҷҷатҳои, ки вобаста ба истехсолоти кор оиди вайронкунии қоидаҳои гумрукӣ заруранд ва ё барои баррасиашон вучуд доранд. Дар бораи гузаронидани таҳқиқи гумрукӣ аз ҷониби шахси мансабдори мақомоти гумрукӣ вобаста ба қори вайронкунии қоидаи гумрукӣ қарори асоснок бароварда мешавад. Дар ҳолатҳои зарурӣ барои гузаронидани гумрукӣ мутахассисон даъват мешаванд. Пеш аз саршавии таҳқиқи гумрукӣ шахсе, ки ҳудуд, бино ва воситаи нақлиётҳои таҳқиқ карда мешавад, бо дастхати муайян бо қарори дахлдор шинос мешавад. Баъдан шахси мансабдори мақомоти гумрукӣ ба ин шахс ва ё шахси онро ивазкунанда пешниҳоди ихтиёран нишон додани ҳудуд, бино ва воситаи нақлиёте, ки дар онҳо мумкин аст предметҳои, ки барои ёфтанишон таҳқиқ гузаронда мешавад, инчунин ихтиёран додани онҳо, кушодани биноҳо, зарфҳо ва дигар ҷойҳои, ки дар онҳо предметҳои дар боло, номбаршуда буда метавонанд. Ҳангоми рад кардан талаби шахси мансабдори мақомоти гумрукӣ ҳуқуқ дорад ин корро мустақилона кунад. Дар баробари ин ба дарҳо, кулфҳо зарар нарасонад, агар зарурати ҳатмӣ набошад. Предметҳои, ки ҳангоми таҳқиқ ёфта шудаанд ва ба қор оиди вайрон кардани қоидаҳои гумрукӣ дахл доранд ба тартиби дар боло номбаршуда мусодира карда мешаванд. Ҳангоми гузаронидани таҳқиқи гумрукӣ ченкунӣ, наворбардорӣ, суратгирӣ, сабти видео ва дигар васоити

техникӣ истифода мешавад. Дар бораи гузаронидани таҳқиқи гумрукӣ қарор тартиб дода мешавад. Ба мақсади дарёфт намудани изҳои ҳуқуқвайронкунӣ ва далелҳои шайъӣ, муайян кардани ҳолатҳо, ки ба қор алоқаманданд, шахси мансабдори мақомоти гумрукӣ ҳуқуқ дорад ҷои ҳодисаро дида барояд, биноҳо, молҳо ва воситаи нақлиёт, ҳуччатҳо ва дигар предметҳоро низ тафтиш намоянд.

Мувофиқи Қонунгузории ҚТ «дида баромадани ҷои ҳодиса мумкин аст дар вақти тартиб додани қарор оиди вайронкунии қоидаҳои гумрукӣ ҳангоми таҳқиқи гумрукӣ, мусодираи молҳо, васоити нақлиёт, ҳуччатҳои ба онҳо вобаста ва дигар предметҳо гузаронида шаванд ҳамчун ҳаракати мурофиавии мустақил» баромад намояд ҳамчун ҳаракати мустақили мурофиавӣ дида баромадан дар ду ҳолат мумкин аст. Аввалан, агар молҳо, воситаи нақлиёт, ҳуччатҳои онҳо ва дигар предметҳо ҳангоми назорати гумрукӣ ба дасти шахси мансабдори мақомоти гумрукӣ афтидаанд, ё дар ҳолати истехсолотӣ, ба қайдгири гумрукӣ ё ҳаракатҳои мурофиавӣ пештар гузарондашуда, дуҷумин, дар дигар ҳолатҳое, ки бо розигии шахси соҳиби мол, воситаи нақлиёт ҳуччатҳои онҳо буда, дигар предметҳои барои дидан пешкаш гардида бошад. Дида баромадани ҷои ҳодиса ҳамчун ҳаракати мурофиавии мустақил дар иштироқи ҳолисон гузаронида мешавад. Дар гузаронидани он шахси ҷавобгар, шоҳид ва мутахассис иштирок мекунад. Дар мавридҳои зарурӣ ҳангоми дида баромадани ҷои ҳодиса, ченкунӣ, сабти видеоӣ, суратгирӣ, сабти муқаррарӣ (синамоӣ), тартиб додани нақшаҳо, тасвирҳо, намунаҳо гирифта мешаванд, ба ғайр аз ин нақши изҳо, нусхаи ҳуччатҳо низ гирифта мешаванд. Дар бораи истехсолоти дидани ҷои ҳодиса ва гузаронидани ҳаракатҳои мурофиавӣ қарор тартиб дода мешавад. Ба ғайр аз дида баромадани ҷои ҳодиса оиди қори вайронкунии ҳодисаҳои гумрукӣ нишондоди молҳо, воситаи нақлиёт, ҳуччатҳои онҳо ва дигар предметҳои барои ташхис гузаронида мешавад. Ташхисшавандагон шахсони ҷисмонӣ ва мансабдор, роҳбарон ва ҷойнишинҳои қорхона, муассиса ва ташкилот, шахсоне, ки ба фаъолияти соҳибқорӣ бе ташкили шахси юридикӣ машғуланд, шоҳидон буда метавонанд. Ташхисшаванда пешакӣ дар бораи ҳолатҳои қор пурсида мешавад, агар вай предметҳои ташхисшавандаро мушоҳида қарда бошад. Дар бораи гузаронидани ташхис қарор тартиб дода мешавад. Аз хусуси ташхис ҳамчун ҳаракати мурофиавӣ сухан ронда як камбудии Қонунгузориро қайд қардан ба маврид аст.

Тибқи Қонунгузорӣ шахсони мансабдори мақомоти гумрукӣ ҳуқуқ доранд, ки дар асоси талаби хаттӣ беқул ахбороте, ки барои истехсолот оиди қор вайронкунии қоидаҳои гумрукӣ заруранд аз мақомоти давлатӣ ба шахсони алоҳида гиранд, аз он ҷумла ахбороти хизмати сирри тижоратӣ ва ё дигар сирри бо қонун ҳифзшавандаро дастрас намоянд. Шахсони мансабдори мақомоти гумрукӣ уҳдадоранд, ки ин ахборотро барои ҳал намудани қор оиди вайрон қардани қоидаҳои гумрукӣ истифода бурда, фош қардан, ба мақсади шахси истифода бурдан, ба шахсони 3-юм додани онҳо, инчунин ба дигар мақомоти давлатӣ додани он (агар бо қонунгузории Ҷумҳурии Тоҷикистон бевосита нишон дода бошад) истифода барад. Чуноне ки дар боло гуфтем, ҳангоми истехсолот оиди қорҳои вайронкунии қоидаҳои гумрукӣ экспертиза таъин қарда мешавад. Дар мавриди зарури ба гузаронидани он шахси мансабдори мақомоти гумрукӣ, ки дар ихтиёри ӯ истехсолот ва барориши парванда қарор дорад дар он хусус қарор мебарорад, ки дар он ному насаби эксперт, номи лабораторияи гумрук ё дигар ташкилоти ба ҳамин монанд, саволҳои дар назди эксперт гузошташуда, маводҳои ба эксперт пешниҳод шударо номбар мекунад. Ҳангоми таъини шахси конкретӣ ба сифати эксперт вақолатдории ӯ муайян қарда мешавад. Барои гузаронидани экспертиза шахсони мансабдори мақомоти гумрукӣ қарори махсус бароварда, аз шахсони ба ҷавобгарӣ кашидашаванда нусаҳои имзо, хат, намунаи молҳо ва дигар предметҳоро бигиранд. Дар ҳолатҳои зарури намунаҳо ва нусаҳо аз дигар шахсон низ гирифта мешаванд. Дар бораи гирифтани намуна ва нусаҳо қарор тартиб дода шавад, ки дар он иштироқи мутахассис бо иштироқи ҳолисон агар онҳо дар ҳаракатҳои мурофиавӣ иштирок қарда бошанд қабул қарда мешаванд. Бо қарор дар бораи таъини экспертиза ва ҳулосаи эксперт нисбати шахси ба ҷавобгарӣ кашидашаванда танҳо баъди анҷоми истехсолот оиди қор ҳангоми баррасии қорҳо бошад, адвокатҳо ва намояндагоне, ки ба

хуқуқвайронкунанда ёрии юридикӣ мерасонанд, шинос шуда метавонанд. Ғайр аз ин, шахсони номбаршуда ҳуқуқ доранд дар бораи таъини такрори экспертиза дархост пешниҳод кунанд. Дархостро шахси мансабдори мақомоти гумрукӣ, ки дар истехсолот ва баррасии кор оиди вайрон кардани қоидаҳои гумрукӣ қарор дорад дида метавонад. Ҳангоми рад кардани дархост қарори одилона қабул карда мешавад ва ё сабабҳои рад кардан дар қарори ӯ оиди муҳокима кардан барои Мақомоти давлатӣ, корхона, муассиса ва ташкилот, инчунин ревизорҳо, мутахассисон, ки ба онҳо гузаронидани ревизия вогузор шудааст, тафтишу барӯйхатгирӣ, аз ҷониби шахси мансабдори мақомоти гумрукии Ҷумҳурии Тоҷикистон муайян ва тасдиқ карда мешаванд. Тартиби гузарондани ҳаракатҳои номбаршуда ва бақайдгирии натиҷаҳои онҳо бо қонунгузориҳои Ҷумҳурии Тоҷикистон муайян карда мешавад. Натиҷаҳои он ба шахси тафтишшаванда дар муҳлати на камтар аз 15 рӯзи баъди тамомшавиашон, хабар дода мешавад.

Кодекси гумрукии Ҷумҳурии Тоҷикистон муқаррар намудааст, ки ин қарорҳо вобаста ба шаклҳои муайянкардаи мақомоти гумрукии Ҷумҳурии Тоҷикистон тартиб дода мешаванд. Дар баробари ин талаботҳои умумӣ вобаста ба қарор пешбини шудаанд, дар дигар ҳолатҳо бошад, талаботҳои иловагӣ ба қарори мазкур пешбинӣ шудаанд. Дар қарор нишон дода мешавад:

- номи он;

- ҷой ва вақти истехсолот оиди ҳаракатҳои мушаххаси мурофиавӣ ё овардан ва ҳабси ҳуқуқвайронкунанда;

- вақти саршавӣ ва ба охири расиши ҳаракат;

- мансаб, ном ва насаби шахси қарорро навишта;

- ном ва насаби ҳар шахсе, ки дар ҳаракатҳои мурофиавӣ иштирок намудааст;

- нишони вай, шаҳравандӣ, маълумот дар бораи донишони забон;

- мазмуни ҳаракат, пайдарҳамии гузаронидани он;

- ҳолатҳои амалие, ки дар натиҷаи дидани кор аҳамият доранд.

Дар қарор бояд истифодабарии суратгирӣ, сабти синамоӣ, сабти видеоӣ, сабти шунавоӣ, истифодабарии воситаҳои техникӣ, ки дар кор истифода шудаанд ва дар истехсолот истифода шудаанд. Ба қарор суратҳо ва нусхаи онҳо лентаҳои синамо, сабти видео, фонограммаҳо, нақшаҳо, тасвирҳо, ки дар истехсолоти кор истифода шудаанд, замима мегарданд. Қарор аз ҷониби ҳамаи шахсоне, ки дар ҳаракатҳои истехсолот иштирок кардаанд, дар рафти он буданд, ки дар баробари ин ба онҳо қонунҳои пешбинӣ кардани эзоҳоти ба қарор пешбинигардида, имзо карда мешавад. Имзои шахси мансабдор ҳатмӣ аст. Дар қарори пурсиш, ки аз ҷониби шахси мансабдори мақомоти гумрукӣ тартиб дода мешавад, баёнотҳои даҳонӣ аз ҷониби пурсидашаванда, агар онҳо натавонанд худашон баёнот диҳанд ё агар вай инро дуруст шуморад, оварда мешавад. Дар қарор пурсиши шохид, ки ба синни 16 расидааст, қайд карда мешавад, ки шохид барои рад кардани додани баёнот ба ҷавобгари маъмурӣ кашида шуданаш мумкин аст, ки бо имзои шохид мустаҳкам карда мешавад. Ин гуна қайд дар қарори пурсиши шохид оварда намешавад, Агар вай ба шахси ҷавобгар ҳамсар ё хешӣ наздик бошад. Агар пурсиш бо иштироки мутахассис ё тарҷумон гузаронида шавад, он гоҳ дар қарор ҳуқуқи уҳдадорӣҳои онҳо фаҳмонида мешавад. Дар қарорҳои пурсиш, ки ба ҷавобгари шахсон бахшида мешавад, ба шахси пурсидашаванда ҳуқуқ ва радиҳои шахси мансабдори мақомоти гумрукӣ, ки дар истехсолот ва барояш кор қарор дорад, инчунин радиҳои мутахассис, аризаҳои онҳо оварда мешаванд. Агар ба ҷавобгарӣ корхона, муассиса ва ё ташкилот кашида шавад, он гоҳ ҳуқуқҳои номбурда ва радиҳои дар қарорҳои пурсиши роҳбарон ва ё ҷонишинҳои онҳо қайд карда шудааст. Ҳангоми тамом шудани пурсиш шахси пурсидашаванда бо мазмуни қароршуда онро бо имзои худ тасдиқ мекунад. Агар қарор дар якҷанд саҳифа тартиб дода шавад, пурсишшаванда ҳар як саҳифаро ва умуман қарорро имзо мекунад. Пурсидашаванда ҳуқуқ дорад ба баёноти шифоҳии хеш тағйироту иловаҳо ворид созад. Тарҷумон ҳар як саҳифаи қарор ва умуман қарорро имзо мекунад. Агар қарори пурсиш бо забони дигар тарҷума шуда бошад, он гоҳ ҳар як саҳифаи ҳатмии он аз тарафи тарҷумон ва пурсидашаванда имзо карда мешаванд.

Мутобиқи Қонунгузории ҚТ агар шахси ба ҷавобгарӣ кашидаванда, шоҳид ё шахси дигар аз имзо кардани қарорҳои номбаршуда даст кашад, он гоҳ дар ин бора дар қарор қайд карда мешавад, ки аз ҷониби шахси мансабдори мақомоти гумрукӣ тасдиқ карда шуда, аз ҷониби ҳолисоне, ки дар ҳаракатҳои муурофиявӣ иштирок кардаанд ба имзо расонда шавад. Ба ҳамин монанд имзои шахсе, ки камбудихои ҷисмонӣ ё дигар камбудихо дорад ва қарорро имзо карда наметавонад, ба қарори овардан ва ҳабси маъмурии ҳуқуқвайронкунанда имзо мегузорад.

Шахсе, ки аз имзо кардан даст мекашад имконият дорад, ки сабабҳои пешниҳод кунад, баъдан онҳо қарор дохил ва ё замима карда мешаванд.

Қонунгузории ҚТ оиди ба ғаёлияти гумрукӣ рӯйхати шахсонро пешбинӣ намудааст, ки ба онҳо нусхаи ин қарорҳо хатман дода мешаванд, дар он оварда шудааст:

- нусхаи қарор оиди овардани шахс ба мақомоти гумрукӣ бо дастхат ба ҳамин шахс дода мешавад;

- нусхаи қарор оиди ҳабси маъмури бо дастхат ба шахси ба тариқи маъмури дастгиршуда дода мешавад;

- нусхаи қарор оиди ҳаракатҳои муурофиявӣ дар зери дастхат ба шахси ҷисмонӣ, шахси мансабдор, роҳбар ва ё ҷонишини у ё дигар коркуни корхона, муассиса ва ё ташкилот инчунин ба шахсе, ки ба ғаёлияти соҳибкорӣ бе ташкили шахси юридикӣ:

- мол ва воситаҳои нақлиёт ҳуҷҷатҳои ва дигар предметҳои мусодира гаштаанд;

- ба мол, воситаҳои нақлиёт ва дигар молу мулкҳои ҳабс гузошта шудааст;

- таҳқиқи гумрукии ҳудуд, бино ва ё васоити нақлиётҳои гузаронида шудааст.

АДАБИЁТ

1. Таможенное право: Учебник / Под. ред. А.Ф. Назрачев. – М.: Юристъ, 1998.
2. Габричидзе Б.Н. Проктика применения Таможенного кодекса РФ / Б.Н. Габричидзе – М.: Юристъ, 2005.
3. Хасанов К. Таможня Республики Таджикистан: создание и становление / К.Хасанов. - Душанбе, «Шарқи озод». -1998.
4. Козырин А.Н. Таможенное право России: Общая часть / А.Н.Козырин. – М. 1995. –С.33.
5. Чемакин И.М. Практикум по таможенному право России: Учеб. Пособие / И.М. Чемакин. – М.: Норма, 2003. – С.70
6. Тимошенко И.В. Таможенное право России: Курс лекции. Особая часть / И.В.Тимошенко. - Приор, 2001. – С.106

МАҲҲУМ, ВАЗИФА ВА МОҲИЯТИ ИСТЕҲСОЛОТИ ПАРВАНДАҲО ОИД БА ВАЙРОН КАРДАНИ ҚОИДАҲОИ ГУМРУКӢ ДАР ҶУМҲУРИИ ТОҶИКИСТОН

Дар мақола мавзӯи мафҳум, вазифа ва моҳияти истеҳсолоти парвандаҳо оид ба вайрон кардани қоидаҳои гумрукӣ дар Ҷумҳурии Тоҷикистон баррасӣ шудааст. Ташкил ва баррасии истеҳсолоти парванда оид ба вайрон кардани қоидаҳои гумрукӣ ҳамчун яке аз институтҳои марказӣ дар сохтори ғаёлияти гумрукии ҚТ буда, аҳамияташ дар пешгирии қонуншиканӣ дар соҳаи ғаёлияти гумрукӣ ва дар мустақамгардонии иқтисоди миллӣ ва инкишофи он зӯҳур мебарорад. Муаллиф қайд мекунад, ки дар Қонунгузории ҚТ сабабҳои асосии оғоз кардани кор оид ба вайрон кардани қоидаҳои гумрукӣ оварда шудааст.

КАЛИДВОЖАҲО: гумрук, протокол, далел, мол, муқарраршуда, ҷавобгарӣ.

ОПРЕДЕЛЕНИЕ, ЗАДАЧИ И СУЩНОСТЬ ПРОИЗВОДСТВА ПО ДЕЛАМ О НАРУШЕНИИ ТАМОЖЕННЫХ ПРАВИЛ В РЕСПУБЛИКЕ ТАДЖИКИСТАН

В статье рассматриваются понятие, цели и характер производства по делам о нарушении таможенных правил в Республике Таджикистан. Организация и рассмотрение дел о нарушении таможенных правил как один из центральных институтов в структуре таможенной деятельности Республики Таджикистан, имеет важное значение в предотвращении правонарушений в сфере таможенного дела и укреплении национальной экономики и ее развитии. Автор отмечает, что законодательством Республики Таджикистан предусмотрены основные основания для возбуждения дела о нарушениях таможенных правил.

КЛЮЧЕВЫЕ СЛОВА: таможня, протокол, доказательства, товары, установленная, ответственность.

DEFINITION, TASKS AND ESSENCE OF PROCEEDINGS ON CASES OF VIOLATION OF CUSTOMS RULES IN THE REPUBLIC OF TAJIKISTAN

The article discusses the concept, goals and nature of proceedings in cases of violation of customs rules in the Republic of Tajikistan. The organization and consideration of cases of violation of customs rules, as one of the central institutions in the structure of the customs activity of the Republic of Tajikistan, is important in preventing offenses in the field of customs

and strengthening the national economy and its development. The author notes that the legislation of the Republic of Tajikistan provides the main grounds for initiating a case on violations of customs rules.

KEYWORDS: customs, protocol, evidence, goods, established, responsibility.

Маълумот дар бораи муаллиф: *Исматов Исмоил* – ДМТ, магистранти курси дуоми факултети ҳуқуқшиносӣ. **Суроға:** 734025, Ҷумҳурии Тоҷикистон, шаҳри Душанбе, хиёбони Рӯдакӣ, 17. Телефон: **93 183 71 61**.

Сведение об авторе: *Исматов Исмоил* – Таджикский национальный университет, магистр второго курса юридического факультета. **Адрес:** 734025, Республика Таджикистан, город Душанбе, проспект Рудаки, 17. Телефон: **93 183 71 61**.

Information about the author: *Ismatov Ismoil* – Tajik National University, second-year master's student of Faculty of Law. **Address:** 734025, Republic of Tajikistan, Dushanbe, Rudaki Ave., 17. Phone: **93 183 71 61**.

ҲУҚУҚИ ШАҲРВАНДОН БА МАНЗИЛ

Файзуллозода Ё.Ф.
Донишгоҳи миллии Тоҷикистон

Бо соҳибистиклол гардидани Ҷумҳурии Тоҷикистон дигаргуниҳои куллӣ дар соҳаҳои ҳаёти ҷомеа ба вучуд омаданд, аз ҷумла соҳаи муносибатҳои манзилӣ дигаргун гардидаанд. Таваҷҷуҳ ба ҳуқуқи шаҳрвандон ба манзил бо арзиши олий эътироф намудани инсон, ҳуқуқ ва озодиҳои ӯ зиёд гардид. Манзили зист яке аз арзишҳои волотарине мебошад, ки бе қонеъ намудани талаботи аъзоёни ҷомеа ба он наметавон мавҷудияти муқаррари ва ғайриқонеъии ҷомеаи инсониро тасаввур намуд. Конститутсияи амалкунандаи Ҷумҳурии Тоҷикистон ҳуқуқи инсонро арзиши олий эътироф намуда, давлат ба ҳар як шахс шароити арзандаи зиндагӣ ва инкишофи озодонаро фароҳам меорад, ки ин яке аз функцияҳои иҷтимоии он ба ҳисоб меравад.

Ҷумҳурии Тоҷикистон давлати соҳибхитӣ, демократӣ, ҳуқуқбунёд, дунявӣ ва ягона мебошад. Тоҷикистон давлати иҷтимоӣ буда, барои ҳар як инсон шароити зиндагии арзанда ва инкишофи озодонаро фароҳам меорад. Яке аз заминаҳои фароҳам овардани зиндагии арзанда барои шаҳрвандон ҳалли ҳамаҷонибаи масъалаи бо манзили обод таъмин намудани онҳо мебошад. Шахсони муҳтоҷи манзил эҳтиёҷоти худро аз ҳисоби хонаҳои хусусӣ сохташон ё аз ҳисоби фонди манзили давлатӣ ё ҷамъиятӣ, кооперативӣ ё хусусӣ ва бо роҳи бастанӣ шартномаи иҷораи манзил ҳал мекунад [1, саҳ. 199].

Ҳуқуқ ба манзил яке аз ҳуқуқҳои конститутсионӣ шаҳрвандон ба ҳисоб меравад, ки ба гурӯҳи ҳуқуқи озодиҳои иҷтимоӣ – иқтисодӣ дохил мешаванд [2, саҳ. 517].

Тибқи моддаи 36-и Конститутсияи Ҷумҳурии Тоҷикистон ҳар кас ба манзил ҳуқуқ дорад. Ин ҳуқуқ бо роҳи сохтмони манзили давлатӣ, ҷамъиятӣ, кооперативӣ ва хусусӣ таъмин карда мешавад.

Конститутсия ҳама гуна амалро, ки барои татбиқи ҳуқуқи шаҳрвандон ба манзил монеъ мегардад, манъ мекунад. Дар моддаи 22-и Конститутсияи Ҷумҳурии Тоҷикистон дахлнопазирии манзили шахс таъкид шудааст. Ба манзили шахс зӯран даромадан ва қасро аз манзил маҳрум кардан манъ аст. Инчунин, ғайриқонунӣ гузаронидани кофтуков, аз хона баровардан ва амалҳои дигари ғайриқонунӣ дахлнопазирии манзили шахсро ҳалалдор мекунад ва кирдори ҷиноӣ мебошад. Ҳуқуқ ба дахлнопазирии манзил аз муайян намудани реча дар манзили худ, қоидаҳои қабул ва гусели меҳмонон ва вақолати андешидани чораҳои маҳдуд намудани ворид шудан ба манзил иборат аст. Шаҳрванд ҳуқуқи дахлнопазирии манзилро доро аст, яъне ӯ ҳуқуқ дорад, ки ба ғайр аз ҳолатҳои пешбининамудаи қонун, қўшишҳои бидуни хоҳиши ӯ зӯран ба манзилаш ворид шудани қасро пешгирӣ наояд (м. 177-и КГ ҚТ). Ҳуқуқ ба манзил маънои онро дорад, ки ҳар як шаҳрванд ҳуқуқ дорад манзил дошта бошад ва озодона онро ихтиёрдорӣ наояд, инчунин имконияти воқеии ба даст овардани онро дошта бошад. Давлат ба худ уҳдадорӣ гирифтааст, ки аз ҳисоби фондҳои давлатӣ ва дигар фондҳои шаҳрвандони камбизоат ва дигар категорияи шахсони дар қонун пешбинишуда ба манзил таъмин наояд. Инчунин,

нисбати дигар шаҳрвандон давлат уҳдадор аст, ки имконияти воқеии амалӣ намудани ҳуқуқ ба манзилро бо роҳи ҳавасманд намудани сохтмони манзили хусусӣ муҳайё намояд. Манзили истиқоматӣ на танҳо ҳамчун муҳити зист, ҷойи истироҳат, фаъолити зеҳнӣ ва дарсонӣ, балки асоси моддӣ барои ташкили оила, таваллуди кудакон низ мебошад. Кӯтоҳтар сухан гуем ба манзили истиқоматӣ зиндагии шоистаи инсонро тасаввур кардан ғайриимкон аст. Манзили истиқоматӣ дар баробари хӯрок ва анҷому асбоби рӯзгор яке аз шароитҳои асосии моддии зиндагии инсон ба ҳисоб меравад. Ба воситаи истифодаи манзил инсон талаботҳои дахлнопазирии шахсӣ ва оилавии худро қонеъ карда метавонад. Талабот ба манзил аз лаҳзаи таваллуди инсон ба вучуд омада, дар тамоми умр нигоҳ дошта мешавад, яъне характери доимӣ дорад. Барои амалӣ шудани унсурҳои асосии рушди инсон: тандурустӣ, таҳсил, озодихоӣ шахсӣ ва камолоти касбӣ доштани манзили истиқоматӣ мусоидат мекунад [3, саҳ. 7].

Ҳуқуқи молиқӣ ба хонаи истиқоматӣ, ки шаҳрванд барои худ, оила, фарзандони имрӯзаю ояндааш ба даст мебарорад, яке аз сабабҳои хотирҷамъии ҳаёти ӯ мебошад. Ҳуқуқи молиқиро ба хонаи истиқоматӣ, ки соҳибмулк дорад, шахси дигар дар асоси шартномаҳои хариду фурӯш, иваз, ҳадя ё дигар аҳдҳо аз дасти молик бо роҳи қонунӣ бароварда ба дасти дигарон дода метавонад [4, саҳ. 3]. Дар зери мафҳуми манзил хонаи истиқоматиӣ фардӣ бо биноҳои истиқоматӣ ва ғайриистіқоматиӣ ба он дохилшаванда, бинои истиқоматӣ новобаста аз шакли молиқият ва ба фонди манзил дохилшаванда, ки барои истиқомати доимӣ ё муваққатӣ мувофиқ аст, ҳамчунин дигар бино ё сохтмони ба фонди манзил дохилнашаванда, вале барои истиқомати муваққатӣ таъин гардидааст, фаҳмида мешавад. Ҳуқуқи шаҳрвандон ба манзил дар кишвар солҳои охир мавзӯи хосатан мубрам мебошад. Давлат талаботҳои шаҳрвандони худро ба манзил, ки аз таъмини вазифаҳои иҷтимоии он бар меояд, тавассути сохтани манзилҳои истиқоматӣ, шартномаи кирои иҷтимоӣ ва дигар воситаҳо таъмин менамояд. Соҳаи хоҷагии манзил яке аз соҳаҳои душвори хоҷагии халқ ба шумор меравад, ки ба он сохтмони манзил ва таъмири он, идоракунии фонди манзил ва мазмуни он дохил мешавад.

Фонди манзили Ҷумҳурии Тоҷикистонро биноҳои истиқоматӣ, хонаҳои истиқоматӣ, инчунин дигар биноҳое, ки пас аз қабул ба истифода ва бақайдгирии қонунӣ тибқи муқаррароти қонун ба фонди манзил дохил шудаанд, ташкил медиҳад. Ба фонди манзил хонаҳои дар биноҳои ғайриистіқоматӣ воқеъгардида, ки барои зарурати савдо, маишӣ ва дигар эҳтиёҷоти ғайрисаноатӣ пешбинӣ шудаанд, дохил намешаванд [5].

Тибқи муқаррароти моддаи 10 Кодекси манзили Ҷумҳурии Тоҷикистон шаҳрвандони Ҷумҳурии Тоҷикистон ҳуқуқ доранд тибқи тартиби муқарраргардида дар биноҳои фонди манзили давлатӣ ё ҷамъиятӣ ва ё дар кооперативҳои манзилу сохтмон хона гиранд. Хонаи истиқоматӣ аз биноҳои фонди манзили давлатӣ, ҷамъиятӣ, инчунин кооперативҳои манзилу сохтмон, барои шаҳрвандон ба истифодаи бемӯҳлат дода мешаванд. Шаҳрвандон ҳуқуқ доранд тибқи қонунҳои Ҷумҳурии Тоҷикистон биноҳои истиқоматиӣ шахсӣ, қисми хона ё квартироҳо дар биноҳои фонди давлатӣ ва ҷамъиятӣ дошта бошанд. Ҳеҷ касро бидуни асос ва хилофи тартиби муқаррарнамудаи қонунҳо аз хонаи ишғолнамудаашон берун кардан ва ё маҳдуд кардани ҳуқуқи истифодаи манзил аз ҷониби онҳо мумкин нест.

Дар Ҷумҳурии Тоҷикистон шаҳрвандон ҳуқуқи худро ба манзил бо роҳи сохтмони давлатӣ, ҷамъиятӣ, кооперативӣ ва инфиродӣ таъмин карда метавонанд. Сохтмони давлатии манзил аз ҷониби давлат ба амал бароварда шуда, ба эҳтиёҷмандон, шаҳрвандони дигари дар қонун зикршуда, ки ба манзил эҳтиёҷ доранд, он аз ҳисоби фондҳои манзилии давлатӣ ройгон ё бо тариқи шартномавӣ тақсим карда мешавад. Фонди манзили давлатӣ маҷмуи биноҳои истиқоматӣ ва дигар манзилҳое мебошанд, ки дар молиқияти давлатӣ қарор доранд. Фонди манзили давлатӣ ин фонди манзили идоравӣ буда, дар пешбурди фаъолияти хоҷагидорӣ ташкилотҳои давлатӣ ва идоракунии оперативии муассисаҳои давлатӣ қарор дорад. Давлат ба шаҳрвандони худ ба тариқи ройгон ё шартномавӣ манзил медиҳад, ки онҳо дар ҳолатҳои зерин қарор дошта бошанд. Яқум, инҳо шахсоне мебошанд, ки ба манзил эҳтиёҷ доранд, яъне онҳо майдони истиқоматӣ надоранд ё андозаи нокифоя доранд ва тибқи қонунгузори амалкунанда ба манзил этиёҷманд дониста мешаванд. Дуҷум ҳолати ҷойдошта ин манзил ба шаҳрвандони камдаромад ва камбизоат, ки чунин этироф шудаанд, бо тартиби муқаррарнамудаи қонун дода мешавад. Айни замон барои ҳар як

шаҳрванд миқдори хонаҳои истиқоматӣ маҳдуд карда намешавад, аммо талабот оид ба меъёрҳои санитарии гигиенӣ, зидди сӯхтор ва беҳдошти экологӣ, архитектураи шаҳрсозӣ мутобиқат намудани он вучуд дорад. Сохтмони ҷамъиятӣ аз ҳисоби корхонаҳо ва ташкилотҳо, сарфи назар аз шакли моликият амалӣ мегардад. Эҳтиёҷманд донишмандони шаҳрвандон ба манзили истиқоматӣ чуноне ки дар боло қайд намудем, шаҳрванд дар ҳолатҳо ва асосҳои, ки барои гирифтани манзил дар ҳолати зарурӣ қарор дорад ба назар гирифта шуда, таъмини бинои истиқоматӣ ба шаҳрвандоне, ки муроҷиат мекунанд бо меъёрҳои манзилӣ муайян шуда, эҳтиёҷоти онҳо қонеъ карда мешавад. Ба сохтмони ҷамъиятӣ бинои истиқоматӣ ва манзили истиқоматӣ дар дигар сохтмонҳо дохил мешаванд, ки дар моликияти ташкилотҳои алоҳида қарор доранд. Хусусияти асоси фонди манзили ҷамъиятӣ дар он аст, ки манзилҳои он барои бо манзил таъмин намудани пеш аз ҳама аъзоён ва хизматчиёни ташкилотҳои ҷамъиятӣ мебошад. Шаҳрвандоне, ки ба беҳтар кардани шароити манзил этиёҷманданд, ҳуқуқ доранд аз фонди манзили давлатӣ ё ҷамъиятӣ барои истифода хонаҳои истиқоматӣ гиранд. Сохтмони кооперативӣ аз воситаҳои пулии шаҳрвандон, ки дар кооперативҳои сохтмони манзил муттаҳид шудаанд, амалӣ карда мешавад. Аъзоёни кооперативҳои манзилу сохтмон, шаҳрвандоне, ки хона ва ё квартираи шахсӣ доранд, инчунин дигар шаҳрвандони сокини ин биноҳо, ки эҳтиёҷманди беҳтар намудани шароити манзиланд, бо хона таъмин карда мешаванд. Сохтмони инфиродӣ дар замони имрӯза нақши асосӣ ва калидиро дар таъмини этиёҷоти шаҳрвандон ба манзил бозида истодааст, ки аз ҳисоби воситаҳои пулии ҳар шаҳрванд бо мақсади иқомати минбаъда дар он сурат мегирад. Фонди манзили инфиродӣ маҷмӯи биноҳои истиқоматие мебошад, ки дар моликияти шаҳрвандон ва инчунин дар моликияти шахсон ҳуқуқӣ, ки ба сифати молик баромад мекунанд, қарор дорад. Ба фонди манзили инфиродӣ дохил мешавад: бинои истиқоматии инфиродӣ, хусусигардонидашуда, хонаҳои сохташуда ва харидашуда, квартироҳо дар биноҳои кооперативҳои манзилу сохтмонӣ ба пуррагӣ чудо намудани аъзоҳаққӣ, дар биноҳои соҳибмулкони инфиродии квартироҳо, хонаҳо, ки шаҳрвандон бо дигар асосҳои муқаррарнамудаи қонунгузорӣ соҳибмулк гардидаанд. Дар замони муосир яке аз сарчашмаҳои асосии зиёд кардани фонди манзили шаҳрвандон ин сохтмони биноҳои нави истиқоматӣ дар асоси ҳуқуқи моликият аз ҳисоби маблағи шахсӣ бо истифодаи кредити давлатӣ, маблағҳои баргардониданашаванда ба ҳисоб меравад. Инчунин, сарчашмаи муҳими зиёд кардани фонди манзили инфиродӣ ин аз тарафи шаҳрвандон хусусӣ гардонидани хонаҳои истиқоматӣ (квартироҳо) мебошад, ки дар биноҳои фонди манзили давлатӣ қарор доранд. Тахти мафҳуми хусусигардонии манзил - ин дар асоси ихтиёрӣ аз фонди манзили давлатӣ бемӯзд ба моликияти шаҳрвандон гузаронидани манзилҳои истиқоматие, ки онҳо ишғол намудаанд, мебошад.

Ҷумҳурии Тоҷикистон аз тариқи мақомотҳои давлатӣ ва мақомотҳои идораи маҳаллӣ муҳайё намудани шароити ҷиҳати баамалбарории ҳуқуқ ба манзили шаҳрвандонро таъмин менамояд. Тавре ки маълум аст, яке аз функцияҳои давлатии иҷтимоии Ҷумҳурии Тоҷикистон ин фароҳам овардани шароити арзандаи зиндагӣ барои шаҳрвандон мебошад, ки мисоли онро мо метавонем дар таъмини шаҳрвандони эҳтиёҷманд ба манзил мушоҳида намоем. Шаҳрвандоне, ки шароити харидорӣ намудани мазили истиқоматиро аз фондҳои хусусӣ надоранд, ҳуқуқ ба манзили худро тавассути шартномаи кирои иҷтимоии манзили истиқоматӣ аз ҳисоби фонди манзили давлатию ҷамъиятӣ амалӣ мегардонанд ва барои ин мақомоти идораи маҳаллӣ ва дигар мақомотҳои дахлдор шароити фароҳам меоваранд. Масалан, мақомоти идораи маҳаллӣ барои таъмини шаҳрвандони эҳтиёҷманд ба манзил аз ҳисоби фондҳои давлатӣ комиссия таъсис дода, шаҳрвандони эҳтиёҷманд ба манзилро ба рӯйхат гирифта, тибқи навбат ба онҳо ордер медиҳад, ки дар асоси он бо шаҳрвандон шартномаи кирои иҷтимоии манзили истиқоматӣ баста, ба ҳамин васила онҳо ба манзили истиқоматӣ таъмин карда мешаванд. Пошхӯрии Иттиҳоди Шуравӣ, ба вучуд омадани иқтисоди бозаргонӣ ва пурра тағйир ёфтани сохтори иҷтимоӣ, ки ба ҳаёти миллионҳо шаҳрвандони кишвар таъсири худро расонд, боиси тағйироти кулӣ дар қонунгузори манзил гардид. Соҳаи муносибатҳои манзилӣ дигаргун гашта, дар ин асос фондҳои манзилӣ чудо гардида, ҳуқуқи уҳдадорихи соҳибмулкони фондҳо дар инсоҳа муайян гардидаанд.

Чуноне ки ба мо маълум аст, дар замони муосир илму техника бо суръати баланд дар ҷараёни пешрафту тараққиёт қарор дорад. Ин ҷараён ба муносибатҳои ҷамъиятӣ низ

таъсири худро расонидааст, аз ҷумла муносибатҳои ҳуқуқи манзилӣ низ ба таври васеъ инкишоф ёфта истодаанд. Дар ҷомеаи муосир имрӯзҳо навъҳои гуногуни манзили истиқоматӣ ба миён омада истодаанд. Танзимкунандаи ин гурӯҳи муносибатҳои ҷамъиятӣ, яъне муносибатҳои ҳуқуқи шаҳрвандон ба манзил якҷанд санадҳои меъёрӣ- ҳуқуқии Ҷумҳурии Тоҷикистон мебошанд. Аз он ҷумла, Конститутсияи Ҷумҳурии Тоҷикистон, Кодекси манзили Ҷумҳурии Тоҷикистон, Кодекси гражданин Ҷумҳурии Тоҷикистон қисми 1, Кодекси Шаҳрсозии Ҷумҳурии Тоҷикистон, Қонуни ҚТ «Дар бораи нигҳдории биноҳои бисёрхонагӣ ва ширкати соҳибмулкони манзил», Қонуни ҚТ «Дар бораи хусусигардониҳои фонди манзил дар ҚТ», Қароҳои Президенти Ҷумҳурии Тоҷикистон ва Қарорҳои Ҳукумати Ҷумҳурии Тоҷикистон, ки ба танзимдароварандаи ин гурӯҳи муносибатҳоанд. Дар баробари санадҳои болозикршуда, ҳоло ҳам масъалаҳои ҳуқуқи шаҳрвандон ба манзил ба таври васеъ ҳалли худро наёфтаанд, ба монанди мафҳумҳои пурра оиди бинои истиқоматӣ, манзили истиқоматӣ, квартира, роҳрав, пешайвон, бомхона, таххона ва ғ. Асосан танзимкунандаи муносибатҳои ҳуқуқи шаҳрвандон ба манзил ин Кодекси манзили Ҷумҳурии Тоҷикистон мебошад, ки 12-декабри соли 1997 қабул гаштааст, ки баъзе меъёрҳои он ба замони имрӯза ба таври пурра ҷавобгӯ нестанд. Ба таври намуна агар мо танҳо симои шаҳри Душанберо дар соли 2021 бо солҳои қаблӣ муқоиса намоем, тамоман ба таври кулӣ дигаргун гашта, объектҳои гуногун ба тариқи сохтмонҳои нави муосиру замонавӣ ба миён омадаанд, ки ин худ асоси гуфтаҳои боло мебошад.

Имрӯзҳо дар амалия бахшҳои гражданин зиёд байни шаҳрвандон ва соҳибмулкони манзил дар биноҳои истиқоматӣ ба ҷашм мерасад, ки ин ҳам аз пурра ва равшан набудани мафҳумҳои болозикршуда гувоҳӣ медиҳад. Мисоли ин шуда метавонад, дар ҳолате, ки боми бинои истиқоматӣ хароб ё фарсуда мешавад, дар фаслҳои сол ҳангоми боришот об ба манзилҳои истиқоматӣ ҷорӣ мешавад, соҳибмулкони манзилҳои истиқоматӣ чунин ақида доранд, ки гуё танҳо соҳибмулки дар ошиёнаи боло қарордошта уҳдадор аст, ки таъмири бомхонаро гузаронад ва ё ин ки дар ҳолати хароб гаштани кубурҳо дар таххона соҳибмулки манзил чунин ақида доранд, ки гуё танҳо соҳибмулкони дар ошиёнаи яқум қарор дошта уҳдадор аст, ки таъмири кубурҳоро гузаронад. Баръакси ин ҳолатҳо низ ҷой дорад, ки соҳибмулкони дар ошиёна боло ва ошиёнаи яқум чунин ақида доранд, ки гуё бомхона танҳо ба соҳибмулки ошиёнаи боло ва таххона ба соҳибмулки ошиёнаи яқум таълуқ дошта бошад, ки ин ҳам бошад ғалат аст. Қонунгузори бошад ин ҷойҳоро барои истифодаи умумии соҳибмулкони манзил пешбинӣ мекунад ва соҳибмулкони манзил ҳуқуқи истифодабарӣ ва уҳдадории баробар барои нигоҳубини ин қисмҳои бинои истиқоматӣ доранд.

Яке аз масъалаи асосие, ки солҳои охир ҷомеаро ба ташвиш овардааст, дар соҳаи ҳуқуқи шаҳрвандон ба манзил ин ҷойи истиқомати занон баъди қатъ гардидани муносибатҳои зану шавҳарии онҳо мебошад. Занҳо дар чунин ҳолатҳо танҳо муроҷиат ба мақомоти судӣ намуда, дар сурати аз ҷониби суд ҳамчун аъзои оилаи молик этироф шуданашон, ҳуқуқ доранд ба қисми хонаи истиқомати молик маскун карда шуда, аз он истифода намоянд. Дар амал бошад, маскун намудани занҳо дар ин гуна ҷойҳо ба онҳо мушкилиҳои зиёд эҷод менамояд, ки ҳолатҳо нишон медиҳанд, ки чунин маскункунӣ натиҷаи давомнок надошта, оқибат бештари занҳо аз хонаи маскуншудаашон мераванд ва мушкилоти онҳо ҳалношуда боқӣ мемонад. Мушкилоти дигари дар самти таъмини ҳуқуқи шаҳрвандон ба манзили муносиби истиқоматӣ ҷойдошта ин вазъи зиндагонии шахсоне, ки дар хобгоҳҳои умумӣ сукунат доранд, хеле ташвишовар ба ҳисоб меравад. Чунки истиқоматкунандагони баъзе, аз ин биноҳо ба шароити одии зарурӣ барои рузгузаронӣ таъмин нестанд, ки ин ҳолатҳо боиси таъсир расондан ба вазъи саломатӣ ва зиндагии ояндаи шахсон мегардад. Аксарияти хобгоҳҳои умумии идоравӣ ба идоракунии мақомотҳои маҳаллии ҳокимиятӣ давлатӣ гузаронида нашудаанд. Чунин хобгоҳҳо аз тарафи шахсони алоҳида харида шуда, дар натиҷаи амалҳои хусусигардониҳои хобгоҳҳои умумии ба корхонаҳо ва муассисаҳо тааллуқдошта истиқоматкунандагони ин хобгоҳҳо бе назардошти талаботи қонунгузори кӯчонида шудаанд.

Манзили истиқоматӣ манзили алоҳида мебошад, ки барои зиндагии доимӣ мувофиқ буда, ба талабот ва қоидаҳои техникӣ, санитарӣ ва ғайра ҷавобгӯ мебошад. Манзил дар ҷои муайян ва ҳудуди муайян воқеъ буда метавонад. Хонаҳои истиқоматӣ, квартирахое, ки дар моликияти шаҳрвандон мебошанд ва биноҳои истиқомати хусусигардонидашуда фонди

манзили инфиродиро ташкил медиҳанд. Тавре ки аз тафсири илмию оммавии Конституция бар меояд, манзили истиқоматӣ, яъне хонаҳое, ки шаҳрвандон месозанд, бояд дар қитъаи замин, ки мутобиқи лоиҳаи мақомоти маъмурият шаҳрсозӣ. ки барои сохтмони ҳавлиҳо мураббаъ шуда ва ба меъёрҳои зидди сӯхтор ва беҳдошти табиат, архитектураи шаҳрсозӣ мувофиқ карда шудааст, сохта шаванд. Роҳи дигари ба вучуд омадани ҳуқуқи моликияти ба манзил гирифтани мерос мебошад. Агар мерос кушода шавад, молу мулки шахси ғайбӣ ба меросхӯрони он мегузарад. Таъминот ба манзили кофӣ ба сифати яке аз талаботҳои асосии қонунии инсон баррасӣ мешавад. Бе таъмини манзил дар бораи риояи ҳуқуқҳои инсон чизе гуфтан душвор аст. Дар айни замон мавҷудияти дастрасӣ ба манзили беҳавф ба одамон имконияти истифодаи дигар ҳуқуқҳоро низ медиҳад. Ба ин тарик, таъмини ҳуқуқ ба манзил асоси боэтимоди истифодаи дигар ҳуқуқҳои инсон мебошад.

Мувофиқи маълумоти Маркази СММ дар бораи мавзӯҳои аҳолинишин беш аз 1 миллиард аҳолии рӯи Замин манзили кофӣ надоранд ва зиёда аз 100 млн одам дар шароитҳои зиндагӣ мекунад, ки онҳоро ба категорияи одамони беҳона мансуб донишман зарур аст. Мафҳуми ҳуқуқ ба манзили кофӣ тавзеҳи худро дар ҳуҷҷати муҳими байналмилалӣ – Стратегияи глобалӣ дар соҳаи манзил ёфтааст, ки мундариҷаи мухтасараш чунин аст: манзили кофӣ маънии ҳимояи зарурии ҳаёти шахсӣ, манзил барои зиндагӣ зарурӣ, амнияти рӯшноӣ ва ҳавотозакунаки зарурӣ, инфраструктураи заминавии зарурӣ ва ҷойгир будани манзил на дар наздикии объектҳои истеҳсоли ва дигар сохтмонҳои асосиро дорад ва ин ҳама бояд дастраси шаҳрвандон бошад [6, саҳ. 209].

Ҳуқуқ ба манзил яке аз ҳуқуқҳои асосии инсон ба шумор рафта, дар байни дигар ҳуқуқҳои муҳим ва ҷудонашаванда эътироф гардидааст. Дар санадҳои байналмилалӣ ҳуқуқ ба манзил бо ду тарз ифода меёбад: яке бовосита, яъне ба сифати ҳуқуқи асосии инсон, ки ба ҳар кас тааллуқ дорад ва дигаре дар қаринаи дигар гуруҳҳои ҳуқуқҳо ва озодиҳо қарор дорад. Ҷамчунин, вобаста ба ин ҳуқуқ дар банди якуми моддаи 25-и Эълумияи умумии ҳуқуқи башар гуфта шудааст: «Ҳар як инсон ба чунин сатҳи зиндагӣ, аз ҷумла ҳӯрок, пӯшок, манзил, нигоҳубини тиббӣ ва таъминоти зарурии иҷтимоӣ, ки барои нигоҳдории сифати ё дигар ҳолатҳои маҳрумӣ аз воситаҳои зиндагӣ, ки бо сабабҳои новобаста аз ӯ ба вучуд меоянд, ҳақ дорад». Дар банди якуми моддаи 11-и Паймони байналхалқӣ доир ба ҳуқуқҳои иқтисодӣ, иҷтимоӣ ва фарҳангӣ омадааст: «Давлатҳои иштирокдори ин Паймон ҳуқуқи ҳарқасро ба сатҳи кофӣ зиндагӣ барои ҳамаи ӯ ва оилааш, ки ғизо, либос ва манзили кофӣ ва муттасил беҳшавии шароитҳои зиндагиро фаро мегирад, эътироф менамоянд». Ба ғайр аз ин, ҳуҷҷатҳои зикршудаи байналмилалӣ, инчунин, дигар ҳуҷҷатҳои мавҷуданд, ки ҳуқуқи ҳар қасро ба манзили кофӣ муайян мекунад, аз ҷумла Конвенсияи пешрафти иҷтимоӣ ва рушд (соли 1969), Конвенсияи Ванкувер дар бораи мавзӯҳои аҳолинишин (соли 1976), Конвенсия дар бораи барҳам додани ҳамаи шаклҳои таъбизӣ наҷодӣ, Конвенсияи СММ дар бораи барҳам додани ҳамаи шаклҳои таъбиз нисбат ба занон, Конвенсияи СММ дар бораи ҳуқуқҳои кӯдак ва яққатор сандҳои байналмилалӣ дигар, ки Ҷумҳурии Тоҷикистон як қисми онҳоро эътироф намудааст.

АДАБИЁТ

1. Тафсири илмию оммавии Конституцияи Ҷумҳурии Тоҷикистон, Душанбе:- Шарқи озод, 2009с, Саҳ 199.
2. Фарҳанги истилоҳоти ҳуқуқ, зери таҳрири, академики Академияи миллии илмҳои Ҷумҳурии Тоҷикистон, д.и.х.профессор, Маҳмудов М.А. – Душанбе: «ЭР-граф», 2012. – Саҳ.517.
3. Курбоналиев Н.Ш. Ҳуқуқи манзил: Воситаи таълимӣ // Зери таҳрири д.и.х. профессор, Ғаюров Ш.К. – Душанбе. 2015с.-Саҳ. 7.
4. Усмонов О.У. Ҳуқуқи конституционии шаҳрвандон ба манзил ва ҳифзи он / О.У.Усмонов. –Душанбе: «Ирфон», 2005с. Саҳ.3.
5. Кодекси манзили Ҷумҳурии Тоҷикистон (Ахбори Маҷлиси Олии Ҷумҳурии Тоҷикистон, соли 1997, № 23-24. Моддаи 338).- Душанбе – 2011с
6. Ҳуқуқи инсон. Китоби дарси барои синфи 10.- Душанбе: “ТоРус”,2010с. Саҳ.209

ҲУҚУҚИ ШАҲРВАНДОН БА МАНЗИЛ

Дар мақолаи мазкур яке аз масъалаҳои муҳими ҳуқуқи граждани, яъне ҳуқуқи шаҳрвандон ба манзил мавриди таҳлилу баррасӣ қарор дода шудааст. Манзили зист яке аз арзишҳои волотарине мебошад, ки бе қонеъ намудани талаботи аъзоёни ҷомеа ба он наметавон мавҷудияти муқаррарӣ ва фаъолияти ҷомеаи инсониро тасаввур намуд. Манзили истиқоматӣ на танҳо ҳамчун муҳити зист, ҷойи истироҳат, фаъолияти

зехнӣ ва дарсхонӣ балки инчунин асоси моддӣ барои ташкили оила, таваллуди кудакон мебошад. Мубрамияти мавзӯи мазкурро инчунин мавҷудияти камбудҳои дар қонунгузории манзил ва номукамалии механизмҳои қафолати ҳуқуқи таҳлилшаванда асоснок менамоянд. Мақсади мақолаи мазкур таҳлили ҳамаҷарафаи ҳуқуқи шаҳрвандони Ҷумҳурии Тоҷикистон ба манзил дар раванди амалигардонии он ва танзимнамоии соҳаи мазкур мебошад.

КАЛИДВОЖАҲО: конституция, конвенсия, ҳуқуқ ба манзил, дахлнопазирии манзил, ҳуқуқи инсон, манзили давлатӣ, манзили ҷамъиятӣ, манзили кооперативӣ, манзили хусусӣ, ҳуқуқи шаҳрвандон ба манзил, қонунгузорӣ.

ПРАВО ГРАЖДАН НА ЖИЛИЩЕ

В данной статье рассматривается один из важнейших вопросов гражданского права, т.е. право граждан на жилище. Жилье является одной из высших ценностей, без удовлетворения потребностей членов общества в ней невозможно себе представить нормальное существование и функционирование человеческого общества. Жилье – это не только среда жизнедеятельности, место отдыха, интеллектуальной деятельности, учебы, но и материальная база для создания семьи, рождения детей. Актуальность данного вопроса обосновывается также наличием недостатков в жилищном законодательстве и несовершенством механизмов обеспечения анализируемого права. Цель данной статьи является комплексный анализ прав граждан Республики Таджикистан на жилище в процессе ее реализации и регулирование данной сферы.

КЛЮЧЕВЫЕ СЛОВА: конституция, конвенция, право на жилище, неприкосновенность жилища, права человека, строительство, государственное жилище, общественное жилище, кооперативное жилище, частное жилище, права граждан на жилище, законодательство.

CITIZENS RIGHTS TO HOUSING

This article discusses one of the most important issues of civil law, i.e. the right of citizens to housing. Housing is one of the highest values, without meeting the needs of members of society in it, it is impossible to imagine the normal existence and functioning of human society. Housing is not only a living environment, a place of rest, intellectual activity, study, but also a material base for creating a family, having children. The relevance of this issue is also justified by the presence of shortcomings in the housing legislation and the imperfection of the mechanisms for ensuring the analyzed right. The purpose of this article is a comprehensive analysis of the rights of citizens of the Republic of Tajikistan to housing in the process of its implementation and regulation of this area.

KEYWORDS: constitution, convention, right to housing, inviolability of home, human rights, construction, state of residence, social housing, cooperative housing, private housing, citizens' rights to housing, legislation.

Маълумот дар бораи муаллиф: *Файзуллозода Ёқубҷон Фатхулло* – Донишгоҳи миллии Тоҷикистон, магистранти курси якуми факултети ҳуқуқшиносӣ. **Суроға:** 734025, Ҷумҳурии Тоҷикистон, шаҳри Душанбе, хиёбони Рӯдакӣ, 17. Телефон: **988-63-07-22**.

Сведения об авторе: *Файзуллозода Ёқубджон Фатхулло* – Таджикский национальный университет, магистр первого курса юридического факультета. **Адрес:** 734025, Республика Таджикистан, город Душанбе, проспект Рудакӣ, 17. Телефон: **988-63-07-22**.

Information about the author: *Faizullozoda Yoqubjon Fathullo* – Tajik National University first-year Master's student of the Faculty of Law. **Address:** 734025, Republic of Tajikistan, Dushanbe, Rudaki Ave., 17. Phone: **988-63-07-22**.

МАҲҲУМ ВА ХУСУСИЯТҲОИ САЙЁҲИИ ГАСТРОНОМӢ ҲАМЧУН НАМУДИ САЙЁҲӢ

Саидсаҷод С.

Донишгоҳи миллии Тоҷикистон

Дар сайёҳии муосир таърифи ягонаи мафҳуми сайёҳии гастронамӣ яке аз намудҳои сайёҳӣ ба ҳисоб меравад (қисми 2 моддаи 6 Қонуни Ҷумҳурии Тоҷикистон “Дар бораи сайёҳӣ” аз 7 августи соли 2020, №1717). вучуд надорад. Яке аз навъҳои сайёҳӣ, ки дар раванди он сайёҳон бо хӯрокҳои маҳалҳои гуногун ва рафти омодагӣ шиносӣ пайдо мекунанд, ин сайёҳии гастронамӣ мебошад. Дар заминаи сиёсати созанда ва бунёдкоронаи Ҳукумати мамлакат, соҳаи сайёҳии Тоҷикистон аз ҷониби ҷомеаи ҷаҳонӣ ба таври мусбат ва ҷолиб арзёбӣ гардида, мавқеи ҳудро тадриҷан беҳтару мустаҳкам намуда истодааст. Барои рушди сайёҳии байналмилалӣ дар мамлакат тибқи ҳадафҳои Стратегияи рушди сайёҳӣ дар Ҷумҳурии Тоҷикистон барои давраи то соли 2030 меъёрҳои қабулшудаи байналмилалӣ дар соҳаи сайёҳӣ дар амал татбиқ гардида, нуқтаҳои қабули сайёҳон, аз

чумла фурудгоҳҳои дорои аҳамияти байналмилалӣ ва маҳаллӣ, гузаргоҳҳои сарҳади давлатӣ ва терминалҳои нақлиётӣ ба таври муосир ба роҳ монда мешаванд. Ҳамчунин, бренди сайёҳии чумхурӣ васеъ тарғибу ташвиқ гардида, бо ташкилоту созмонҳои байналмилалӣ дар самти мутобиқгардонии маҳсулоти сайёҳии мамлакат ба стандартҳои байналмилалӣ ҳамкорӣ боз ҳам ҷоннок мешавад. Татбиқи пурра ва самараноки стратегия ба рушди сайёҳӣ мусоидат намуда, яке аз омилҳои баланд бардоштани иқтисодиёти миллӣ мегардад.

Мафҳумҳои «сайёҳии кулинарӣ», «сайёҳии гастронومӣ», «турҳои гастронومӣ» мавҷуданд. Шумораи маршрутҳои гастронومӣ сол то сол зиёд мешавад. Чунин таваҷҷуҳ ба турҳои гастронومӣ на танҳо бо он шарҳ дода мешавад, ки соҳил ва дигар намудҳои анъанавии сайёҳӣ якрангӣ шудаанд. Ҳангоми интихоби тур сайёҳон бештар ба сайёҳии гастронومӣ майл доранд, зеро масалан, бештари маълумоти мавриди таваҷҷуҳро метавон бо истифода аз захираҳои интернетӣ ба даст овард ва ба шахс лозим нест, ки ба макони тамаркузи он сафар кунад ва инсон метавонад сайёҳии худро санҷад. Таомҳои дӯстдоштае, ки дар ҷаҳон монанд надоранд, шахс метавонад танҳо дар ҷои худ ватани таърихӣ ё дар минтақаҳои эътирофшудаи сайёҳии гастронومӣ ба онҳо дастрасӣ пайдо намояд.

Мувофиқи моддаи 1 Қонуни Ҷумҳури Тоҷикистон “Дар бораи сайёҳӣ” аз 7 августи соли 2020, №1717 **сайёҳии гастронومӣ (хондорӣ)** ин саёҳате мебошад, ки бо мақсади шиносӣ аз таомҳои миллӣ, тарзу усули пухтупаз ва истеъмоли онҳо амалӣ мегардад.

Ҳадафи турҳои гастронومӣ лаззат бурдан аз хусусиятҳои таомҳои ин ё он кишвар мебошад. Дар айни замон, ин ҳадаф бо кӯшиши баъзе таомҳои нодир, экзотикӣ ё хӯрокҳои бешумор маҳдуд намешавад. Аҳамияти ин намуди сайёҳӣ дар баҳрабардорӣ аз дастурхони маҳаллӣ, ки дар тури асрҳо урфу одатҳои мардуми маҳаллӣ, фарҳанги таомпазии онҳо, инчунин дарки тафаккури ин мардумро аз худ кардааст, мебошад. Соли 1998 олимони Донишгоҳи Боулинг Грин (ИМА) бори нахуст истилоҳи «сайёҳии кулинарӣ»-ро ҷорӣ карданд ва соли 2003 Ассотсиатсияи байналмилалӣ сайёҳии гастронومӣ таъсис ёфт, ки соли 2012 истифодаи истилоҳи «сайёҳии гастронومӣ»-ро пешниҳод кард.

Сайёҳии гастронومӣ як намуди ғайриоммавии сайёҳӣ мебошад, ки бо фаъолияти музнок алоқаманд нест, ҳаракати одамонро нисбат ба ҷои истиқомати доимии онҳо дар кишварҳои гуногуни ҷаҳон, аз ҷумла монотурҳои деҳот, шаҳр ва гастронومӣ, ки дорои ихтисоси муайян мебошад (асал, шароб, моҳӣ, қаҳва, ҷой, панир, меваю буттамева ва омехта), категорияҳо ва номгӯи сафари ин турҳо, ки самаранокии онҳо аз огоҳии ҷомеа, мақом ва эътибори ҷорабинӣ вобаста аст. Ба андешаи С. Шенной сайёҳи гастронومӣ шахсест, ки зуд-зуд хӯрок мехӯрад, озукаворӣ ва нӯшоқиҳои истеҳсоли ватаниро мехарад, ки афзалиятшон нисбат ба муассисаҳои дараҷаи олӣ бартарӣ дорад ва қариб ҳеҷ гоҳ муассисаҳои хуроки умумиро, ки дар доираи системаи франчайзинг фаъолият мекунанд, интихоб намекунад. Ба ақидаи С. Беккерман саёҳати гастронومӣ як воситаи экспрессивӣ мебошад, ки сайёҳ метавонад тасаввуроти худро дар бораи як кишвари мушаххас инъикос намояд, ин маҷмуи саёҳатҳо, илҳами қариб алхимиявӣ ва фарогирии пурра ба фарҳанги кишвар тавассути дарки нозуқиҳои пухтупаз аст. Тури гастронومӣ барномаи махсуси интихобшудаи идонаи кулинарӣ мебошад, ки чашидани таомҳо ва нӯшоқиҳо, шиносӣ бо технология ва раванди тайёр кардани онҳо, инчунин омӯзиши ошпазҳои касбиро дар бар мегирад. Вобаста аз мақсади сафар, тур метавонад ҳамаи нуктаҳои дар боло зикршуда, якҷанд фаъолият ё як сегменти мушаххаси тури кулинарияро дар бар гирад. Аксар вақт, турҳои гастронومӣ боздид аз фестивалҳои гуногуни кулинария, идҳо ва ярмаркаҳо дар бар мегиранд. Тури гастронومӣ ҳамчун хизмат на танҳо як сафар аст, зеро он маҷмуи хуби тарҳрезшудаи ҷорабиниҳо барои чашидани таомҳои анъанавии маҳаллӣ, инчунин ингредиентҳои инфиродӣ мебошад, ки дар ҳеҷ ҷо дар ҷаҳон бо завқи махсус пайдо намешаванд.

Саёҳатҳои гастронومӣ одамонро ҷалб мекунанд, ки тичораташон мустақиман бо пухтупаз ва хӯрдани хӯрок алоқаманд аст (рестораторҳо, таъмигарон, мунаққидони тарабхона ва ғайра). Онҳо ба сафари гастронومӣ мебароянд, то ки дониши касбии худро баланд бардоранд, чизҳои навро аз худ кунанд, таҷриба ҳосил кунанд. Ғайр аз он, барномаи бисёр сафарҳои гастронومӣ дарсҳои устодони беҳтарин ошпазҳо дар бар мегирад, ки асрори пухтани як табақро мубодила мекунанд. Намояндагони ширкатҳои сайёҳӣ низ ба

сафарҳои кулинарӣ мебароянд, то тичорати худро васеъ намоянд ва ба фурӯши турҳои гастрономӣ (рекламаи турҳои гастрономӣ) шуруъ кунанд.

Д.И. Басюк қайд менамояд, ки сайёҳии гастрономӣ (аз истилоҳи «гастрономӣ», аз юнонӣ γαστήρ – меъда гирифта шудааст), илмест, ки муносибати байни ғизо ва фарҳангро меомӯзад ва ба соҳаи фанҳои иҷтимоӣ тааллуқ дорад. Сайёҳии гастрономӣ ин саёҳат дар саросари кишварҳо ва қитъаҳо барои шиносӣ бо вижагиҳои таомҳои маҳаллӣ, анъанаҳои ошпазӣ, инчунин озмоиши таом ё маҳсулоте мебошад, ки барои меҳмон беназир аст. Ба андешаи Т.С. Куклина сайёҳии гастрономӣ як намуди сайёҳиест, ки бо сафар ба кишварҳои гуногун бо мақсади шиносӣ бо таомҳои миллӣ, таомҳо, нӯшоқиҳо алоқаманд аст. Ба ақидаи Г.Г. Вишневская сайёҳии гастрономӣ як намуди сайёҳиест, ки бо шиносӣ бо истеҳсол, технологияи тайёр кардан ва чашидани хӯроку нӯшоқиҳои миллӣ, инчунин бо анъанаҳои ошпазии халқҳои ҷаҳон алоқаманд аст.

Сайёҳии гастрономӣ як намуди фаъолиятест, ки ҳадаф аз он шиносӣ бо таомҳои этникии кишвар ё минтақа, маҳсулоти асосӣ, хусусиятҳои технологияи таомпазӣ, инчунин баланд бардоштани сатҳи дониш дар соҳаи хӯрокпазӣ мебошад.

Сайёҳии гастрономӣ як самти нави рушди сайёҳии ҷаҳонӣ буда, метавонад яке аз самтҳои имконпазири ҳифз ва рушди иқтисоди анъанавӣ, мероси фарҳангӣ ва омили рушди устувори ҳудудҳо бошад.

Турҳои гастрономӣ ба ду намуд тақсим мешаванд: деҳот (ба истилоҳ «сабз») ва шаҳрӣ. Тафовути куллии онҳо дар он аст, ки сайёҳе, ки ба деҳот меравад, кӯшиш мекунад, ки маҳсулоти аз ҷиҳати экологӣ тозаро бидуни иловаҳо бисанҷад.

Дар доираи саёҳатҳои «сабз», ки буттамеваҳои худрӯй дар ҷангал, сабзавот ва меваҳо дар фермаҳо, сайру гашт дар роҳҳои виносозӣ пешниҳод карда мешавад. Сафари гастрономии шаҳр метавонад аз дидани корхонаи қаннодӣ ё сеҳи хурди ҳасиб ва тарабхонаеро, ки ба он вобаста аст, дар бар гирад, ки дар он аз маҳсулоти дар корхона истеҳсолшуда таомҳои лазиз омода карда мешаванд.

Илова бар ин, турҳо вучуд доранд, ки на дар як минтақа таомҳои гуногун, балки як табақро дар минтақаҳои гуногун муаррифӣ мекунанд. Турҳои панир дар Ҳолланд, Швейтсария, Италия гузаронида мешаванд, ки дар он ҷо шахс метавонад навъҳои бехтарини панирҳоро санҷад, ярмаркаи панирро тамошо кунад. Сафарҳои пиво дар Олмон, Австрия, Чехия, Белгия на танҳо бо навъҳои гуногуни пиво, балки барои боздид аз заводҳои пиво, барҳои машҳури пиво ва фестивалҳо ёдовар мешаванд. Бояд гуфт, ки қариб ҳар як давлат имкони рушди сайёҳии гастрономӣ дорад, зеро ҳар як кишвар таомҳои миллии худ, анъанаҳои меҳмоннавозӣ дорад. Масалан, дар Ҷопон ба сайёҳон пешниҳод мекунанд, ки маҳсулоти суширо харанд, ки баъдан дар назди сайёҳон аз ҷониби бехтарин ошпазҳо пухта мешаванд. Макарон дар назари аввал як ғизои оддиест, ки берун аз марзҳои Италия маъмул аст, аммо сайёҳ дар сафари кулинарӣ навъҳои зиёди онро месанҷад ва муқоиса мекунад.

Дар Ҷумҳурии Тоҷикистон, сайёҳии гастрономӣ то ҳол як падидаи нодир аст: хатсайрҳои хубандешидашудаи гастрономӣ вучуд надоранд, шумораи шаҳрвандон, ки омодаанд барои чунин сафар пул пардохт кунанд, хеле кам аст. Бо вучуди ин, шумораи бештари одамон аз дурнамои ин соҳаи тичорати сайёҳӣ огоҳанд. Яке аз хусусиятҳои асосии сайёҳии гастрономӣ дар Тоҷикистон хӯрокҳои наврӯзӣ, аз ҷумла суманак, ҳафтсин ва ҳафтшин мебошанд, ки ҳангоми тачлили Наврӯзи байналмилалӣ омода мешаванд. Нақшаҳо ҷиҳати манзур ва муаррифӣ ин унсурҳо ба сайёҳон бевосита ва ба воситаи интернет амалӣ шуда истодаанд. Рушди сайёҳии байналмилалӣ ва дар ин замина сайёҳии гастрономӣ ба пешрафти босуръати саноати хӯрокворӣ мусоидат мекунад. Ин буд, ки ширкатҳои маъруфи хӯроки умум дар маконҳои гуногуни сайёҳии ҷаҳон силсилаи тарабхона, қаҳвахона ва дигар муассисаҳоро таъсис додаанд. Барои Тоҷикистон ин танҳо марҳилаи аввал буда, кишвари мо бисёр хӯрокҳои лазизу диданиҳои аҷиб дорад, ки метавонад ба ҷаҳониён шоиста пешниҳод созад ва байни сайёҳони дохиливу хориҷӣ муваффақияти бештареро касб созад.

Сайёҳии гастрономӣ ба деҳотӣ ва шаҳрӣ гурӯҳбандӣ шудааст. Дар саёҳати гастрономии деҳот сайёҳон, асосан ба тайёр кардани хӯрокҳои миллӣ, ҷамъовариҳои маҳсулоти аз ҷиҳати экологӣ тоза – ангур, сабзавот ва меваҳои хочагиҳои деҳқонӣ машғул мешаванд. Дар саёҳатҳои гастрономии шаҳрӣ бошад сайёҳон бо фаъолияти корхонаҳо ва

сеҳҳои истеҳсоли хӯрокворӣ шинос мешаванд ва маҳсулоти онҳоро санчида мебинанд. Ҳамин тавр, сафари гастрономӣ ба сайёҳон имкон медиҳад, ки дар ҷойҳои гуногун бо номгӯи васеи хӯрокҳои миллӣ шиносӣ пайдо намоянд. Дар кишвари мо сайёҳии гастрономии деҳот мавқеи бештар дорад. Бино ба гуфтаи Фаридун Ҳамроев, менечери ширкати «Панҷакент Интур» бисёри сайёҳоне, ки ба Тоҷикистон ташриф меоранд, мехоҳанд зудтар ба деҳот рафта, аз боду ҳавои тоза нафас кашанд, зебогиҳои табиати диёри моро бинанд ва бо тарзи зисти мардуми маҳаллӣ шинос шаванд.

Хӯрокҳои гуногун, дастархони бой ва меҳмоннавозии тоҷикон ҳамеша сайёҳони хориҷиро мафтун мекарданд. Оши палав, ки дар байни таомҳои тоҷикӣ мавқеи махсусро ишғол мекунад, ба Феҳристи мероси ҷаҳонии ЮНЕСКО шомил шудааст. Хӯрокҳои миллии тоҷикӣ бо фаровонии сабзавот, маҳсулоти гӯшти ва ширӣ фарқкунандаанд. Дар баробари ин, кишвари мо бо парвариши меваву сабзавоти тару тоза ва аз ҷиҳати экологӣ безарар шинохта шудааст. Нашъунамои онҳо на дар шароити сунъии гармхонаҳо, балки баръакс бо истифодаи нурҳои офтоб сурат мегирад. Асали тоҷикӣ, нӯшокиҳо ва обҳои маъданӣ дар ҷаҳон нодир буда, сайёҳону меҳмонон ҳангоми сафар ба Тоҷикистон аз онҳо васеъ истифода мекунанд.

АДАБИЁТ

1. Қонуни Ҷумҳури Тоҷикистон “Дар бораи сайёҳӣ” // Маҳзани мутамаркази иттилоотӣ-ҳуқуқии Ҷумҳурии Тоҷикистон «Адлия». Шакли 7.0. [Захираи электронӣ]. – Манбаи дастрасӣ: URL: <http://www.adlia.tj> (санаи муроҷиат: 15.01.2022).
2. Стратегияи рушди сайёҳӣ дар Ҷумҳурии Тоҷикистон барои давраи то соли 2030 // Маҳзани мутамаркази иттилоотӣ-ҳуқуқии Ҷумҳурии Тоҷикистон «Адлия». Шакли 7.0. [Захираи электронӣ]. – Манбаи дастрасӣ: URL: <http://www.adlia.tj> (санаи муроҷиат: 16.01.2022).
3. Sajna S.Shenoy. Food tourism and the culinary tourist. A thesis presented to the Graduate School of Clemson University. Advisor Dr.William C.Norman, 2005. – 210 p.
4. Беккерман С. В отпуск на кухню // Огонёк. – 2007.
5. Виды гастротуризма. [Захираи электронӣ]. – Манбаи дастрасӣ: <http://www.gastrotur.ru/gastronomicheskij-turizm/vidi-gastroturizma> (санаи муроҷиат: 12.01.2022).
6. Вишневская Г. Потенциал кулинарных туров в контексте специализированного туризма / Г.Г. Вишневская // Актуальные проблемы истории, теории и практики художественной культуры. - 2013. - Вып. 31. – С. 112-118.
7. Железова О.Р. Этнический гастрономический туризм, его роль в сохранении национальной культуры и самобытности народов / О.Р. Железова // Молодой ученый. – 2013. - № 5. – С. 855-858
8. Куклина Т.С. Гастрономический туризм на туристическом рынке. [Захираи электронӣ]. Сборник научных трудов SWORLD. Материалы международной научно-практической конференции «Современные направления теоретических и прикладных исследований 2013» 19-30 марта 2013. – Манбаи дастрасӣ: <http://www.sworld.com.ua/konfer30/682.pdf> (санаи муроҷиат: 15.01.2022).
9. Сайёҳии гастрономӣ: хӯрокҳои миллӣ – воситаи ҷалби сайёҳони хориҷӣ. Захираи электронӣ. – Манбаи дастрасӣ: http://jumhuriyat.tj/index.php?Art_id=44035 (санаи муроҷиат: 15.01.2022).
10. Саламатина С.Е. Состояние и перспективы развития гастрономического туризма на юге Одесской области. Одесская национальная академия пищевых технологий. Научные труды, выпуск 46, Том 2. – С. 325-329
11. Ткачук П.Ю. Новая русская кухня как фактор развития национального наследия / П.Ю. Ткачук // Вестник Луганского национального университета имени Тараса Шевченко: сб. науч. тр. / гл. ред. Е.Н. Трегубенко; вып. ред. Н.В. Вострякова; ред. сер. А.Е. Пожидаев. – Луганск: Книта, 2018. – № 1(10). – 148 с.

МАФҲУМ ВА ХУСУСИЯТҲОИ САЙЁҲИИ ГАСТРОНОМИӢ ҲАМЧУН НАМУДИ САЙЁҲӢ

Сайёҳии гастрономӣ тибқи қонунгузори мамлакатҳои муосир, аз ҷумла Тоҷикистон яке аз намудҳои сайёҳӣ ба ҳисоб меравад. Новобаста аз он ки дар мамлакат ин навъи сайёҳӣ ба таври пурра рушд накардааст, аммо дар мамлакатҳои хориҷӣ навъи пахншудаи сайёҳӣ мебошад. Тоҷикистон дар доираи ин намуди сайёҳӣ низ имкониятҳои ғанӣ дорад, ки барои рушди сайёҳии гастрономӣ мусоидат менамояд. Дар мақолаи мазкур мафҳум ва хусусиятҳои сайёҳии гастрономӣ таҳлил карда шудааст.

КАЛИДВОЖАҲО: сайёҳӣ, намудҳои сайёҳӣ, сайёҳии гастрономӣ, хӯрокҳои миллӣ, сайёҳ, турҳои гастрономӣ, сайёҳии дохилӣ, саёҳати гастрономӣ.

ПОНЯТИЕ И ХАРАКТЕРИСТИКА ГАСТРОНОМИЧЕСКОГО ТУРИЗМА КАК ВИДА ТУРИЗМА

Согласно законодательству современных стран, в том числе и Таджикистана, гастрономический туризм является одним из видов туризма. Несмотря на то, что этот вид туризма не до конца развит в стране, он является широко распространенным видом туризма в зарубежных странах. Таджикистан также имеет богатые возможности в этом виде туризма, что способствует развитию гастрономического туризма. В данной статье анализируются понятие и особенности гастрономического туризма.

КЛЮЧЕВЫЕ СЛОВА: туризм, виды туризма, гастрономический туризм, национальная кухня, туризм, гастрономические туры, внутренний туризм, гастрономический туризм.

DEFINITION AND FEATURES OF GASTRONOMY TOURISM AS A TYPE OF TOURISM

According to the legislation of modern countries, including Tajikistan, gastronomic tourism is one of the types of tourism. Despite the fact that this type of tourism is not fully developed in the country, but it is a widespread type of tourism in foreign countries. Tajikistan also has rich opportunities in this type of tourism, which promotes the development of gastronomic tourism. This article analyzes the concept and characteristics of gastronomic tourism.

KEYWORDS: tourism, types of tourism, gastronomic tourism, national cuisine, tourism, gastronomic tours, domestic tourism, gastronomic tourism.

Маълумот дар бораи муаллиф: *Саидсаҷод Саидмусаяб* - Донишгоҳи миллии Тоҷикистон, магистранти курси дуюми факултети ҳуқуқшиносӣ. **Суроға:** 734025, Ҷумҳурии Тоҷикистон, шаҳри Душанбе, хиёбони Рӯдакӣ, 17. **Телефон:** 933102020.

Сведение об авторе: *Саидсаҷод Саидмусаяб* – Таджикский национальный университет, магистр второго курса юридического факультета. **Адрес:** 734025, Республика Таджикистан, город Душанбе, проспект Рудаки, 17. **Телефон:** 933102020.

Information about the author: *Saidsajod Saidmusayab* – Tajik National University, second-year master`s student of Faculty of Law. **Address:** 734025, Republic of Tajikistan, Dushanbe, Rudaki Ave., 17. **Phone:** 933102020.

МАФҲУМ, СУБЪЕКТ, ОБЕЪКТ ВА НАМУДҲОИ АНДОЗ ВА ПАРДОХТҲО АЗ НИГОҲИ СОҲАҲОИ ҲУҚУҚ

Алишерзода А. А.
Донишгоҳи миллии Тоҷикистон

Аз лиҳози ҳуқуқӣ андоз яке аз соҳаҳои муҳимтарини давлатдори ба ҳисоб меравад. Чунки аксарияти давлатҳои ҷаҳон тақя ба андоз намуда, бучетӣ давлатро бо он ғани менамоянд ва онро дар самтҳои муайян гардида харҷ менамоянд. Пеш аз он, ки дар бораи ҳуқуқи уҳдадорихоӣ инсон ва шаҳрванд дар бобати супоридани андоз ва пардохтҳо гап занем дар бораи аз кучо манша гирифтани ҳуқуқи андозро дарк намоем ва донем, ки Сарчашмаи ба танзим дарори ҳуқуқи андоз чист. Ҳама соҳаҳои ҳуқуқ Сарчашмаҳои (манбаи) асосии батазимдарори худро дорад ва андоз ҳамчун яке аз соҳаҳои мустақил ва асосии Ҷумҳурии Тоҷикистон ба ҳисоб рафта, муносибатҳои ҷамъиятиро ҳангоми муқаррар намудан, ҷамъ овардан, тағйир додан ва ё бекор кардани андозҳо ба танзим мебарорад, инчунин, дорони манбаҳои батазимдарории худ мебошад, ки инҳо ҳамчун сарчашмаҳои асосии баромад мекунад :

1. Конститутсияи Ҷумҳурии Тоҷикистон;
2. Кодекси андози ҚТ;
3. Санадҳои зери қонунӣ;
4. Қарорӣ Ҳукумати ҚТ;
5. Амру Фармонҳои Президенти ҚТ ва дигарон дохил мешавад.

Чи хеле ки дар боло қайд намудем, Конститутсияи ҚТ ҳамчун сарчашмаи асосӣ дар ҳамаи соҳаҳои ҳуқуқ баромад мекунад. Боби дуюми он ба “Ҳуқуқ, озодӣ, вазифаҳои асосии инсон ва шаҳрванд” бахшида шудааст. Дар моддаи 45 дар хусуси андоз чунин қайд мешавад:

Додани андоз ва пардохтҳо, ки қонун муайян кардааст, вазифаи ҳар кас мебошад.

Қонунҳое, ки андози навро муқаррар мекунад ва ё шароити андозсупорандагонро вазнин менамояд, қувваи бозгашт надоранд.

Мутобиқи талаботи моддаи 7 Кодекси андози Ҷумҳурии Тоҷикистон дар мафҳуми “андоз” чунин қайд шудааст:

Андоз пардохти ҳатмии муқарарнамудаи Кодекси андоз ба бучет ба ҳисоб рафта, ба андозаи муайян амалӣ гардида, хусусияти ҳатмии, бебозгашт ва беподош дорад.

Аз рӯи мафҳуми додашуда аломат ва хусусияти онро чудо намудан мумкин аст:

1. Хусусияти ҳатмигӣ, яъне хусусияти омирона, (императивӣ) дошта, танҳо бо хоҳиши давлат ба вучуд меоянд.
2. Онҳо тавассути меъёрҳои ҳуқуқи молиявӣ ба миён меоянд.
3. Хусусияти бебозгашт, яъне гардониданошавандаро доро мебошад.
4. Хусусияти беподош дорад, яъне ягон уҳдадори барои иҷро намудани ин ё он вазифа, кор ва хизматрасонӣ, давлат вазифадор намешавд.
5. Дар сурати вайрон намудани қонунгузории андоз нисбати шахс ҷораҳои маҷбурунии давлатӣ татбиқ мегардад.

Инчунин, тибқи талаботи моддаи 17 - и Кодекси андози Ҷумҳурии Тоҷикистон дар бораи мафҳуми “**андозупоранда**” чунин омадааст:

Андозупоранда - шахсе, ки мутобиқи Кодекси андоз ба зимааш уҳдадории пардохти андозҳо гузошта шудааст. Аз ҷумла, шахси воқеӣ андозупоранда ба ҳисоб меравад, агар чунин шахси воқеӣ (ташкilot) андозупоранда ба ҳисоб меравад, агар ин шахс:

А) Дар Ҷумҳурии Тоҷикистон фаъолиятро амалӣ намояд, ки даромад медиҳад ё аз манъбаҳои воқеӣ дар Ҷумҳурии Тоҷикистон даромад мегирад.

Б) Молики (истифодабарандаи) молу мулк бошад, ки бояд андозбандӣ шавад.

В) Дар ҳудуди ҚТ ҳаракатҳо ё амалиёти андозбандишавандаро иҷро намояд.

Дар зери фаҳмиши ҳуқуқи уҳдадорихоии андозупоранда дар моддаи 18, 19 ва 20 Кодекси андози Ҷумҳурии Тоҷикистон қайд мешавад.

Моддаи 18. Ҳуқуқи андозупоранда (агенти андоз).

1. Андозупоранда (агенти андоз) ҳуқуқ дорад:

- аз мақомоти андоз доир ба андозҳои амалкунанда ва тағйирот дар қонунгузории андози Ҷумҳурии Тоҷикистон маълумот, инчунин оид ба тартиби ҳисоб кардан ва пардохтани андозҳо ва пур кардани шаклҳои ҳисоботи андоз шарҳу эзоҳ гирад;

- Манфиатҳои худро оид ба масъалаҳои муносибатҳои андоз шахсан ё тавассути намояндаи худ муҳофизат намояд;

- Дар ҳолатҳои муқаррарнамудаи Кодекси мазкур натиҷаҳои назорати андозро гирад;

- оид ба санҷиши ҳуҷҷатҳои дарпешистода огоҳинома гирад, ҳангоми гузаронидани назорати андоз иштирок намояд;

- агар дар Кодекси мазкур тартиби дигаре муқаррар нашуда бошад, аз мақомоти андоз намунаҳои (бланкаҳои) аризаҳои андоз ва шаклҳои ҳисоботро гирад, тибқи тартиби муқарраршуда ҳисоботи андозро дар шакли электронӣ пешниҳод намояд;

- ба мақомоти андоз оид ба ҳисоб кардан ва пардохт намудани андозҳо аз руи натиҷаҳои назорати андоз шарҳу эзоҳ диҳад;

- на дертар аз 5 рӯзи корӣ аз лаҳзаи аз ҷониби мақомоти андоз гирифтани аризаи хаттӣ оид ба ҳисоббаробаркунӣ бо бучет доир ба иҷрои уҳдадорихоии андоз аз варақаҳои ҳисоббаробаркунии шахсиаш иқтибос гирад;

- дар давоми 5 рӯзи корӣ дар асоси аризаи хаттӣ маълумоти зеринро гирад, аз ҷумла дар бораи мавҷуд будан ё набудани қарзи андоз, дар бораи маблағҳои даромаде, ки гайррезидент аз манбаъҳо дар Ҷумҳурии Тоҷикистон гирифтааст ва дар бораи андозҳои боздошташуда (пардохтшуда);

- маълумоте, ки барои пур намудани ҳуҷҷати пардохт бо мақсади иҷрои уҳдадорихоии андоз ба пардохти андозҳо зарур аст, инчунин маълумотҳоро оид ба усули пардохт андозҳо дар давоми 1 рӯзи корӣ аз лаҳзаи муроҷиат ба мақомоти андоз гирад;

- мувофиқи тартиби муқаррарнамудаи Кодекси мазкур ва дигар санадҳои қонунгузории Ҷумҳурии Тоҷикистон нисбат ба санадҳои санҷиши андоз, огоҳинамаҳо оид ба санадҳои санҷиши андоз амали (беамалии) шахсони мансабдори мақомоти андоз шикоят намояд;

- ба риояи сирри андоз;

- иттилоот ва ҳуҷҷатҳоеро, ки ба андозбандӣ дахл надоранд, пешниҳод намояд;

- муҳлати пардохти андозҳоро тибқи тартиб ва шартҳои муқаррарнамудаи Кодекси мазкур тамдид намояд (ба таъхир гузорад)

- ба баҳисобгирӣ ё баргардонидани саривақтии маблағҳои андозҳои барзиёд супоридааш ё аз ӯ ситонидашуда (андозҳои ба бучет барзиёд дохилшуда);

- аз шахсони мансабдори мақомоти андоз ҳангоми амалӣ намудани ҳаракатхояшон нисбат ба андозсупорандагон риояи қонунгузори андозро талаб намояд;

- бо тартиби муқаррарнамудаи қонунгузорӣ аз мақомоти андоз товони зарари дар натиҷаи қабули қарор ва амалҳои (беамали) ғайриқонунии шахсони мансабдори он расонидашударо талаб кунад.

2. Андозсупоранда (агенти андоз) дорои дигар ҳуқуқҳои пешбиниамудаи Кодекси мазкур мебошад.

3. Ба андозсупорандагон ҳифзи судии ҳуқуқӣ ва манфиатҳои қонуниашон кафолат дода мешавад. Тартиби ҳифзи ҳуқуқӣ ва манфиатҳои қонунии андозсупорандагонро қонунгузориҳои Ҷумҳурии Тоҷикистон муайян менамояд.

4. Ҳуқуқҳои андозсупорандагон тавассути уҳдадориҳои дахлдори шахсони мансабдори мақомоти андоз таъмин карда мешавад.

5. Иҷро накардан ё иҷрои номатлуби уҳдадориҳо оид ба таъмини ҳуқуқҳои андозсупорандагон боиси ҷавобгарии муқаррарнамудаи қонунгузориҳои Ҷумҳурии Тоҷикистон мегардад.

Моддаи 19. Уҳдадориҳои андозсупоранда (агенти андоз)

1. Андозсупоранда (агенти андоз) уҳдадор аст:

- уҳдадориҳои андозро мутобиқи Кодекси мазкур сари вақт ва дар ҳаҷми пурра иҷро намояд;

- талаботи қонунии кормандони мақомоти андозро дар хусуси бартараф намудани вайронкуниҳои ошкоршудаи қонунгузори андозро, аз ҷумла доир ба тартиб додани санади муқоисавӣ иҷро намуда, вазифаҳои хизматиашон монеъ нашавад;

- дар асоси амрнома ба шахсони мансабдори мақомоти андоз барои азназаргузаронии молу мулк, ки объекти андозбандӣ ва ё объекти бо андозбандӣ алоқаманд мебошад, иҷозат диҳад;

- ба мақомоти дахлдори андоз эълomiaҳои андоз, дигар ҳисоботи андоз ва ҳуҷҷатҳои мувофиқи тартиби муқаррарнамудаи Кодекси мазкур пешниҳод намояд;

- мувофиқи тартиби муқарраргардида мошинаҳои назоратиро ҳазинавиरो истифода барад;

- мувофиқи тартиби муқарраргардида баҳисобгирии даромадҳои (хароҷоти) худ, объектҳои андозбандӣ ва ё объектҳои бо андозбандӣ алоқамандро мутобиқи қонунгузори андоз ба ҳисоб гирад;

- мувофиқи тартиби муқарраргардида сари вақт ба сифати андозсупоранда дар баҳисобгирӣ гузошта шавад ва ба сифати супорандаи андоз аз арзиши иловашуда аз қайд гузарад;

- маълумоти баҳисобгирии муҳосибӣ, баҳисобгирии дигар ва дигар ҳуҷҷатҳои заруриро барои ҳисоб ва пардохт намудани андозҳо, инчунин ҳуҷҷатҳои тасдиқкунандаи даромадҳои гирифташуда, хароҷот ва андозҳои пардохтшударо (нигоҳ дошташударо) дар давоми муҳлати муқаррарнамудаи Кодекси мазкур нигоҳ дорад;

- ҳар сол ба рӯйхатигирии (инвентаризатсия) молу мулк ва уҳдадориҳои ҳудро мутобиқи қонунгузори ҚТ дар бораи баҳисобгирии муҳосибӣ гузаронад;

- дар давоми 5 рӯзи қорӣ ба мақомоти андози маҳалли баҳисобгирии худ иттилооти зеринро пешниҳод намояд, аз ҷумла, дар бораи таъсис додан ё қатъ намудани фаъолияти воҳидҳои алоҳидаи худ, дар бораи қабули қарор оид ба азнавташкилдихӣ, барҳамдихӣ (қатъ гардидани фаъолият) ё муфлисшавӣ, дар бораи тағйир ёфтани низоми истифодашавандаи андозбандӣ, тартиби баҳисобгирӣ, маҳалли фаъолият (ҷои истиқомат), иттилоот барои алоқа ба ӯ;

2. Андозсупоранда (агенти андоз) дигар уҳдадориҳои муқаррарнамудаи Кодекси мазкурро амалӣ менамояд.

3. Шахси воқеӣ уҳдадориҳои муқаррарнамудаи қисми 1 - и ҳамин моддаро дар қисми марбут ба уҳдадориҳои андози ӯ иҷро менамояд.

Инчунин, дар Конститутсияи Ҷумҳурии Тоҷикистон боби дуюм “Ҳуқуқ, озодӣ, вазифаҳои асосии инсон ва шаҳрванд” дар моддаи 19 ҷунин оварда шудааст:

Ҳар кас кафолати ҳифзи судӣ дорад. Ҳар шахс ҳуқуқ дорад талаб намояд, ки парвандаи ӯро суди босалоҳият, мустақил ва бегараз, ки тибқи қонун таъсис ёфтааст, баррасӣ намояд.

Ҳеч касро бе асоси қонунӣ дастгир, ҳабс кардан мумкин нест. Ҳар шахс аз лаҳзаи дастгир шудан метавонад аз ёрии ҳуқуқи “Адвокат” (намоянда) истифода кунад.

Инчунин, дар Боби ҳаштуми Конституцияи ҚТ “Суд” моддаи 92 чунин қайд шудааст:

Ёрии ҳуқуқи дар тамоми марҳилаҳои тафтишот ва мурофиаи судӣ кафолат дода мешавад. Тарзи ташкил ва тартиби фаъолияти адвокатура ва дигар шаклҳои ёрии ҳуқуқиро қонун муайян мекунад.

Тақия ба моддаи 19 ва 92 Конституцияи ҚТ намуда вобаста дар ҳолатҳои боло зикр карда дар бораи ёрии ҳуқуқи барои ҷимоя ва манфиатҳои қонунии андозсупорандагон дар моддаи 20 Кодекси андозии Ҷумҳурии Тоҷикистон қайд шудааст.

Моддаи 20 ҳуқуқи ба намояндагӣ дар муносибатҳои, ки қонунгузорию андоз танзим менамояд.

1. Андозсупоранда ҳуқуқ дорад дар муносибатҳои андозӣ намоянда дошта бошад.

2. Ваколати намоянда дар асоси ваколатнома, ба тартиби муқаррарнамудаи қонунгузорию Ҷумҳурии Тоҷикистон дода мешавад.

АДАБИЁТ

1) <https://allinweb.ru/> Allinweb – онлайн-библиотека, лекции, рефераты, обсуждение вопросов (электронный ресурс).

2) Конституцияи ҚТ

3) Кодекси андозии Ҷумҳурии Тоҷикистон

МАҲҲУМ, СУБЪЕКТ, ОБЪЕКТ ВА НАМУДҲОИ АНДОЗ ВА ПАРДОҲТҲО АЗ НИГОҲИ СОҲАҲОИ ҲУҚУҚ

Аз лиҳози ҳуқуқи андоз яке аз соҳаҳои муҳимтарини давлатдорӣ ба ҳисоб меравад. Чунки ақсарияти давлатҳои ҷаҳон тақия ба андоз намуда, бучетӣ давлатро бо он ғани менамоянд ва онро дар самтҳои муайянгардида харҷ менамоянд. Ҳама соҳаҳои ҳуқуқ Сарчашмаҳои (манбаи) асосии батазимдарори худро дорад ва андоз ҳамчун яке аз соҳаҳои мустақил ва асосии Ҷумҳурии Тоҷикистон ба ҳисоб рафта, муносибатҳои ҷамъиятиро ҳангоми муқаррар намудан, ҷамъ овардан, тағйир додан ва ё бекор кардани андозҳо ба танзим мебарорад, инчунин, дорои манбаҳои батазимдарории худ мебошад, ки инҳо ҳамчун сарчашмаҳои асосӣ баромад мекунад: 1) Конституцияи Ҷумҳурии Тоҷикистон; 2) Кодекси андозии ҚТ; 3) Санадҳои зери қонунӣ; 4) Қарорӣ Ҳуқуматӣ ҚТ; 5) Амру Фармонҳои Президенти ҚТ ва дигарон дохил мешавад.

КАЛИДВОЖАҲО: мафҳуми андоз, сарчашмаҳои ҳуқуқи андоз, Кодекси андоз.

ПОНЯТИЕ, ПРЕДМЕТ, ОБЪЕКТ И ВИДЫ НАЛОГОВ И СБОРОВ С ТОЧКИ ЗРЕНИЯ ОТРАСЛЕЙ ПРАВА

С точки зрения права налог - это одна из важнейших сфер государственного управления. Поскольку большинство стран мира опирается на налоги, бюджет обогащает ими государство и расходует их по определенным направлениям. Все отрасли права имеют свои основные источники и налог считается одной из самостоятельных и основных отраслей Республики Таджикистан и регулирует общественные отношения по установлению, взиманию, изменению или отмене налогов, а также имеет свои источники нормативные акты, основными источниками которых являются: 1) Конституция Республики Таджикистан; 2) Налоговый кодекс Республики Таджикистан; 3) Документы по закону; 4) постановление Правительства Республики Таджикистан; 5) Приказы и указы Президента Республики Таджикистан и другие.

КЛЮЧЕВЫЕ СЛОВА: понятие налог, источники налогового права, налоговый кодекс.

THE CONCEPT, SUBJECT, OBJECT AND TYPES OF TAXES AND FEES FROM THE POINT OF VIEW OF BRANCHES OF LAW

Since most countries of the world rely on taxes, the budget enriches the state with them and spends them in certain areas. All branches of law have their main sources and the tax is considered one of the independent and main branches of the Republic of Tajikistan and regulates public relations for the establishment, collection, change or abolition of taxes, and also has its own sources of normative acts, the main sources of which are: 1) The Constitution of the Republic of Tajikistan ; 2) Tax Code of the Republic of Tajikistan; 3) .Documents according to the law; 4) resolution of the Government of the Republic of Tajikistan; 5) Orders and decrees of the President of the Republic of Tajikistan and others.

KEYWORDS: The concept of tax, Sources of tax law, Tax Code.

Маълумот дар бораи муаллиф: *Алишерзода Абдурауф Алишер* – Донишгоҳи миллии Тоҷикистон, магистранти курси дуюми факултети ҳуқуқшиносӣ. **Суроға:** 734025, Ҷумҳурии Тоҷикистон, шаҳри Душанбе, хиёбони Рӯдакӣ, 17. Телефон: **003667474**;

Сведения об авторе: *Алишерзода Абдурауф Алишер* – Таджикский национальный университет, магистр второго курса юридического факультета. **Адрес:** 734025, Республика Таджикистан, город Душанбе, проспект Рудаки, 17. Телефон: **003667474**;

Information about the author: *Alisherzoda Abdurauf Alisher* – Tajik National University, second - year master's student of the Faculty of Law. **Address:** 734025, Republic of Tajikistan, Dushanbe, Rudaki Ave., 17. Phone: **003667474**;

ҲИМОЯИ СУДИИ ҲУҚУҚҲОИ МАҲКУМШУДАГОНИ НОБОЛИҒ

Ашуров С.С.

Донишгоҳи миллии Тоҷикистон

Маҳкумшавӣ ба маҳрум сохтан аз озодӣ қобилияти ноболиғонро барои доштани баъзе ҳуқуқҳои граждани маҳдуд мекунад, дар ҳоле ки маҳдуд кардани қобилияти амал боиси маҳдудшавии мувофиқи қобилияти ҳуқуқӣ мегардад. Барои самараноктар татбиқ намудани чораҳои ҷавобгарӣ ҳангоми расонидани зарар ба ноболиғони ба маҳрум сохтан аз озодӣ маҳкумшуда ҷабрдида ҳуқуқ дорад бевосита нисбати ин шахс даъво пешниҳод намояд. Ҳалномаи суд пеш аз ҳама аз ҳисоби амволи бевоситаи шиканҷақунанда иҷро карда мешавад. Дар қисме, ки аз ҷониби шиканҷақор ҷуброн нашудааст, зарар аз ҳисоби волидон ё дигар намояндагони қонунӣ ҷуброн карда мешавад. Бо вучуди ин, бисёре аз ноболиғон ба ҳаёти маҳкум шуданд, дидаю доништа аз ҷуброни зарари молу мулк, ки ба ташкилотҳо ё шахрвандоне, ки аз рӯи варақаи иҷро расондаанд, саркашӣ мекунанд, бинобар ин таъмин кардан лозим аст, ки ҳамаи шахсони дорои варақаи иҷро оид ба ҷуброни зарари дар натиҷаи ҷиноят расонидашуда бо кори муътадил таъмин карда шаванд.

Ноболиғи ба маҳрум сохтан аз озодӣ маҳкумшуда метавонад мустақилона ҳуқуқи шахрвандии поймолшудаи худро дар суд ҳимоя кунад. Барои ин ӯ бояд бо талаби дахлдор ба суд муроҷиат кунад. Агар маъмурияти колонияи тарбиявӣ интиқоли маҳкумшудаи ноболиғро барои иштироки шахсӣ дар маҷлиси судӣ тибқи тартиби муроғиати граждани рад намояд, парвандаи судӣ оид ба парвандаҳои граждани метавонад баррасӣ карда шавад, тавассути гузаронидани ҷаласаҳои видеоконфронси байни маҳкумшудаи ноболиғ ва суд. Дар қонунгузори амалқунанда ба масъалаи истифодаи технологияҳои муосир дар баррасии парвандаҳо дар муроғиати граждани ҷавоби мустақим дода нашудааст, ҳарчанд толорҳои маҷлиси президиумҳои судҳо бо камераҳои видеоӣ ва мониторингҳои муҷаҳҳаз мебошанд. Ин амалиро дуруст эътироф кардан лозим аст, зеро қоидаҳои протсессуалӣ ба истифодаи воситаҳои махсуси алоқа имкон медиҳанд. Дар қонунгузорӣ мавҷуд будани меъёри танзимқунандаи ҳифзи ҳуқуқҳои шахрвандии ноболиғони ба маҳрум сохтан аз озодӣ маҳкумшуда аз мукаммалии қонунгузори амалқунанда гувоҳӣ медиҳад. Барои дақиқтар фаҳмидани худмуҳофизатӣ дар ҳолати поймол кардани ҳуқуқи шахрвандӣ пешниҳод карда мешавад, ки мафҳуми зерини худмуҳофизати ҳуқуқи шахрвандии ноболиғон муттаҳид карда шавад - ин қобилияти ноболиғ барои мустақилона ҳифзи молу мулк ва шахсии вайроншудаи худ мебошад, ҳуқуқҳои ғайримолумулкиро бо амалҳои худ, ки қонун манъ накардааст, бидуни муроҷиат ба мақомоти судӣ ё дигар мақомоти ҳифзи ҳуқуқи шахрвандӣ. Дар колонияҳои тарбиявӣ ба маҳкумшудагон ҳангоми иҷрои ваколатҳои худ нисбат ба молу мулк дар асоси ҳуқуқи моликияти хусусӣ, ки дар ҷои адои ҷазо ҷойгир нест, маҳдуд карда мешавад. Барои амалӣ намудани ҳуқуқи истифода ва ихтиёрдорӣ ин амвол маҳкумшудагони ноболиғ бояд ба муассисаи намояндагӣ муроҷиат кунанд. Дар ин ҳолат ба сифати намоянда ҳама гуна шахсони қобили амал, ки маҳкумшудаи ноболиғ бовар кардааст, масалан, волидон, ҳешовандон ва дӯстон метавонанд баромад кунанд.

Нисбат ба молу мулк, ки ба онҳо дар асоси ҳуқуқи моликияти хусусӣ тааллуқ дорад ва дар колонияи тарбиявӣ ҷойгир аст, маҳкумшудагон тамоми ваколатҳои соҳибмулкоро дар

баробари шаҳрвандони озод амалӣ мегардонанд, яъне соҳиби истифода ва ихтиёрдорӣ онҳо мебошад, аз он барои қонунгардонани талаботи моддӣ ва маънавии онҳо, нисбати ашӯе, ки бевосита дар байни ноболиғон ба маҳрум сохтан аз озодӣ маҳкумшуда метавонанд дар ҳуқуқи моликияти шахсӣ қарор дошта бошанд, онҳо инчунин ваколатҳои молиқро амалӣ карда метавонанд. Аммо онҳо аз ихтиёрдорӣ қонунии ин ашӯ маҳруманд. Албатта, амали ноболиғи ба маҳрум сохтан аз озодӣ маҳкумшуда оид ба бегона кардани молу мулкаш дар асоси ҳуқуқи моликият бояд ба иродаи ӯ мувофиқ бошад. Вобаста ба ин, ба назари мо, чунин амалҳо бояд бо ризоият ва таҳти назорати маъмурияти колонияи тарбиявӣ, ки дар он ноболиғ қазои ҳудро адо мекунад, анҷом дода шавад. Маҳдудияти мазкур ба талаботи беҳатарӣ вобаста аст, бинобар ин он ба интиқоли пул ба шахсони дигар дахл надорад.

Бо мақсади боз ҳам самараноктар ҳифз намудани ҳуқуқи манзилии ноболиғони ба маҳрум сохтан аз озодӣ маҳкумшуда андешидани чораҳои хусусигардонии ҳатмии биноҳои истиқоматие, ки дар он ҷо танҳо маҳкумшудагони ноболиғ бо имкони истифодаи минбаъдаи биноҳои истиқоматӣ дар онҳо зиндагӣ мекарданд, ба мақсад мувофиқ аст, манфиатҳои маҳкумшудагони ноболиғ (масалан, ба иҷора додани биноҳои истиқоматӣ бо маблағи ҳатмӣ ба ҳисоби шахсии маҳкумшудаи ноболиғ). Фурӯши биноҳои истиқоматии ноболиғе, ки ба маҳрум сохтан аз озодӣ маҳкум шудааст, бояд дар ҳолатҳои истисноӣ танҳо бо розигии мақомоти васоюту парасторӣ анҷом дода шавад, бояд дар мавридҳои истисноӣ танҳо бо розигии мақомоти васоюту парасторӣ ва сардори колонияи тарбиявӣ сурат гирад.

АДАБИЁТ

1. Кодекси Гражданин Чумхурии Тоҷикистон
2. Нормативно-правовые акты, официальные документы судебная практика
3. Всеобщая декларация прав человека: Принята Генеральной Ассамблеей ООН 10.12.1948. // Известия. 1989. - 11 дек.
4. Европейская социальная хартия (пересмотренная), (принята в г. Страсбурге 03.05.1996), Ст. 7.
5. Конвенция о правах ребенка (одобрена Генеральной Ассамблеей ООН 20.11.1989) (вступила в силу для.

ҲИМОЯИ СУДИИ ҲУҚУҚҲОИ МАҲКУМШУДАГОНИ НОБОЛИҒ

Аҳамияти мақолаи мазкур аз он иборат аст, ки дар айни замон давлат сиёсати тағйир додани тартиби мавҷудаи ҳифзи ҳуқуқи шаҳрвандонро, ки бо як қатор сабабҳо ба таваҷҷуҳи махсус эҳтиёҷ доранд, ғайриқонуна амалӣ карда истодааст. Дар ин ҷо таъмини ҳифзи ҳуқуқи маҳкумшудагони ноболиғро яке аз проблемаҳои муҳим шуморидан лозим аст. Таъмини ин тоифаи ноболиғон бо имкони воқеии амалӣ намудани ҳуқуқҳои шаҳрвандӣ дар ҷойҳои маҳрумӣ аз озодӣ самтест, ки дар татбиқи сиёсати ҳуқуқии давлат аҳамияти хоса дорад. Тавре ки таҷриба нишон медиҳад, дар бисёр ҳолатҳо қўдакони ба маълумот, маводҳои дастрасӣ надоранд, ки ба масъалаҳои вазъи ҳуқуқии ноболиғон дахл намуда, муфассал ошкор мекунад. Ба андешаи мо, барои ноболиғи маҳкумшуда вобаста ба синну солаш амалӣ ва ҳифзи ҳуқуқҳои амволи ва шахсии ғайримулмулкии ҳудро мушкул аст.

КАЛИДВОЖАҲО: ҳифзи ҳуқуқҳои ноболиғони маҳкумшуда, вазъи ҳуқуқии ноболиғон, чораҳои қавобгарӣ, қуброни зарар, маҳдудиятҳо, колонияҳои тарбиявӣ.

СУДЕБНАЯ ЗАЩИТА ПРАВ НЕСОВЕРШЕННОЛЕТНИХ ПРАВОНАРУШИТЕЛЕЙ

Значимость данной статьи заключается в том, что государство в настоящее время активно проводит политику изменения действующих процедур защиты прав граждан, нуждающихся в особом внимании по ряду причин. Важным вопросом здесь является обеспечение защиты прав несовершеннолетних правонарушителей. Обеспечение данной категории несовершеннолетних реальной возможностью реализации своих гражданских прав в местах лишения свободы является направлением, имеющим особое значение в реализации государственной правовой политики. Опыт показывает, что во многих случаях дети не имеют доступа к информации и материалам, касающимся правового положения несовершеннолетних. По нашему мнению, несовершеннолетнему осужденному в зависимости от его возраста сложно осуществлять и защищать свои имущественные и личные неимущественные права.

КЛЮЧЕВЫЕ СЛОВА: защита прав несовершеннолетних осужденных, правовое положение несовершеннолетних, меры ответственности, возмещение вреда, ограничения, воспитательные колонии.

JUDICIAL PROTECTION OF THE RIGHTS OF JUVENILE OFFENDERS

The significance of this article is that the government is currently actively pursuing a policy of changing the existing procedures for the protection of the rights of citizens who need special attention for a number of reasons. Ensuring the protection of the rights of juvenile offenders is an important issue here. Ensuring this category of juveniles with a real opportunity to exercise their civil rights in places of deprivation of liberty is an area that is of particular importance in the implementation of state legal policy. Experience has shown that in many cases children do not have access to information

and materials that deal with the legal status of minors. In our opinion, it is difficult for a convicted juvenile, depending on his or her age, to exercise and protect his or her property and personal non-property rights.

Маълумот дар бораи муаллиф: *Ашуров Сухайли Салохович* – Донишгоҳи миллии Тоҷикистон, магистранти курси дуоми факултети ҳуқуқшиносӣ. **Суроға:** 734025, Ҷумҳурии Тоҷикистон, шаҳри Душанбе, хиёбони Рӯдакӣ, 17. Телефон: **985010198**.

Сведение об авторе: *Ашуров Сухайли Салохович* - Таджикский национальный университет, магистр 2-ого курса юридического факультета. **Адрес:** 734025, Республика Таджикистан, город Душанбе, проспект Рудаки, 17. Телефон: **985010198**.

Information about the author: *Ashurov Sukhayli Salohovich* - Tajik National University, 2nd year master's student of the Faculty of Law. **Address:** 734025, Republic of Tajikistan, Dushanbe, Rudaki Ave., 17. Phone: **985010198**.

ТАЪРИХИ АНДОЗ ВА МАРҲИЛАҲОИ ОН ДАР ҶУМҲУРИИ ТОҶИКИСТОН

Алишерзода А. А.
Донишгоҳи миллии Тоҷикистон

Дар адабиётҳои иқтисодӣ оид ба таърихи андоз ибраз мекоранд, ки ҳеҷ як кишвари дунё бе пайванди мустақим, бе сиёсати андозбандӣ ва андозситонӣ вазифаи пур қардани хазина ё қисмати даромади бучети давлатро дар амал татбиқ карда наметавонад. Намудҳои гуногуни андоз баробари пайдо шудани давлат ва сохторҳои бо он марбут ба миён омадаанд. Ҳар як давлат вобаста ба талаботи даври замонҳои гуногуни таърихи низоми андоз, тарзу қоидаҳо, намудҳои мухталиф ва меъёрҳои онро ҷорӣ мекоранд. Мисоли равшани инро мо аз таърихи халқҳои Осиёи Марказӣ, таҷрибаи аҳди Сомониён ва давлатдорихои минбаъда дар ин минтақа, инчунин даврони мавҷудияти Ҳокимияти Шуравӣ мушоҳида карда метавонем. Дар асрҳои 11 — 12 андозҳои гуногун, ба мисли хараҷ ва тамға барои савдогарон, мирал барои қорводорон ва ғайра истифода мешуданд. Дар солҳои баъдина давлатдорон сиёсати андозбандӣ ва андозситониро на танҳо дар мадди аввали сиёсати молиявӣ-иқтисодии хеш мегузоштанд, балки барои ғани гардонидани даромади бучети давлат онро такмил меоданд, тағйироту иловаҳои нав ба нав ворид мекоранд. Муаммоҳои андоз ва андозбандӣ ҳама вақт фикрҳои иқтисодчиёни ҷаҳон, инчунин олимони ва қормандони давлатиро низ дар ҳама даври замон ҷалб мекунанд.

Зарурат, моҳият ва принципҳои истифодаи андозро дар Европа аввалин шуда олим Уилям Петӣ соли 1662 дар китоби худ «Дар бораи андозҳо ва авориз» муайян кардааст. Баъдтар, соли 1776 олими барҷастаи иқтисоддон, поягузори илми иқтисод Адам Смит асари безаволи худ «Таҳқиқи моҳият ва сабабҳои пайдоиши бойгариҳои халқҳо»-ро интишор намуд, ки дар он масъалаҳои муҳими назарияи иқтисодӣ мавриди таҳқиқи амиқ қарор гирифтаанд. Ақидаи ӯ оид ба амали низоми иқтисоди бозорӣ ва танзими он ба воситаи як даста ноаён», дар бобати андоз ва андозситонӣ, принципҳои асосии он ва масоили дигари иқтисодӣ то имрӯз аҳамияти илмию амалии худро гум накардааст. Ҳамчунин *Адам Смит* қайд менамояд, ки андозҳо барои шахсоне, ки онҳоро мепардозанд, хусусияти ғулومӣ не, балки хосияти озод буданро маънидод мекунанд. *Фомаи Аквинӣ* андозро ҳамчун шакли иҷозатдодашудаи ғорат ё дуздӣ маънидод мекорд. *Шарл Луи Монтеске* андеша мекорд, ки ҳеҷ чиз ҳамон қадар донишу ақлу фахрро талаб намекунад, ба монанди муайян намудани он ҳиссаи даромаде, ки давлат аз аҳолии худ мегирад ва ба ӯ боқӣ мемонад. Маҳз Смит бори аввал ҷаҳор принциби классикии ташкили самарабахши фаъолияти андозситониро асоснок ва пешниҳод намулдааст.

1. Одилона ё боинсофона будани андоз. Аз рӯи ин принцип андоз бояд мувофиқи ҳаҷми даромади пулии андозсупоранда ситонида шавад.

2. Муайянии андоз, яъне меъёр ва муҳлати пардохти он бояд пешакӣ ва мушаххас муқаррар гардад.

3. Сарфакорӣ ва камхарчӣ оид ба андозбандӣ ва андозситонӣ. Моҳияти ин принцип дар он ифода меёбад, ки меъёри андоз дар ҳадди ақал бошад, то боиси ғорат ва норозигии аҳоли нагардад.

4. Дар андозситонӣ бояд ба амали худсарӣ ва қонуншиканӣ роҳ дода нашавад ва он бояд ҳамеша таҳти назорати кормандони мақомоти андоз бошад.

Истифодаи принципҳои зикршуда, дар фаъолияти мақомоти андоз ва намоёндагии он дар шаҳру ноҳияҳо барои ба низом овардани амалиёти андозбандӣ ва андозситонӣ, аз байн бурдани беадолатӣ, андозгирии аз меъёр зиёд, решакан кардани худсариро чабр кардан нисбат ба андозсупорандагон бештар ба таъмини адолат ва шаффофияти ин раванди иқтисодӣ мусоидат мекунад. Донишмандони машҳур Давид Риккардо, Чон Мейнард Кейнс ва як қатор олимони илми иқтисоди муосир ба масъалаҳои ташаккули механизм ва усулҳои андозбандӣ, сода, фаҳмо ва самарабахш гардидани истифодабарии принципҳои андоз ва системаи андоз тавачҷуҳи махсус зоҳир кардаанд. Дар шароити амали иқтисоди бозорӣ ва амсилаи иқтисоди омехта, ки ҳоло дар кишварҳои алоҳидаи ҷаҳон (масалан, ҚХХ, ИМА) мавриди истифода қарор дорад, ба истифодаи амалии боз як қатор принципҳои дигар ба монанди: сода ва шаффоф будани андоз, ҳадди ақал будани имтиёзҳои андоз, ягонагии системаи андозҳо дар қаламрави як давлат; қиёсшавандагии андозҳо барои қулли андозсупорандагон ва ғайра тавачҷуҳи бештар дода мешавад. Андозҳо дар аввали тамаддуни инсонӣ ҳанӯз истифода бурда мешуданд. Пайдоиши онҳо ба эҳтиётҳои аввалини ҷамъияти алоқаманд мебошанд. Ягон давлат наметавонист ва ҳоло ҳам наметавонад аз андозҳо аз шаҳрвандони худ истифода набарад. Нависанда ва таърихшиноси фаронсавӣ *Франсуа – Мари Волтер* чунин гуфта буд: «пардохти андозҳо – ин додани як қисми моликияти худ бо мақсади нигоҳ доштани моликияти боқимондаи худ» мебошад. Ҷамҷунин, Ҷайтов С.П., дар китоби худ Таърихи ҳуқуқи андоз дар Тоҷикистон даврабандии зерини қонунгузори андоз ва муносибатҳои андозро дар Тоҷикистон пешниҳод намудааст:

1. Пайдоиш ва рушди муносибатҳои андоз дар давраи қабл аз ташкили давлатдори тоҷик – давлати Сомониён (то асри XIX);

2. Низоми андози нахустин давлати асримиёнагии тоҷик – давлати Сомониён (асри XIX то ибтидои асри XX);

3. Хусусиятҳои танзими ҳуқуқи андозбандӣ дар давраи давлатдории бесубот (асри XI – нимаи дууми асри XIX);

4. Низоми андоз дар қаламрави Тоҷикисони имрӯза дар давраҳои ғасби Осиёи Миёна аз тарафи империяи Россия (нимаи дууми асри XIX – то ибтидои асри XX);

5. Марҳалаи шуравии рушди андозбандӣ ва ҳуқуқи андоз дар Тоҷикисон (ибтидои асри XX – то соли 1991);

6. Марҳалаи пасошуравии таърихи андозбандӣ ва қонунгузори андоз, ки давраи аз санаи бо эълумии Истиқлолияти давлатии Тоҷикистон оғоз гардида то ба имрӯз давом дорад.

Албатта, даврабандии пешниҳодшудаи рушди андозбандӣ ва қонунгузори андози Тоҷикистон бенуқсон нест. Вале он имкон медиҳад то давраҳои таърихӣ, ки дар давоми онҳо тағйироти ҷиддии низоми сиёсӣ иқтисодии давлат, аз ҷумла низоми муносибатҳои андоз ва тағйири қонунгузори андоз ба амал омадааст, аз ҳам ҷудо карда шаванд. Ин даврабандӣ барои бештар дарк намудану арзёбӣ кардани ҳуқуқи андоз дар давроне, ки барои тадқиқот дар доираи воситаи таълимии мавриди истифода қарордошта интиҳоб гардидааст, мусоидат менамояд.

Дар инкишофҳои усулҳои андозситонӣ мо метавонем 3 давраи асосиро ҷудо намоем:

1. Дар давраи I – аз дунёи қадим то аввали асрҳои миёна давлат апарати молиявӣ барои муайянкунӣ ва ҷамъоварии андозҳоро надошт. Давлат танҳо маблағеро муайян мекард, ки ба он эҳтиёт дорад ва ҷамъоварию ба шахр ва ҷамоа месупорид.

2. Дар давраи II – асри XVI то аввали асри XIX – дар як қатор мамлакатҳо муассисаҳои молиявӣ пайдо гардида, давлат як қисми вазифаҳоро ба уҳдаи худаш мегирад.

Он имтиёзҳои андозбандиро муайян намуда, аз болои ҷамъоварии андозҳо назорат мебарад.

3. Дар давраи III – давраи муосир – давлат тамоми вазифаҳоро оид ба муқарраркунӣ ва ситонидани андозҳоро ба зиммаи худ мегирад, чунки қоидаҳои андозбандӣ аллакай сохта шудаанд. Мақомоти ҳокимияти маҳаллӣ бо давлат роли ёрии тарафайнро мебозад, ки ин ё он дараҷаи мустақилиятро доранд.

Ҳамин тавр, системаи андозбандӣ бо баробари давлат пайдо гардида, инкишоф ёфтааст. Илова бар он дар асрҳои XIII- XII (то мелод) оиди андози сарикасӣ дар шаҳри Вавилон тазакур дода мешавад. Тақрибан ба ҳамин давра маълумоти аввалин оид ба андозбандии умумӣ дар Хитой ва қаламрави Эрон рост меояд. Дар давраи ҳукмронии аввалин фараонҳо дар Миср аллакай андози замин ситонида мешуд. Дар шаҳрҳои Юнони қадим аз шаҳрвандон аз 1/20 ҳисса ва баъзан аз 1/10 ҳиссаи даромадҳои онҳо ситонида мешуданд. Ин ғайр аз «дахҳои масҷидҳо», ки дар шакли хайрияҳои ихтиёрӣ ситонида мешуданд. Инчунин, аксизҳо ба намуди ҷамъовариҳои назди дарвозаи шаҳр ситонида мешуданд. Ин имконият меод, ки воситаҳоро барои таъмин намудани артиши кироя, барои пурқувват гардонидани деворҳои шаҳрҳо-давлатҳо, барои соختани масҷидҳо, роҳҳо, системаи обтаъминкунӣ, гузаронидани идҳо, тақсимкунии пул ва маҳсулот барои камбағалон ва барои дигар мақсадҳои ҷамъиятӣ мутамарказонида ва хароҷот карда мешуданд. Дар баробари ин афинагиҳо тайёр буданд, ки хайрия намоянд ва бештар онҳо аз давлатҳои забткардашон хироҷ ва аз давлатҳои иттиҳодӣ тухфаҳоро мегирифтанд. Аммо ҳангоми эҳтиёҷ доштан ба хароҷотҳои калон, шурои аҳоли ва ё маҷлиси аҳоли аз даромадҳои ғоизҳои таъиншударо меситониданд. Дар давлатҳои Рими қадим дар давраҳои оромӣ андозҳо тамоман истифода намешуданд. Хароҷотҳо барои идоракунии шаҳр минималӣ буданд. Ин хароҷотҳо маблағҳое, ки аз ҳисоби ба иҷора додани замин ҷамъоварӣ мешуданд, рӯйпӯш мекарданд. Лекин дар давраҳои ҷангӣ давлат маҷбур шуд, ки аз даромадҳои гирифтаи аҳоли андоз ситонад. Муайянкунии маблағи пардохтҳои андозӣ ҳар 5 сол аз ҷониби мансабдорон-сензорон гузаронида мешуданд. Шаҳрвандони рим аризаро оид ба ҳолати молиявӣ ва оилавии худ ба сензорон тартиб дода, ба онҳо пешниҳод мекарданд. Ҳамин тавр, асосҳои баённома оид ба даромадҳо сохта мешуданд. Бо баробари авҷ ёфтани давлати Рим ва забткунии минтақаҳои нав дар системаи андозбандӣ тағйироту ислохотҳои нав дароварда мешуданд. Сарчашмаи асосии даромадҳо дар деҳотҳои Рим ин андози замин ба ҳисоб мерафт. Меъёри миёнаи он 1/10 ҳиссаи қисми даромад аз минтақаи замин ташкил меод. Инчунин дигар моликият ҳам андозбандӣ мешуд, аз қабилҳои амволи ғайриманкул, сарватҳо, моҳӣ, ва чорво. Аз сабабе, ки андозҳо ба таври нақдӣ ситонида мешуданд, моликон маҷбур буданд, ки маҳсулоти зиёдатӣ истеҳсол намоянд, то ки онҳо фурухта нақдинаро ба даст оранд. Ин ба инкишофёбии муносибатҳои пулию савдо, зиёдшавии ҷараёни тақсимоли меҳнат ва ҷараёни мутамарказонидани аҳоли ва ҳаёти иқтисодӣ дар шаҳрҳои калон оварда расонд. Бисёре аз таҷрибаи хоҷагидорӣ Рими қадим ба Византия гузаштанд. Дар давраи аввали ҳукмронии империяи византигӣ то асрҳои VII - 21 намуди андозҳои мустақим вучуд доштанд аз ҷумла, андози замин, андози сарикасӣ, андоз барои таъминоти артиш, андоз аз аскарони нав (агар онро пардохт намоянд, пас аз пардохти андози ҳарбӣ озод мешаванд). Баръакс, бо сабаби андозбандии аз ҳад зиёд ба камкунии базаи андозҳо ба миён овард, ки ба бухрони молиявӣ, ки қувваи давлатро суст гардонид, оварда расонид. Системаи андозбандии Ҷумҳурии Тоҷикистон ҳам таърихи пурмазмунро дорад. Он аз давраҳои қадим авҷ ёфта, то замони мо таҷрибаи андозбандии худро ҷамъоварӣ намудааст. Таърихи халқҳои Шарқ ва Осиёи Марказӣ дар давраҳои дунёи қадим ва асримиёнагӣ ба мо нишон медиҳад, ки андозҳо дар ин мамлакатҳо барвақт ба вучуд омаданд. Масалан, пештар андозҳо дар шакли натуралӣ дар намуди оброқӣ, инъом, андози сарона, уҳдадорӣ меҳнатӣ ва меҳнати бемузди деҳқонон ба манфиати мулкдор амал мекарданд. Инчунин, дар давраҳои қадим дар давраи

инкишофёбии заминдории қабилагӣ андозҳои молӣ ба сардорони қабила месупориданд ва давлат бошад аз сардорони қабила хироҷ меситонид. Бояд қайд кард, ки рентаи замин (хироҷ) ба давлат вобаста аз шакли моликият аз рӯи меъёрҳои муайянгардида ситонида мешуданд. Масалан, аз заминҳои давлатӣ – 3/10 ҳиссаи ҳосил, аз заминҳои масҷидҳо - 1/10 ҳиссаи ҳосил ва аз заминҳои шахсӣ бошад – 2/10 ҳиссаи ҳосил пардохта мешуданд.

Дар давраи феодализм заминдории қабилагӣ барҳам хурда, ташкилҳои моликияти хусусӣ ба замин, тақсимои ҷамъият ба синфҳо, тақсимот ба заминдорони хурд ва миёна, феодалҳои заминдорони калон амалӣ гашта, онҳо рентаи замин, ки ба андозаи 1/10 ҳиссаи ҳосил пардохта мешуд, месупориданд. Рентаи заминро ба ғайр аз феодалону заминдорон ва деҳқонон, инчунин руҳониёни мусулмонон низ месупориданд. Дар ин давра муносибатҳои иҷоравӣ инкишоф ёфта буданд. Давлат ва заминдорон ба деҳқонон заминҳои худро ба иҷора дода, онҳо рентаи заминро дар шакли пулӣ ё молӣ мепардохтанд. Азбаски тамоми ҳуқуқҳои деҳқонон поймол мешуданд, яъне заминдорон қариб тамоми даромади аз замин гирифтаре ҳамчун пардохти уҳдадорӣ иҷоравӣ мегиританд, деҳқонон доимо побанди заминдорон буданд. Ба воситаи андозҳо ва иҷораҳои деҳқонон истисмор мешуданд ва бе воситаи зиндагӣ мемонданд, чунки дар намуди ин пардохтҳои ҳатмӣ тамоми маҳсулоти истеҳсолкардаи онҳо ситонида мешуданд. Дар асрҳои IX дар Мовароуннаҳру Хуросон дар посбонгоҳҳои махсусан дар гузаргоҳҳои дарёҳои назди шаҳрҳои азим ё дар сарҳадҳои қаламрави корвонгузар боҷи савдо рӯёнида мешуд. Дар гузаргоҳҳои Амударё аз савораҳои асп боҷ меситониданд. Дар Осиёи Миёна дар давраҳои то феодализм ва давраи феодализм чунин намудҳои андоз ситонида мешуданд, ба монанди: закоти замин, ушр, андози мерос, андози хона, тарозухақӣ, рентаи замин, уҳдадорӣҳои корҳои хоҷагӣ, ҳашар ва ғ.

Насридини Тусӣ дар асари худ дар бораи «молия ва системаи молиявӣ андозӣ»-ро пурра тавсиф намуд. Ӯ чунин намудҳои андозро қайд кардааст:

- 1) Андоз аз заминдорон – хироҷ;
- 2) Андоз аз савдогарон – тамъ;
- 3) Андоз аз чорводорӣ – марал;
- 4) Андоз аз мерос;
- 5) Андози сарикасӣ – копчур.

Дар пардохтҳои ғайриандозӣ низ чунин дарҷ намудааст:

- 1) Даромадҳои тасодуфӣ – тайёрат;
- 2) Пардохтҳо ба ғайриҷамъовардагонҳои андозҳо;
- 3) Супоридани тарозугӣ ва андозбандии ҷой (иморат);
- 4) Иҷозатнома барои ҳунармандӣ;
- 5) Боҷ аз роҳҳо ва киштиҳо.

Инчунин, авариз – андози фавқулода, саридарахт – андози сарона, ки аз рӯи дарахтони мевадиханда рӯёнида мешуд, муҳассилона – андози саронаи махсус, ки ба ғайриҷамъовардагонҳои андоз, пардохт аз манзил ё замини наздиҳавлигӣ, саршумор – андози сарикасӣ, закот, исқот, идрор, хумс, амвол, танобпулӣ, кавсан ва ғ. Дар асрҳои XVIII – XIX муносибатҳои феодалӣ ба пешрафти ҷамъияти иқтисодӣ сар шуда, иқтисоди мамлакатро ба бухрон оварда расонд. Ин давра бо гаронии андозӣ арзёбӣ гардид. Мувофиқи маълумоти сарчашмаҳои таърихӣ, қисмати муҳимми Осиёи Марказии ҳозира дар асрҳои 5 - 4 пеш аз милод дар ҳайати давлати Ҳахоманишиҳо қарор гирифта буд. Тамоми давлати Ҳахоманишиҳо ба вилоятҳои молиётдихандаи ҳарбӣ, яъне сатрапиҳо тақсим гардида буд, ки онҳоро волиҳо (сатрапҳо) идора мекарданд. Сатрапҳо, ки бевосита ба подшоҳ итоат мекарданд асосан онҳо бояд дар вилояти худ андоз меситониданд ва хароҷоти қушунҳоро таъмин мекарданд. Ҳар як вилоят мебоист андозӣ солоноро бо пул адо мекард, ба тариқи молиёти (бойгарӣ) ҷинсӣ, яъне маҳсулоти зироатӣ ё ҳунармандӣ, маъдани кон ё чорводорӣ андоз мепардохтанд.

Илова бар ҳамаи ин андозу ухдадориҳо, боз бочҳои дохилӣ ва андозҳои роҳ вучуд дошанд. Яъне, аз воситаҳои дигари даромади иловаи давлат ин вобастагӣ дарғот буд, ки баъди ин афташ дар замони Ҳахоманишҳо иншоотҳои калон дар дасти маъмурият (ё таҳти назорати) давлат буданд. Барои кушодани дарғот аҳоли маҷбур буд, ки хазина хирочи иловагӣ бидиҳад. Сохтори мутаносиби идораи давлат, аз он ҷумла оид ба ҷамъовариҳои андоз ва истифодаи маблағҳои давлатӣ дар асрҳои 4-5 дар давлати Сомониён ташкил дода шуда буд. Девони вазир асоситарин идораи марказӣ ҳисоб мешуд ва тамоми муассисаҳои маъмурӣ, сиёсӣ ва иқтисодии давлатро назорат менамуд. Ба ӯ сардорони ҳамаи дигар девонҳо итоат мекарданд, аз он ҷумла девони муставфӣ (хазинадории давлат), девони мушриф (назорати корҳои давлатӣ, хусусан қарзи хазина). Муассисаҳои маҳаллии ҳамаи девонҳо итоати дутарафа дошанд, яъне аз як тараф, ба ҳокимони вилоятҳо итоат мекунанд, аз тарафи дигар ба девони марказии худ итоат мунамуданд. Замин ба феодалон бар ивази хизматашон барои истифодабарии якумра мешуд. Даромади асосии давлатӣ, аз ҳисоби рента – хирочи замин буд, ки андозаи он бо пул ҳисоб мешуд.

Арбоби бузурги давлатии давраи ҳукмронии Салҷуқиён Низомулмулк (1017-1092) дар китоби худ «Сиёсатнома» тарзу усулҳои муайян кардани ситонидани хирочи заминро муфассал додааст. Вай таъкид кардааст, ки аз болои ҷаъолияти-андозгирандагон назорат бурда шавад, то ки онҳо халқро ғорат накунанд ва дар сурати бо сабабҳои узрнок супорида натавонистани андоз ҳатман барояшон муҳлати адои пардохти андоз дароз карда шавад. Маъмурон, тиҷорон, намояндагони табақаи руҳонӣ ва аъзоёни хонаводаи хонӣ, вақте аз ягон маҳал мегузаштанд, ярмикҳои махсусро нишон медоданд ва аз аҳоли манзил, озуқа ва нақлия талаб мекарданд. Илова бар ин, масъулияти бо хӯрок ва либос таъмин намудани дастаҳои ҳарбии дар шаҳру деҳот гузашташуда низ ба зиммаи аҳоли буд. Пешаварон ғайр аз ин ба таҳия намудани як миқдори муайяни маҳсулот, аз қабилҳои аслиҳа, пойафзолу либос ба ҳокимони муғул таъмин кардан вазифадор буданд. Ба тамоми аҳоли хирочҳои саршумор баста шуда буданд. Дар Мовароуннаҳр ашхоси сарватманд сола 10 динар дар Хуросон – 7 динар хирочи саршумор медоданд. Чунин тарзҳои ҷамъовариҳои даромадҳои давлатӣ аҳолиро боз ҳам харобу бенавотар мекард. Масъалаҳои андоз ва андозбандӣ дар асрҳои мутафаккири асри – 8 Насриддини Тусӣ, ки дар боло қайд намудем дар асараш «Молиёт» ва «Рисола дар расму оини подшоҳони қадим, тарзи гирифтани молиёт ва хироч ва масорифи он» тасвир гардиданд. Муаллиф қайд кардааст, ки мақоми хирочситонӣ дар мамлакат боло рафта, аммо хазинаи давлат аз хазинаи подшоҳ ҷудо нашуда буд. Номуайянию мубрамии хирочбандӣ, ришвахурию ришватситонии амалдорони давлатиро зиёд мекунад. Мақсади мадохилоти мураттаби маблағи даромади давлатӣ мебояд ҳар як навъи андоз дар муҳлатҳои муқарраршуда ба таври ҳатмӣ ситонда шавад, ки ба андозсупоранда мувофиқ аст. Илова бар ин, андоз набояд кӯшиши ривочи истеҳсолотро битезонад. Ин қабил пешниҳодоти доираи андозбандӣ ҳозир ҳам ҳангоми таҳлили қонунҳои андоз қобили қабуланд. Сиёсати молиётии Темур ва Темуриён дар асрҳои XVI-XV барои вусъат ва инкишофи зироат шароити нисбатан фароҳам мусоид овард. Андозаи асосии замин хироч ба тариқи мол, одатан сеяки ҳосилро ташкил мекард ё аз рӯи масоҳати замин ба тариқи пул ситонида мешуд. Ғайр аз хирочи замин боз бисёр андозҳои дигари иловагӣ вучуд дошт, ки ҳам ба шакли пул ва ҳам ба шакли мол аз мардум меситониданд. Чанде аз ҳамин қабил андозҳои иловагӣ маҳз барои таъмини маоши соҳибмансабон сарф мешуд. Ба дарахтони мева андози махсусе буд, ки онро «сардарахтӣ» меномиданд. Андози сарикасӣ, ки муғулҳо ҷорӣ карда буданд, бо номи «саршумор» вучуд дошт. Ба сабаби дуд кардан андоз мегирифтанд, ки «дудӣ» ном дошт. Вазинтарин андоз «барид», яъне пушта – «улоғ» буд, ки мувофиқи он аҳоли маҷбур буд ба ҳар чопар (хабарасон) ё қосид асп ёфта диҳад ва «пешкаш» (ба тариқи тухфа ва бахшиш) ба

шумор мерафтанд. Дар вақти чанг аз аҳоли андозҳои иловагии махсус мегирифтанд, вале амалдорон онҳоро дар айёми осоишта низ меруёниданд.

Шакли сеюми хироҷ дар шакли маҷбурият – «бегорӣ» номида мешуд, ки дар сохтмон ва таъмири Ҳисору қалъа, кофтаи ва тоза кардани каналу корезҳо ва ғайра кор мефармуданд. Ин барои аҳли меҳнат аз ҳама вазнинтарин буд ва ононро аз кори асосиашон мемонд. Андозҳо ниҳоят миёншикан, яъне душвор буданд, бинобар ин тибқи меъёрҳои муқарраршуда, ҳокимон баъзан онҳоро бекор карда метавонишанд. Чанд маротиба ба муҳлатҳои гуногун аз сабаби беҳад қашшоқу нодории аҳоли ва саҳтдили оиладорон андози таъминкунии сарбозон бекор карда шуда буд. Аҳолии шаҳрҳо ба давлат баъзе аз андозҳои номбурдари месупориданд ва аз корҳои маҷбури озод набуданд. Ба ғайр аз ин боз бочу хироҷҳои бевосита барои савдою ҳунармандӣ ва ғайра вучуд дошт. Дар асри XVI дар давлати Шайбонӣ тақсимоати мулкӣ амлоқӣ вучуд дошт. Хусусият он чунин буд, ки ҳокими мулк ҳуқуқ дошт куллан ё қисми хироҷи заминҳои амлоқи давлатиро барои худаш чамъ оварад. Ин ҳокимон ҳуқуқ доштанд қисми заминҳои давлатии амлоқи худро ба феодалҳои диниву дунявӣ ва намояндагони табақҳои низомӣ тақсим карда диҳанд. Дар шаҳрҳо андозҳои сирф шаҳрӣ вучуд доштанд (даҳяки қисми молҳои фурухташаванда ситонда мешуд). Ба ғайр аз он ҳокимон бо раводиди худ метавонишанд шаҳрнишонро андозҳои иловагӣ банданд. Манотиқи Осиёи Миёна қариб якуним ҳазор сол дар шароити ҳукмронии шакли махсуси муносибатҳои феодалӣ қарор дошт ва мардум давраи сотсиализму капитализмро аз сар нагузаронидааст. Дар ин давра пурра тағйир додани тартиботи феодалӣ, анъанаву одатҳо аз имкон берун буд. Дар давлатҳои феодалӣ, ки асоси ташаккули Тоҷикистони имрӯза буданд, андозбандии зиёд вучуд доштанд ва дар баробари ин тарзи ситонидани онҳо ва шакли андозбандӣ характери худсарона дошт, ки Садриддин Айнӣ ба он диққати ҷиддӣ додааст. Пурра воқиф будан аз вазъи иқтисодии он давра ба Садриддин Айнӣ имкон дод, ки хусусиятҳои хоси андозбандии аморати Бухороро муайян карда, масъалаи тақмили усулҳои чамъоварии андозро пешниҳод намояд. Пешниҳоди мазкур то ба ҳол қиммати худро гум накардаанд ва ҳоло ҳам дар системаи андозбандии миллиаи истифода мешаванд. Ҳамин тавр, аз давлатҳои қадим то ба забт кардани Осиёи Миёна аз ҷониби Россия аз рӯи маълумоти Бобочон Ғафуров ва Садриддин Айнӣ андозу системаи андозбандӣ дар қаламрави Тоҷикистони имрӯза муътабар ҷараён дошт. Мустаҳкамшавии давлат ва ҳокимияти марказии он ба устуворшавии муносибатҳои андоз мусоидат мекард. Андак дертар системаи андози Россия сохта шуд. Сарчашмаи асосии даромадҳои хазинаи князӣ – ин хироҷ аз халқҳо ва деҳотҳои забтшуда мебошад. Хироҷ бо пул – аксар вақт бо тангаҳои арабӣ ё ин ки бо воситаи моддӣ – пашмоҳа дода мешуд. Ҳамчунин андозбандии ғайримустақим дар шакли бочҳои андозӣ ва судӣ амал мекарданд. Сарчашмаи ниҳоят калонтарини даромади хазина – чамъовариҳои савдоӣ буданд, ки аз ҳисоби дохил шудани заминҳои нав ба княжествои Москва ва алалхусус марказҳои бузурги савдо зиёд мегаштанд. Иттиҳоди сиёсии заминҳои русӣ ба асри XV рост меояд.

Дар замони феодализм тақрибан дар асрҳои XII – XVII андозҳо дар намуди боч, андози молӣ ё пулӣ ё дар намуди пардохти уҳдадорӣҳои меҳнатӣ рӯида мешуданд. Давлат барои рӯйпӯш намудани хароҷотҳои худ меъёри андозҳоро баланд ва шумораи онҳоро зиёд менамуд. Бояд қайд кард, ки бо баробари он барои минбаъд ғулом гардонидани деҳқонон андози ягонаи давлатиро ҷорӣ намуданд, ки андози ҷорҳои корӣ номида мешуд. Баъд аз ҷорӣ намудани ҳамин ислоҳотҳои андозӣ сатҳи зиндагии аҳоли ниҳоят бад ва вазнин шуда, онҳоро ба қашшоқӣ ва дар навбати худ ба пастрабии инкишофи кувваҳои истеҳсолкунанда ва муносибатҳои истеҳсоли оварда расонд. Дар асрҳои XVIII – XIX баробари пайдоиш ва барқароршавии муносибатҳои иқтисодии буржуазӣ андозҳо бо мақсади истисмори меҳнатӣ истифода мешуд. Пардохткунандагон оброқи пулӣ, сенза, андози моддӣ, андози сарикасӣ, 1/10 ҳиссаи калисо, андоз

барои намак ва дигар намудҳои бешумори андозхоро пардохт менамуданд ва ин барои онҳо бори гарон буд. Дар давраҳои ҳукмронии Пётри I дар асри XVIII бо сабаби ҷангҳои зиёд, сохтмони калон, дигаргуниҳои калон дар миқёси давлат норасогиҳои доимии захираҳои молиявӣ ҳис карда мешуд. Барои пур кардани хазинаи давлат тарзҳои нав ба нави ситонидани андозҳо ихтироъ шуда, намудҳои нави андоз ҷорӣ мешуданд. Княз вазифаи нави махсус – муфидон, ки ба вазифаи онҳо ихтироъ намудани намудҳои нави андозҳо дохил мешуд, таъин намуд. Лекин бо баробари ин княз як қатор ҷорабиниҳоро оид ба адолати андозбандӣ, тақсимоли баробари андози ҷорҳои қорӣ андешид. Вазнинии андозҳои пештара аввалан барои камбизоатон сабук шуд. Барои пешгирии суиистеъмоли, ба рӯйхатгирии хазинахонаҳо андози сарона дохил карда шуда буд. Дар давраи ҳукмронии Екатеринаи II бошад системаи идоракунии молия тағйир дода шуд. Александри I дар навбати худ соли 1802 Вазорати молияро ташкил дод. Ҳоло бошад системаи муосири Федератсияи Россия ба мустақкамкунии бозори аввал дар хоҷагидорӣ, мусоидат намудан ба рушди соҳибқорӣ ва бо баробари ин ҳамчун монеа дар роҳи пастшавии сатҳи иҷтимоии табақаҳои каммузд хизмат менамоя. Андозҳо якҷанд истилоҳотро, аз ҷумла андозсупорандагон, объекти андозбандӣ, давраи андоз ва имтиёзҳои андозро дарбар мегиранд. Шахсони воқеӣ ва ҳуқуқӣ, ки ба зимаашон пардохти андоз гузошта шудааст, ҳамчун андозсупоранда эътироф карда мешаванд. Объекти андозбандӣ метавонад аз амвол, даромад, ғоида, амалиёт доир ба таҳвили мол, арзиши молҳои таҳвилшуда, воридоти мол иборат бошанд.

Меъёри андоз ин бузургии ҳисобкардашудаи маблағи андозхое мебошад, ки нисбати воҳиди ченаки манбаи андозбандӣ истифода бурда мешавад. Меъёри андоз бо фоиз ва маблағи мутлақ нисбати воҳиди ченаки манбаи андозбандӣ муқаррар карда мешаванд. Таҳти мафҳуми давраи андоз, муддате дар назар дошта шудааст (соли тақвимӣ, семоҳа, моҳ, дар дигар муҳлатҳо), ки нисбати андозҳои алоҳида муқаррар гардидааст ва ҳангоми гузаштани он, манбаи андоз муайян ва маблағи андози ба бучет супоридашаванда ҳисоб карда мешаванд.

АДАБИЁТ

1. Фарҳанги истилоҳоти ҳуқуқ / Зери таҳрири Маҳмудов М. А. — Душанбе: ЭР-граф, 2009.
2. Андоз / С. Ҳабибов // А — Асос. — Д.: СИЭМТ, 2011. — (Энциклопедияи Миллии Тоҷик : [таҳм. 25 ҷ.] / сармуҳаррир А. Курбонов ; 2011—2017, ҷ. 1). — ISBN 978-99947-33-45-3.
3. Шабакаи интернетӣ <https://tg.wikipedia.org>.
4. Ҳайтов С.П. Таърихи ҳуқуқи андоз дар Тоҷикистон (нимаи дуҷуми асри 19 – ибтидои асри 21) / С.П. Ҳайтов. - Душанбе -2017. «Ирфон», С – 10.
5. Шабакаи интернетӣ <https://durahshon.tj>.
6. Конституцияи Ҷумҳурии Тоҷикистон моддаи 10

ТАЪРИХИ АНДОЗ ВА МАРҲИЛАҲОИ ОН ДАР ҶУМҲУРИИ ТОҶИКИСТОН.

Дар мақолаи мазкур масъалаи таърихи андоз ва марҳилаҳои он дар ҷумҳурии Тоҷикистон мавриди баррасӣ қарор гирифтааст. Таърихи андоз ин яке аз нишонаҳои давлатдорӣ ба ҳисоб меравад, ки дар ҳама давраи замон боиси таваҷҷуҳи махсуси ҳокимон қарор дошт. Таърих гувоҳ аст, ки тоҷикон яке аз миллатҳои қадимтарини ҷаҳон ба ҳисоб рафта, аз асрҳои V – IV пеш аз милод дар замони давлатдорӣ Ҳахоманишиҳо то замони муосир вучуд дошта, дар супоридани андоз ва пардохтҳо ҳамеша саҳмгузор буданд. Аз ин лиҳоз додани андоз ва пардохтҳо, ки дар моддаи 45-и Конституцияи Ҷумҳурии Тоҷикистон дарҷ гардидааст, вазифаи ҳар кас мебошад. Меъёри андоз ин бузургии ҳисобкардашудаи маблағи андозхое мебошад, ки нисбати воҳиди ченаки манбаи андозбандӣ истифода бурда мешавад. Меъёри андоз бо фоиз ва маблағи мутлақ нисбати воҳиди ченаки манбаи андозбандӣ муқаррар карда мешаванд.

КАЛИДВОЖАҲО: таърихи андоз, давраҳои андоз, қонунгузорӣ андоз,

НАЛОГОВАЯ ИСТОРИЯ И ЕЁ ЭТАПЫ В РЕСПУБЛИКЕ ТАДЖИКИСТАН

В данной статье рассматривается история возникновения налога и его этапы в Республике Таджикистан. Налоговая история — одна из визитных карточек штата, которая всегда привлекала внимание губернаторов. История показывает, что таджики - один из древнейших народов мира, они существовали с V-IV веков до н.э. при государстве Ахеменидов до наших дней и всегда вносили свой вклад в уплату налогов и сборов. В связи с этим обязанностью каждого является уплата налогов и сборов, предусмотренных статьей 45 Конституции Республики Таджикистан.

Налоговая ставка – это расчетное значение суммы налога, применяемое к единице измерения налоговой базы. Ставка налога устанавливается в процентах и в абсолютных величинах на единицу измерения налоговой базы.

КЛЮЧЕВЫЕ СЛОВА: налоговая история, налоговые периоды, налоговое законодательство,

TAX HISTORY AND ITS STAGES IN THE REPUBLIC OF TAJIKISTAN

This article discusses the history of the tax and its stages in the Republic of Tajikistan. Tax history is one of the hallmarks of the state, which has always attracted the attention of governors. History shows that the Tajiks are one of the oldest nations in the world, they existed from the V-IV centuries BC under the Achaemenid state to the present day and have always contributed to the payment of taxes and fees. In this regard, it is the duty of everyone to pay taxes and fees, as provided for in Article 45 of the Constitution of the Republic of Tajikistan. The tax rate is the calculated value of the amount of tax applied to a unit of measurement of the tax base. The tax rate shall be established as a percentage and in absolute amounts per unit of measurement of the tax base.

KEYWORDS: tax history, tax periods, tax legislation,

Маълумот дар бораи муаллиф: *Алишерзода Абдурауф Алишер* – Донишгоҳи миллии Тоҷикистон, магистранти курси дуҷуми факултети ҳуқуқшиносӣ. **Суроға:** 734025, Ҷумҳурии Тоҷикистон, шаҳри Душанбе, хиёбони Рӯдакӣ, 17. Телефон: **003667474**;

Сведения об авторе: *Алишерзода Абдурауф Алишер* – Таджикский национальный университет, магистр второго курса юридического факультета. **Адрес:** 734025, Республика Таджикистан, город Душанбе, проспект Рудакӣ, 17. Телефон: **003667474**;

Information about the author: *Alisherzoda Abdurauf Alisher* – Tajik National University, second - year master's student of the Faculty of Law. **Address:** 734025, Republic of Tajikistan, Dushanbe, Rudaki Ave., 17. Phone: **003667474**;

АСОСҶОИ ҲУҚУҚИИ МАҚОМИ ЗАНОН ДАР ҲАЁТИ ИҶТИМОӢ-СИЁСИИ ҶОМЕАИ ТОҶИКИСТОН

Қодирқулов Х.Р. Сирочидинова М. Ш.
Донишгоҳи миллии Тоҷикистон

Дар шароити кунунӣ, ки пешрафти илму техника мушоҳида карда мешавад ва муносибатҳои нав ба нави ҷамъияти арзи ҳастӣ мекунад, баробарии вазъи ҳуқуқиву иҷтимоии мардону занон ва имкониятҳои баробари амалигардонии ҳуқуқҳои онҳо талаби замон аст. Ҳуқумати Тоҷикистон сиёсати гендериро пеша намудааст, ки он ба намоёндагони ҳар ду ҷинс имконияти озодона инкишоф додани қобилияту тавоноӣ, маҳорат ва малакашонро барои иштирок дар раванди сиёсӣ, иқтисодӣ, иҷтимоӣ, фарҳангӣ ва азҳудкунии натиҷаи он медиҳад. Бояд қайд намуд, ки дар сиёсати дохилии давлат танзими ҳаёти ҷамъияти нақши муҳим мебозад. Фаъолияти мақомоти давлатӣ оид ба рушди соҳаҳои иҷтимоӣ, қоньгардонӣ ва ҳамоҳангсозии талаботи шахсият ва гурӯҳҳои иҷтимоӣ, таъмини сатҳи ҳуби зиндагӣ таъсири назаррас мерасонанд.

Дар Тоҷикистон муассисаи асосие, ки ба пешбурди сиёсати гендерӣ масъул аст, Кумитаи кор бо занон ва оила маҳсуб меёбад. Кумита ба фаъолияти гуногунҷанба, аз таҳқиқи масъалаи занон то шунидани арзу шикоятҳои шахрвандон, тарғиби фаъолияти занон дар васоити ахбори омма, танзими қори ташкилотҳои давлатӣ ва ғайридавлатӣ доир ба масъалаҳои баробарии гендерӣ ва ғайра машғул аст. Дар назди кумитаи кор бо занон 110 марказҳои минтақавии иттилоотӣ- машваратӣ ва рафъи бухрон, ки аз бучети маҳаллӣ маблағгузорӣ мешаванд, амал мекунад [1.с.15].

Ҳуқумати Тоҷикистон аз соли 1994 уҳдадорӣ муваффақ шудан ба баробарии гендериро бар дӯш гирифт. Яке аз дастовардҳои муҳимми Тоҷикистони соҳибистиклол дар самти баробарии гендерӣ ин таҳия ва қабули санадҳои ҳуқуқии татбиқи сиёсати гендерӣ маҳсуб меёбад. Тоҷикистон дар ин ҷода тадбирҳои судманд андешида, шартномаҳои байналхалқиро тасвиб ва қонунгузориҳои миллиро бо санадҳои меъёрии байналхалқӣ мутобиқ намудааст [2.с.3]. Давлат ва Ҳуқумати Тоҷикистон ғамхорӣ ба занон ва баланд бардоштани мақоми занро бахши муҳимми сиёсати давлатӣ муайян намудааст.

Асосгузори сулҳу ваҳдати миллий, Пешвои миллат Президенти Ҷумҳурии Тоҷикистон муҳтарам Эмомалӣ Раҳмон дар Паёми худ ба Маҷлиси Олӣ “Дар бораи самтҳои асосии

сиёсати дохилӣ ва хориҷии ҷумҳурӣ” санаи 21 декабри соли 2021 бо самимияти беандоза нисбат ба занон зарурияти боз ҳам таҳким бахшидани мавқеъ ва нақши занонро дар ҳаёти сиёсӣ иҷтимоӣ давлат таъкид намуданд [3,с.16]. Таъйини солҳои соҳибистиклолӣ Ҳукумати мамлакат зеро роҳбарии Президенти кишвар Эмомалӣ Раҳмон бо мақсади дастгирии занону модарон ва баланд бардоштани мавқеи онҳо дар ҷомеа як силсила тадбирҳои судмандро амалӣ гардонид. Қабул шудани «Нақшаи миллии тадбирҳои Ҳукумати Ҷумҳурии Тоҷикистон оид ба баланд бардоштани мақом ва нақши зан дар солҳои 1998-2005» [4,с.3]. намунаи беҳтарини ғамхорӣ ва эътимоду боварӣ ба ҳисси баланди масъулиятшиносӣ ва ғайрату қарордории занони ҷумҳурӣ мебошад.

Президенти Ҷумҳурии Тоҷикистон Эмомалӣ Раҳмон Фармон «Дар бораи тадбирҳои баланд бардоштани мақоми зан дар ҷомеа» - ро бо имзо расонид, ки барои боз ҳам фаъолтар шудани занон заминаи мусоид фароҳам овард. Минбаъд ба хотири дастгирии занон якҷанд барнома ва стратегияҳои давлатӣ ба тасвиб расиданд, ки ҳар кадоми онҳо ҷиҳати баланд бардоштани мавқеи занону духтарон нақши муҳим бозиданд. Дар солҳои истиқлолият барои таҳсили духтарон шароити муносиб муҳайё карда шуд.

Азбаски зухуроти нобаробарии марду зан ҳам дар давлатҳои тараққикарда ва ҳам дар давлатҳои тараққиёбанда ҷой дорад, аксари олимони бар онанд, ки барои муваффақ шудан ба баробарии ҳақиқии ҷинсҳо муносибати нав, дурнамо ва усулҳои нави кор лозиманд. Яке аз чунин стратегияҳо назари комплексӣ ба масъалаи баробарии ҷинсҳо гардид, ки он ҳамчун принсипи сиёсати давлат дар ҳуҷҷатҳои Конференсияи ҷоруми умумиҷаҳонии СММ оид ба масъалаҳои занҳо соли 1995 дар Пекин пешниҳод карда шуд [4]. Мақсади он ҳамбастагии амалиёт барои таҳкими баробарии байни ҷинсҳо дар тамоми стратегия ва барномаҳои сиёсӣ, дар мавридҳои зарурӣ, то қабул намудани ҳама гуна қарор таҳлил кардани оқибатҳои имконпазири онҳо мутобиқан барои занҳо ва мардҳо мебошад. Стратегияи мазкур дар ҳаёти сиёсии бисёр давлатҳои тараққикарда ба монанди Канада, Олмон, Шветсия, Финландия, Норвегия ва ғайра фаъолона татбиқ карда мешавад.

Ҷумҳурии Тоҷикистон низ талаботи Эълумии Пекин ва Барномаи амалии онро, ки дар Конференсияи Ҷоруми Умумиҷаҳонии СММ соли 1995 қабул гаштааст, мавриди истифода қарор дода, тадбирҳои зайлро роҳандозӣ намуд:

1. Таҳияи асосҳои ҳуқуқии таъмини баробарии гендерӣ дар Ҷумҳурии Тоҷикистон.
2. Ҷорӣ намудани масъалаҳои гендерӣ ба сифати мавзӯи асосии стратегияи хоҳиш додани камбизоатӣ ва сиёсати рушди миллий.
3. Ҷорӣ намудани принсипи баробарҳуқуқии мардон ва занон дар масъалаи дастрасӣ ба замин дар сатҳи қонунгузорӣ ва сиёсати давлатӣ.
4. Ҷорӣ намудани квотаҳои президентӣ барои ҷалби духтарони минтақаҳои алоҳида баҳри таҳсил дар мактабҳои олии

Ба таъмини баробарии гендерӣ дар Тоҷикистон ҷанги шаҳрвандии солҳои 1992-1997 таъсири манфӣ расонид. Дар ин ҷанг қариб 1% аҳоли ҳалок гардид, 25000 зан бева монд, 55000 кӯдак یتим гашт, қариб як миллион нафар иҷборан муҳочир гашт, зарари иқтисодӣ \$7 млрд-ро ташкил дод, инфрасохтори иҷтимоӣ мамлакат фалаҷ гардид [5,с.128]. Дар солҳои ҷанги шаҳрвандӣ ҳазорҳо мардон ҳалок шуданд ё беному нишон гаштанд, занону духтарон низ дар вазъияти ногувор монда буданд, силоҳбадастон ва афроди ҷиноятпеша онҳоро маҷбуран ба никоҳи худ мегирифтанд ё ба фурӯш мемонданд [5,с.25].

Баъди итмоми ҷанги шаҳрвандӣ Тоҷикистон дар феҳристи баробарҳуқуқии марду зан ҷои 95-умро дар миёни кишварҳои Гурҷистон ва Парагвай дарёфт кард. Бинобар маълумоти омӯрӣ, нисфи аҳолии Тоҷикистонро бонувон ташкил мекунанд. Исландия, Норвегия, Финландия, Руанда ва Шветсия дар феҳрист панҷ радаи болоиро ишғол кардаанд. [5. С.30].

Соли 1996 дар Ҷумҳурии Тоҷикистон Кумитаи кор бо занон ва оилаи назди Ҳукумат созон дода мешавад, ки ба дӯши он ҳамоҳангсозии тадбирҳо барои пешбурди баробарии гендерӣ, пешгирии таъбиз бар зидди занон, духтарон ва гурӯҳҳои осебпазир ва рафъи хушунати гендерӣ воғузошта мешаванд.

Соли 1998 Ҳукумати Ҷумҳурии Тоҷикистон Нақшаи миллии амалиётро дар ҷодаи баланд бардоштани нақш ва мақоми занон барои солҳои 1998-2005 қабул намуд. Дар нақшаи фавқузукр тадбирҳо доир ба гузаронидани таҳлили гендерии қонунгузорӣ,

ташаккули захираи кадрҳо бахри пешбарӣ намудан ба сохторҳои идорӣ дар заминаи гендерӣ пешбинӣ шуданд. Лозим ба тазаккур аст, ки барои баланд бардоштани сиёсати гендерӣ ва таъмин намудани баробарии зану мард дар Ҷумҳурии Тоҷикистон санаи 8-уми августи соли 2001 Қарори Ҳукумати Ҷумҳурии Тоҷикистон таҳти №391 «Дар бораи Барномаи давлатии самтҳои асосии сиёсати давлатӣ оид ба таъмини ҳуқуқи имкониятҳои баробари мардон ва занон дар Ҷумҳурии Тоҷикистон барои солҳои 2001-2010» аз ҷониби Раиси Ҳукумати Ҷумҳурии Тоҷикистон Эмомалӣ Раҳмон ба имзо расид. Тавре дар он зикр шудааст, мақсад аз қабули Барномаи мазкур таъмини иҷрои Фармони Президенти Ҷумҳурии Тоҷикистон аз 3-юми декабри соли 1999 таҳти №5 «Дар бораи тадбирҳои баланд бардоштани мақоми зан дар ҷомеа» буд. Дар Барнома якҷанд масъалаҳо роҷеъ ба таъмини баробарҳуқуқии занону мардон, нақши занон дар сиёсат, иқтисодиёт, оила ва пешгирии зӯрварӣ нисбати занон, қабули санадҳои барномавӣ дар соҳаи ҳифзи ҳуқуқи кӯдаку модарон, тандурустии репродуктивӣ ва ғайра пешбинӣ шудаанд [6]. Дар Паёми Президенти Ҷумҳурии Тоҷикистон Эмомалӣ Раҳмон аз 27 апрели соли 2000-ум таъкид шудааст, ки дар ҳайати праляменти ду палатагии нав таъсисёфта миқдори занон нисбат ба даъватҳои гузашта ду баробар зиёд мебошад [7.с.12]. Дар соли 2000 теъдоди занон дар мақомоти марказии идоракунии давлатӣ ва сохторҳои он 2800 нафар (24,2%), аз ҷумла дар вазифаҳои роҳбарикунанда – 515 нафар (16,8%); дар мақомоти маҳаллӣ идоракунии давлатӣ 993 нафар (26,7%), аз ҷумла дар вазифаи роҳбарӣ - 310 нафар (21,3%); дар мақомоти худидоракунии маҳаллӣ – 562 нафар (17,0%), аз ҷумла дар вазифаи роҳбарӣ – 241 нафар (20,5%)-ро ташкил доданд [11.с.18]. Дар асоси Қарори Ҳукумати Ҷумҳурии Тоҷикистон таҳти №391 аз 8-уми августи соли 2001 «Дар бораи Барномаи давлатии самтҳои асосии сиёсати давлатӣ оид ба таъмини ҳуқуқи имкониятҳои баробари мардон ва занон дар Ҷумҳурии Тоҷикистон барои солҳои 2001-2010» дар самти баланд бардоштани мақоми занон дар мамлакат тадбирҳои мушаххас андешида шуданд ва дар муддати кӯтоҳ қарори мазкур самараро нек дод ва боиси афзудани нақши занон дар ҷомеа гардид. Як қатор қонони қобилиятнок ва ботаҷриба ба мансабҳои масъули давлатӣ таъин шуданд, ки бомуваффақият адои вазифа мекунанд [8.с.66]. Дар Паёми сарвари давлатмон аз соли 2014 омадааст, ки аз 18 300 нафар хизматчиёни давлатӣ, ки дар мақомоти марказиву маҳаллии ҳокимияти давлатӣ ва ҷамоатҳо фаъолият менамоянд, 4315 нафар ё 24 фоизро занон ташкил доданд [9.с.18].

Дар соли 2020 бошад ба хизмати давлатӣ 4355 нафар занон ҷалб гардиданд, ки 23,4% хизматчиёни давлатиро ташкил мекунад. Аз ин теъдод 1066 нафар занон дар мансабҳои роҳбарикунанда (18,7% аз теъдоди умумии кормандони роҳбарикунанда) фаъолият доштанд. Дар ин раванд, аз ҷониби Ҳукумати мамлакат “Барномаи давлатии тарбия, интиҳоб ва ҷобачогузории кадрҳои роҳбарикунандаи Ҷумҳурии Тоҷикистон аз ҳисоби занону духтарони лаёқатманд барои солҳои 2007- 2016» қабул гардида, ба афзоиши шумораи занону духтарон дар ҳамаи шохаҳои ҳокимият мусоидат намуд. Дар соли 2020 бошад ба хизмати давлатӣ 4355 нафар занон ҷалб гардиданд, ки 23,4% хизматчиёни давлатиро ташкил мекунанд. Аз ин теъдод 1066 нафар занон дар мансабҳои роҳбарикунанда (18,7% аз теъдоди умумии кормандони роҳбарикунанда) фаъолият доштанд. Дар соли 2020 занон 70% кормандони соҳаи маорифро, 67% кормандони соҳаи тандурустӣ ва ҳифзи иҷтимоиро, 51% кормандони фарҳангро, 36 % кормандони соҳаи бонкдорро, 21,4 % роҳбарони хоҷагиҳои деҳқониро, 23,1 % соҳибкорзанонро ташкил додаанд, ки онҳо дар рушди иқтисоди кишвар саҳми босазо гузоштаанд. Дар солҳои аввали соҳибистиклолии кишварамон вазъияти занон дар деҳот хеле вазнин буд. Ҳукумати Ҷумҳурии Тоҷикистон ҳамаи ташкилотҳои давлатӣ, ғайриҳукуматӣ ва аҳзоби сиёсиро вазифадор намуд, ки фаъолияти худро нисбати занони деҳот ва баланд бардоштани маърифатнокии онҳо ҷоннок намоянд, зеро хавфи ба хурофоти асримиёнагӣ кашидани занон дар баъзе минтақаҳои кишвар ҳанӯз аз байн нарафта буд. Дар баробари ин, ҷанги шаҳрвандӣ мушкilotи бештареро дар ҳаёти фаъолияти онҳо ба миён овард. [10]. Дар Тоҷикистон соли 2009-ум 45% қувваи кориро занон ташкил медоданд. Теъдоди занон дар соҳаҳои тандурустӣ ва маориф, ки дар ин соҳаҳо даромаднокӣ нисбат ба дигар соҳаҳо камтар аст, нисбат ба мардон зиёд буд. Дар соҳаи кишоварзӣ 48% қувваи кориро занон ташкил медоданд, вале эҳтимол дорад ин рақам бештар бошад, зеро занон ба кори саҳроӣ ба шавҳарони худ, бидуни гирифтани маош кор мекунанд. Соли 2013 қисми зиёди

коркунони хочагии қишлоқро занон ташкил меоданд (75,1%), аммо теъдоди занони сарвар дар хочагиҳои деҳқонӣ нисбат ба мардон хеле кам буд (ҳамагӣ 8%-ро ташкил меод). Инчунин, занон дар бозори ғайрирасмӣ (корҳои кироя, мардикорӣ, муздурӣ) бо гирифтани музди ночиз қору фаъолият мебаранд. Дар соли 2013 маоши занон ҳамагӣ 63,3 % маоши миёнаи мардонро ташкил меод, аммо ин рақам дар солҳои охир каме афзоиш ёфтааст.

Дар самти ҷалби занон ба истеҳсолот тадбирҳои судманд андешида шуданд. Ҳукуматҳои маҳаллӣ ба ташкили қори хонагӣ, хунаҳои дастӣ ва дигар намудҳои касбӣ барои занону духтарони хонашин ва бо ҳамин роҳ паст намудани шиддати бекорӣ таваҷҷуҳи бештар зоҳир менамоянд. Барои дастгирии фаъолияти соҳибқорӣ занон аз соли 2006 то 2011 дар ҳаҷми 3 миллиону 300 ҳазор сомонӣ грантҳои президентӣ ҷудо гардиданд, ки ин амал боиси афзудани шумораи занону духтарони соҳибқор гашт. Соли 2014 нуфузи занон дар самти соҳибқорӣ бештар гардида, онҳо беш аз 30 фоизи соҳибқорони мамлакатро ташкил доданд. Агар дар заминаи гендерӣ афзоиши нуфузи занонро дар сектори хусусӣ таҳлил намоем, пас маълум мегардад, ки соли 2010 дар соҳаи соҳибқорӣ 11,7% занон фаъолият бурдаанд, дар соли 2018 ин нишондод 31,5 %-ро ташкил додааст. Дар соҳаи соҳибқорӣ занон ба ҳайси сарвар дар 45% -и қорхонаҳои хурду миёнаи тичоратӣ фаъолият мебаранд, дар 25%-и қорхонаҳои соҳаи хизматрасонӣ ва дар 19% -и қорхонаҳои истеҳсоли кишоварзӣ занон роҳбарӣ мекунанд [11.с.7]. Дар Тоҷикистон бештари занон дар соҳаи маориф ва тандурустӣ фаъолият мебаранд. Чунончӣ, дар соли 2014 аз 193 ҳазор нафар қормандони соҳаи маориф 54,9 фоиз ё қариб 106 ҳазор нафарро ва дар соҳаи тандурустӣ аз 88 ҳазор нафар қормандон 66,5 фоиз ё қариб 60 ҳазор нафарро занон ташкил меоданд. Умуман, дар ҷумҳуриамон амалӣ гардидани барномаҳои давлатии мусоидат ба шугли аҳоли имкон дод, ки дар давоми солҳои 2006-2016 зиёда аз 1 миллион ҷойҳои қори доимӣ, муваққатӣ ва мавсимӣ таъсис дода шуда, танҳо тавассути мақомоти давлатии шугли аҳоли 315 ҳазор нафар бо ҷойи қор таъмин гарданд, ки 30 фоизи онҳоро занон ташкил доданд.

Дар сохторҳои идорӣ, муассисаҳои давлатӣ ҷиҳати амалишавии “Барномаи давлатии тарбия, интиҳоб ва ҷобачогузории кадрҳои роҳбарикунандаи Ҷумҳурии Тоҷикистон аз ҳисоби занону духтарони лаёқатманд барои солҳои 2017-2022” (дар асоси қарори Ҳукумати Ҷумҳурии Тоҷикистон аз 1 ноябри соли 2016, № 496 тасдиқ шудааст) тадбирҳо андешида мешаванд. Чунончӣ, таи солҳои охир дар назди мақомоти иҷроияи ҳокимияти давлатии шаҳри Хучанд курсҳои кӯтоҳмуддати омӯзиши тахти унвони «Духтарони Пешво», «Зан - роҳбар», «Зан - сарвар», «Мақтаби сарварони ҷавон», «Зан ва сиёсат» доир гардида, то имрӯз зиёда аз 130 нафар занону духтарон дар ин курсҳо тақмили ихтисос намуданд. [12.с.592]. Дар Тоҷикистон тадбирҳо баҳри зиёд намудани теъдоди занон дар вазифаҳои идоракунӣ давлатӣ андешида шуданд, ки дар натиҷаи он соли 2020 - ум наздик 25 фоизи хизматчиёни давлатиро занон ташкил доданд. Ин нишондиҳанда дар соли 2022 ба 30 фоиз расонида хоҳад шуд. Бояд гуфт, ки дар даврони истиқлолият ба хоҳири ҳифзи манфиатҳои ҳуқуқии занону духтарон беш аз 20 ҳуҷҷати муҳимми давлатӣ қабул карда, Ҷумҳурии Тоҷикистон соли 2014 узви Комиссияи Созмони Милали Муттаҳид оид ба мақоми зан гардид, ки ин санадҳо барои фаъолияти занону бонувон заминаи боз ҳам мусоид фароҳам оварданд. Ҳалли мушкилоти занон ва фароҳам овардани имконият барои рушди ҳамаҷонибаи онҳо дар тамоми суҳанрониҳо ва паёмҳои Президенти кишвар муҳтарам Эмомалӣ Раҳмон тақрор ба тақрор садо дода, соҳибистиклолии кишвар ва интишори барномаҳои созандаву бунёдқоронаи Роҳбари давлат барои бонувони кишвар фазоero муҳайё намудааст, ки озодона қору фаъолияти ҳурро ба роҳ монанд. Мисоли равшани ин гуфтаҳоero аз суҳанронии Президенти Ҷумҳурии Тоҷикистон, Пешвои миллат муҳтарам Эмомалӣ Раҳмон дар маросими савгандёдкунӣ аз 30-юми октябри соли 2020 метавон мавриди қорбарӣ қарор дод. Президенти мамлакат чунин зикр карданд: “Имрӯз занон дар тамоми соҳаҳои иқтисоди миллӣ ва хизмати давлатӣ нақши бисёр арзишманд доранд ва мо дар оянда барои онҳо шароити ҳарчи бештар муҳайё мекунем ва ташаббусҳои занону бонувони мамлакатро ҳамаҷониба дастгирӣ менамоем. Ба хоҳири боз ҳам баланд бардоштани мақоми иҷтимоии занон ва васеъ намудани фаъолияти онҳо дар соҳаҳои иқтисодӣ “Стратегияи миллии фаъолгардонии нақши занон дар Ҷумҳурии Тоҷикистон барои солҳои 2021-2030” - ро таҳия ва амалӣ месозем”. Бо қарори Ҳукумати Ҷумҳурии Тоҷикистон аз 30 апрели соли 2021, №167 “Стратегияи миллии фаъолгардонии нақши занон

дар Ҷумҳурии Тоҷикистон барои солҳои 2021-2030” тасдиқ гардид ва айни замон мавриди амал қарор дорад. Дар тури солҳои соҳибистиклолӣ дар самти баланд бардоштани мавқеи замон дар ҷомеа ва нақши онҳо дар раванди пешрафти иқтисоди миллӣ, ҳамзамон, ҳимояи ҳуқуқи манфиатҳои онҳо зиёда аз 60 санадҳои меъёрии ҳуқуқӣ ба тасвиб расидааст.

Яке аз муҳимтарин санади меъёри ҳуқуқии вобаста ба замон Қонуни Ҷумҳурии Тоҷикистон «Дар бораи кафолатҳои давлатии баробарҳуқуқии мардону замон ва имкониятҳои баробари амалигардонии онҳо» мебошад. Ин қонун, ки аз соли 2005 – ум инчониб амал менамояд, муносибатҳои оид ба таъмини кафолатҳои конститутсионии баробарҳуқуқии мардону замонро дар соҳаи иҷтимоӣ, сиёсӣ, фарҳангӣ ва дигар соҳаҳо ба танзим дароварда, ҳуқуқпоймолкуниро аз рӯи аломати ҷинсӣ пешгирӣ мекунад ва амалигардонии имкониятҳои баробарҳуқуқии онҳоро муқаррар менамояд. Дар асоси ин қонун мақомоти ҳокимияти давлатӣ дар доираи салоҳияти худ вазифадоранд, ки омӯзиши гендерии хизматчиёни давлатии ҳамаи мақомотро тавассути системаи тайёркунӣ ва азнавтайёркунии кадрҳои дастгоҳи идораҳои давлатӣ мунтазам ба роҳ монанд ва барои амалигардонии имконияти баробари мардону замон, аз он ҷумла ба воситаи қабули санадҳои меъёрии ҳуқуқӣ, эҳё ва эҷод кардани расму оин ва гузаронидани чорабиниҳои дигари мушаххас, бартараф намудани сабабу шартҳои ба баробарҳуқуқии комил ҳалалрасонанда мусоидат намоянд. Ин қонун муқаррар менамояд, ки давлат иштироки баробари мардону замонро дар идоракунии давлатӣ кафолат дода, баробари мардону замонро дар шохаҳои қонунгузорӣ, иҷроия ва судии ҳокимияти давлатӣ бо тарзу воситаҳои ҳуқуқӣ, ташкилӣ ва ғайра таъмин намояд. Натиҷаи татбиқи ин санадҳо ва роҳандозӣ гардидани тадбирҳои судманд шумораи замон дар парламенти кишвар рӯ ба афзоиш ниҳода, нисбат ба интиҳоботи соли 2015 аз 16,6 фоиз ба 26,6 фоиз ва вакилони Маҷлиси миллии Маҷлиси Олии Ҷумҳурии Тоҷикистон аз 20,6 фоиз ба 27 фоиз расонида шуд. Танҳо дар ду соли охир 43 нафар замон духтарони лаёқатманд тибқи фармону амрҳои Президенти Ҷумҳурии Тоҷикистон ва қарорҳои Ҳукумати Ҷумҳурии Тоҷикистон ба вазифаҳои роҳбарикунанда таъин гардиданд. Имрӯз 24,1 фоизи шумораи умумии хизматчиёни давлатӣ ва 19,4 фоизи кадрҳои роҳбарикунандаро замон бонувон ташкил медиҳанд. Ҳоло қариб 68 фоизи кормандони соҳаи тандурустӣ, беш аз 73 фоизи кормандони соҳаи маориф, 27 фоизи кормандони илм ва зиёда аз 23 фоизи онҳое, ки дар соҳаи кишоварзӣ фаъолият доранд, замон бонувон мебошанд. Аз шумораи умумии 737 нафар хизматчиёни давлатии Суди Олии Ҷумҳурии Тоҷикистон 160 нафарро замон ташкил медиҳанд, ки аз ин шумора 18 нафар замон бонувон дар вазифаҳои роҳбарикунанда фаъолият доранд. Аз теъдоди умумии 388 нафар судяҳои амалкунанда 80 нафар замон бонувони судя буда, аз ин шумора раисони судҳо 8 нафар ва муовинони раисони судҳо 8 нафар замон бонувон мебошанд. Теъдоди умумии бонувон дар мақомоти қорҳои дохилӣ 1 585 нафар, ки аз ин 720 нафар ҳайати миёна ва қалони роҳбарикунанда ва 865 нафар ҳайати қаторӣ ва хурди роҳбарикунанда буда, 94 нафари замон бонувон дар мансабҳои баланди роҳбарикунанда хизмат намуда истодаанд. Аз ин нишондиҳандаҳо бармеояд, ки баланд бардоштани мақоми иҷтимоии замон ва пешбарии замон духтарони лаёқатманд ба вазифаҳои роҳбарикунанда дар мадди назари Ҳукумати кишвар, махсусан Роҳбари давлат қарор дорад ва ин тавачҷуҳо ғамхориҳои Сарвари давлат нисбат ба замон модарон масъулияти ҳар як замон нисбат ба фаъолият дар сохторҳои давлатию ғайридавлатӣ, нисбат ба тарбияи дурусти фарзандон, баланд бардоштани ҳисси ватандӯстию ифтихори миллии онҳо дучанд боло бурда, ба замон модарон руҳу илҳомии тоза мебахшад. Барои баланд бардоштани савияи дониши насли наврасу ҷавон, зиёд гардидани сафи замон духтарон дар ниҳодҳои давлатӣ, омода намудани кадрҳои роҳбарикунанда аз ҳисоби замон духтарон ва ҳалли мушкилоти замон аз ҷониби ҳукумати кишвар имконияту шароити мусоид фароҳам оварда шудааст. Дар замони соҳибистиклолии мамлакат 11 500 нафар духтарон аз ноҳияҳои дурдасти кӯҳистон муассисаҳои таҳсилоти олии касбии кишварро бо квотаи президентӣ хатм карда, саҳми худро дар пешрафти соҳаҳои гуногуни ҷумҳурӣ гузошта истодаанд. Дар ин давра 222 ҳазор нафар духтарон муассисаҳои таҳсилоти олии касбиро хатм намуда, ҳоло боз 100 ҳазор нафар духтарон дар ин муассисаҳо таҳсил карда истодаанд. Аз 42 ҳазор нафар донишҷӯёни тоҷик, ки дар муассисаҳои таҳсилоти олии касбии кишварҳои хориҷӣ таҳсил доранд, зиёда

аз 8 ҳазор нафарашон духтарон мебошанд. Ба касбу хунаромӯзӣ чалб намудани занону духтарон ва рушди соҳибкориҳои хурду миёна, таъмини занон бо ҷойи кор ва барои онҳо фароҳам овардани ҷойҳои нави корӣ яке аз самтҳои афзалиятноки сиёсати давлату ҳукумат ба ҳисоб меравад. Кумитаи кор бо занон ва оилаи назди Ҳукумати Ҷумҳурии Тоҷикистон дар самти чалби бештари занону духтарон ба омӯхтани касбу ҳунаро бо Вазорати меҳнат, муҳоҷират ва шуғли аҳолии Ҷумҳурии Тоҷикистон ҳамкориҳои дучонибаро ба роҳ монда, дар соли 2021 – 15 ҳазору 870 нафар занон ба касбомӯзӣ фаро гирифта шуданд ва 35 ҳазору 213 нафар бо ҷойи кор таъмин гардиданд. Дар ин ҳошия бо мақсади рушди соҳибкориҳои занон аз соли 2006 то инҷониб тибқи қарорҳои Ҳукумати Ҷумҳурии Тоҷикистон грантҳои Президентӣ амал намуда, барои амалишавии лоиҳаҳои грантӣ ҳаҷми умумии маблағҳо 22 миллиону 300 ҳазор сомониро ташкил медиҳад. Дар заминаи амалишавии лоиҳаҳои грантӣ 5 ҳазору 378 ҷойи корӣ барои занону бонувон таъсис дода шуд [13].

Ҳамин тавр, дар саросари кишвар боло рафтани мақоми зан дар ҷомеа ва таъмини ҳуқуқи имкониятҳои баробари мардону занон танҳо ба шарофати истиқлолияти давлатӣ амалӣ гардид. Дикқати ҷиддии роҳбарияти давлату ҳукумати ҷумҳурӣ ба масъалаи таъмини баробарҳуқуқии мардону занон буд, ки солҳои охир самаранокии татбиқи сиёсати гендерӣ дар кишварамон таъмин гаштааст.

АДАБИЁТ

1. Дар "Гузориши ҷаҳонӣ дар бораи тафовути ҷинсҳо-2017"-и Форуми ҷаҳонии иқтисодӣ феҳристи баробарҳуқуқии марду зан дар кишварҳо таҳия шуд. Душанбе, 3 ноябри 2017 // <https://sputnik-tj.com/world/20171103/1023795182.html>
2. Европейский союз – Таджикистан. Семинар гражданского общества “Практическое применение принципов гендерного равенства в Таджикистане”, 24-25 апреля 2018 года. Отчет о работе семинара.-Душанбе, 2018. - 37 с.
3. Пайёми Президенти Ҷумҳурии Тоҷикистон «Дар бораи самтҳои сиёсати дохилӣ ва хориҷии ҷумҳурӣ» – Душанбе – 2022 КВД КТН «Шарқи озод», 3 ҷузъи ҷопӣ.
4. Нақшаи миллии тадбирҳои Ҳукумати Ҷумҳурии Тоҷикистон оид ба баланд бардоштани мақом ва нақши зан дар солҳои 1998-2005 – Душанбе “Эҷод” – 1998, 18саҳ.
5. Европейский союз – Таджикистан. Семинар гражданского общества “Практическое применение принципов гендерного равенства в Таджикистане”, 24-25 апреля 2018 года. Отчет о работе семинара.-Душанбе, 2018. - С.21.
6. Қарори Ҳукумати Ҷумҳурии Тоҷикистон аз 8 августи соли 2001, №391 «Дар бораи Барномаи давлатии самтҳои асосии сиёсати давлатӣ оид ба таъмини ҳуқуқи имкониятҳои баробари мардон ва занон дар Ҷумҳурии Тоҷикистон барои солҳои 2001-2010”
7. Пайёми Президенти Ҷумҳурии Тоҷикистон «Дар бораи самтҳои сиёсати дохилӣ ва хориҷӣ» ба Маҷлиси Олӣ – Душанбе – 2000, “Шарқи озод” 27саҳ.
8. Информационный бюллетень Программы ЕБРР «Женщины в бизнесе» в Таджикистане//EBRD TAJ WIB: 05/2019 - 1 Выпуск. –11 с.
9. Пайёми Президенти Ҷумҳурии Тоҷикистон «Дар бораи самтҳои сиёсати дохилӣ ва хориҷӣ» ба Маҷлиси Олӣ – Душанбе – 2014, “Шарқи озод” 30 саҳ.
10. Комплексная региональная информационная сеть (IRIN). Таджикистан: Гражданская война оставила одну из трех женщин жертвой домашнего насилия. Наши тела – их поле боя: Гендерное насилие в конфликтных зонах. –Душанбе, 2004. С. 25. <http://www.irinnews.org/pdf/in-depth/gbv-irin-in-depth.pdf>.
11. Национальный обзор Республики Таджикистан по осуществлению Пекинской декларации и Платформы действий (1995 года) и итоговых документов Двадцать третьей специальной сессии Генеральной Ассамблеи ООН (2000 года) в контексте двадцатой годовщины Четвертой Всемирной конференции по положению женщин и принятия Пекинской декларации и Платформы действий в 2015 году. –Душанбе, 2015. – 68 с.
12. Мақтаби «Зан ва сиёсат» бонувони роҳбарро тайёр менамояд// <https://www.comwom.tj/articles/393-maktabi-zan-va-siyosat-bonuvoni-ro-barro-tajyor-menamoyad-> (Санаи мурочиат: 15.03.2021).
13. Рахмонова О.Э. Развитие законодательства о правах и свободах женщин в Таджикистане (1917–2011 гг.): дис. ... канд. юрид. наук. – Душанбе, 2012. – 187 с.

АСОСҲОИ ҲУҚУҚИИ МАҚОМИ ЗАНОН ДАР ҲАЁТИ ИҶТИМОӢ-СИЁСИИ ҶОМЕАИ ТОҶИКИСТОН

Мақолаи мазкур фарогири матолиб роҷеъ ба асосҳои ҳуқуқии мақоми занон дар ҳаёти сиёсату иҷтимоии ҷомеаи Тоҷикистон мебошад. Муаллифи мақола талош варзидааст перомунӣ муассисаи асосие, ки ба пешбурди сиёсати гендерӣ масъул аст, иттилоъи муҳтасар диҳад. Инчунин нақши Асосгузори сулҳу ваҳдати миллӣ, пешвои миллат Эмомалӣ Раҳмон дар бораи таҳким бахшидани мавқеи занон дар ҷомеа дар мақолаи мавриди назар нишон дода шудааст. Муаллиф қайд мекунад, ки дар шароити кунунӣ, ки пешрафти илму техника мушоҳида карда мешавад ва муносибатҳои нав ба нави ҷамъиятӣ арзи ҳастӣ мекунанд, баробарии вазъи ҳуқуқиву иҷтимоии мардону занон ва имкониятҳои баробари амалигардонии ҳуқуқҳои онҳо талаби

замон аст. Ҳукумати Тоҷикистон сиёсати гендериро пеша намудааст, ки он ба намояндагони ҳар ду ҷинс имконияти озодона инкишоф додани қобилияту тавоноӣ, маҳорат ва малакашонро барои иштирок дар раванди сиёсӣ, иқтисодӣ, иҷтимоӣ, фарҳангӣ ва азҳудқунии натиҷаи он медиҳад.

КАЛИДВОЖАҲО: ҳуқуқи занон, гендер, соҳибистиклолии мамлакат, кумитаи қор бо занон ва оила, занони соҳибқор, сиёсат, грантҳои президент, зӯрварӣ нисбати занон, ҷалби занон ба истеҳсолот, таъмин намудани баробарии зану мард.

ПРАВОВЫЕ ОСНОВЫ ПОЛОЖЕНИЯ ЖЕНЩИН В ОБЩЕСТВЕННО-ПОЛИТИЧЕСКОЙ ЖИЗНИ ТАДЖИКИСТАНА

В данной статье освещаются правовые основы положения женщин в политической и общественной жизни таджикского общества. Автор статьи попытался дать краткий обзор основного института, отвечающего за гендерную политику. В статье также освещается роль основоположника мира и национального единства, лидера нации Эмомали Рахмона в укреплении положения женщин в обществе. Автор подчеркивает, что в современных условиях научно-технического прогресса и появления новых общественных отношений равенство правового и социального положения мужчин и женщин и равные возможности реализации ими своих прав является вопросом времени. Правительство Таджикистана проводит гендерную политику, которая позволяет представителям обоих полов свободно развивать свои способности, навыки и компетенции для участия в политической, экономической, социальной, культурной и просветительской деятельности.

КЛЮЧЕВЫЕ СЛОВА: Права женщин, гендер, независимость страны, Комитет по делам женщин и семьи, женщины-предприниматели, политика, президентские гранты, насилие в отношении женщин, участие женщин в производстве, обеспечение гендерного равенства.

THE LEGAL BASIS OF THE STATUS OF WOMEN IN THE POLITICAL AND SOCIAL LIFE OF TAJIK SOCIETY

This article covers the legal basis of the status of women in the political and social life of Tajik society. The author of the article tried to give a brief overview of the main institution responsible for gender policy. The role of the Founder of Peace and National Unity, the Leader of the Nation Emomali Rahmon on strengthening the position of women in society is also highlighted in the article. The author emphasizes that in the current context of scientific and technological progress and the emergence of new social relations, the equality of legal and social status of men and women and equal opportunities for the exercise of their rights is a matter of time. The Government of Tajikistan has a gender policy that allows members of both sexes to freely develop their abilities, skills and competencies to participate in the political, economic, social, cultural and outreach process.

KEYWORDS: Women's rights, gender, independence of the country, Committee on Women and Family Affairs, women entrepreneurs, politics, presidential grants, violence against women, participation of women in production, ensuring gender equality.

Маълумот дар бораи муаллиф: *Қодирқулов Х.Р.* - Донишгоҳи миллии Тоҷикистон, номзади илмҳои ҳуқуқшиносӣ, дотсент. **Суроға:** 734025, Ҷумҳурии Тоҷикистон, шаҳри Душанбе, хиёбони Рӯдакӣ, 17.

Сироҷидинова Маҳинабону Шӯҳратовна - магистранти соли 2-юми факултети ҳуқуқшиносии ДМТ. **Суроға:** 734025, Ҷумҳурии Тоҷикистон, шаҳри Душанбе, хиёбони Рӯдакӣ, 17. **Телефон:** (+992) 888-788-388. **Gmail:** bonubka@mail.ru

Сведения об авторах: *Қодирқулов Х.Р.* – Таджикский национальный университет, кандидат юридических наук, доцент. **Адрес:** 734025, Республика Таджикистан, город Душанбе, проспект Рудаки, 17.

Сироҷидинова Маҳинабону Шӯҳратовна - магистр 2-го курса юридического факультета ТНУ. **Адрес:** 734025, Республика Таджикистан, город Душанбе, проспект Рудаки, 17. **Телефон:** (+992) 888-788-388. **Gmail:** bonubka@mail.ru

Information about the authors: *Qodirqulov H.R.* – Tajik National University, candidate of science in law, docent. **Address:** 734025, Republic of Tajikistan, Dushanbe, Rudaki Ave., 17.

Sirojiddinova Mahinabonu Shuhratovna - second - year master`s student of the Faculty of Law, TNU. **Address:** 734025, Republic of Tajikistan, Dushanbe, Rudaki Ave., 17. **Phone:** (+992) 888-788-388. **Gmail:** bonubka@mail.ru

МАҲУМ ВА АЛОМАТҲОИ ҶАВОБГАРИИ ҲУҚУҚӢ

Абдукаримов А. А.
Донишгоҳи миллии Тоҷикистон

Ҷавобгарии ҳуқуқӣ барои ҳуқуқвайронкунӣ – мавзӯи доғи рӯз дар илми ҳуқуқшиносӣ мебошад. Дар илми ҳуқуқшиносӣ тафсири ягона вобаста ба ҷавобгарии ҳуқуқӣ, ки ҳама

онро қабул намоянд вучуд надорад. Ҳар як муаллиф кӯшиш мекунад, ки онро ба таври худ тафсир диҳад ва ҷанбаҳои ба фикри ӯ асосиро муайян намояд. Оиди мафҳуми моҳияти ҷавобгарии ҳуқуқӣ дар адабиёт якҷанд нуқтаҳои назар ва назарияҳо пешкашу истифода мешаванд. Ба ақидаи муҳаққиқони тоҷик (Сотиволдиев Р.Ш. ва Соҳибов М.М.) ҷавобгарии ҳуқуқӣ – ин намуди ҷавобгарии иҷтимоӣ мебошад, ки барои ҳуқуқвайронкунӣ бо истифодаи ҷораҳои ҷавобгарии ҳуқуқӣ аз ҷониби субъекти босалоҳияти ҳокимияти давлатӣ татбиқ мешавад. Баъзе олимони (масалан, профессор В.В. Лазарев) ҷавобгарии ҳуқуқиро «ҳамчун уҳдадорӣ шахсе, ки барои ҳуқуқвайронкунии содиркарда, дучори маҳрумиятҳои муайяни ба ҷораҳои таъсироти маҷбурии давлатӣ асосёфта ва бо санадҳои меъёрӣ муқарраркардашуда мегардад» шарҳ медиҳанд. Муҳаққиқони дигар (В.Д. Перевалов, Т.Н. Радко, А.Б. Венгерев) ҷавобгарии ҳуқуқиро ҳамчун «яке аз шаклҳои таъсироти маҷбурии давлатӣ», «намуди махсуси маҷбурсозии давлатӣ» мешуморанд. Якҷанд олимони илми ҳуқуқ (В.С. Нерсисян ва В.Н. Протасов) ҷавобгарии ҳуқуқиро бо ҷораҳои маҷбурсозии ҳуқуқӣ алоқаманд мекунанд. Масалан, ба ақидаи В.С. Нерсисян, ҷавобгарии ҳуқуқӣ – ин ҷораи маҷбурсозии ҳуқуқист барои ҳуқуқвайронкунӣ, ки бо санксияи меъёри вайроншуда пешбинӣ шуда, нисбати ҳуқуқвайронкунанда аз ҷониби мақоми ваколатдори давлатӣ ё шахси мансабдор бо тартиби мувофиқ – ҳуқуқӣ татбиқ мешавад». М.Н. Марченко ва М.М. Рассолов концепсияи ҷавобгарии ҳуқуқиро ба категорияи «муносибатҳои ҳуқуқӣ» мансуб дониста, «ҷавобгариро ҳамчун муносибати ҳуқуқӣ, ки дар доираи он ҷораҳои маҷбурии давлатӣ пурра амалӣ карда мешаванд» шарҳ медиҳанд. Чи тавре ки профессор М.М. Рассолов қайд менамояд, «ҷавобгарии ҳуқуқӣ – намуди махсуси муносибати ҳуқуқӣ – ҳуқуқшифзнамой мебошад, ки субъектҳои он аз як тараф давлат (мақомоти ваколатдор) ва аз тарафи дигар шахси воқеӣ ё ҳуқуқие, ки ба ҳуқуқвайронкунӣ даст задааст». Дар адабиёти ҳуқуқӣ мафҳуми ҷавобгарии ҳуқуқӣ «ҳамчун уҳдадорӣ шахсе, ки барои ҳуқуқвайронкунии содиркарда, дучори маҳрумиятҳои муайяни ба ҷораҳои таъсироти маҷбурии давлатӣ асосёфта ва бо санадҳои меъёрӣ муқарраркардашуда мегардад» дарҷ мешавад. Ҳамин тавр, айни ҳол ақидаҳои муҳталиф вобаста ба табиати ҳуқуқии ҷавобгарии ҳуқуқӣ мавҷуд мебошад ва нуқтаи назари ягона доир ба ин масъала вучуд надорад. Бояд қайд намуд, ки мафҳуми ҷавобгарии ҳуқуқӣ ҳамчун амаликунандаи санксияи меъёри ҳуқуқӣ баҳсбарангез мебошад, чунки ҷавобгарии ҳуқуқӣ на фақат ба татбиқи муҷозот равона карда шудааст. Санксия нишондиҳандаи оқибатҳои нохуше, ки мутобиқи қонунгузорӣ нисбат ба ҳуқуқвайронкунандаон татбиқ мегардад, мебошад. Ба гуфтаи Д.А. Липинский «ҷавобгарии ҳуқуқӣ – маънии муҷозот ва татбиқи санксияро надорад, чунки метавонад бе татбиқи муҷозот ва санксия амал кунад, аммо муҷозот ва татбиқи санксия ҳамавақт ба ҷавобгарӣ асос меёбанд ва бе ӯ арзи вучуд карда наметавонанд». Бояд қайд намоем, ки ба ақидаи О.Э. Лейст «мафҳуми ҷавобгарӣ васеътар аз мафҳуми «татбиқи санксия» мебошад, чунки дорои проблемаҳо ба монанди: баҳо додани ҳуқуқвайронкунӣ, кафолати расидан ба ҳақиқати объективии парванда, татбиқи ҷораҳои пешгирии нисбати шахс ё гумонбаршуда дар содир намудани ҳуқуқвайронкунӣ, асосҳои озод намудан аз ҷавобгарӣ, ҳолати ҷазо, татбиқи ҷарима ва санксияҳои ҷазодихӣ ва ғайраҳо аст». Муҳокимаи ҷавобгарии ҳуқуқӣ ҳамчун уҳдадорӣ низ қобили қабул буда наметавонад. Чунки дар қонунгузорию амалкунанда нисбати амалҳое, ки барои ҷомеа номатлуб мебошанд маҳдудият муқаррар карда шудааст, на ҳуқуқи содир кардани онҳо. Барои ҳамин пайдоиши уҳдадорӣ барои вайрон намудани маҳдудиятҳо номумкин аст. Уҳдадорӣ – ин ҷораи рафтори муносиб мебошад. Маҳдудият – маҳдуд кардани ҳуқуқи шахс бо мақсади таъмини ҳифзи ҳуқуқи дигарон, ҷомеа ва давлат мебошад. Ба гуфтаи Д.А. Липинский «ҷавобгарии ҳуқуқӣ ба уҳдадорӣ, маҳкумкунӣ, татбиқи санксия ва ҷазодихӣ нигаронида намешавад. Чунин падидаҳои ҳуқуқӣ ифодагари ҷавобгарӣ буда, дар алоҳидагӣ то як андоза онҳоро тавсиф мекунанд».

Ақидаҳои гуногуни пешниҳодшуда вобаста ба табиати ҷавобгарии ҳуқуқӣ аз он шаҳодат медиҳанд, ки дар назарияи ҳуқуқ доир ба моҳияти ин падидаи ҳуқуқӣ фаҳмиши муайяне мавҷуд нест. Чи тавре ки П.П. Серков қайд менамояд «вучуд доштани андешаҳои гуногун доир ба мафҳуми ҷавобгарии ҳуқуқӣ сабабаш он мебошад, ки нуқтаҳои назари пешниҳодшуда, як ҷузъиёти ин падидаи ҳуқуқиро дар бар мегиранд, аммо моҳияти онро пурра ифода намекунанд». Аз тарафи дигар вучуд доштани нуқтаҳои назари гуногун

шаҳодат аз он медиҳанд, ки ин падидаи ҳуқуқӣ дорои аҳамияти илмӣ ва амалӣ буда, зарурияти қайд намудани аломатҳои асосӣ, вазифа ва моҳияти он ба вучуд меояд.

Л.А. Морозова қайд менамояд, ки ҷавобгарии ҳуқуқӣ «чораи маҷбурсозии давлатӣ; шартӣ ҳатмии ҷавобгарӣ – гунаҳгории ҳуқуқвайронкунанда; ба сифати оқибатҳои номусоид барои ҳуқуқвайронкунанда баромад мекунад; асоси ҷавобгарии ҳуқуқӣ - ҳуқуқвайронкунӣ аст; ҳамчун муносибати ҳуқуқӣ – ҳифзкунанда амал мекунад, ки субъектҳои он аз як тараф давлат (мақомоти ваколатдори татбиқкунандаи чораҳои маҷбурсозии давлатӣ) ва аз тарафи дигар шахсони воқеӣ ӯ ҳуқуқие, ки ба ҳуқуқвайронкунӣ даст задаанд; бо тарзи махсуси муурофиавӣ амалӣ карда мешавад, ки қонунгузори амалкунанда онро танзим намуда, риояи он ҳатмӣ мебошад; хусусияти оммавӣ дорад, на хусусӣ чунки маҳз давлат уҳдадор аст, ки тартиботи ҷамъиятиро назорат намояд ва ҳуқуқвайронкунандаонро ба ҷавобгарии ҳуқуқӣ кашад». В.В. Лазарев ба чунин аломатҳои ҷавобгарии ҳуқуқӣ ишорат менамояд: «ҷавобгарии ҳуқуқӣ ҳамеша бо маҷбурсозии давлатӣ алоқаманд аст; ҷавобгарии ҳуқуқӣ бо маҳрумиятҳои муайяне тавсиф мешавад, ки шахси гунаҳкор бояд ба он тоб орад; ҷавобгарии ҳуқуқӣ танҳо барои ҳуқуқвайронкунии содиршуда ба миён меояд». Т.Н. Радко диққати шахсро ба он равона мекунад, ки барои ҷавобгарии ҳуқуқӣ чунин аломатҳо хос мебошанд: «аз ҷониби субъекти ҳуқуқ ба оқибатҳои номусоид барои амалҳои ғайриқонунӣ тоб овардан; маҷбурсозӣ. Ҷавобгарии ҳуқуқӣ маъноӣ татбиқи чораҳои маҷбурсозии давлатӣ нисбат ба шахси гунаҳкорро дорад, яъне он бо давлат зич алоқаманд аст; пайдо кардани субъект дар муносибатҳои махсуси муҳофизатӣ бо давлат». М.Н. Марченко қайд менамояд, ки ҷавобгарии ҳуқуқӣ «ҳамеша бо маҷбурсозии давлатӣ алоқаманд аст; боиси маҳкумкунии на танҳо ҷамъият, балки аз ҷониби давлат низ рафтори шахси вайронкардаи қонун баҳои ҳуқуқӣ дода мешавад; ба оқибатҳои манфӣ, ба монанди маҳдуд кардани ҳуқуқҳои шахсӣ ва молу мулкӣ оварда мерасонад; дар шакли муносибатҳои ҷамъияти амал мекунад, ки байни давлат (мақмоти ваколатдор) ва ҳуқуқвайронкунанда ӯ ҳуқуқвайронкунандаон муқаррар мегардад. Дар ин сурат давлат ваколатдор буда, ҳуқуқвайронкунанда вазифадор аст». В.Н. Протасов ишора мекунад, ки ҷавобгарии ҳуқуқӣ «характери ретроспективӣ дорад, яъне ҷавобгарӣ барои амалҳои гузашта; рафторе, ки ба ҷавобгарии ҳуқуқӣ асос ёфтааст, бояд махсус бошад, яъне аломатҳои ҳуқуқвайронкуниро дар бар гирад, алалхусус, рафтори гунаҳкорона бошад; ҳамеша бо маҳкумкунии давлатӣ ва ҷамъиятӣ (баҳои манфӣ) ба рафтори ҳуқуқвайронкунанда алоқаманд аст; муҷозоткунанда аст; характери азобу уқубат дорад». В.Д. Перевалов қайд мекунад, ки ҷавобгарии ҳуқуқӣ «танҳо барои ҳуқуқвайронкунии содиршуда ба миён меояд; ҳамеша маҳрумиятҳои муайянеро барои ҳуқуқвайронкор пешбинӣ менамояд. Маҳрумиятҳо метавонанд характери шахсӣ, ташкилӣ ӯ молу мулкӣ дошта бошанд; ҷавобгарии ҳуқуқӣ аз ҷониби давлат дар доираи раванди татбиқи ҳуқуқ амалӣ карда мешавад, тамоми хусусиятҳо ва марҳилаҳои онро дар бар мегирад; намуд ва чораи маҷбуркунии давлатӣ дар асоси санксияи меъёри ҳуқуқӣ муайян карда мешавад». Ҳамин тариқ, дар ифшои хусусиятҳои асосии ба ҷавобгарии ҳуқуқӣ хос нуктаи назари ягона вучуд надорад. Дар умум, нуктаҳои назарро вобаста ба хусусияти ҷавобгарии ҳуқуқӣ ба гурӯҳҳои зерин гурӯҳбандӣ кардан мумкин аст:

1. Ҷавобгарии ҳуқуқӣ – муносибатҳои муҳофизатӣ ҳисобида мешавад, ки яке аз тарафи он давлат (мақмоти ваколатдор) ва тарафи дигар ҳуқуқвайронкунанда мебошад (Л.А. Морозова, М.Н. Марченко).

2. Ҷавобгарии ҳуқуқӣ ҳамчун сарзаниш ҳисобида мешавад, зеро дар натиҷаи содир намудани ҳуқуқвайронкунӣ, субъект уҳдадории нав пайдо мекунад – ба маҳдудиятҳо мубтало мешавад (Т.Н. Радко, В.Н. Протасов).

3. Ҷавобгарии ҳуқуқӣ тавассути категорияи маҷбурсозии давлатӣ баррасӣ мешавад. (В.Д. Перевалов).

Ҳар як муаллиф ба таври худ хусусиятҳои хоси ин падидаи ҳуқуқиро аз ин ӯ он ҷиҳат шарҳ медиҳад. Бояд қайд кард, ки сарфи назар аз бахсҳои сершумор аксарияти муаллифон розӣ ҳастанд, ки ҷавобгарии ҳуқуқӣ ретроспективӣ буда, ҷавобгарӣ танҳо барои ҳуқуқвайронкунии содиршуда ба миён меояд, чораи маҷбурсозии давлатӣ мебошад, фарорасии оқибатҳои номатлубро барои вайронкунандаи меъёрҳои ҳуқуқӣ дар назар дорад ва дар доираи муқаррарароти қонунгузори қорӣ амалӣ карда мешавад. Ҳамин тариқ, бояд

розӣ шуд, ки ҷавобгарии ҳуқуқӣ: хусусияти ретроспективӣ дошта, ҷавобгарӣ танҳо барои ҳуқуқвайронкунии содиршуда ба миён меояд, чораи маҷбурсозии давлатӣ мебошад, боиси фарорасии оқибатҳои ногувор мегардад, бо тартиби муқаррарнамудаи қонунгузорию чорӣ амалӣ карда мешавад, дорои характери сарзаниш мебошад, зеро дар натиҷаи содир намудани ҳуқуқвайронкунии барои шахсе, ки талаботи меъёрҳои ҳуқуқӣ вайрон намудааст, ногузир ба оқибатҳои номатлуб дар намуди маҳрумияти шахсӣ ва молу мулкӣ мубтало мегардад.

Аломати якум – ҷавобгарии ҳуқуқӣ характери ретроспективӣ дорад. Чи тавре М.Н. Марченко қайд менамояд «мувофиқи ақидаи анъанавӣ, ки воқеиятро доир ба ҷавобгарии ҳуқуқӣ ба таври кофӣ инъикос мекунад, ҷавобгарии ҳуқуқӣ ҳамеша хислати муайяни манфӣ дошт ва дорад, ки бо вайрон кардани талаботи ин ё он қонунҳо, санадҳои зерқонунӣ, одатҳои ҳуқуқӣ, шартномаҳои ҳуқуқӣ ва дигар санадҳои ҳуқуқӣ асос меёбад».

Аломати дуюм – ҷавобгарии ҳуқуқӣ танҳо барои ҳуқуқвайронкунии содиршуда ба миён меояд. А.А. Ткаченко қайд менамояд, ки «ҷавобгарии ҳуқуқӣ ҳамчун натиҷаи ҳуқуқвайронкунии яке аз фактҳои мебошад, ки қариб ҳамаи олимони онро эътироф кардаанд». Ба ин нуктаи назар наздик В.Д. Перевалов мефармояд «танҳо ҳуқуқвайронкунии (таркиби он) ягона асоси ҷавобгарии ҳуқуқӣ мебошад».

Аломати сеюм – ҷавобгарии ҳуқуқӣ чораи маҷбурсозии давлатӣ мебошад. Ба ақидаи Ю.И. Мигачев, Л.Л. Попов ва С.В. Тихомиров «ӯдар соҳаи идоракунии давлатӣ ду методи универсалӣ – боварқунонӣ ва маҷбурқунӣ мавҷуд аст. Ин ду метод – методҳои универсалии таъсиррасонӣ ба ирода ва рафтори одамон дар ҳар як соҳаи фаъолият, аз ҷумла дар идоракунии давлатӣ мебошанд. Ин ду қутби ба ҳам алоқаманд – механизми таъмини рафтори дуруст ва волоияти қонун мебошанд». В.С. Нерсеянс низ диққатро ба он ҷалб менамояд, ки ягон чораи дигари оммавӣ (ҷамъиятӣ) ва маҷбурсозӣ, ҳатто агар онҳо вобаста ба ҳуқуқвайронкунии гузаронида шуда бошанд ҳам, ҷавобгарии ҳуқуқӣ намебошанд. Гузашта аз ин, ҷавобгарии ҳуқуқӣ худ маҷбурсозӣ нест, балки «чораи» ин маҷбурсозӣ буда, дорои нишондиҳандаҳои миқдорӣ (ҷарима – бо воҳиди пулӣ, маҳрум кардани озодӣ бо солҳо) мебошад.

Аломати чорум – оқибатҳои ногувор барои ҳуқуқвайронқунанда. В.С. Нерсеянс таъкид менамояд, ки ҷавобгарии ҳуқуқӣ – оқибати хусусияти манфӣ дошта барои амал (беамалӣ) – и ҳуқуқвайронқунанда мебошад. В.Д. Перевалов инчунин ба он ишора менамояд, ки «авобгарии ҳуқуқӣ ҳамеша маҳрумиятҳои муайяно барои ҳуқуқвайронқунанда дар бар мегирад. Ин ҷазои ӯ мебошад. Маҳрумиятҳо метавонанд характери шахсӣ, ташкилӣ ё молу мулкӣ дошта бошанд.

Аломати панҷум – татбиқи ҷавобгарии ҳуқуқӣ тибқи талаботи қонунгузорию амалқунанда. Қонун таркиби ҳуқуқвайронқунӣ, тартиби ба ҷавобгарӣ кашидан, ҳамчунин намуд ва андозаи ҷазоро барои амали ғайриқонунӣ муайян менамояд. Ба ибораи дигар, дар кадом асос, бо кадом тартиб ва то кадом андоза шахс ҷавобгар мебошад, бо қонунгузорию чорӣ муайян карда мешавад ва аз доираи он берун баромада наметавонад.

Ҳамчун аломати шашум метавонем оқибатҳои ногуворро барои ҳуқуқвайронқунанда қайд намоем. Дар ин сурат муносибати наздики меъёрҳои моддӣ ва мувофиавӣ чой доранд. Дар қонунгузорию моддии мавҷуда, санксияҳои барои ҳуқуқвайронқунӣ дарҷшуда, ҳамчун оқибатҳои номатлуб барои ҳуқуқвайронқунанда ҳисобида мешаванд. Бо вучуди ин, онҳо танҳо дар ҳолати дар амал татбиқ шудани ин тадбирҳо нисбати шахсе, ки талаботи қонунро вайрон кардааст, эътибор пайдо менамоянд. Аз замони таъин намудани ҷазо ба ҳуқуқвайронқунанда зарурати воқеие ба вучуд меояд, ки барои амалҳои худ дар назди давлат ва ҷомеа ҷавоб гӯяд. Ба гуфтаи С.С. Алексеев «аз ин нуктаи назар муайян намудани ҷавобгарии ҳуқуқӣ на танҳо имконият медиҳад, ки хусусияти ҳалқунандаи он (ухдадорию дучори чораҳои маҷбурсозии давлатӣ шудан) ва возеҳ тавсиф намудани ҷавобгарӣ ҳамчун падидаи ҳуқуқӣ ҷудо карда шавад, инчунин дар доираи муносибатҳои махсуси муҳофизатӣ – ҳуқуқӣ қарор доштани онро нишон дода, ба моҳияти ҷавобгарии ҳуқуқӣ диққатро ҷалб намуда, аҳамияти онро ҳамчун чораи маҷбурсозии давлатӣ баён менамояд ва пеш аз ҳама барои таъсир расонидан ба ҳуқуқвайронқунанда ва шууру иродаи ӯ равона карда шудааст». Ба ақидаи П.П. Серков метавон розӣ шуд, ки мефармояд дар мафҳуми ҷавобгарии ҳуқуқӣ бояд ҳамаи нуктаҳои назар ва меъёрҳо дида шаванд, ки имконияти инъикоси ҳамаҷаифаи

чавобгарии ҳуқуқӣ ба вучуд ояд. Ин хел мафҳум диди мушкilotи умумро таҳриф намекунад, баръакс қобилияти тасҳеҳ кардани пешомади такмилдиҳии чавобгарии ҳуқуқӣ ва афзалиятҳои онро муқаррар менамояд.

АДАБИЁТ

1. Алексеев С.С. Общая теория права: учебник / С.С. Алексеев. - М., 2008. – 565 с.
2. Венгеров А.Б. Теория государства и права: учебник / А.Б. Венгеров. - М., 2013. – 607 с.
3. Лазарев В.В. Общая теория права и государства: учебник / В.В. Лазарев. - М., 2014.
4. Липинский Д.А. Проблемы юридической ответственности: монография. СПб., 2004. – 409 с.
5. Лазарев В.В. Общая теория права и государства: учебник / В.В. Лазарев. - М., 2014. – 592 с.
6. Лейст О.Э. Санкции и ответственность по советскому праву: монография. М., 1981. – 240 с.
7. Марченко М.Н. Теория государства и права: учебник / М.Н. Марченко. - М., 2006. – 640 с.
8. Морозова Л.А. Теория государства и права: учебник / Л.А. Морозова. -М., 2010. – 480 с.
9. Марченко М.Н. Теория государства и права: учебник / М.Н. Марченко. - М., 2008. – 648 с.
10. Сотиволдиев Р.Ш. Проблемаҳои назарияи давлат ва ҳуқуқ. Китоби дарсӣ. Ҷилди 2 / Р.Ш. Сотиволдиев. - Душанбе, 2010. – 654 с.
11. Соҳибов М.М. Ҳуқуқи замини Ҷумҳурии Тоҷикистон / М.М, Соҳибов. - Душанбе: «Андалеб Р» 2015 с. – 396 с.
12. Серков П.П. О понятии юридической ответственности//Журнал российского права. 2010. №8.
13. Ткаченко А.А. основные подходы к пониманию юридической ответственности за правонарушение // Вектор науки Тольяттинского гос. ун-та. 2010. №3.

МАФҲУМ ВА АЛОМАТҲОИ ЧАВОБГАРИИ ҲУҚУҚӢ

Дар мақола мавзӯи мафҳум ва аломатҳои чавобгарии ҳуқуқӣ мавриди баррасӣ қарор дода шудааст. Чавобгарии ҳуқуқӣ барои ҳуқуқвайронкунӣ – мавзӯи доғи рӯз дар илми ҳуқуқшиносӣ мебошад. Дар илми ҳуқуқшиносӣ тафсири ягона вобаста ба чавобгарии ҳуқуқӣ, ки ҳама онро қабул намоянд вучуд надорад. Ҳар як муаллиф кӯшиш мекунад, ки онро ба таври худ тафсир диҳад ва ҷанбаҳои ба фикри ӯ асосиро муайян намояд. Муаллиф қайд мекунад, ки чавобгарии ҳуқуқӣ барои ҳуқуқвайронкунӣ – мавзӯи доғи рӯз дар илми ҳуқуқшиносӣ мебошад. Дар илми ҳуқуқшиносӣ тафсири ягона вобаста ба чавобгарии ҳуқуқӣ, ки ҳама онро қабул намоянд вучуд надорад. Ҳар як муаллиф кӯшиш мекунад, ки онро ба таври худ тафсир диҳад ва ҷанбаҳои ба фикри ӯ асосиро муайян намояд.

КАЛИДВОЖАҲО: чавобгарии ҳуқуқӣ, муносибатҳои муҳофизатӣ, мақомоти ваколатдор, ҳуқуқвайронкунанда, маҷбурсозии давлатӣ, маҳдудиятҳо.

ПОНЯТИЕ И ПРИЗНАКИ ЮРИДИЧЕСКОЙ ОТВЕТСТВЕННОСТИ

В статье рассматриваются понятие и признаки юридической ответственности. Юридическая ответственность за правонарушения является актуальной темой в юридической науке. В юридической науке не существует единого определения юридической ответственности, приемлемого для всех. Каждый автор пытается определить его по-своему и выделить те аспекты, которые он считает главными. Автор подчеркивает, что юридическая ответственность за правонарушения является актуальным вопросом в судебной практике. В судебной практике нет единой трактовки юридической ответственности, которая является общепризнанной. Каждый автор пытается интерпретировать его по-своему и выделить основные аспекты своего мнения.

КЛЮЧЕВЫЕ СЛОВА: юридическая ответственность, охранительные отношения, органы власти, правонарушитель, государственное принуждение, ограничения.

CONCEPT AND SIGNS OF LEGAL RESPONSIBILITY

The article discusses the concept and characteristics of legal liability. Legal liability for offenses is a hot topic in legal science. In legal science, there is no single definition of legal liability acceptable to all. Each author tries to define it in his own way and highlight those aspects that he considers to be the main ones. The author emphasizes that legal liability for violations is a topical issue in jurisprudence. There is no single interpretation in jurisprudence regarding legal liability, which is universally accepted. Each author tries to interpret it in his own way and to identify the main aspects of his opinion.

KEYWORDS: legal responsibility, protective relations, authorities, offender, state coercion, restrictions.

Маълумот дар бораи муаллиф: *Абдукаримов Абдуллоҷон Алимхонович* – Донишгоҳи миллии Тоҷикистон, магистранти курси дуҷуми факултети ҳуқуқшиносӣ. **Суроға:** 734025, Ҷумҳурии Тоҷикистон, шаҳри Душанбе, хиёбони Рӯдакӣ, 17. Телефон: **905801313**.

Сведения об авторе: *Абдукаримов Абдуллоҷон Алимхонович* – Таджикский национальный университет, магистр второго курса юридического факультета. **Адрес:** 734025, Республика Таджикистан, город Душанбе, проспект Рудаки, 17. Телефон: **905801313**.

Information about the author: *Abdukarimov Abdullojon Alimkhonovich* – Tajik National University, second-year master's student of Faculty of Law. **Address:** 734025, Republic of Tajikistan, Dushanbe, Rudaki Ave., 17. Phone: **905801313**.

БАЪЗЕ МАСЪАЛАҲО ДАР БОРАИ МАВЗУИ ҲУҚУҚИ ГРАЖДАНӢ

Қурбониён Ш.Ҳ.

Донишгоҳи миллии Тоҷикистон

Ҳуқуқи граждани яке аз соҳаҳои мустақили ҳуқуқ мебошад. Барои кушодани мафҳум ва мухтавои соҳаи мазкур сараввал мебояд мухтасар номи онро тавзеҳ дод. Маълум аст, ки мафҳум маънои муайяно ифода мекунад. Ин масъала дар фаъолияти ҳуқуқшиносӣ махсус муҳим буда, истифодаи дурусти мафҳуму истилоҳот оқибатҳои муайяно дорад. Аз ин рӯ, аз паси ҳар як мафҳуми ҳуқуқӣ маънои муайян меистад, ки он мумкин аст воқеӣ, шартӣ ё фаразиявӣ (фиксия) бошад. Барои муайян намудани сабаби чунин номгузори соҳаи мазкур (яъне, чаро маҳз ҳуқуқи граждани, на ҳуқуқи маданӣ ё шаҳрвандӣ номида шуданиш) мо бояд ба нахустзаминаи он – ҳуқуқи римӣ муроҷиат намоем. Ибораи ҳуқуқи граждани аз ҳуқуқи сивилии римӣ (*juscivile*) сарчашма мегирад. *Juscivile* ҳуқуқи шаҳрвандони аслии Рим – квинитҳо буд. Минбаъд дар чараёни ретсепсияи ҳуқуқи римӣ ибораи мазкур тағйир наёфта, ба низоми ҳуқуқии романию олмонӣ ворид шуд. Барои ҳамин ҳуқуқи гражданиро дар баъзе маврид сивилистика мегӯянд, олимони дар ин соҳа кор мекардари сивилист гуфта меноманд. Соҳаи ҳуқуқи мазкур муносибатҳои муҳимми ҷамъиятиро танзим мекунад, ки онҳо ба манфиати ҳамаи шаҳрвандони ҶТ ва шаҳрвандони хориҷӣ дар ҳудуди Тоҷикистон таъсир мерасонад. Инчунин, дар зери таъсири меъёрҳои ҳуқуқи граждани шахсони ҳуқуқӣ ва давлат қарор дорад. Асоси муносибатҳои мазкурро муносибатҳои истехсол, тақсимот, мубодила ва истемоли неъматҳои моддӣ ва ғайримоддӣ ташкил мекунанд. Ҳуқуқи граждани – низоми меъёрҳои ҳуқуқие, ки дар қонунҳои қабулгардида ё тасдиқгардида ва дар дигар санадҳои меъёрию ҳуқуқӣ ҷойгиранд, дар асоси эътирофи баробарҳуқуқии иштирокчиёни муносибатҳои молумулкӣ ва ғайримолумулкӣ танзимкунии онҳо, иродаи иштирокчиёни муносибат ҳангоми ба даст овардан ва ба амал баровардан ба манфиати ҳеш ҳуқуқҳои граждани, дахлнопазирии моликият, озодии шартнома, номумкин будани даҳлати худсаронаи ҳар касе ба қорҳои хусусӣ, ҳифзи судии ҳуқуқҳои иштирокчиёни муносибатҳои молумулкӣ ва ғайримолумулкӣ ба вучуд меоянд.

Дар низоми соҳаҳои ҳуқуқи ҶТ ҳар яке аз соҳаҳои ҳуқуқ доираи муайяни муносибатҳои ҷамъиятиро ба танзим мебароранд, ки ин муносибатҳо ҳамчун мавзуи танзими ҳуқуқии ин соҳа эътироф мегарданд. В.П. Мозолина дуруст мешуморад, ки хислати хоси танзими ҳуқуқии муносибатҳои граждани бевосита бо муайян намудани мавзуи танзими ҳуқуқӣ вобаста мебошад. Қобили зикр аст, ки ҳуқуқи граждани ҳамчун соҳаи мустақили ҳуқуқ тавассути мавзуи хоси танзими ҳуқуқӣ хусусиятноқ карда мешавад, ки он дар қонунгузори граждани мустаҳкам шудааст. Бо дарназардошти ин, дар илми ҳуқуқ қабул шудааст, ки дар зери мафҳуми мавзуи танзими ҳуқуқӣ маҷмуи муносибатҳои махсуси яхелаи ҷамъиятӣ фаҳмида мешаванд, ки танзими алоҳидари талаб менамоянд.

О.Н. Садиков ақидаи ба ин наздикро иброн намуда, мегӯяд, ки дар зери мафҳуми мавзуи танзими ҳуқуқӣ маҷмуи муносибатҳои аз рӯи мазмун ва моҳият ягонаи ҷамъиятӣ фаҳмида мешаванд, ки бо меъёрҳои соҳаи мушаххаси ҳуқуқ ба танзим дароварда мешаванд. Аз нуқтаи назари Г.К. Матвеев масоили мавзуи танзими ҳуқуқӣ, яъне хислати муносибатҳои ҷамъиятии тахти танзими ҳуқуқӣ қароргиранда ҳангоми ба соҳаи мустақили ҳуқуқ ҷудо намудани ин ё он соҳа нуқтаи асосӣ ба шумор меравад. Қурбонов Қ.Ш. бошад қайд менамояд, ки мавзуи танзими ҳуқуқи граждани доираи амали соҳаи мазкурро муқаррар мекунад. Танҳо баъди муайян кардани мавзу ба аниқкунии он гузаштан мумкин аст, ки чиро меъёрҳои ҳуқуқи граждани танзим мекунад. Мавзуи танзими ҳуқуқи граждани мазмуни соҳаро ва доираи амали онро тавсиф медиҳад ва аз соҳаҳои дигари ҳуқуқ тафовут мегузорад. Ҳамин тариқ, гуфтан мумкин аст, ки мавзуи танзими ҳуқуқи гражданиро маҷмуи муносибатҳои ҳуқуқие ташкил медиҳанд, ки бо меъёрҳои қонунгузори граждани танзим карда мешаванд ва ин гурӯҳи муносибатҳоро муносибатҳои ҳуқуқи граждани меноманд. Муносибатҳои ҳуқуқии граждани гуфта, муносибати ҷамъиятӣ фаҳмида мешавад, ки иштирокчиёни он дорой ҳуқуқу уҳдадорӣ субъективӣ буда, онҳо (муносибатҳо) дар асоси иродаи иштирокчиёнаш ба вучуд меоянд. Муносибатҳои ҳуқуқии граждани намуди

алоҳидаи муносибати чамъиятӣ мебошанд. Онҳо дар натиҷаи танзими қонунии муносибатҳои молумулкӣ ва шахсии ғайримолумулкӣ ба вучуд меоянд. Муносибатҳои молумулкӣ дар ҳуқуқи граждани ҳамчун муносибатҳои асосӣ ба шумор мераванд, зеро вазифаи шакли муносибатҳои истехсолиро иҷро мекунанд. Муносибатҳои ҳуқуқии граждани чунин хусусиятҳои худро доранд, ки онҳоро мавзӯ ва усулҳои ҳуқуқи граждани, ҳислати ҳуди ҳуқуқи граждани муайян кардааст:

1. Доираи васеи иштирокчиёни муносибат. Дар муносибатҳои ҳуқуқии граждани ҳамаи субъектони ҳуқуқ метавонанд иштирок кунанд (шахсони воқеӣ, шахсони ҳуқуқӣ, ҚТ ва воҳидҳои марзию маъмурии он).

2. Сершумории объектҳои муносибатҳои ҳуқуқии граждани (ашё, қор, хизматрасонӣ, иттилоот, натиҷаи фаъолияти зеҳнӣ, неъматҳои ғайримодӣ).

3. Имконияти бо созиши тарафҳо мазмуни муносибатро муайян кардан (дигар муносибатҳои ҳуқуқӣ танҳо дар асоси меъёри ҳуқуқ ба вучуд меоянд), ҳангоми ҳилоф набудани чунин созиш ба қонунгузории граждани ҚТ.

4. Эҳтимолияти ба вучуд омадани муносибатҳои ҳуқуқии граждани ҳарчанд дар қонун пешбинӣ нашуданд, вале тибқи асосҳои умумӣ ва моҳияти қонунҳои граждани ҳуқуқу уҳдадорихи гражданиро ба миён меоранд.

5. Ҳуқуқи граждани баробарии иштирокчиёни муносибатҳои молумулкӣ ва ғайримолумулкиро таъмин менамояд. Дар натиҷа, муносибатҳои ҳуқуқии граждани ҳамчун муносибати байни субъектони баробарҳуқуқ, ҳамчун муносибати асосноки ҳуқуқии навъи махсус ташкил меёбанд, ки дар он як тараф соҳиби ҳуқуқи субъективӣ, тарафи дигар уҳдадорӣ субъективӣ (масалан, дар шартномаи ҳада – м. 606 КГ ҚТ) ё ҳар ду соҳиби ҳам ҳуқуқу ҳам уҳдадорӣ субъективии граждани мегардад (масалан, дар шартномаи хариду фурӯш – м. 488 КГ ҚТ).

6. Нисбати тарафи уҳдадорӣ субъективиро иҷро накарда ё ба таври дахлдор иҷро накарда ҳамчун кафолати амалигардонии муносибати ҳуқуқӣ, ҳамчун чораи ҳифзи ҳуқуқи субъективии граждани ва чораи ҷавобгарӣ асосан чораи дорои ҳислати молумулкӣ татбиқ карда мешавад.

7. Фаъолияти субъектони ҳуқуқи граждани дар муносибатҳои истехсоли ду паҳлу дорад. Яқум, чунин фаъолият фаъолияти иқтисодӣ мебошад. Дуюм, фаъолияти ҳуқуқӣ мебошад, зеро амали иродавӣ буда, аз ҷониби субъект рафтори бошуурона дида мешавад.

8. Муносибатҳои ҳуқуқии граждани табиати иродавӣ доранд. Иродавӣ ва шуурнокӣ будани муносибатҳои ҳуқуқии граждани дар он ифода мегардад, ки дар онҳо иродаи иштирокчиёни муносибат инъикос меёбад. Дар як маврид иродаи иштирокчиёни муносибатҳои ҳуқуқии граждани дар ҳама марҳалаи муносибат: сар карда аз пайдоиш то баамалбарорӣ вучуд доранд (масалан, бастанӣ шартномаи хариду фурӯш), дар мавриди дигар бошад, иродаи иштирокчиёни муносибат на дар пайдоиш ва на дар рафти муносибат вучуд надорад (масалан, дар уҳдадорихи вобаста ба расонидани зарар).

9. Муносибатҳои ҳуқуқии граждани ҳамчун шакл баромад мекунанд, ки дар он меъёри ҳуқуқии мучаррад (абстракт) ифодаи мушаххас (конкрет)-ро пайдо мекунад. Баамалбарорӣ меъёри ҳуқуқ дар муносибати ҳуқуқии муайян дар он зоҳир мегардад, ки иштирокчиёни ин муносибатҳо дорои ҳуқуқу уҳдадорихи субъективии аз тарафи давлат кафолат дошта мебошанд. Масалан, дар асоси м. 1079 КГ ҚТ зараре, ки бо амал (беамалӣ)-и ғайриқонунӣ ба шахс ё молу мулкӣ шаҳрванд, инчунин ба шахси ҳуқуқӣ, давлат расонида шудааст, бояд дар ҳаҷми пурра аз ҷониби шахсе, ки зарар расонидааст, ҷуброн карда шавад. Қонун метавонад уҳдадорӣ ҷуброни зарарро ба зиммаи шахсе гузорад, ки зараррасон намебошад. Мувофиқи қонун ё шартнома масъулияти баландтари зараррасон ё андозаи баландтари ҷуброни зарар муқаррар шуданаш мумкин аст. Зараррасон, агар исбот намояд, ки зарар бо гуноҳи ӯ расонида нашудааст, аз ҷуброни зарар озод карда мешавад. Қонун метавонад ҷуброни зарарро дар сурати гуноҳ надоштани зараррасон низ пешбинӣ намояд. Зарари бо амали қонунӣ расонидашуда дар ҳолатҳои пешбининамудаи қонун бояд ҷуброн карда шавад. Пеш аз ҳама, байни калимаҳои «андоза» ва «ҳаҷм» ҳангоми баррасӣ намудани ҷуброни зарар бояд тафовутгузори намуд. Мувофиқи м. 1097 КГ ҚТ ҳаҷми зарар баробари андозаи зарари расонидашуда, ки ба камшавии ҳолати молумулкии ҷабрдида вобаста аст, мебошад. Андозаи ҷуброни зарар – ин миқдори муайяни товоне мебошад, ки ҷабрдида ба

он талабгор аст. Дар сурати рад кардани чуброни зарар аз чониби шахсе, ки зарарро расонидааст, чабрдида метавонад ба суд муроҷиат намояд. Ҳамин тавр, дар асоси меъёри муҷаррад муносибати ҳуқуқи муайян (конкретӣ) ба вучуд меояд, ки иштирокчиёни онҳо дорой ҳуқуку уҳдадорихои субъективӣ мебошанд.

Ҳамин тариқ, гуфтан мумкин аст, ки мавзуи танзими ҳуқуқи гражданиро маҷмуи муносибатҳои ҳуқуқие ташкил медиҳад, ки бо меъёрҳои қонунгузорию граждани танзим карда мешаванд ва ин гурӯҳи муносибатҳоро муносибатҳои ҳуқуқи граждани меноманд. Муносибатҳои ҳуқуқи граждани гуфта, муносибати чамъиятие фаҳмида мешавад, ки иштирокчиёни он дорой ҳуқуку уҳдадорихои субъективӣ буда, онҳо (муносибатҳо) дар асоси иродаи иштирокчиёнаш ба вучуд меоянд.

АДАБИЁТ

1. Гражданское право: В 2 т. Т.1: Учебник / Отв. ред. Е.А. Суханов. М., 2000.
2. Гражданское право / Под ред. Мозолина В.П., Масляева А.И. Ч. 1. М., 2005.
3. Усмонов О., Махмудов М. Ҳуқуқи оилавии Ҷумҳурии Тоҷикистон / О. Усмонов. - Д.: Сино, 1994.
4. Комментарий к Гражданскому кодексу Российской Федерации. Части первой / Отв. ред. Садилов О.Н. М., 1995.
5. Қурбонов Қ.Ш. Ҳуқуқи граждани қ1.(Китоби дарсӣ) / Қ.Ш. Қурбонов. –Душанбе, 2014 с. .
6. Кодекси граждани Ҷумҳурии Тоҷикистон. Қисми 1. //Ахбори Маҷлиси Олии Ҷумҳурии Тоҷикистон, соли 1999, № 6, мод. 153, 154; соли 2001, № 7, мод. 508; соли 2002, № 4, г-1, мод. 170; соли 2005, №3, мод. 125; соли 2006, №4, мод. 193; соли 2007, №5, мод.356; соли 2010, №3, мод.156, №12, қ-1, мод. 802; соли 2012, №7, мод.700; ҚҶТ аз 28.12.2012с, №928.
7. Груздев В.В. Имущественные отношения как предмет гражданского права // Российский юридический журнал. 2017. № 3. С. 112-117.
8. Долинская В.В. Актуальные проблемы развития предмета гражданского права // Вестник Омской юридической академии. 2012. № 2 (19). С. 44-47.
9. Иоффе О.С. Гражданско-правовая охрана интересов личности в СССР // Советское государство и право. 1956. № 2. С. 56.
10. Красавчиков О.А. Категории науки гражданского права. Избранные труды / О.А. Красавчиков. - М.: Статут, 2005. С. 28, 30.
11. Алексеев С.С. Собрание сочинений. В 10 т. Том 1: Гражданское право: Сочинения 1958-1970 годов / С.С. Алексеев. - М.: Статут, 2010.
12. Братусь С.Н. Предмет и система советского гражданского права / С.Н. Братусь. - М.: Госюриздат, 1963. С. 2.
13. Чеговадзе Л.А. Действия субъектов гражданского права // Экономические споры: проблемы теории и практики. 2012. № 4. С. 28-32.

БАЪЗЕ МАСЪАЛАҲО ДАР БОРАИ МАВЗУИ ҲУҚУҚИ ГРАЖДАНӢ

Дар назарияи ҳуқуқи граждани чунин ақида вучуд дорад, ки муносибатҳои чамъияти бояд ба мавзуи ҳуқуқи граждани дохил шаванд. Муаллиф хулоса менамояд, ки дар баробари муносибатҳои иҷтимоӣ маҳз амали шахрвандон ва шахсони ҳуқуқӣ, ки мафҳуми субъекти ҳуқуқи гражданиро фаро мегирад, мавриди таъсири ҳуқуқ қарор мегирад. Муайян карда мешавад, ки ин равиш барои эҷоди механизми муассири танзими ҳуқуқӣ умедбахштарин мебошад. Муаллиф қайд мекунад, ки мавзуи танзими ҳуқуқи гражданиро маҷмуи муносибатҳои ҳуқуқие ташкил медиҳад, ки бо меъёрҳои қонунгузорию граждани танзим карда мешаванд ва ин гурӯҳи муносибатҳоро муносибатҳои ҳуқуқи граждани меноманд. Муносибатҳои ҳуқуқи граждани гуфта, муносибати чамъиятие фаҳмида мешавад, ки иштирокчиёни он дорой ҳуқуку уҳдадорихои субъективӣ буда, онҳо (муносибатҳо) дар асоси иродаи иштирокчиёнаш ба вучуд меоянд.

КАЛИДВОЖАҲО: танзими ҳуқуқи граждани, муносибатҳои чамъиятӣ, ҳуқуқ, амал, рафтор, муносибатҳои ҳуқуқи граждани, моҳияти муносибатҳои ҳуқуқи граждани.

НЕКОТОРЫЕ ВОПРОСЫ ПО ПРЕДМЕТУ ГРАЖДАНСКОГО ПРАВА

В теории гражданского права устоялось мнение о том, что к предмету гражданского права следует относить общественные отношения. Высказывается авторское суждение о том, что наряду с общественными отношениями правовому воздействию подвергаются именно действия граждан и юридических лиц, которые охватываются понятием предмета гражданского права. Обосновывается, что именно такой подход является наиболее перспективным для создания эффективного механизма правового регулирования. Автор отмечает, что предметом гражданско-правового регулирования является совокупность правоотношений, которые регулируются нормами гражданского права, и эту группу отношений называют гражданско-правовыми отношениями. Гражданские правоотношения являются общественными отношениями, участники которых имеют субъективные права и обязанности, и они (отношения) формируются на основе волеизъявления его участников.

КЛЮЧЕВЫЕ СЛОВА: гражданско-правовое регулирование, общественные отношения, право, действие, поведение, гражданские правоотношения, сущность гражданских правоотношений.

SOME ISSUES ON THE SUBJECT OF CIVIL LAW

In the theory of civil law, there is an opinion that social relations should be attributed to the subject of civil law. The author's judgment is expressed that, along with social relations, it is precisely the actions of citizens and legal entities that are covered by the concept of the subject of civil law that are subject to legal influence. It is substantiated that this approach is the most promising for creating an effective mechanism of legal regulation. The author notes that the subject of regulation of civil law is a set of legal relations, which are regulated by the norms of civil law, and this group of relations is called civil law relations. Civil legal relations are public relations, the participants of which have subjective rights and obligations, and they (relations) are formed on the basis of the will of its participants.

KEYWORDS: civil law regulation, public relations, law, action, behavior, civil legal relations, essence of civil legal relations.

Маълумот дар бораи муаллиф: *Қурбонӣён Шермуҳаммади Ҳайдар* – Донишгоҳи миллии Тоҷикистон, магистранти курси дуҷуми факултети ҳуқуқшиносӣ. **Суроға:** 734025, Ҷумҳурии Тоҷикистон, шаҳри Душанбе, хиёбони Рӯдакӣ, 17.

Сведение об авторе: *Қурбонӣён Шермуҳаммади Ҳайдар* – Таджикский национальный университет, магистр второго курса юридического факультета. **Адрес:** 734025, Республика Таджикистан, город Душанбе, проспект Рудаки, 17.

Information about the author: *Qurboniyon Shermuhammadi Haydar* – Tajik National University, second-year master's student of Faculty of Law. **Address:** 734025, Republic of Tajikistan, Dushanbe, Rudaki Ave., 17.

ПРЕДМЕТИ ИҶРОИ УҲДАДОРӢ – ТАЛАБОТИ ПРИНСИПИ ИҶРОИ ДАХЛДОРИ УҲДАДОРИҶОИ ҲУҚУҚИ ГРАЖДАНӢ

Арбобзода Х.

Донишгоҳи миллии Тоҷикистон

Ба иқтисоди бозорӣ гузаштани давлат ва ҷамъият аз иштирокчиёни муомилоти граждани озодии бештари шартномавиरो дар бобати истеҳсол ва додани мол, иҷрои кор ва хизматрасонӣ талаб менамояд. Мазмуни принципҳои роҳбарикунанда, ки қоидаҳои асосии бастан ва иҷрои уҳдадориҳои шартномавиरो пешакӣ муайян мекунад, алтернативаи дахлдорро низ талаб менамояд, зеро дар шароити иқтисоди бозорӣ, пеш аз ҳама, принципҳои ҳуқуқи хусусӣ нақши калон пайдо карданд. Дар навбати худ, ташаккул ва инкишоф ёфтани муносибатҳои бозорӣ ва ба вучуд омадани институтҳои нави ҳуқуқи граждани, ки бо амалисозии фаъолияти соҳибкорӣ ва тичоратӣ алоқаманданд, ки имрӯз аҳамият ва манфиатдор будани омӯзиши принципҳои асосии иҷрои уҳдадориҳои шартномавиरो пешакӣ муайян кардааст. Ғайр аз ин, имрӯз чунин ба назар мерасад, ки вазифаи асосии омӯзиши ҳуқуқи принципҳои асосии иҷрои уҳдадориҳои шартномавӣ аз нав дида баромадани принципҳои пештар кор карда баромадашуда ва ба шароити нави хоҷагидорӣ мувофиқ кунондани онҳо мебошад.

Принсип (аз калимаи латинии *principium* – асос, оғоз) асосҳои пешбаранда, нуқтаҳои асосӣ, ғояҳо мебошанд, ки мазмун, моҳият ва табиноти ҳуқуқро дар ҷомеа ифода мекунад. Принципҳо ба ҳайси асосҳои ташкилу фаъолияти мақомоти давлат дар конститутсия ва қонунҳо, ки ба мақомоти дахлдори давлатӣ бахшида мешаванд, ифода мегарданд. Қоидаҳои умумии иҷрои уҳдадориҳоро принципҳои иҷрои уҳдадориҳо меноманд. Қонунгузори амалкунандаи граждани ду принциби зерини иҷрои уҳдадориҳоро пешбинӣ менамояд, ба таври дахлдор иҷро намудани уҳдадориҳо ва иҷрои воқеии уҳдадориҳо.

Мувофиқи моддаи 330 Кодекси граждани Ҷумҳурии Тоҷикистон уҳдадорӣ бояд ба таври дахлдор иҷро карда шавад. Ин чунин маъно дорад, ки зарурати содир намудани амали дар уҳдадорӣ пешбинишуда (худдорӣ аз содир намудани амали дар уҳдадорӣ пешбинишуда) мутобики шартҳои уҳдадорӣ ва талаботи қонун, дигар санадҳои меъёри ҳуқуқӣ ва ҳангоми набудани чунин шарт ва талабот мутобики анъанаҳои муомилоти корӣ ё талаботи муқаррарии пешниҳодгардида анҷом дода мешавад. Ба таври дахлдор иҷро

намудани уҳдадорӣ мафҳуми мураккаб мебошад. Вай як қатор талаботҳоро оиди ба таври дахлдор иҷро намудани уҳдадорӣ, ба монанди предмет, ҷой, вақт, тарзи иҷро ва ғайраҳо дар бар мегирад. Нишондоди пурра оид ба ҳамаи масъалаҳои номбаршуда дар Кодекси граждани ҚТ, инчунин дар дигар санадҳои меъёрие, ки намуди алоҳидаи уҳдадорихоро (маҳсулотсупорӣ, боркашонӣ, маҳсулотсупорӣ барои эҳтиёҷоти давлат ва ғайраҳо) ба танзим мебарорад, оварда шудаанд. Тибқи принсипи иҷроӣ воқеии уҳдадорихо қарздор бояд уҳдадориро дар шакли асл (натура) иҷро намояд, яъне, айнан амалеро, ки предмети уҳдадориро ташкил медиҳад, иҷро кунад (супоридани ашёи муайян, иҷроӣ кори муайян, хизматрасонии дахлдор). Принсипҳои иҷроӣ уҳдадорӣ танҳо ба муносибатҳои ҳуқуқи уҳдадорӣ хос буда, хусусияти зерсоҳавӣ доранд. Зеро, худ ҳуқуқи уҳдадорӣ ба сифати зерсоҳаи ҳуқуқи граждани эътироф карда мешавад. Қоидаҳои умумӣ, заминавӣ, бунёдии иҷроӣ уҳдадорихоро принсипҳои иҷроӣ уҳдадорихо меноманд. Доираи принсипҳои, ки дар моддаи 3-юми ҚТ ҚТ мустаҳкам гардидаанд, нақши дахлдорро дар иҷроӣ уҳдадорӣ мебозанд. Бешубҳа, моҳият ва таъиноти ҳуқуқии принсипҳои асосии иҷроӣ уҳдадорихо шартномавиро мазмуни муносибатҳои ҳуқуқии граждани, ки дар доираи шаклҳои алоҳидаи чамбиятио иқтисодӣ мавҷуданд, пешакӣ муайян мекунад. Дар баробари ин, амали баъзе принсипҳои иҷроӣ уҳдадорихо шартномавӣ дар ҳама гуна намудҳои таърихӣ ҳуқуқи граждани ба таври якхела зоҳир мешаванд, дар дигараш, баръакс, онҳо хусусияти марҳалаи муайяни инкишофи таърихӣ илми ҳуқуқи гражданиро ошкор мекунанд.

Ҳамин тавр, принсипи устувортарин ин принсипи иҷроӣ дахлдори уҳдадорихо, принсипи имконнопазирии яктарафа рад кардани иҷроӣ онҳо ва яктарафа тағйир додани шартҳои онҳо ба ҳисоб меравад. Ҳамин принсипҳои иҷроӣ уҳдадорихо, ҳамчун принсипи ҳамкориҳои тарафайн дар рафти иҷроӣ уҳдадорихо ва принсипи иҷроӣ иқтисодӣ, аз ҷиҳати мазмуни худ бештар ба муносибатҳои муайяни ҳуқуқии граждани, ки таърихан муқаррар гардидаанд, вобаста мебошанд. Дар назарияи ҳуқуқи граждани масъалаҳои бо мазмуни принсипи иҷроӣ воқеии уҳдадорихо шартномавӣ алоқаманд бештар баҳснок буданд. Баъзе олимони пешниҳод мекунанд, ки ин принсип ба ҳар як уҳдадорӣ маҳсус доништа шавад, дигарон амали онро танҳо бо муомилоти граждани сотсиалистӣ алоқаманд мекунанд ва аз ин рӯ, дар илми ҳуқуқшиносӣ дар бораи маънои принсипи иҷроӣ воқеӣ ва роҳҳои таъмини татбиқи он ҳанӯз ҳам ягонагӣ мавҷуд нест ва аз ҳама муҳимаш то ҳол дар илми ҳуқуқи граждани дар бораи мувофиқат будани принсипи иҷроӣ воқеии уҳдадорӣ шартномавӣ ба воқеияти муносири иқтисодӣ бозаргонӣ ҷавобе нест.

Дар қонунгузориҳои граждани Тоҷикистон принсипи иҷроӣ ҳақиқии уҳдадорихо бори аввал дар Кодекси граждани ҚШС Тоҷикистон аз соли 1964 (минбаъд Кодекси граждани РСС Тоҷикистон) пайдо шуда буд, ки ин принсип дар аввал дар асоси он ба миён омадааст. Аз ҷумла, дар моддаи 191 Кодекси граждани ҚШС Тоҷикистон ба таври қонунӣ муқаррар карда шудааст, ки агар тараф чарима супорида ва товони зарарро дода бошад, пас ин онро аз додани шартнома озод намекунад. Маҳз ҳамин ҷиҳат моҳияти ин принсипро муайян карда, дар ҳақиқат чунин ақидаҳои гуногунро дар адабиёти ҳуқуқӣ асосан пешакӣ муайян кардааст. Тибқи принсипи иҷроӣ воқеии уҳдадорихо қарздор бояд уҳдадориро дар шакли асл (натура) иҷро намояд, яъне, айнан амалеро, ки предмети уҳдадориро ташкил медиҳад, иҷро кунад (супоридани ашёи муайян, иҷроӣ кори муайян, хизматрасонии дахлдор). Имрӯз дар ҳуқуқи граждани мазмуни принсипи иҷроӣ воқеии уҳдадорихо шартномавӣ асосан дар муқаррароти қисми 1 моддаи 427-и Кодекси граждани Ҷумҳурии Тоҷикистон, ки мувофиқи он пардохти ноустуворона ва ҷуброни зиён хангоми иҷроӣ номатлуби уҳдадорӣ қарздорро аз иҷроӣ уҳдадорӣ дар шакли асл озод намекунад, агар дар қонун ва шартнома тартиби дигаре пешбинӣ нагардида бошад. Дар баробари ин, ин муқаррарот дар қонуни граждани нисбат ба ҳама намудҳои уҳдадорихо шартномавӣ татбиқ карда мешавад ва дар адабиёти ҳуқуқӣ ҳамчун чораҳои таъмини иҷроӣ воқеии уҳдадорихо шартномавӣ номида мешавад. Воқеияти иҷроӣ уҳдадорихо шартномавие, ки аз рӯи принсип эълон шудааст, ин маънои иваз кардани амали дар шартнома пешбинишударо бо ҷуброни пулӣ надорад, ба андешаи баъзе олимони (масалан, ба андешаи Е.Е. Богданова ба талаботи асосӣ комилан мувофиқ аст) воқеияти иқтисодии ҳозиразамон. Ба ақидаи олим, агар харидор бо бастанӣ шартномаи маҳсулотсупорӣ аз фурушанда як қисми маҳсулоти мушаххасро гирифта хоҳад, он гоҳ бояд маҳз маҳсулоти фармоиширо диҳад, на эквиваленти пулии онро. Агар

харидор шартнома баста бошад, пас метавон гуфт, ки вай пул дорад ва ба ӯ лозим нест, балки ба моле лозим аст, ки ба хотири он вай ин муносибатҳои шартномавиро бастааст. Дар ин шароит, вазифаи қонунгузор бояд ба харидор шароит муҳайё созад, ки барои иҷрои талаботаш эҳтиёҷоти воқеиро иваз намояд.

Ба ин муносибат, ба назари мо, принсипи иҷрои дахлдори уҳдадориҳои шартномавӣ дар шароити ташаккули бозори озод бояд ба кредитор ақаллан яке аз роҳҳои ҳифзи ҳуқуқ ва манфиатҳои қонунии худро таъмин намояд. Кредитор озод аст, ки аз имконияти водор намудани қарздор ба иҷрои уҳдадориҳои шартномавӣ то он даме, ки ӯ (кредитор) барои қонунгардонидани манфиатҳои худ бо роҳи гирифтани ҷуброни пул бартарӣ дошта бошад, истифода барад. Дар баробари ин, принсипи иҷрои воқеӣ бояд қобилияти кредиторро барои татбиқи маҷбуркунӣ нисбат ба қарздори муҳлатнакарда нишон диҳад ва ин имконият барои кредитор истисно доништа шавад. Мо чунин мешуморем, ки иҷрои воқеии уҳдадориҳои шартномавӣ то даме ки кредитор барои қатъ кардани шартнома ва гирифтани ҷуброни пулӣ розигӣ надихад, бетағйир мемонад. Илова бар ин, ҳуқуқи субъективии кредитор оид ба қалби қарздор ба иҷрои ҳатмии уҳдадориҳои шартномавӣ дар шакли асл, бидуни иваз бо ҷуброни пулӣ, дар адабиёти ҳуқуқӣ чунин ақидаро пешакӣ муайян кардааст, ки дар сурати мавҷуд набудани иҷрои воқеӣ ҳатто фарорасии ҷавобгарии граждани қарздорро аз уҳдадориҳои иҷроӣ ҳамаи уҳдадориҳои дар шартнома пешбинишуда озод намекунад. Дар ин маврид, аз як тараф, додани ноустуворона қарздорро аз иҷроӣ ин уҳдадориҳои шартномавӣ озод намекунад, балки аз тарафи дигар, кредиторро уҳдадор мекунад, ки бо ҷуброни пулии пешниҳодшуда қаноат накарда, аз қарздор чунин иҷроро талаб намояд. Асоси принсипи иҷроӣ дахлдори уҳдадориҳои шартномавиро танҳо ба амали ихтиёрии қарздор, ки бевосита бо иҷроӣ предмети уҳдадорӣ дар шакли натура алоқаманд аст, ташкил медиҳад. Ба ақидаи муҳаққиқ, ҳама гуна маҷбуркунӣ барои иҷроӣ уҳдадорӣ дар шакли асл яке аз намудҳои ҳифзи ҳуқуқи граждани поймолшуда мебошад ва агар маҷбуркунӣ аз мафҳуми иҷроӣ уҳдадорӣ дар шакли асл хориҷ карда шавад, он гоҳ ба принсипи иҷроӣ воқеии уҳдадориҳо баробар мешавад. Аз ин рӯ, зимни баҳодихии мафҳуми принсипи иҷроӣ воқеии уҳдадорӣ, ки дар қонунгузорӣ ва илми ҳуқуқ пешниҳод шудааст, бисёр олимони қайд карданд, ки амри императивӣ ба кредитор дар доираи принсипи иҷроӣ воқеӣ барои водор кардани қарздор ба иҷроӣ уҳдадориҳо дода мешавад. Уҳдадориҳои шартномавии натуравӣ қобилияти иштирокчиёни муомилоти гражданиро дар интиҳоби озодонаи шарикон хеле суст карда, мутаносибан манфиати уро ба мақсаднок будани маҷбур кардани қарздор ба иҷроӣ уҳдадориҳои дар назди суд пешбинишуда кам мекунад. Онҳо қайд мекунанд, ки дар шароити муносири иқтисодӣ барои кредитор гирифтани зиён ва ё ноустуворона аз қарздори бевичдон ва бастании шартнома бо контрагенти арзанда бо ситонидани фарқияти нархҳо аз вайронкунонда хеле мувофиқ аст. Дар адабиёти ҳуқуқӣ баъзе олимони бо назардошти принсипи иҷроӣ воқеии уҳдадориро чун қоидаи умумӣ, ки тибқи он қарздор наметавонад аз зарурати иҷроӣ уҳдадориро дар шакли асл саркашӣ кунад, чунки «ҳатман» изҳор кардааст, ки кредитор на танҳо бо сабаби иҷро накардани қарздор шартномаро қатъ карда натавонист, балки ба иҷроӣ он исрор кардан лозим омад. «Кредитор наметавонад қарздорро аз уҳдадориҳои худ озод кунад, балки, баръакс, вазифадор аст, ки иҷроӣ онро натурал талаб намояд». Дар ҳақиқат, чуноне ки олимони қайд кардаанд, ҳуқуқи кредитор барои маҷбур кардани қарздор ба иҷроӣ уҳдадориҳои ӯ ва ба уҳдадориҳои ҷолиби ҷавобгарӣ барои уҳдадориҳои иҷронашудаи қарздор табдил ёфтааст.

Имрӯз, дар шароити ба вучуд омадани иқтисоди бозорӣ, ки мустақилияти иродаи тарафҳо дар муносибатҳои иқтисодӣ ҳамчун принсипи асосии ҳуқуқи граждани эълон шудааст, дутарафа татбиқи ҳатмии принсипи иҷроӣ воқеии уҳдадориҳои шартномавии ҳуқуқӣ вучуд надорад. Якум, дар бозори озод ҳангоми татбиқи принсипи иҷроӣ воқеии шартномаҳо қонунгузории граждани набояд вобаста ба иштирокчиёни он шахсони ҳуқуқӣ ё шахрванд ягон тафовут гузоштан лозим нест. Сониян, моҳияти принсипи иҷроӣ воқеӣ, аз як тараф, бояд қоидаи ҳатмии қарздорро оид ба риояи шартҳои шартнома ифода намояд ва агар ин тавр нашавад, ба ӯ имкон медиҳад, ки ӯро ба иҷроӣ уҳдадорӣ маҷбур созад. Сеюм, баръакс, дар доираи принсипи амали воқеӣ ба кредитор ҳуқуқ дода мешавад, ки интиҳоб кунад - ё аз қарздор предмети бевоситаи иҷроро гирад, ё (дар ҳолати иҷро накардан) талаб намояд. Дар ҳақиқат, дар бозори озод мазмуни асосии принсипи иҷроӣ воқеии уҳдадориҳои

шартномавӣ бояд қоидае бошад, ки пешакӣ муайян мекунад, ки предмети ухдадориро қарздор худсарона бо пул иваз кардан мумкин нест, балки то худи кредитор бетағйир боқӣ мемонад. Дар ҳуқуқи муосири гражданин ин қоида дар моддаи 428-и Кодекси гражданини Ҷумҳурии Тоҷикистон, ки агар қарздор ухдадори тайёр кардан ва ба моликият, пешбурди хоҷагидорӣ ё идораи оперативӣ додани ашёро иҷро накунад ё ба ӯ иҷрои қори муайян ё хизматрасониро иҷро накунад, ба кредитор ҳуқуқ дода мешавад, ки дар муҳлати мувофиқ иҷрои ухдадориро бо нархи мувофиқ ба шахсони сеюм гузорад ё онро мустақилона иҷро намояд ва аз қарздор ҷуброни хароҷоти зарурии сарфшударо талаб намояд. Тахмин кардан мумкин аст, ки имрӯз дар доираи қоидаҳои иҷрои воқеӣ барои кредитор гирифтани фоидаи амволии дилхоҳ, ки предмети ухдадорӣ мебошад, муҳим аст. Ба ақидаи олим, барои кредитор ҷиҳати субъективии принсипи иҷрои воқеӣ чандон муҳим нест, чизи асосӣ дар он аст, ки вай предмети бевоситаи ухдадориро гирифтааст ва ин иҷро аз ҳисоби қарздор сурат гирифтааст. Таҳлили моҳияти ҳуқуқии принсипи иҷрои воқеии ухдадории шартномавӣ имкон медиҳад, ки ба ҳулосае ояд, ки ин қоидаҳо дар қонунгузори гражданин амалкунанда ҳамчун яке аз принсипҳои иҷрои ухдадориҳо нигоҳ доштан зарур аст. Якум, дар шароити ташаккули муносибатҳои бозорӣ дар сурати ба таври номатлуб иҷро намудани ухдадории шартномавӣ метавонад ба низоми ҳуқуқии ҳуқуқи гражданин, пеш аз ҳама, дар асоси ҳуқуқи гражданин, принсипи иҷрои воқеии ухдадори ворид карда шавад.

Одатан, ноил шудан ба мақсаде, ки барои он тарафҳо муносибатҳои ҳуқуқии шартномавӣ бастаанд, ба катъ гардидани ин ухдадори мусоидат мекунад. Дар моддаи 440 Кодекси гражданин иҷрои дурусти ухдадориҳо яке аз асосҳои қатъи ухдадориҳо мебошад. Чунин муқаррарот дар қонунгузори бисёр мамлакатҳои ҷаҳон, аз ҷумла, Федератсияи Русия (моддаи 408-и Кодекси гражданин), Украина (моддаи 599-и Кодекси гражданин), Молдова (моддаи 643-и Кодекси гражданин) ва ғайра муқаррар шудааст. Моҳият ва мазмуни принсипи ба таври дахлдор иҷро карданро ҳуқуқшиносон аз паҳлӯҳои гуногун баррасӣ кардаанд. Дар баъзе мавридҳо ин принсип бо дигар принсипҳои ҳуқуқ ё иҷрои ухдадориҳо алоқаманд аст. Вазъияти имрӯза фаҳмидани тамоми моҳият ва нақши принсипи таҳқиқшавандаро душвор мегардонад. Масалан, ба гуфтаи Ф.И. Гавзе, барои ба таври дахлдор иҷрошуда эътироф намудани ухдадорӣ зарур аст, ки қарздор онро ба кредитори муайян дар муҳлати муайян, дар ҷои мувофиқшуда танҳо дар асоси моҳияти мазмуни ухдадорӣ ё талаботи қонун ва дар сурати мавҷуд набудани ин гуна шарту талабот, баъд мувофиқи одатҳои муомилоти қорӣ. Муаллиф мафҳуми иҷрои дурустро васеъ шарҳ дода, тамоми унсурҳои таркибии онро ошкор кардааст. Иҷрои дурусти ухдадориҳо воқеан ба боби 21 Кодекси гражданин Ҷумҳурии Тоҷикистон бахшида шудааст, ки аз инҳо иборат аст: иҷро нисбат ба шахси дахлдор (моддаи 333), иҷро аз ҷониби шахси дахлдор (моддаи 334), иҷрои саривақтӣ (моддаи 334). 335 ва 336), иҷро кардан дар ҷои даркор (моддаи 339), иҷро кардан дар мавзуи дахлдор (моддаҳои 340, 343), ба таври бояду шояд иҷро кардан (моддаҳои 332, 344-346, 348-350, 352). Меъёрҳои танзимкунандаи иҷрои баъзе намудҳои ухдадориҳо дар қисми дуюми Кодекси гражданин Ҷумҳурии Тотористон: хариду фурӯш, таъминот, шартнома, интиқоли молу мусофирон, қарз, амалиёти бонкӣ, суғурта, нигоҳдорӣ ва ғайра. Ҳамаи муқаррароти дар моддаҳои боло инъикосёфта талаботи муайяне мебошанд, ки тавассути онҳо факти иҷрои дахлдор ошкор мегардад. Ин талабот ба предмет, усул, муҳлат ва маҳалли иҷрои ухдадорӣ дахл дорад.

Ҳамин тариқ, принсипи иҷрои дахлдори ухдадорӣ яке аз меъёрҳои муҳими муайян кардани моҳияти ухдадорӣ мебошад. Унсурҳо (қисмҳо)-и принсипи иҷрои дахлдори ухдадориҳо ин субъектони дахлдор, предмети мувофиқ, муҳлати пардохт, ҷои мувофиқ, ва тарзи дахлдор мебошад.

АДАБИЁТ

1. Кодекси гражданин Ҷумҳурии Тоҷикистон (қисми якум) аз 30 июни соли 1999 // Маҳзани мутамаркази иттилоотӣ-ҳуқуқии Ҷумҳурии Тоҷикистон «Адлия». Шакли 7.0. [Захираи электронӣ]. – Манбаи дастрасӣ: URL: <http://www.adlia.tj> (санаи муроҷиат: 07.01.2022).
2. Гражданский кодекс Таджикской ССР. – Душанбе, «Ирфон», 1975.
3. Богданова Е.Е. Принцип реального исполнения обязательства в договорах купли-продажи и поставки: проблема реализации // Законодательство и экономика. 2005. – № 3. – С. 31-35.

4. Брагинский М.И., Витрянский В.В. Договорное право. Книга первая: Общие положения. Изд. 3-е, стереотип / М.И. Брагинский. - М.: Статут, 2001. – 848 с.
5. Толстой В.С. Исполнение обязательств / В.С. Толстой. – М., 1973. – 207 с.
6. Ерахтина О.С. Правовые принципы и нормы о принудительном исполнении договорных обязательств//Законы России: опыт, анализ, практика. 2012. – № 12. – С. 50-56.
7. Иоффе О.С. Обязательственное право / О.С. Иоффе. – М., 1975. – 880 с.
8. Карапетов А.Г. Иск о присуждении к исполнению обязательства в натуре / А.Г. Карапетов. – М.: Статут, 2003. – 100 с.
9. Хукуки граждании Чумхурии Тоҷикистон. Китоби дарсӣ. Қисми якум / Мухаррирони масъул: Фаюров Ш.К. ва Сулаймонов Ф.С. - Душанбе, «Эр-граф», 2013. – 348 с.
10. Павлов А.А. Присуждение к исполнению обязанности как способ защиты гражданских прав. - СПб.: «Юридический центр Пресс», 2001. – 203 с.
11. Ровный В.В. Принципы исполнения обязательств: Вопросы динамики // Сибирский Юридический Вестник. - 1999. - № 1. – С.35-38.
12. Сарбаш С.В. Исполнение договорного обязательства / С.В. Сарбаш - М., 2005. – 636 с.
13. Чайка А.А. Принцип надлежащего исполнения обязательств: дисс... канд. юрид. наук. – Рязань, 2007. – 207 с.

ПРЕДМЕТЫ ИЧРОИ УХДАДОРӢ – ТАЛАБОТИ ПРИНЦИПИ ИЧРОИ ДАХЛДОРИ УХДАДОРИХОӢ ХУКУКИ ГРАЖДАНӢ

Ба таври дахлдор ичро намудани ухдадориҳои ҳукуки граждани яке аз талаботҳои муҳим дар қонунгузориҳои граждани ба ҳисоб рафта, дар натиҷаи риояи он манфиатҳои кредитор қонеъ карда мешаванд. Вобаста ба предмети дахлдор ичро намудани ухдадори яке аз шартҳои муҳими принципи ба таври дахлдор ичро намудани ухдадори ба ҳисоб меравад. Дар мақолаи мазкур муаллиф мафҳум ва хусусиятҳои принципи ба таври дахлдор ичро намудани ухдадори ва предмети ичрои ухдадориро мавриди баррасӣ қарор додааст. Муаллиф қайд мекунад, ки ба иқтисоди бозорӣ гузаштани давлат ва ҷамъият аз иштирокчиёни муомилоти граждани озодии бештари шартномавиरो дар бобати истеҳсол ва додани мол, ичрои қор ва хизматрасонӣ талаб менамояд. Мазмуни принципҳои роҳбарикунанда, ки қоидаҳои асосии бастан ва ичрои ухдадориҳои шартномавиरो пешақӣ муайян мекунад, алтернативаи дахлдорро низ талаб менамояд, зеро дар шароити иқтисоди бозорӣ, пеш аз ҳама, принципҳои ҳукуки хусусӣ нақши калон пайдо карданд.

КАЛИДВОЖАҲО: ухдадори, ичрои ухдадори, принцип, ба таври дахлдор ичро намудани ухдадори, ба таври реалӣ ичро намудани ухдадори, ичрои ухдадори дар шакли асл, предмети ичрои ухдадори.

ПРЕДМЕТ ИСПОЛНЕНИЯ ОБЯЗАТЕЛЬСТВ - ТРЕБОВАНИЯ ПРИНЦИПА ИСПОЛНЕНИЯ ОБЯЗАТЕЛЬСТВ ГРАЖДАНСКОГО ПРАВА

Надлежащее исполнение гражданско-правовых обязательств является одним из важнейших требований в гражданском праве, в результате которого удовлетворяются интересы кредитора. В зависимости от субъекта исполнение обязательства является одним из важных условий принципа надлежащего исполнения обязательства. В данной статье автор рассматривает понятие и признаки принципа надлежащего исполнения обязательства и предмета обязательства. Автор отмечает, что переход государства и общества к рыночной экономике требует от участников гражданско-правовых сделок большей договорной свободы при производстве и передаче товаров, работ и услуг. Содержание руководящих принципов, предопределяющих основные правила заключения и исполнения договорных обязательств, также требует соответствующей альтернативы, так как в условиях рыночной экономики важную роль, прежде всего, сыграли принципы частного права.

КЛЮЧЕВЫЕ СЛОВА: обязательство, исполнение обязательства, принцип, надлежащее исполнение обязательства, реальное исполнение обязательства, исполнение обязательства в первоначальном виде, предмет исполнения обязательства.

SUBJECT OF FULFILLMENT OF OBLIGATIONS - REQUIREMENTS OF THE PRINCIPLE OF FULFILLMENT OF OBLIGATIONS OF CIVIL LAW

Proper fulfillment of civil rights obligations is one of the most important requirements in civil law, as a result of which the interests of the creditor are satisfied. Depending on the subject matter, fulfillment of an obligation is one of the most important conditions of the principle of proper fulfillment of an obligation. In this article, the author discusses the concept and characteristics of the principle of proper performance of the obligation and the subject of the obligation. The author notes that the transition of the state and society to a market economy requires from participants in civil transactions greater contractual freedom in the production and transfer of goods, works and services. The content of the guiding principles, which predetermine the basic rules for concluding and fulfilling contractual obligations, also requires an appropriate alternative, as in a market economy, first of all, the principles of private law have played an important role.

KEYWORDS: obligation, fulfillment of obligation, principle, proper fulfillment of obligation, real fulfillment of obligation, fulfillment of obligation in its original form, subject of fulfillment of obligation.

Маълумот дар бораи муаллиф: *Арбобзода Хайрулло* - Донишгоҳи миллии Тоҷикистон, магистранти курси дуҷуми факултети ҳуқуқшиносии. **Суроға:** 734025, Чумхурии Тоҷикистон, шаҳри Душанбе, хиёбони Рӯдакӣ, 17. Телефон: **928006261**.

Сведение об авторе: *Арбобзода Хайрулло* – Таджикский национальный университет, магистр второго курса юридического факультета. **Адрес:** 734025, Республика Таджикистан, город Душанбе, проспект Рудаки, 17. Телефон: **928006261**.

Information about the author: *Arbobozoda Khayrullo* – Tajik National University, second-year master`s student of Faculty of Law. **Address:** 734025, Republic of Tajikistan, Dushanbe, Rudaki Ave., 17. Phone: **928006261**.

ОМИЛҲОИ СУБЪЕКТИВИИ БОЗЁФТ ВА ЧАМЪОВАРИИ ДАЛЕЛҲОИ ИДЕАЛӢ

Ҳамидова О.

Донишгоҳи милли Тоҷикистон

Дар мавридҳои алоҳида дар ҷараёни ташаккули нишондодҳо марҳилаи эҳсосот ба амал меояд, аммо марҳилаи идрок вучуд надорад, ки онро дар шуури субъекти тасвири каму беши интегралӣ предмет мефаҳманд. Таъсири мутақобилаи ҳиссиёт дар дарк на танҳо онҳоро ҷамъбаст мекунад, балки сифатан нав ба вучуд меорад; якдигарро эҳсос ва мукамал мегардонанд, бо ҳамдигар ҳамкорӣ мекунад ва бо ҳамдигар дар протсессҳои инъикоси предмету ҳодисаҳои олами беруна иштирок намуда, ба беҳтар донишҳои онҳо мусоидат мекунад. Ҳар як муфаттиш меонад, ки шохид, чун қоида, дар ҳолате дилпуронатар сухан меронад ва шахсияти шахси лозимаро аниқ муайян мекунад, агар вай уро на танҳо дида бошад, балки садояшро низ шунида бошад. Ҳар қадар узвҳои ҳиссиёт дар дарк иштирок кунанд, ҳамон қадар эҳтимолияти аниқии он зиёдтар аст. Бинобар ин, ҳангоми пурсишҳо муайян кардан лозим аст, ки кадом узвҳои эҳсоси пурсидашаванда дар дарк иштирок доштанд. Дар адабиёти ҳуқуқӣ омилҳои, ки ба мутобиқати дарки иттилоот таъсир мерасонанд, одатан ба ду гуруҳ: объективӣ ва субъективӣ тақсим мешаванд. Мо дар оянда ҳам ба ин мавқеъҳо риоя хоҳем кард. Д.И. Поврезнюк чунин қайд мекунад: «Доништан ва ба назар гирифтани ин омилҳо дар амал, дар бораи дарки шахс ҳамеша ҳолатҳои мавҷуданд, ки ба ӯ дар мавриди баҳодихӣ итминон медиҳанд, ки оё дар ин ҳолат аз ҷониби шахси мушаххас аломатҳои мушаххаси шахсро дарк кардан мумкин буд ё не».

Ба омилҳои субъективӣ инҳо дохил мешаванд:

1) ҳолати узвҳои ҳиссиёт (остонаи ҳиссиёт), ки ба як қатор шароитҳо вобаста аст: - нуқсонҳои ҷисмонӣ. Камбудии ҷисмонии субъект имконияти аз ӯ талаб кардани маълумотро истисно намекунад, зеро шаҳодати шахси дорои нуқсонҳои ҷисмонӣ метавонад аз як ҷиҳат маҳдуд бошад, вале дар айни замон аз ҷиҳати дигар пурратар бошад. Масалан, нобиноён ҳиссиёти шунавоӣ ва ламси хеле хуб инкишофёфта доранд. Аз ин рӯ, ҳар он чизе, ки онҳо бо ин роҳ дарк мекунад, хусусияти эҳтимолинокии махсус пайдо мекунад. Ихтилоли гуногуни ҳассосият ва дарк, масалан, якбора паст шудани шиддати биноӣ дар вақти шом ё шабона («гемералопия» ё ба истилоҳ кӯрии шабона), ахромазияи қисман ё пурра (кӯрии рангҳо), паст шудани ҳассосият ба хашм (гипомнезия), афзоиши ҳассосият (гипермнезия) ба адекватнокии дарк таъсир мерасонад; - ба ҳолати узвҳои эҳсос ҳолати эмотсионалии шахс, ки ӯ дар лаҳзаи идрок дар он аст, таъсири калон мерасонад. С.Л.Рубинштейн навиштааст: «Муносибати эмотсионалӣ, гӯё даркшавандаро танзим ва ранг мекунад - онро равшан, барҷаста мегардонад.

"Ҳаяҷони эҳсосотӣ ҳолати субъективӣ шахс мебошад, ки дар ҷавоб ба ангеҷаҳои беруна ё дохилӣ ба вучуд омада, дар шакли таҷрибаи мустақим (шодӣ, тарс, хашм, лаззат ё норозигӣ) зоҳир мешавад. Ҳаяҷони эҳсосотӣ метавонад дар робита бо ҳодисаи ҷорӣ ё қаблӣ ба вучуд ояд. Таъсири ҳолати эмотсионалӣ ба дарк метавонад дугарафа бошад - он метавонад сифати дарк, ҳаҷм ва дурустии онро баланд бардорад ва онро кам кунад, боздорад ва вайрон кунад. Бо тарс, масалан, вазъияти эмотсионалӣ, ки аввал кӯшиши назарраси кувватро талаб мекунад, сипас ба пастшавӣ оварда мерасонад. Дар шароити ҳамлаи ногаҳонӣ, ҷабрдида, чун қоида, бо эҳсоси тарс маҳдуд мешавад. Дар ҳолати тарс (дар 0,5 - 1 сонияи аввал) одам ҳеҷ гуна амалро иҷро карда наметавонад; дар давоми 1-2 дақиқаи аввал таъсири руҳафтакунандаи тарс ба равандҳои психологии дохилӣ зоҳир мешавад (қобилияти дарк кардан ва дар хотир доштан якбора паҳш мешавад).

Дар вазъияти низоъ шахс метавонад ҳолати аффе́кт, яъне ихтилоли равонии кӯтоҳмуддатро аз сар гузаронад, ки дар ҷавоб ба таъсири омилҳои дохилӣ ё беруна (аффе́ктҳои ноумедӣ, хашм, ғазаб, тарс ва ғайра) ифода меёбад. Ба шуури танг, қобилияти тафаккур таъсир мерасонад; рафтор, кирдори субъектҳо аз зери назорати ирода баромада метавонад, бесарусомон гарданд, реаксия ба вазъияти ҳақиқӣ мувофиқ наояд. Эҳсосот аз ҷиҳати ҷисмонӣ зарур ва муфид буда, ҷараёни равандҳои маърифатиро дар байни шохидони айни ҳалалдор намуда, ба вазифаҳои чинс, дарк, хотира, тафаккур, ирода таъсири манфӣ мерасонад, ки дар навбати худ ба пуррагӣ, дурустӣ ва самти хониши онҳо таъсир мерасонад.

Дар назар доштан лозим аст, ки фавран баъди содир кардани ҷинойт ҷабрдида, чун қоида, ба аз будаш зиёд нишон додани вазнинии ҷинойти нисбат ба у содиршуда майл дорад. "Таҷдиди рӯйдодҳои эҳсосотӣ пас аз 3 - 8 рӯз аз лаҳзаи дарк беҳтар аст ва аз рӯзи 15-ум камтар равшантар мешавад." Ҳолати тарс, мастӣ, зарбаи асабӣ, ҷароҳатҳои ҷисмонии дар вақти ҳодиса гирифташуда ва боиси гум шудани ҳуш, осеб дидани узвҳои биниш ва ғайра ба имкони дуруст муайян кардани шахсият таъсир мерасонад.

Дар ин росто, мо бо изҳороти К.В.Веселков розӣ шуда наметавонем, ки тибқи он «раванди ташаккули нишондодҳои шохидон бо қонунҳои яхелаи умумӣ хос аст, ки амалан аз категорияи парвандаҳои ҷинойтӣ вобаста нестанд, ки ба мо имкон медиҳад, ки парвандаи ҷинойтиро баррасӣ кунем. Аён аст, ки шохиди ҷинойте, аз қабилӣ таҳқир ё ришвахорӣ нисбат ба шохиди куштор ё амали террористӣ эҳсосоти комилан дигарро дорад, эҳсос хоҳад кард. Мутаносибан, эҳсосоти аз сар гузаронидашуда ба раванди ташаккули нишондодҳо бо тарзҳои гуногун таъсир мерасонанд, ки дар навбати худ, бешубҳа, аз муфаттиш интиҳоб кардани тактикаи гуногуни пурсишро талаб мекунад.

Биёед он чизеро, ки гуфта шудааст, бо мисоли амалияи тафтишотӣ нишон диҳем. Муфаттиш ҷасади вайроншудаи духтарро барои шиносӣ ба падар, ки духтарашро хеле дӯст медошт, ки баъди ҷанҷол бо ӯ ногаҳон ғайб зада буд, пешниҳод кардааст. Ҷасади духтарро дида, шахсияти К. дар пеши ҷасад афтада гириякунон номи духтарро тақрор мекунад. Ӯ мутмаин буд, ки ҷасади духтараш дар пеши назари ӯ қарор дорад, ки ин дар протоколи шиносоии шахсияти ҷасад инъикос ёфтааст. К.-ро барои ба худкушӣ расонидани духтараш ба ҷавобгарии ҷинойӣ кашиданд ва ӯ ба гуноҳаш иқрор шуд. Танҳо пас аз шаш моҳ маълум шуд, ки духтари маҳкумшуда К зинда аст. Қурбонӣ духтари дигаре буд, ки тақрибан ҳамзамон бо ғайб задани "шахсият кофтуковшаванда" дар дарё ғарқ шудааст.

Ҳангоми мастӣ, дарки рангҳо, махсусан рангҳои спектри сурх низ ҳалалдор мешавад. Дар захролудшавӣ аз машрубот, чунон ки шумо медонед, се дараҷа вучуд дорад: ҳалим, миёна ва шадид. Дар аксари мавридҳо, шахсони дар марҳилаи миёнаи мастӣ танҳо қобилияти хотираи норавшан доранд, онҳо эҳтимолияти тухматро доранд. Бо дараҷаи сабук ва муътадили мастии спиртӣ, нишондодҳои шахсон, сарфи назар аз камбудихо, дар аксари ҳолатҳо ба воқеият мувофиқат мекунанд. Дараҷаи вазнинии мастӣ дарки дурусти ҳодисаи ҷинойт ва ташаккул додани шаҳодати боэътимодноро дар бораи он истисно мекунад.

Таъсири ба ташаккули нишондодҳои захролудшавии маводи нашъаовар якранг буда, аз ночиз (амфетаминҳо) то назаррас (марихуана, LSD) фарқ мекунад. Ҳамин тариқ, муфаттиш бояд пуррагӣ ва эътимоднокии нишондодҳои дар ҳолати мастии нашъамандӣ ҳосилшударо бо назардошти маълумот оид ба гуруҳи мансубияти маводи нашъаовар арзёбӣ намояд (хулосаҳоро дар натиҷаи муоинаи тиббии субъектмазкур) ва таъсири он ба раванди ташаккули шаҳодат гирифтани мумкин аст.

Бинобар ин, муфаттиш бояд ҳамеша фаҳмад ва равшан кунад, ки пурсишшаванда на танҳо пеш аз дарки факти манфиатдор, балки як руз пеш аз он чиро, қай ва чи қадар истифода кардааст. Дарҳол бояд гуфт, ки барои муайян кардани дараҷаи мастии спиртӣ ё нашъамандӣ, ки дар он шахсе, ки дар он ҳодисаи барои тафтишот аҳамиятнокро мушоҳида кардааст ва таъсири ин ба ташаккули нишондод таъсир расонидааст, бояд ташҳиси ҳамаҷонибаи судиву тиббӣ ва экспертизаи судии равоншиносӣ гузаронида шавад.

Тавачҷуҳ ва диққат чун қоида бо амали ихтиёрии шахс алоқаманд аст. Сифати диққат дар одамони гуногун як хел нест, на ҳар як шахс қодир аст ба осони аз ангезандаҳое, ки ба объекти тавачҷуҳи ӯ алоқаманд нестанд, парешонӣ кунанд ё ба осонӣ аз як объект ба объекти дигар гузаранд.

АДАБИЁТ

1. Аверьянова Т. В., Белкин Р. С., Корухов Ю. Г. и др. Криминалистика. Учебник / Т.В. Аверьянова. - М: Инфра-М, Норма, 2017. 928 с.
2. Агафонов В. В., Филиппов А. Г. Криминалистика. Учебное пособие / В.В. Агафонов. - М: Юрайт, 2016. 186 с.
3. Александров И. В. Криминалистика. Практикум. Учебное пособие для бакалавриата и магистратуры / И.В. Александров. - М: Юрайт, 2017. 354 с.
4. Топорков А. А. Криминалистика. Учебник / А.А. Топорков. - М: Инфра-М, Контракт, 2015. 464 с.
5. Тюнис И. О. Криминалистика. Учебное пособие / И.О. Тюнис. - М: Издательский дом Университета "Синергия", 2018. 224 с.
6. Шапошников А. Ю. Практическая криминалистика. Учебник / А.Ю. Шапошников. - СПб: Питер, 2017. 384 с.

ОМИЛҲОИ СУБЪЕКТИВИИ БОЗЁФТ ВА ЧАМЪОВАРИИ ДАЛЕЛҲОИ ИДЕАЛӢ

Дар мақолаи мазкур масъалаи омилҳои субъективи бозёфт ва ҷамъовари далалҳои идеалӣ мавриди баррасӣ қарор гирифтааст. Муаллиф қайд мекунад, ки Таваҷҷуҳ ва диққат чун қоида бо амали ихтиёрии шахс алоқаманд аст. Сифати диққат дар одамони гуногун як хел нест, на ҳар як шахс қодир аст ба осони аз ангезандаҳое, ки ба объекти таваҷҷуҳи ӯ алоқаманд нестанд, парешонӣ кунанд ё ба осонӣ аз як объект ба объекти дигар гузаранд.

КАЛИДВОЖАҲО: қонун, коршинос (эксперт), шохид, из, воситаҳои илми-техники, ҳашм, ангеа, донишҳои маҳсус, муфаттиш, шахси кофтуқобшаванда, нишондод, хулоса, ҷинояткори, ошкор намудани ҷиноят, пешгирии ҷиноят, энграмалогия.

СУБЪЕКТИВНЫЕ ФАКТОРЫ ОТКРЫТИЯ И СБОРА ИДЕАЛЬНЫХ ДОКАЗАТЕЛЬСТВ

В этой статье обсуждаются субъективные факторы поиска и сбора идеальных доказательств. Автор отмечает, что Внимание и внимание обычно связаны с волевым действием человека. Качество внимания неодинаково у разных людей, не каждый человек способен легко отвлекаться от раздражителей, не связанных с объектом его интереса, или легко переходить от одного объекта к другому.

КЛЮЧЕВЫЕ СЛОВА: закон, эксперт, следствие, след, научно-технические средства, гнев, мотивация, специальные знания, следователь, индикация, заключение, преступление, раскрытие преступления, предотвращение преступления, энграмалогия

SUBJECTIVE FACTORS OF DISCOVERY AND COLLECTION OF IDEAL EVIDENCE

This article discusses the subjective factors of finding and gathering ideal evidence. The author notes that Attention and attention are usually associated with a person's voluntary action. The quality of attention is not the same in different people, not every person is able to easily distract from stimuli that are not related to the object of his interest or easily move from one object to another.

KEYWORDS: law specialist, trace, anger, motivation, expert, investigation, scientific and technical means, specialized knowledge, Indication, conclusion, the crime, crime detection, crime.

Маълумот дар бораи муаллиф: *Ҳамидова Ориёно* – Донишгоҳи миллии Тоҷикистон, магистранти курси дуҷуми факултети ҳуқуқшиносӣ. Телефон: **900 21 50 20**

Сведения об авторе: *Ҳамидова Ориёно* – Таджикский национальный университет, магистр второго курса юридического факультета. Телефон: **900 21 50 20**

Information about the author: *Hamidova Oriyono* – Tajik National University, second-year master`s student of Faculty of Law. Phone: **900 21 50 20**

СИЁСАТ – ПОЛИТИКА

МЕЖДУНАРОДНЫЕ ВОДНЫЕ ИНИЦИАТИВЫ РЕСПУБЛИКИ ТАДЖИКИСТАН

Худоёрова М. Б.

Таджикский национальный университет

Республика Таджикистан и Основатель мира и национального единства – Лидера нации, Президент Республики Таджикистан, уважаемый Эмомали Рахмон усердствуют привлечь внимания мирового сообщества решению водным вопросам на основе международного сотрудничества. Главными составляющими элементами международной водной политики Таджикистана являются глобальные водные инициативы страны, которые были приняты со стороны ООН и стран мира. Первой международной инициативой Таджикистана было объявление 2003 года «Международным годом пресной воды» (Резолюция Генеральной Ассамблеи ООН от 20 декабря 2000 года, 55/196, 55-ая сессия), которая реализована при поддержке ООН и иных стран мира. Естественно, самая острая проблема, это проблема нехватки питьевой воды, в которой решаются вопросы жизни и смерти. Для решения этой проблемы, прежде всего, нужно полномасштабное и всестороннее сотрудничество, а также взаимной поддержки мирового сообщества. Именно поэтому Таджикистан продолжает своё международное действие по решению этой проблемы. По инициативе Таджикистана и при поддержке ООН и стран мира, 2005-2015 гг. было объявлено Международным десятилетием действий «Вода для жизни» (Резолюция Генеральной Ассамблеи ООН от 23 декабря 2003 года, 58/217, 58-ая сессия). На основе этого Десятилетия было усилено фактическое действие мирового сообщества по выполнению все задачи, касающиеся вопросам улучшению водообеспечения и доступа чистой питьевой воде. Была поставлена цель, что до 2015 года сократить частично долю людей, не имеющих доступа питьевой воде и санитарии.

В рамках данной инициативы, при содействии ООН и других международных организаций, в городе Душанбе были проведены последующие крупные международные водные события:

- Международная конференция по региональному сотрудничеству в бассейнах трансграничных рек. 30 мая -1 июня 2005 г.

- Международная конференция по сокращению стихийных бедствий, связанных с водой. 27-29 июня 2008 г.

- Международная конференция высокого уровня по среднесрочному безграничному обзору хода выполнения Международного десятилетия действий «Вода для жизни», 2005-2015 гг. 8-10 июня 2010 г.

Как было указано выше, водная дипломатия является главным решающим фактором. Только совместными усилиями мы сможем, достигнуть ожидаемых результатов. Эффективное взаимоотношение стран мира вместе с мировыми организациями и институтами по реализации поставленных задач и целей считается залогом снижения темпа водного кризиса. Принимая во внимание нарастающую водную проблематику и, признавая сотрудничество - как ключевой фактор в их решении, Генеральная Ассамблея ООН по инициативе Республики Таджикистан резолюцией 65/154, принятой консенсусом 20 декабря 2010 году. Резолюция, принятая Генеральной Ассамблеей Международным годом пресной воды, 2003 год Генеральная Ассамблея, ссылаясь на положения Повестки дня на XXI век, Программы действий по дальнейшему осуществлению Повестки дня на XXI век, принятой на ее девятнадцатой специальной сессии, и касающиеся ресурсов пресной воды решения Экономического и Социального Совета и Комиссии по устойчивому развитию, принятые на ее шестой сессии, ссылаясь также на резолюцию 1980/67 Экономического и Социального Совета от 25 июля 1980 года о международных годах и годовщинах, в которой Совет признал вклад, который проведение международных годов может внести в развитие международного сотрудничества и взаимопонимания, ссылаясь далее на свою резолюцию 53/199 от 15 декабря 1998 года о провозглашении международных годов, отмечая

текущую работу в системе Организации Объединенных Наций, а также работу других межправительственных организаций, связанную с ресурсами пресной воды:

провозглашает 2003 год Международным годом пресной воды;

предлагает Подкомитету по водным ресурсам Административного комитета по координации выступать в роли координирующего органа по проведению Года и подготовить соответствующие первоначальные предложения для рассмотрения Генеральной Ассамблеей на ее пятьдесят шестой сессии, относящиеся возможных мероприятий, которые могли бы осуществляться на всех уровнях, в зависимости от обстоятельств, включая возможные источники финансирования;

призывает государства-члены, национальные и международные организации, основные группы и частный сектор вносить добровольные взносы в соответствии с руководящими принципами в отношении международных годов и годовщин;

поощряет все государства-члены, систему Организации Объединенных Наций и всех других участников использовать проведение Года для повышения информированности о важности пресной воды и содействия проведению мероприятий на местном, национальном, региональном и международном уровнях;

просит Генерального секретаря представить Генеральной Ассамблее на ее пятьдесят седьмой сессии доклад о ходе подготовки к Международному году пресной воды.

Резолюция, принятая Генеральной Ассамблеей 23 декабря 2003 года Международное десятилетие действий «Вода для жизни», 2005–2015 годы Генеральная Ассамблея, ссылаясь на свою резолюцию 55/196 от 20 декабря 2000 года, в которой она провозгласила 2003 год Международным годом пресной воды,

подчеркивая, что водные ресурсы имеют решающее значение для устойчивого развития, включая экологическую целостность и ликвидацию нищеты и голода, и абсолютно необходимы для обеспечения здоровья и благополучия людей, ссылаясь на положения Повестки дня на XXI век, Программы действий по дальнейшему осуществлению Повестки дня на XXI век, принятой на ее девятнадцатой специальной сессии, Плана выполнения решений Всемирной встречи на высшем уровне по устойчивому развитию («Йоханнесбургский план выполнения решений») и решений Экономического и Социального Совета и Комиссии по устойчивому развитию на ее шестой сессии, касающиеся пресной воды, вновь подтверждая согласованные на международном уровне цели в области развития в отношении водоснабжения и санитарии, в том числе сформулированные в Декларации тысячелетия Организации Объединенных Наций, и будучи преисполнена твердой решимости достичь цель сократить вдвое к 2015 году долю населения, не имеющего доступа к безопасной питьевой воде, в том числе из-за нехватки средств, и установленную в Йоханнесбургском плане выполнения решений аналогичную цель сократить вдвое долю населения, не имеющего доступа к основным услугам в области санитарии, принимая к сведению содержание публикации «United Nations World Water Development Report: Water for People, Water for Life» («Доклад Организации Объединенных Наций об освоении водных ресурсов мира: вода для людей, вода для жизни») совместного проекта 23 специализированных учреждений и других организаций системы Организации Объединенных Наций, а также прочие механизмы и инициативы сотрудничества, касающиеся водных ресурсов, принимая к сведению также Декларацию министров, озаглавленную «Послание с озера и из бассейна реки Йодо», принятую 23 марта 2003 года на Конференции на уровне министров по случаю третьего Всемирного форума по водным ресурсам, состоявшегося в Киото, Япония, а также Призыв Душанбинского форума по пресной воде, принятый 1 сентября 2003 года на Международном форуме по пресной воде, состоявшемся в Душанбе 29 августа–1 сентября 2003 года:

провозглашает период 2005–2015 годов, иницируя с Международного дня водных ресурсов 22 марта 2005 года, Международным десятилетием действий «Вода для жизни»;

постановляет, что цели Десятилетия должны заключаться в удалении повышенного внимания проблемам, связанным с водными ресурсами, на всех уровнях и осуществлению программ и проектов, касающихся водных ресурсов, с упором на обеспечение участия и вовлечение женщин в связанные с водными ресурсами аспекты деятельности в области развития, а также в дальнейшем развитии международного сотрудничества на всех уровнях для содействия

достижению согласованных на международном уровне целей в отношении водных ресурсов, сформулированных в Повестке дня на XXI век и Программе действий по дальнейшему осуществлению Повестки дня на XXI век, Декларации тысячелетия Организации Объединенных Наций⁵ и Йоханнесбургском плане выполнения решений, а также, в соответствующих случаях, целей, обусловленных на двенадцатой и тринадцатой сессиях Комиссии по устойчивому развитию;

приветствует принятое Комиссией по устойчивому развитию на ее одиннадцатой сессии решение утвердить, как указывается в ее многолетней программе работы, вопросы водных ресурсов, санитарии и населенных пунктов в качестве тематического блока на первый цикл 2004–2005 годов, и предлагает Комиссии в пределах имеющихся ресурсов наметить возможные мероприятия и программы в связи с Десятилетием в рамках рассмотрения на ее двенадцатой и тринадцатой сессиях тематического блока вопросов водных ресурсов, санитарии и населенных пунктов, как это предусмотрено в ее многолетней программе работы;

предлагает Генеральному секретарю принять надлежащие меры по организации мероприятий в рамках Десятилетия с учетом результатов проведения Международного года пресной воды и работы Комиссии по устойчивому развитию на ее двенадцатой и тринадцатой сессиях;

призывает соответствующие органы Организации Объединенных Наций, специализированные учреждения, региональные комиссии и другие организации системы Организации Объединенных Наций принять согласованные ответные меры, используя для этого имеющиеся ресурсы и добровольные взносы, для того чтобы Десятилетие «Вода для жизни» действительно стало десятилетием действий.

Выступая с международными инициативами, Таджикистан выдвинул тезис о том, что, поскольку водные ресурсы формируются на территории одних стран Центральной Азии, а большая часть водопотребления приходится на другие, необходимо выработать комплексную региональную стратегию по их использованию.

Такая постановка вопроса нашла отражение в Докладе ООН «Вода и устойчивое развитие мира»: «...постоянно растущее давление на водные ресурсы может привести к усилению конкуренции не только между различными отраслями экономики, но и между регионами и странами». В этой связи авторы Доклада указывают на дефекты в системе водопользования и отмечают необходимость изменения методов управления, оценки и использования водных ресурсов. Цены на воду часто чрезвычайно занижены, в связи с чем затраты на воду редко учитываются в процессе принятия решений, касающихся энергетики и промышленности. Как правило, решения, в значительной степени определяющие использование воды, находятся в руках ограниченного круга лиц и учреждений (государственных, полугосударственных и частных) и принимаются исходя из краткосрочных соображений, без учета экологических аспектов[2].

В число международных инициатив Таджикистана, связанных с «водной дипломатией», входят:

1) объявление 2003 года Международным годом пресной воды. 1 октября 1999 г. на 54-й сессии Генеральной Ассамблеи ООН президент РТ вышел с данной инициативой, которая 20 сентября 2000 г. на 55-й сессии Генеральной Ассамблеи ООН была подкреплена резолюцией об объявлении 2003 года Годом пресной воды. 29 августа - 1 сентября 2003 г. в г. Душанбе был проведен Международный форум по пресной воде;

2) объявление 2005-2015 годов Международным десятилетием действия «Вода для жизни». В соответствии с Душанбинской декларацией от 23 декабря 2003 г. Генеральная Ассамблея приняла соответствующую резолюцию (Резолюция ГА ООН от 23 декабря 2003 г., 58/217, 58-я сессия), объявившую 2005-2015 годы Международным десятилетием действия «Вода для жизни»;

3) инициатива создания Международного консорциума по использованию воды Сарезского озера для обеспечения пресной водой стран Центральной Азии;

4) инициатива создания Международного фонда по защите ледников, которая была заявлена в Женеве на третьем Глобальном форуме по окружающей среде (31 августа - 4 сентября

2009 г.) и в Копенгагене на 15-й Конференции сторонников рамочной Конвенции ООН по изменению климата (7-8 декабря 2009 г.);

5) инициатива об объявлении 2012 года Международным годом водной дипломатии для укрепления сотрудничества в урегулировании отношений в области рационального использования водных ресурсов;

6) объявление 2013 года Международным годом по водному сотрудничеству (Резолюция ГА ООН от 20 декабря 2010 г., 65/154, 65-я сессия). В соответствии с этой инициативой 20-21 августа 2013 г. в Душанбе была проведена Международная конференция на высоком уровне по водному сотрудничеству, в работе которой приняли участие более 900 человек, представители 70 стран-членов ООН и 20 международных организаций, в том числе заместители генсека ООН, председатель Генассамблеи ООН, гендиректор ЮНЕСКО. Обсуждались усилия по достижению Целей развития тысячелетия и подготовке рекомендаций для дальнейших действий после 2015 г., включая выработку Целей устойчивого развития, связанных с водными ресурсами;

7) предложение о проведении в Душанбе 9-11 июня 2015 г. Международной конференции высокого уровня по реализации Международного десятилетия действий «Вода для жизни» (2005-2015 гг.). Это предложение было поддержано Генеральной Ассамблеей ООН, которая 19 декабря 2014 г. приняла резолюцию A/RES/69/215 под названием «Международное десятилетие действий “Вода для жизни”, 2005-2015 гг., и дальнейшие усилия по достижению устойчивого развития водных ресурсов».

Резолюция призвала страны-члены, институты системы ООН, в том числе «ООН-Вода» и другие организации провести всеобъемлющую оценку реализации Международной декады и продолжить принятие мер для достижения согласованных на международном уровне целей по воде;

8) в развитие этой инициативы и с целью наращивания потенциала, наработанного в период Десятилетия действий «Вода для жизни», президент Таджикистана Э. Рахмон на прошедшем в середине апреля 2015 г. в Южной Корее Всемирном водном форуме предложил объявить Международное десятилетие под лозунгом «Вода для устойчивого развития»: «Современные глобальные вызовы и угрозы, включая рост населения, изменение климата, учащение стихийных гидрометеорологических явлений, нехватка воды и ее низкое качество, значительно влияющие на уровень бедности, увеличение инфекционных заболеваний, детскую и материнскую смертность, всё еще требуют мобилизации наших усилий и принятия соответствующих мер» [4];

9) инициатива рассматривать проблему обеспечения водной безопасности в средне- и долгосрочной перспективе в контексте достижения Целей устойчивого развития (обеспечение наличия и рациональное использование водных ресурсов и санитарии для всех; обеспечение доступа к недорогостоящим, надежным, устойчивым и современным источникам энергии для всех; принятие срочных мер по борьбе с изменением климата и его последствиями). Декларация Международной конференции высокого уровня по реализации Международного десятилетия действий «Вода для жизни» (Душанбинская декларация, июнь 2015 г.) призвала государства-члены и другие заинтересованные стороны продвигать вопросы «зеленого» развития, принять меры по достижению устойчивости к воздействиям глобальных вызовов, увеличить финансирование и улучшить управление, укрепить водное сотрудничество, особенно на трансграничном уровне, а также предпринимать другие конкретные шаги для решения нарастающих водных проблем [1].

Являясь инициатором «водных» резолюций Генассамблеи ООН, Таджикистан активно продвигает водные вопросы в глобальной повестке дня, и в этом контексте усилиями правительства при содействии ООН и других международных организаций в Душанбе были проведены следующие крупные международные «водные» мероприятия:

- Международный форум по пресной воде (29 августа - 1 сентября 2003 г.);

- Международная конференция по региональному сотрудничеству в бассейнах трансграничных рек (30 мая - 1 июня 2005 г.);

- Международная конференция по сокращению стихийных бедствий, связанных с водой (27-29 июня 2008 г.);
- Международная конференция высокого уровня по среднесрочному всеобъемлющему обзору хода выполнения Международного десятилетия действий «Вода для жизни», 2005-2015 гг. (8-10 июня 2010 г.);
- Подготовительная конференция «На пути к Конференции ООН по устойчивому развитию (Рио+20): вопросы сотрудничества по водным ресурсам» (19-20 октября 2011 г.);
- Международная конференция высокого уровня по водному сотрудничеству (27-29 августа 2013 г.);
- Международная конференция высокого уровня по реализации Международного десятилетия действий «Вода для жизни», 2005-2015 гг. (9-11 июня 2015 г.).

Водная дипломатия, предложенная Таджикистаном, — это намерение мирным путем проблем, связанных с управлением и употреблением водных ресурсов транснациональных рек в регионе, включающем не только постсоветские государства, но и Афганистан, на территории которого берут начало водные артерии, впадающие в Амударью и Аральское море.

Таким образом, для Республика Таджикистан в центр внимания её дипломатии стоит предотвращение угроз, связанных с региональной нестабильностью, нерациональным водопользованием, задачами трансграничной преступности, международного терроризма и экстремизма, коррупции, незаконного оборота наркотических средств, обеспечения продовольственной безопасности. Современные реалии подсказывают, что Таджикистан будет активным функционером водно-энергетической дипломатии в регионе.

ЛИТЕРАТУРА

1. Декларация Международной конференции высокого уровня по итогам реализации Международного десятилетия действий «Вода для жизни», 2005-2015 гг. // URL: <http://waterforlifeconf2015.org/wp-content/uploads/2015/01/Itogdokvesbsajta.pdf>
2. Таджикистан предлагает объявить Десятилетие действий «Вода для устойчивого развития» // URL: <http://www.unmultimedia.org/radio/russian/archives/190741/#.Vysb4vmLSHs>
3. Доклад Конференции Организации Объединенных Наций по окружающей среде и развитию, Риоде-Жанейро, 3–14 июня 1992 года (издание Организации Объединенных Наций, в продаже под № R.93.I.8 и исправления), том I: Резолюции, принятые на Конференции, резолюция 1, приложение II.
4. Доклад Конференции Организации Объединенных Наций по окружающей среде и развитию, Риоде-Жанейро, 3–14 июня 1992 года, том I, Резолюции, принятые на Конференции (издание Организации Объединенных Наций, в продаже под № R.93.I.8 и исправление), резолюция 1, приложение I.
5. Зиганшина Д. Р. Роль водной дипломатии в обеспечении водной безопасности: обзор современной практики // URL: <http://www.cawater-info.net/pdf/ziganshina13.pdf>
6. Официальные отчеты Генеральной Ассамблеи, шестьдесят восьмая сессия, дополнение № 53А (A/68/53/Add.1), глава III.
7. Водные ресурсы // URL: <http://www.unesco.tj/ru/index/index/pageId/78>.
8. Доклад ООН «Вода и устойчивое развитие мира» / ЮНЕСКО. Март 2016 // URL: <http://ecostaff.ru/novosti/3884-doklad-oon-voda-i-ustojchivoe-razvitie-mirayunesko>

ТАШАБУСҶОИ БАЙНАЛМИЛАЛИИ ҶУМҲУРИИ ТОҶИКИСТОН ДАР СОҶАИ ОБ

Ташаббусҳои байналмилалӣ Ҷумҳурии Тоҷикистон дар соҳаи об дар ҳазораи нав омилҳои геополитикӣ касб намудааст. Дар асри XXI аз нигоҳи аҳамияти геостратеги об метавонад ҷойро, ки нафт дар асри XX ишғол карда буд, гирад. Аз ин лиҳоз, яке аз қисматҳои муҳими мушкилоти оби замони мо проблемаи оби ошомиданӣ мебошад. Ҳамзамон, дар арсаи байналмилалӣ мафҳуми «дипломатияи об», ки ҳамчун истифодаи захираҳои об фаҳмида мешавад, пайдо шуд. Ташаббусҳои об барои ҳалли ин мушкилоти оби ҷомеаи ҷаҳонӣ хеле муҳим аст.

КАЛИДВОҶАҶО: ташаббусҳои об, масъалаҳои оби, созмонҳои байналмилалӣ, дипломатияи об, арсаи байналмилалӣ.

МЕЖДУНАРОДНЫЕ ВОДНЫЕ ИНИЦИАТИВЫ РЕСПУБЛИКИ ТАДЖИКИСТАН

Водная инициатива в новом тысячелетии стала геополитическим фактором. В XXI веке по своему геостратегическому значению вода может занять место, которое нефть занимала в XX веке. В этом плане одним из важных частей водных проблем современности представляется проблема питьевой воды. На международной арене одновременно с этим возникло и понятие «водная дипломатия», понимаемое как использование водных ресурсов. Водные инициативы очень важны для решения данных водных проблем международного сообщества.

КЛЮЧЕВЫЕ СЛОВА: Водная инициатива, водные проблемы, организация, водная дипломатия, международная арена.

INTERNATIONAL WATER INITIATIVES OF THE REPUBLIC OF TAJIKISTAN

The water initiative has become a geopolitical factor in the new millennium. In the 21st century, in terms of its geostrategic importance, water can take the place that oil occupied in the 20th century. In this regard, one of the important parts of water problems of our time is the problem of drinking water. At the same time, the concept of “water diplomacy”, understood as the use of water resources, arose on the international arena. Water initiatives are very important for solving these water problems of the international community.

KEYWORDS: Water initiative, water issues, organization, water diplomacy, international arena

Маълумот дар бораи муаллиф: *Худоёрова М.Б.* – Донишгоҳи миллии Тоҷикистон, магистранти курси дуҷуми факултети муносибатҳои байналхалқӣ. **Суроға:** 734025, Ҷумҳурии Тоҷикистон, ш. Душанбе, хиёбони Рӯдакӣ, 17. Телефон: (+992) 907-84-80-00. E-mail: kh_mehr@mail.ru

Сведение об авторе: *Худоёрова М.Б.* – Таджикский национальный университет, магистр второго курса факультета международных отношений. **Адрес:** 734025, Республика Таджикистан, г. Душанбе, проспект Рудаки, 17. Телефон: (+992) 907-84-80-00. E-mail: kh_mehr@mail.ru

Information about the author: *Khudoyorova M.B.* – Tajik National University, second-year master`s student of the Faculty of International relations. **Address:** 734025, Republic of Tajikistan, Dushanbe, Rudaki avenue 17. Phone: (+992) 907-84-80-00. E-mail: kh_mehr@mail.ru

РАВОБИТИ ДУҶОНИБАИ ТИҶОРАТӢ–ИҚТИСОДИИ ҶУМҲУРИИ ХАЛҚИИ ХИТОӢ БО ҶУМҲУРИИ ТОҶИКИСТОН ВА КИШВАРҲОИ МИНТАҚА

Абдулло Б.Ю.

Донишгоҳи миллии Тоҷикистон

Муносибатҳои дипломатӣ байни Ҷумҳурии Тоҷикистон ва Ҷумҳурии Халқии Хитой 4 январи 1992 барқарор шудаанд. Сафорати Ҷумҳурии Халқии Хитой дар Душанбе 13 марти 1992 ва Сафорати Ҷумҳурии Тоҷикистон дар Пекин 7 апрели 1997 ифтитоҳ ёфта, фаъолият доранд. Сафири Фавкулода ва Мухтори Ҷумҳурии Тоҷикистон дар Ҷумҳурии Халқии Хитой ҷаноби Парвиз Давлатзода (29.03.2016) ва Сафири Фавкулода ва Мухтори Ҷумҳурии Халқии Хитой дар Ҷумҳурии Тоҷикистон ҷаноби Лю Бин (15.03.2019) таъйин шудаанд.

Тоҷикистону Хитой шарикони ҳамҷонибаи стратегӣ мебошанд. Тақвият ва рушди муносибатҳои дӯстонаи дуҷониба ва ҳамкорӣ бо ин кишвар яке аз самтҳои афзалиятноки сиёсати хориҷии Тоҷикистон ба ҳисоб меравад. Дар таърихи муносибатҳои дуҷониба Асосгузори сулҳу ваҳдати миллӣ – Пешвои миллат, Президенти Ҷумҳурии Тоҷикистон муҳтарам Эмомалӣ Раҳмон сафарҳои расмӣ, давлатӣ ва корӣ (8-11 марти 1993, апрели 1996, августи 1999, июни 2001, 2003, январи 2007, июни 2012, 20 майи 2013, сентябри 2014, 31 август-3 сентябри 2015, 30 август-5 сентябри 2017, июни 2018, 25-29 апрели 2019) ба Ҷумҳурии Халқии Хитой намудаанд. Роҳбарони Ҷумҳурии Халқии Хитой бо сафарҳои расмӣ, давлатӣ ва корӣ (июли 2000, августи 2008, сентябри 2014, 14-16 июни 2019) ба Ҷумҳурии Тоҷикистон ташриф овардааст.

7 апрели 2015 ҳайати нави Гурӯҳи дӯстӣ ва ҳамкориҳои байни Маҷлиси намояндагони Маҷлиси Олии Ҷумҳурии Тоҷикистон ва Ҷаласаи умумии намояндагони Ҷумҳурии Халқии Хитой таъсис дода шуд. 25-27 майи 2018 ҳайати Ҷумҳурии Халқии Хитой таҳти роҳбарии муовини раиси Кумитаи доимии Маҷлиси умумии вакилони мардумии Хитой Алёкен Еминбахъ Ҷумҳурии Тоҷикистон сафари расмӣ анҷом дод. Дар таърихи панҷсолаи охир (2014-2019) Вазири корҳои хориҷии Ҷумҳурии Тоҷикистон С. Муҳриддин сафарҳои расмӣ корӣ (22-25 июли соли 2015, 23 апрели 2018) ба Хитой намудааст. Вазири корҳои хориҷии Ҷумҳурии Халқии Хитой Ван И бино ба даъвати Вазири корҳои хориҷии Ҷумҳурии Тоҷикистон С. Муҳриддин 20-21 майи соли 2019 ба Ҷумҳурии Тоҷикистон сафари расмӣ анҷом дод. Байни вазоратҳои корҳои хориҷии ду кишвар механизми машваратҳои сиёсӣ ба роҳ монда шудааст. Заминаи меъёрӣ-ҳуқуқии ду кишварро зиёда аз 200 санади дуҷониба ташкил медиҳад.

Таҳким ва густариши робитаҳои дӯстонаи Тоҷикистон бо Хитой яке аз самтҳои афзалиятноки сиёсати хориҷии Тоҷикистон мебошад. Ба мақсади тақвияти ҳамкориҳои иқтисодӣ миёни ду кишвар Комиссияи байниҳукумати оид ба ҳамкориҳои иқтисодӣ-тиҷоратӣ таъсис дода шудааст. Инчунин, бо мақсади ҳамкориҳои судмани байнисоҳавӣ дар зери Комиссияи мазкур Зеркомиссияи байниҳукумати Тоҷикистон-НМСУ оид ба ҳамкориҳои тиҷоратӣ-иқтисодӣ таъсис дода шудааст.

Ҳаҷми мубодилои молу маҳсулот миёни ду кишвар дар 2018 – 651,2 млн. долл. ИМА-ро ташкил дода, нисбати 2017 (591,6 млн. долл. ИМА) ба маблағи 59,6 млн долл. ИМА коҳиш ёфтааст. Ҳаҷми умумии содирот дар 2018 аз Тоҷикистон ба Хитой 57,1 млн. долл. ИМА-ро ташкил медиҳад, ки нисбат ба 2017 21,7 млн долл. ИМА афзоиш ёфтааст. Ҳаҷми умумии воридот аз Хитой ба Тоҷикистон дар 2018 594,1 млн. долл. ИМА нисбати 2017 ба 37,9 млн. долл. ИМА афзоиш шудааст. Бояд қайд кард, ки ҳаҷми умумии сармоягузориҳо ба иқтисодиёти Ҷумҳурии Тоҷикистон аз 2007 то 2019 (1-ум сема) маблағи 9,36 млрд. долл. ИМА-ро ташкил додааст, ки ҳиссаи сармоя аз Ҷумҳурии Халқии Хитой 28,3%-ро дар бар мегирад. Ҳамкориҳои фарҳангии Тоҷикистон ва Хитой дар асоси “Созишномаи байни Ҳукумати Ҷумҳурии Тоҷикистон ва Ҳукумати Ҷумҳурии Халқии Хитой оид ба ҳамкорӣ дар соҳаи фарҳанг” (27 декабри соли 1993) ва Барномаи мубодилаи фарҳангӣ байни Вазорати фарҳанги Ҷумҳурии Тоҷикистон ва Вазорати фарҳанги Ҷумҳурии Халқии Хитой дар солҳои 2019-2021 қарор мегирад. Байни ду давлат моҳияти гузаронидани Рӯзҳои фарҳангӣ дар кишварҳо ба танзим дароварда шуд, ки солҳои 2008, 2013, 2019 дар Хитой Рӯзҳои фарҳангии Тоҷикистон, инчунин солҳои 2007 ва 2014 дар Тоҷикистон Рӯзҳои фарҳангии Хитой гузаронида шудаанд.

Ҷаҳони муосир полицентрикӣ шуда истодааст, ки инро таназзули сиёсӣ ва иқтисодии Иёлоти Муттаҳида дар баробари Хитой “болораванда” ва кишварҳои рӯ ба тараққӣ, ки ба раванди иқтисодии ҷаҳонӣ бештар ҷалб шудаанд, шаҳодат медиҳад. Пас аз бӯҳрони ҷаҳонии молиявӣ, ин ҷомеаи ҷаҳонро барои баланд бардоштани сатҳи институтсионалии ҳамкориҳои байналмилалӣ ҳавасманд кард. Хитой ба сӯи таҷдиди низоми байналмилалӣ фаъолона ҳаракат мекунад. Аз соли 2012 инҷониб, роҳбарияти Хитой таҳти сарвари Си Чинпин, роҳи таъмини ҷойгоҳи нави кишварро дар сиёсати ҷаҳонӣ дастгирӣ намуда, ба Хитой имкон дод, ки дар ташаккули меъморӣ сиёсии ҷаҳон нақши муҳим бозад. Дар ҳамин ҳол, тавре ки аллақай қайд кардем, суҳанрониҳои расмӣ мақомоти Хитой пур аз изҳорот дар бораи ҷаҳони бисёрқутба, бартарии СММ дар умури байналмилалӣ ва адами роҳбарии як ё якчанд кишвари ҷаҳон мебошанд.

Ин ба ғояҳои Дэн Сяопин «барои ҷалб накардани тавачҷуҳ ба худ» ва ғайра низ мувофиқат мекунад, аммо, маълум аст, ки дар шароити тартиботи минтақавии пайдошуда баръакс рӯй дода истодааст. Консепсияи «берун рафтан» ба чунин ғояҳо, аз қабилӣ ҳавасмандгардонии муҳочират, таҳкими ҳамаҷонибаи диаспораи хориҷии Хитой ва забти бозорҳои байналмилалӣ бо мақсади таъмини рушди бемайлоии стратегияи роҳбарии минтақавии Хитой асос ёфтааст. Дар Хитой, инчунин ғояи ҷимояи ҳастаии иқтисодӣ ва фарҳангии давлати “миёна” -и Хитой бо ёрии минтақаҳои буферӣ ва кишварҳои тобеъ тавассути роҳандозӣ ва рушди муносибатҳои ҳампаймонӣ ё шарикӣ бо давлатҳои атрофи ҚХР вучуд дорад. Мувофиқи ин ва дигар мафҳуми ғояҳо, инчунин риояи принципҳои эълومшудаи ҳамкорӣ, Хитой робитаҳои иқтисодии худро берун аз минтақаи Осиё ва Уқёнуси Ором тавсеа ва таҳким мебахшад.

Пеш аз ҳама, дар бораи бунёди муносибатҳои мутақобилан судманди дучониба тавассути бастанӣ созишномаҳои тиҷорати озод ёдовар шудан лозим аст. Ҳукумати Хитой ин созишномаҳои тиҷорати озодро (ҒТА / ҒТА) ҳамчун як платформаи нав барои ошкорбаёнӣ бештар ва суръат бахшидани ислоҳоти дохилӣ, муносибати муассир ба ҳамгирӣ бо иқтисоди ҷаҳонӣ ва таҳкими ҳамкориҳои иқтисодӣ мешуморад.

Бо дигар иқтисодҳо, аз ҷумла иловаи муҳим барои системаи савдои бисёрҷониба. Дар ҳоли ҳозир, дар Хитой 19 МТЗ таҳия мешаванд, ки дар байни онҳо 14 созишнома аллақай ба имзо расидааст ва амалӣ карда мешавад. То имрӯз, Хитой бо чунин кишварҳо Созишномаҳои зерини тиҷорати озодро имзо кардааст, ба монанди:

-Малдив (2017);

-Грузия (2017);

- Австралия (2015);
- Чумхурии Корея (2015);
- Швейтсария (2014);
- Исландия (2014);
- Коста-Рика (2011);
- Перу (2009);
- Сингапур (2008);
- Зеландияи Нав (2008);
- Чили (2006);
- Покистон (2006);
- ASEAN (2010).

Инчунин, аз соли 2003 инчониб, Хитой созишномаҳои дохилии тичоратӣ дорад - СТЕР (Созмони Шарикии Иқтисодии Наздик / СЕРА), ки онро Хитой бо Ҳонгконг ва Макао ба имзо расонидааст. Ҳадафи ин созишномаҳо дастгирӣ ва густариши ҳамкорихоии иқтисодӣ ва ҳамгироӣ байни Хитой ва ин минтақаҳои мухтор мебошад.

Гузашта аз ин, чунин музокироти дучониба ҳамчун омодагии хуб барои заминаи гуфтушунидҳо дар СУС оид ба гирифтани мақоми иқтисоди бозорӣ хидмат мекунад. Намунаи дигари ҳамкорихоии дучонибаи ҚХЧ бо дигар давлатҳо қарздиҳии Хитой ба кишварҳои рӯ ба тараққӣ мебошад. Хитой айни замон яке аз калонтарин донорҳои молиявии ҷаҳон ба ҳисоб меравад. Маълумоти дақиқ дар бораи он, ки Хитой ба давлатҳои дигар чӣ қадар пул медиҳад, дастрас нест, аммо тибқи маълумоти тақрибӣ, ки дар натиҷаи таҳқиқоти гуногун ба даст оварда шудааст, аз ҷумла, омӯзиши лабораторияи AidData дар Коллеҷи Вилям ва Мэри ИМА, ки дар якҷоягӣ бо мутахассисони Гарварди Амрико гузаронида шудаанд ва Донишгоҳи Ҳайделберг дар Олмон, дар толи 15 сол, аз соли 2000 то 2014, ҳаҷми умумии маблағҳои аз ҷониби Хитой барои татбиқи лоиҳаҳо пешбинишуда 350 миллиард долларро ташкил дод.

Миқёси маблағгузорӣ босуръат афзоиш ёфт, аз ин рӯ агар дар соли 2000 ҳаҷми маблағҳо ба 2,6 миллиард доллар баробар буд, пас дар соли 2014 ин рақам ба 37,3 миллиард доллар расид ва ҳадди ниҳой дар соли 2009 ба 69,6 миллиард доллар расид. Кишварҳои рӯ ба тараққӣ, ки норасоии захираҳои молиявиро дар бозори милли эҳсос мекунанд, метавонанд ба кӯмаки молиявии байналмилалӣ муроҷиат кунанд. Дар ибтидои асри 21 манбаъҳои алтернативии қарз пайдо шуданд. Пеш аз ҳама, Хитой барои худ як макони азимеро кашф кард, ки онро қарзҳои ХБА ва Бонки Ҷаҳонӣ, ИМА ё дигар кишварҳои Ғарб ишғол накардаанд. Зарурати фаврӣ ба кишварҳои Африқо, Осиё, Амрикои Лотинӣ ба маблағгузории беруна вучуд дошт, аммо шароити “Консенсуси Вашингтон” барои онҳо хеле вазнин буд. Хитой бо мақсади тавсеаи робитаҳои иқтисодӣ барои тичорат ва сармоягузорӣ шароити мулоим ва мусоидтар фароҳам меорад. Аз ҷумла, барои мисол, барои дохил шудан ба як давлати Африқо ба барномаи кӯмаки амрикоӣ, он бояд ба як қатор меъёрҳо - рушди иқтисоди бозорӣ, кӯмак ба таҳкими волоияти қонун ва плюрализми сиёсӣ, рафъи монеаҳо дар тичорат ва сармоягузории Амрико, ҳимояи моликияти зеҳнӣ ва дифоъ аз сӯи умум эътироф карда шавад.

Пас чаро ҚМЧ ин тарҳро ин қадар фаъолона таблиғ мекунад? Аввалан, биёед сабабҳои дохилиро дида бароем. Дар ибтидои асри XXI, Чин бо мушкилоти марбут ба рушди васеи иқтисодиёти худ, рушди нобаробари қаламравҳои кишвар ва пайдоиши иқтидорҳои истехсолии аз меъёр зиёд рӯ ба рӯ шуд. Ин кишвар ҳатто дар замони раҳбарии қаблӣ, қабл аз ба қудрат омадани Си Чинпин, нобаробар рушд мекард. Дар минтақаҳои шарқӣ минтақаҳои махсуси иқтисодӣ кушода шуданд, ба корхонаҳои муштарақ имтиёзҳо дода шуданд ва дар ин ҷо сармояи хориҷӣ ҷалб карда шуд. Дар натиҷа, минтақаҳои соҳилӣ ба пеш чахиши қавӣ ба даст оварданд ва худро дар муҳити иқтисодӣ нисбат ба минтақаҳои дохилии кишвар хеле беҳтар диданд. Ин вазъ ҳашми мардум ва ташвиши мақомотро ба бор овард. Чин барои ҳамвор кардани суръати рушди дохилии кишвар маблағҳои калон сарф кардааст, аммо тадбирҳои андешидаи Кумитаи Марказии Ҷизби коммунистии Хитой таҳти роҳбарии Ху Зинтао оид ба беҳтар кардани инфрасохтори нақлиёт, субсидияҳо ва имтиёзҳо кофӣ набуданд. Мақомоти минтақавии Хитой ва корхонаҳои маҳаллӣ барои сохтани инфрасохтор ва манзил миқдори зиёди қарзҳоро гирифтанд, ки ин ба афзоиши яқборан

истехсоли масолеҳе, ки барои сохтмон ва мошинсозӣ, эҷоди киштиҳо ва роҳҳои оҳан зарур аст, оварда расонд. Талаботи дохилӣ ба ин намуди маҳсулот ниҳой аст.

Ҳукумати кунунии Хитой бо сарвари Си Чинпин ҳадафи коҳиш додани иқтисодии барзиёд дар дохили кишвар ва рушди параллелии минтақаҳои дохилии онро дорад (қисми соҳилии лоиҳа - Камарбанди Иқтисодии Роҳи нави абрешим - 12 музофотро дар ғарб дар бар мегирад қисман ва дар дохили кишвар, онҳо 72% ҳудуди умумии Чинро ташкил медиҳанд). Маълум мешавад, ки "Як камарбанд - як роҳ" тавассути рушди коридорҳои нақлиётӣ ба рушди иқтисодии байналмилалӣ ва ба бозори ҷаҳонӣ баровардани онҳо ба рушди минтақаҳои ғарбии кишвар мусоидат мекунад (албатта, танҳо бо истифода аз қувваҳои меҳнатӣ ва иншоотҳои истеҳсолии чинӣ). Ғайр аз он, равандҳои саноатикунӣ дар кишварҳое, ки ба лоиҳа шомиланд ва дар масирҳои Камарбанд ва Роҳ ҷойгиранд, ҳавасманд карда мешаванд, ки ин ба онҳо ҷуз интиҳоби сохтани инфрасохтор дар асоси технологияҳо ва прототипҳои чинӣ дигар чорае намедиҳад.

Ҳоло дар бораи сабабҳои берунаи он мулоҳизаронӣ мекунем. Пеш аз ҳама, Чин ба бозорҳои фурӯши маҳсулоти моддии худ ва афзоиши шумораи хатсайрҳои интиқоли ин маҳсулот ба хориҷ ниёз дорад. Дуввум, Чин саъй дорад дар Евразия фазоеро ташкил диҳад, ки аз ҷиҳати иқтисодӣ ба ҚМЧ нигаронида шавад. Ҳамин тариқ, кишварҳое, ки аз ҷиҳати иқтисодӣ ба Чин вобастагӣ доранд, бояд онро дар соҳаҳои дигар низ дастгирӣ кунанд.

Дар асоси идомаи рушд ва тавсеаи рӯҳи қадимаи Абрешим, Як камарбанд ва як роҳ ба таҳияи механизмҳои нави шарикӣ минтақавӣ иқтисодӣ, ҳавасмандгардонии шукуфоии иқтисодии кишварҳои иштирокчӣ, таҳкими мубодила ва робитаҳои фарҳангӣ дар ҳама соҳаҳо байни тамаддунҳои гуногун, инчунин мусоидат ба сулҳ ва рушди устувор даъват менамояд. Тибқи иттилои расмӣ Хитой, камарбанд ва роҳ қисми зиёди Авруосиёро фаро гирифта, кишварҳои рӯ ба тараққӣ, аз ҷумла иқтисодҳои нава ва кишварҳои пешрафта ба ҳам мепайвандад. Дар қаламрави мегапроект захираҳои бой чамъ оварда шудаанд, 63% аҳолии кураи замин зиндагӣ мекунад ва миқёси тахминии иқтисодӣ 21 триллион доллари амрикоиро ташкил медиҳад.

Дар пасманзари барқарорсозии сусти иқтисоди ҷаҳонӣ аз оқибатҳои бӯҳрони ҷаҳонии молиявӣ иқтисодӣ, ҷомеаи ҷаҳонӣ бояд модели нави ҳамкорӣ пайдо карда, механизмҳои нави рушди иқтисодиро эҷод кунад. Дар ҷараёни ҳамгироии иқтисоди Хитой ба иқтисоди ҷаҳонӣ, Хитой омода аст, ки мутобикӣ имкониятҳои худ бештар масъулият ва уҳдадорӣ байналмилалӣ ба зимма гирад, дар ҳифзи сулҳ ва рушди башар саҳми бузург гузорад. Ташаббуси камарбанд ва роҳ барои мусоидат ба ҳаракати озодона ва муназзами омилҳои иқтисодӣ, тақсими самараноки захираҳо ва ҳамгироии амиқи бозор, ҳавасмандгардонии ҳамроҳсозии сиёсати иқтисодии кишварҳои қад-қадӣ роҳҳои камар ва роҳ ва густариш ва амиқи ҳамкориҳои минтақавӣ, бо талошҳои муштарақ барои ташаккули меъморӣ кушода, фарогир ва мутавозуни ҳамкориҳои минтақавӣ, дар доираи чунин меъморӣ шарикӣ, ҳама манфиатҳо ва имкониятҳо барои рушди устувор доранд. Тавре ки раиси Қумхурии Мардумии Хитой Си Чинпин дар маросими ифтитоҳи ҷаласаи солони Форуми Боао барои Осие-2015 қайд кард, "Камарбанд ва роҳ на танҳо як Хитой, балки як хор воқеии ҳамаи кишварҳои қад-қадӣ роҳҳои лоиҳа хоҳад буд".

Ташаббуси камарбанд ва роҳ низ дар натиҷаи роҳбарии нави Хитой ба миён омад, ки нақши калидии сиёсати хориҷии ҚХХ нисбат ба кишварҳои ҳамсояро дар татбиқи ҳадафи Хитойии ду аср ва Орзуи Хитой барои эҳёи миллати Хитой қайд кард. Ба гуфтаи Си Чинпин, табиғи бомуваффақияти сиёсати хориҷӣ нисбат ба ҳамсоягон барои рушди Хитой шароити мусоид фароҳам меорад ва рушди осоиштаи Хитой дар навбати худ ба давлатҳои ҳамсоя ғайриқалон хоҳад овард ва дар якҷоягӣ бо онҳо шукуфоии муштарақро амалӣ мекунад. Ин ташаббуси Чинӣ ба ҳавасмандгардонии рушди минтақаҳои ғарбии Хитой, рафъи мушкилоти нобаробарӣ дар рушди минтақаҳои ғарбӣ ва шарқии Хитой мусоидат мекунад, ҳалли мушкилоти изофаборӣ дар кишвар тавассути тавсеаи кушоии Хитой ба Ғарб, рушди бозорҳои нави кишварҳои Авруосиё барои содироти мол ва сармоя

Форуми ҳамкорӣ байналмилалӣ сатҳи баланд дар камар ва роҳ аз ҷониби ҳукумати Хитой ташкил карда шуд. Он аз се қисм иборат аст: маросими ифтитоҳи форум, нишастии мизи мудаввар ва мулоқоти сатҳи олӣ.

Форуми аввал дар Пекин рӯзҳои 14 ва 15 майи соли 2017 баргузор шуд. 29 сарвари давлат ё ҳукумат, аз ҷумла, президенти Россия Владимир Путин, президенти Беларус Александр Лукашенко, президенти Қазоқистон Нурсултон Назарбоев ва дигарон, инчунин се роҳбари созмонҳои байналмилалӣ, аз ҷумла дабири кулли СММ.

Ҳангоми ислоҳоти низомҳои пулӣ ва молиявӣ, дохил кардани юан ба рӯйхати асъорҳои захиравии ҷаҳонии ХБА дар соли 2015 бояд муваффақияти муайян ба назар гирифта шавад ва дар соли 2016 юан мақоми асъори озод истифодашавандаро ба даст овард ва ба сабади SDR ҳамчун панҷумин асъори пай дар пай бо доллар дохил карда шуд ИМА, Евро, Йени Ҷопон ва Фунт Стерлинг. Боз як рӯйдоди бузург моҳи марти соли 2018 рух дод, ҚХХ фючерсҳои нафти хомро бо юан оғоз кард. Барои таҳия, ниҳой ва оғози ин қарордод ба Хитой тақрибан 25 сол лозим шуд.

Агар сармоягузoron ба шартномаи нав манфиатдор бошанд, дар дарозмуддат он метавонад меъёри бозори нафт гардад ва юан метавонад долларро аз мавқеи пешсаф берун кунад. Дар ҳар сурат, фючерсҳои нафт бо юан ба бозори молиявии кишвар боз ҳам бештар роҳ мекушоянд. Дар моҳи марти соли 2002, низоми миллии пардохти UnionPay таъсис дода шуд, ки ҳоло яке аз се системаи пардохтҳои ҷаҳонӣ дар қатори Visa ва MasterCard ба ҳисоб меравад ва аз рӯи ҳаҷми умумии амалиётҳо пас аз Visa дар ҷои дуюм қарор дорад. Дар аввал, China UnionPay ба қор дар дохили Хитой тамаркуз мекард, аммо аллақай дар охири солҳои 2000-ум тавсеаи фаъол дар хориҷа оғоз ёфт, ки имкон дод, ки низоми пардохт аз рӯи шумораи қортҳои пластикии баровардашуда дар ҷаҳон бузургтарин шавад (шумораи онҳо аз сатҳи 3,5 миллиард зиёд аст). Дар ибтидо система ба бозорҳои кишварҳои Осиёи Ҷанубу Шарқӣ (Малайзия, Корея, Гонконг, Сингапур), сипас ба бозорҳои ИМА, Ҷопон ва кишварҳои Иттиҳоди Аврупо ворид шуд. China UnionPay расман дар Россия аз соли 2007 фаъолият мекунад. Дар айни замон, шабакаи қабули қортҳои UnionPay то 168 кишвар ва минтақа васеъ шуд.

Хитой ба системаи ҳисоббаробаркунии қортҳои China UnionPay уҳдадор аст, ки ҳузури худро дар бозори кишварҳои қанори камарбанд ва роҳ васеъ кунад. Дар ҳоли ҳозир, созишномаи ҳамкорӣ дар ин замина байни ҷониби Хитой ва 343 созмони кишварҳои дар боло зикршуда ба имзо расидааст. Файр аз он, Хитой ҳамчун як алтернатива ба Visa ва MasterCard дар кишварҳои рӯ ба тараққӣ, чунин системаҳои пардохтиро ба монанди AliPay ва WeChatPay таҳия мекунад, агентҳои рейтингии байналмилалӣ ба монанди Chengxin Credit Ratings, Lianhe Credit Rating ва Dagong Global Credit низ фаъолият мекунад ва банкҳои Хитой ба хориҷа мераванд. Ҳамин тариқ, ин ва дигар далелҳои овардашуда аз роҳи пайгириҳои Хитой дар самти ташаккули инфрасохтори байналмилалӣ молиявии худ бо мақсади фароҳам овардани шароит барои вуруди муваффақонаи ширкатҳои хусусӣ ва давлатӣ ба бозорҳои хориҷӣ шаҳодат медиҳанд. Хитой аз шароити пешакии пас аз бӯҳрони молиявии ҷаҳонӣ барои таҳким ва интернационализатсияи асъор ба пуррагӣ истифода бурда, юанро ба мақоми панҷумин асъори ҷаҳон, ки аксар вақт дар ҳисоббаробаркунии байналмилалӣ истифода мешаванд, баланд бардошт. Аммо, бояд гуфт, ки ҳадафи ниҳони мақомоти пулии Хитой, ба гуфтаи ин мақом, бояд ба назар гирифта шавад версияи эълоншуда алтернатива ба долларро эҷод намекунад ва мавқеи ҳукмронро ишғол намекунад, балки сушт кардани вобастагӣ аз доллар тавассути гузариш ба низоми байналмилалӣ бисёрмиллатӣ мебошад, ки тағйирёбии тавозун дар қудрати иқтисодӣ ва нақши объективии бозингарони нави қалон ва босуръат рушдбандаи иқтисодиёро, ба монанди Хитой, объективона инъикос мекунад. Аммо, мавқеи Хитой дар низоми молиявии ҷаҳонӣ бо нақше, ки вай дар муассисаҳои молиявии ҷаҳонӣ ишғол мекунад, аслан қобили муқоиса нест. Дар натиҷа, Хитой фаъолона саъй мекунад, ки системаи мавҷудаи ҷаҳонро мувофиқи талабот ва манфиатҳои худ ислоҳ кунад.

Мо аллақай тавонистем дар Бонки Ҷаҳонӣ ва Сандуқи Байналмилалӣ Пул тақсимооти квотаҳоро ба даст орем, аммо нақши бартар дар ин муассисаҳои Иёлоти Муттаҳида ва кишварҳои Ғарб бетағйир боқӣ монд. Мувофиқи ин, Хитой дар банкҳои минтақавии рушд, ки аз таъсири ИМА озоданд, ба монанди Бонки нави Рушди БРИКС фаъолона ширкат меварзад ва барои ташвиқ ва маблағгузории ташаббуси худ «Камарбанд ва роҳ» муассисаҳои нави молиявӣ таъсис медиҳад. Сухан дар бораи Бонки Осиёгии Инвеститсионии Инфрасохторӣ меравад, ки дар он Хитой ҳиссаи аз ҳама бештар дорад ва

дарвоқеъ, яке аз қудратҳои мебошад, ки фаъолияти як бонки минтақавии рушдро назорат мекунад. Барои тағйир додани низоми иқтисодӣ, Хитой бояд вобастагии худро аз доллар коҳиш диҳад. Таносуби рушди иқтисодии кишвар ва мавқеи байналмилалӣ он дар гардиши асъорҳо низ инъикос меёбад. Худи далели он ки давлати абарқудрати бузурги Хитой чист ва хоҳиши ӯ барои пешсаф будан дар системаи иқтисодии ҷаҳонӣ ӯро маҷбур мекунад, ки нақши худро дар системаи асъори ҷаҳонӣ тавассути интернационализатсияи юан тақвият диҳад.

Бо шарофати сиёсати мақсадноки мақомоти пулии Хитой, ба рӯйхати асъорҳои захиравии ҷаҳонии ХБА ворид шуд ва дар баробари доллари ИМА, евро, фунт стерлинг, йенаи ҷопонӣ ва доллари Канада, аз ҷумлаи шаш асъори ҷаҳонӣ мебошад, ки дар ҳисоббаробаркунии байналмилалӣ бештар истифода мешаванд. Аммо мақомоти пулии Хитой мегӯянд, ки Хитой дар пайи ин кор нест, то ки баъдан юан ба пули нави ҷаҳонӣ мубаддал шавад ва долларро аз мавқеи худ барканор кунад ва ҳадафи асосӣ бидуни ҳукмфармой сохтани ҷаҳони чандинмиллатӣ мебошад. Аммо, агар суҳан дар бораи таҷдиди низоми ҷаҳонӣ, тақя ба манфиатҳои шахсии мо ва саъй ба роҳбарӣ меравад, нуқтаи назари расмӣ, ки ошкор мешавад, метавонад ба ҳадафҳои воқеии мақомоти кишвар мувофиқат накунад.

Ҳамин тариқ, баррасии имкониятҳои тақвияти мавқеи Хитой дар системаи асъори ҷаҳонӣ ва таъсири ин раванд ба сиёсати тичорати хориҷии он ҳулосаҳои зерин баровардан мумкин аст.

Аввалан, татбиқи юан дар тичорати наздимарзӣ як қадами муҳим дар самти байналмилалӣ он мебошад. Тамоюлҳои мусбат ва иловагиро байни рушди тичорати хориҷии Хитой ва истифодаи юан дар тичорати наздимарзӣ дидан мумкин аст. Дар пайи ҷаҳонишавии юан, ҳукумати Хитой саъй дорад, ки маҳдудиятҳои мавҷударо дар тичорати наздисарҳадӣ тадричан коҳиш диҳад ва пешбурди муомилоти наздисарҳадии марбут ба юанро ба танзим дарорад. Дар муҳити савдои ҷаҳонии ноустувор, истифодаи юан дар тичорати наздимарзӣ хавфи мубодилаи асъорро коҳиш медиҳад ва ба рушди муносибатҳои тичоративу иқтисодии Хитой бо дигар кишварҳо мусоидат мекунад.

Дуом, муваффақияти раванди фаромилликунонии Юан аз як қатор омилҳо вобаста аст: ҳамкориҳои нерӯҳои бозорӣ; стратегияи возеҳ ва ба нақша гирифташуда; ноил шудан ба конвертатсияи пурраи юан; либерализатсияи низоми молиявии ватанӣ; баланд бардоштани чандирии қурби юан; таҳкими низоми молиявии кишвар; рушди асъори дохилӣ, саҳҳомӣ ва дигар бозорҳо дар Хитой.

Саввум, дар айни замон, монеаи душвортарин барои идомаи раванди оғозёфтаи фаромилликунонии юан ин набудани конвертатсияи озоди он мебошад. Қурби расмӣ юан нисбати доллари ИМА аз ҷониби Бонки халқии Хитой муқаррар карда мешавад, на аз ҷониби бозор. Сатҳи қурби юан нисбат ба доллари ИМА пайваستا меафзояд ва таҳмин кардан мумкин аст, ки ин тамоюл дар оянда низ идома хоҳад ёфт.

Чаҳорум, юани Хитой ба зудӣ омода аст, ки дар байни асъорҳои асосии ҷаҳон ҷойгоҳи худро ишғол кунад. Дар оянда, он ҳадди аққал муҳимтарин асъори минтақавӣ дар Минтақаи Осиё ва Уқёнуси Ором хоҳад буд ва ба ҳадди аксар - асъори ҷаҳонӣ ва гарчанде ки юан ҳанӯз дар марҳилаи минтақавӣ қарор дорад, татбиқи сиёсати салоҳиятдор, бешубҳа, юанро ба ҷаҳонишавӣ ва ҳамзамон ба афзоиши қудрати иқтисодӣ ва сиёсии Хитой ва рушди тичорати хориҷии он мерасонад.

Панҷум, бо истифода аз ҳисоббаробаркуниҳо бо юан, ширкатҳои воридкунандаи Тоҷикистон метавонанд аз ҳампаймонҳои худ шартҳои мусоидтари шартномавӣ гиранд, ки хоҳиши нарххоро дар бар мегиранд, зеро содиркунандагони чинӣ хароҷоти марбут ба табдили доллари ИМА ба юанро, ки ба хароҷоти амалиётӣ барои ба даст овардани даромадҳои асъорӣ, инчунин хавфҳои асъорӣ, ки бо ноустувории доллари ИМА алоқаманданд дар бар мегиранд. Ҳамин тариқ, барои пешбурди самараноки тичорат ва рушди минбаъдаи он, инчунин таҳкими муносибатҳои тичоратии Хитойу Тоҷикистон шароити нисбатан мусоид фароҳам оварда шудааст.

Ҳулоса, Ҷумҳурии Мардумии Чин Ҳамчун як кишвари кишоварзӣ, ки дар миёнаҳои асри гузашта иқтисоди заифтарин дорад, дар ҳоли ҳозир Хитой дуввумин иқтисод дар ҷаҳон аст ва худро пешвои ҷаҳонӣ медонад. Дар тули камтар аз сад сол, Хитой марҳилаи

навсозиро аз сар гузаронд, ки дигар кишварҳоро ба дарозо кашид. Хусусиятҳои иқтисодии Хитойро, ки пас аз оғози “сиёсати ислоҳот ва бозсозӣ” дар соли 1978 ташаккул ёфта, ба рушди назарраси иқтисоди Хитой мусоидат мекунад, метавон қайд кард: афзоиши баланд, сатҳи баланди пасандозҳо, сармоягузорӣ, харочот, самти содирот. Пас аз бӯҳрони ҷаҳонии молиявӣ 2008-2009 Хитой як ҷаҳиши азими иқтисодиро пеш гирифт, ки инро суръати афзоиш нисбат ба ИМА ва кишварҳои Аврупо баландтар нишон медиҳад. Имрӯз, Хитой аз рӯи ММД дар ҷаҳон мақоми дуввумро ишғол мекунад, аммо бо баландтарин суръати афзоиши ин нишондиҳанда, сарфи назар аз коҳиши он дар заминаи “муқаррарии нав”, ки аз он шаҳодат медиҳад, ки дар робита бо маҷмуи маҳсулоти дохилӣ, Хитой ба зудӣ аз Иёлоти Муттаҳида пеш хоҳад рафт, ки ин аллакай шудааст бо нишондиҳандаи ММД дар ШДБХ, ки Хитой пешсафи ҷаҳон аст, ки аз ин пешравиӣ босуръат давлатҳои қудратмандро нигарон намудааст.

Зиёда аз 30% гардиши ҷаҳон ба Хитой рост меояд. Ин зарурати ҷустуҷӯи бозорҳои нави фурӯш ва суръат бахшидани равандҳои ҳамгироии ҷаҳонро ба миён меорад. Кишвар эҳсосоти протекционистӣ ва изолятсионалӣ, ҳаракатҳои нерӯҳои зидди ҷаҳонишавиро дастгирӣ намекунад, баръакс, худро ҳамчун як барандаи ҷаҳонишавии иқтисодӣ, ки қодир аст рушди иқтисодӣ ва “шукуфоии умумӣ” -ро на танҳо дар дохили кишвар, балки дар миқёси ҷаҳонӣ низ таъмин кунад, дастгирӣ намекунад. Бо вучуди ин, дар суҳанронҳои роҳбарони расмӣ таъкид карда мешавад, ки Хитой то ҳол стратегияи Дэн Сяопинро “дар канор напоядан” -ро риоя мекунад, ғояҳо дар бораи ҳифзи сулҳи ҷаҳонӣ ва рушди саросарӣ, бисёрқутбӣ ва набудани ҳегмон баён карда мешаванд.

Ҳамин тариқ, бояд гуфт, ки дар тули даҳсолаҳои охир, Хитой аз як иштирокчии гайрифайёли дар ҷаҳонишавӣ ба як бозингари файёли табдил ёфт, ки қоидаҳои худро муқаррар мекунад. Кишвар барои ислоҳоти низоми мавҷудаи ҷаҳонӣ, ки воқеият ва ҷойгоҳро дар ҷаҳони кишварҳои рӯ ба тараққӣ, алалхусус Хитой инъикос намекунад, файёли иқдом мекунад. Ҳамин тариқ, Хитой алтернатива ба модели тарафдори Хитойии Ғарб барои ҷаҳонишавӣ ва муносибатҳои байналмилалӣ иқтисодӣ эҷод мекунад.

АДАБИЁТ

1. Кондратов Д.И. Актуальные подходы к реформированию мировой валютной системы // Экономический журнал ВШЭ. 2015. Т. 19. № 1. С. 128–157.
2. Андреев В.П. Интернационализация юаня: предварительные итоги и перспективы // Деньги и кредит. 2011. № 5. С. 37–42.
3. Барсегян А.Г. Перспективы реформирования мировой валютной системы // Ученые записки Таврического национального университета им. В.И. Вернадского. Сер.: Экономика и управление. 2011. Т. 24. № 1. С. 20–27.
4. Лузянин Н.Г. От меркантилизма до «мирового юаня» // Известия Иркутской государственной экономической академии. 2013. № 2. С. 150–154.
5. Прасад Эсвар С., Йи Лэй. Будет ли править юань? // Финансы и развитие. 2012. № 49. С. 26–30. 6. Красавина Л.Н. Валютная глобализация: тенденции и перспективы развития // Век глобализации. 2012. № 2. С. 3–17.
6. Красавина Л.Н. Обновление научной школы международных валютных, кредитных, финансовых отношений в контексте глобальных вызовов // Деньги и кредит. 2014. № 7. С. 27–34.
7. Кудряшова И.В. Перспективы повышения международного статуса китайского юаня // Вестник Волгоградского государственного университета. Сер. 3: Экономика. Экология. 2012. № 2. С. 188–194.
8. Биндер А.И., Кононов А.Ю. Некоторые актуальные аспекты трансформации юаня в мировую валюту // Деньги и кредит. 2013. № 11. С. 59–62.

РАВОВИТИ ДУҶОНИБАИ ТИҶОРАТӢ-ИҚТИСОДИИ ҶУМҲУРИИ ХАЛҚИИ ХИТОЙ БО ҶУМҲУРИИ ТОҶИКИСТОН ВА КИШВАРҶОИ МИНТАҚА

Дар тули камтар аз сад сол, Хитой марҳилаи навсозиро аз сар гузаронд, ки дигар кишварҳоро ба дарозо кашид. Хусусиятҳои иқтисоди Хитойро, ки пас аз оғози “сиёсати ислоҳот ва бозсозӣ” дар соли 1978 ташаккул ёфта, ба рушди назарраси иқтисоди Хитой мусоидат мекунад, метавон қайд кард: афзоиши баланд, сатҳи баланди пасандозҳо, сармоягузорӣ, харочот, самти содирот. Пас аз бӯҳрони ҷаҳонии молиявӣ 2008-2009 Хитой як ҷаҳиши азими иқтисодиро пеш гирифт, ки инро суръати афзоиш нисбат ба ИМА ва кишварҳои Аврупо баландтар нишон медиҳад. Имрӯз, Хитой аз рӯи ММД дар ҷаҳон мақоми дуввумро ишғол мекунад, аммо бо баландтарин суръати афзоиши ин нишондиҳанда, сарфи назар аз коҳиши он дар заминаи “муқаррарии нав”, ки аз он шаҳодат медиҳад, ки дар робита бо маҷмуи маҳсулоти дохилӣ, Хитой ба зудӣ аз Иёлоти Муттаҳида пеш хоҳад рафт, ки ин аллакай шудааст бо нишондиҳандаи ММД дар ШДБХ, ки Хитой пешсафи ҷаҳон аст. Зиёда аз 30% гардиши ҷаҳон ба Хитой рост меояд. Ин зарурати ҷустуҷӯи бозорҳои нави фурӯш ва суръат бахшидани равандҳои ҳамгироии ҷаҳонро ба миён меорад.

КАЛИДВОЖАХО: Чаҳиши бузург, ишғол мекунад, бухрони чаҳонӣ, мархилаи навсозӣ, Иёлотӣ Муттаҳида, сиёсати ислохот ва бозсозӣ.

ДВУСТОРОННИЕ ТОРГОВО-ЭКОНОМИЧЕСКИЕ ОТНОШЕНИЯ КИТАЙСКОЙ НАРОДНОЙ РЕСПУБЛИКИ С РЕСПУБЛИКОЙ ТАДЖИКИСТАН И СТРАНАМИ РЕГИОНА

Менее чем за сто лет Китай прошел этап модернизации, который надолго затянул другие страны. Можно отметить характеристики китайской экономики, которая сформировалась после начала «политики реформ и реконструкции» в 1978 г. и способствовала значительному развитию китайской экономики: высокие темпы роста, высокие сбережения, инвестиции, расходы, экспорт. После мирового финансового кризиса 2008-2009 годов Китай совершил огромный экономический скачок, что нашло отражение в более высоких темпах роста, чем в США и Европе. Сегодня Китай занимает второе место в мире по объему ВВП, но с самыми высокими темпами роста, несмотря на снижение на основе «новой нормы», что указывает на то, что по показателю валового внутреннего продукта Китай скоро превзойдет США, что это уже достигнуто с показателем ВВП в ЦДБХ, что делает Китай мировым лидером. На долю Китая приходится более 30% мировой торговли. Это вызывает необходимость поиска новых рынков и ускорения глобальных интеграционных процессов.

КЛЮЧЕВЫЕ СЛОВА: Большой скачок, оккупация, глобальный кризис, фаза обновления, США, политика реформ и реконструкции.

BILATERAL TRADE AND ECONOMIC RELATIONS OF THE PEOPLE'S REPUBLIC OF CHINA WITH THE REPUBLIC OF TAJIKISTAN AND THE COUNTRIES OF THE REGION

In less than a hundred years, China has gone through a stage of modernization that has delayed other countries for a long time. We can note the characteristics of the Chinese economy, which was formed after the start of the "policy of reform and reconstruction" in 1978 and contributed to the significant development of the Chinese economy: high growth rates, high savings, investment, spending, exports. . Since the global financial crisis of 2008-2009, China has made a huge economic leap, which is reflected in higher growth rates than in the US and Europe. Today, China ranks second in the world in terms of GDP, but with the highest growth rate, despite the decline based on the "new normal", which indicates that in terms of gross domestic product, China will soon surpass the United States, which has already been achieved with GDP in which makes China the world leader. China accounts for more than 30% of world trade. This makes it necessary to search for new markets and accelerate global integration processes.

KEYWORDS: Great Leap Forward, Occupation, Global Crisis, Renewal Phase, USA, Reform and Reconstruction Policy.

Маълумот дар бораи муаллиф: *Абдулло Басом Юсуф* - Донишгоҳи миллии Тоҷикистон, магистранти соли дуюми факултети муносибатҳои байналхалқӣ. **Суроға:** 734025, Ҷумҳурии Тоҷикистон, шаҳри Душанбе, хиёбони Рӯдакӣ, 17.

Сведение об авторе: *Абдулло Басом Юсуф* - Таджикский национальный университет, магистр 2 курса факультета международных отношений. **Адрес:** 734025, Республика Таджикистан, город Душанбе, проспект Рудаки, 17.

Information about the author: *Abdullo Basom Yusuf* - Tajik National University, 2nd year Master's student of the Faculty of International Relations. **Address:** 734025, Republic of Tajikistan, Dushanbe, Rudaki Ave., 17.

МАВҚЕЪ ВА НАҚШИ ДАВЛАТҲОИ ЭЪТИРОФНАШУДА ДАР СИЁСАТИ ЧАҲОНИ

Шарипов А.Н., Сухробӣ А.
Донишгоҳи миллии Тоҷикистон

Махсусияти сиёсати чаҳонӣ дар даҳаи охири асри XX ва ибтидои асри XXI дар он зоҳир мегардад, ки дар харитаи сиёсии чаҳон теъдоди зиёди давлатҳои эътирофнашуда қарор дошта, вазъи ҳуқуқӣ-байналмилалии онҳо ба муносибатҳои байналмилалӣ таъсири бевоситаи ҳешро мерасонанд. Мушкилии давлатҳои эътирофнашуда барои тамоми давлатҳои чаҳон ва ҷомеаи байналмилалӣ фишори ҳосае мебошад, ки руҳияи ҷудоӣ, инқилобҷӯӣ, табаддулот ва низоъро миёни халқиятҳо ва гурӯҳҳои қавмӣ бештар мегардонад. Дар амалияи байналмилалӣ мушкилоти давлатҳои эътирофнашуда пештар низ ба назар мерасиданд. Масалан, тули чандин сол давлатҳои Ғарб аз эътирофномаи Иттиҳоди Шуравӣ худдорӣ намуданд. Худи мафҳуми “давлати эътирофнашуда” шартан бо дарназардошти як қатор омил метавонад дар доираи илмӣ истифода карда шавад, зеро аксарияти коршиносон ба ин истилоҳ инчунин мафҳумҳои дигар – давлатҳои қисман-эътирофшуда ва қисман-эътирофнашударо илова мекунанд. Ба қатори чунин давлатҳо

асосан давлатҳое дохил мешаванд, ки аз тарафи як ва ё якчанд давлат эътироф гардидаанд. Аз ин рӯ, зимни гурӯҳбандии чунин давлатҳо, баҳодиҳии нақши онҳо дар муносибатҳои байналмилалӣ, таъсири онҳо ба равандҳои минтақавӣ, хусусияти ҳамкорихои байналмилалӣ онҳо ба таври одӣ аз тарафи аксари коршиносон истилоҳи давлатҳои эътирофнашуда истифода карда мешавад ва истилоҳҳои дигаре, ки дар илм мавҷуд аст камтар мавриди истифода қарор мегиранд. Ба ақидаи А.Г. Болшаков давлатҳои эътирофнашуда созмонҳои давлатие мебошанд, ки аз ҳуқуқи субъективии муносибатҳои байналмилалӣ маҳрум мебошанд, аммо дорои тамоми нишонаҳои дигари давлатдорӣ мебошанд. Аз ин рӯ, истифодаи мафҳуми “давлатҳои эътирофнашуда” нисбати чунин давлатҳо аз дигар истилоҳҳои истифодашаванда, ба мисли “худуди эътирофнашуда”, “давлати худэтирофгардида”, “чумхурии худэтирофгардида” беҳтар ба назар менамояд [1].

Аз нуқтаи назари Г.М. Веляминов давлатҳои эътирофнашуда баъзан ноухдабароёна роҳҳои имконпазири худэтирофнамоиро пеш мегиранд, то дар сатҳи маҳаллӣ ва минтақавӣ мустақил бошанд, вале бояд қайд намуд, ки ҳар як кишвар – аз ҷиҳати созмони давлатии худэтирофгардида мебошад [2, 127]. Ин ҳолат низ як тарафи мушкилии давлатҳои эътирофнашуда мебошад (чунонки онҳо худро худкифо нишон медиҳанд). Як қатор муҳаққиқон мафҳуми “кваздавлатҳо” – ро нисбати чунин давлатҳо низ истифода менамояд. Вале ҷӣ тавре, ки С.А. Осипов қайд менамояд: “истилоҳи кваздавлат барои ифодаи ниҳодҳои давлатмонанд ҳамчун шакли махсуси субъекти муносибатҳои байналмилалӣ ҷорӣ шудааст, ки дорои баъзе нишонаҳои давлатдорӣ мебошанд. Аммо дар маҷмӯъ, онҳо ҳамчун давлат ҳисобида намешаванд. Ба қатори кваздавлатҳо пеш аз ҳама як қатор “шаҳрҳои озод” ба мисли Дантсига дохил мешаванд” [7, 125]. Дар ин замина миёни муҳаққиқон ифодаи ягонаи муайянкунадаи мавқеи “давлатҳои эътирофнашуда” вучуд надорад ва ҳар як коршинос равиши мустақилонро дар баррасии масъалаи мазкур истифода менамояд. Аз ин рӯ, барои дарки амиқи мафҳуми ибораи “давлатҳои эътирофнашуда” зарур аст, ки нишонаҳои фарқкунандаи чунин ҳудудҳо ва воҳидҳои идорӣ муайян карда шаванд. С. Маркедонов чунин хусусияти давлатҳои эътирофнашударо ҷудо менамояд:

Якун, хислати эъломиявии низоми давлатдорӣ онҳо. Чунин шакли давлатҳо доир ба мустақилияти хеш расман эълон намуда, дорои якқатор нишонаҳои давлатдорӣ (худуд, ҳокимият, қувваҳои мусаллаҳ ва дар баъзе ҳолатҳо низоми моливу пулии мустақил) мебошанд;

Дуюм, давлатҳое, ки истисноияти онҳо одатан вазъи ҳуқуқӣ-байналмилалӣ надорад (он на аз тарафи СММ ва на аз тарафи аксарияти давлатҳои аъзои ин созмон эътироф нашудааст). Дар чунин шароит, фаъолияти ин давлатҳо дар муносибатҳои байналмилалӣ, сиёсати ҷаҳонӣ ва фаъолияти беруна ғайриимкон мегардад;

Сеюм, давлатҳои эътирофнашуда аксаран дар ҳудудҳое қарор доранд, ки аз тарафи ҷомеаи байналмилалӣ ҳамчун қисми қаламрав ва зери соҳибхитиёрии давлати аллакай эътирофшудаи вучуддошта, дар назар дошта шудаанд. Чунин давлатро дар ҳуқуқи байналмилалӣ “давлати волид” ё “модардавлат” (parent state) ном мебаранд;

Чорум, мавқе ва вазъи онҳо тули солҳои тулонӣ охиран номуайян боқӣ мемонад [4, 31].

Дар чунин шароит, мушкилоти давлатҳои эътирофнашуда дар он зоҳир мегардад, ки аз як тараф ҳуди давлатҳои эътирофнашуда имконияти пешбурди фаъолияти мустақилонро дар сиёсати ҷаҳонӣ пайдо нахоҳанд кард. Аз тарафи дигар кӯшиш мустақилона ба роҳ мондани ҳамкорихо бо дигар давлатҳои мустақил метавонад зиддияти ҷиддии “давлати волид” – ро ба вучуд оварад, ки ин ҳолат дар навбати худ метавонад ба вазъи маҳаллӣ ва минтақавӣ таъсири манфӣ расонад.

Муҳаққиқи дигар И.С. Марусин шаш нишонаи давлатҳои эътирофнашударо ҷудо менамояд, ки шартан чунин пешниҳод шудаанд:

1. давлатҳои эътирофнашуда ҳокимияти мутлақро дар ҳудуди муайян бо аҳолии хеш роҳандозӣ менамоянд;
2. мақомотҳои ҳокимияти давлатҳои эътирофнашуда дар фаъолияти хеш аз ҳокимияти марказӣ (“давлати волид”) ва давлатҳои хориҷӣ мустақил мебошанд;

3. ҳокимияти давлатҳои худэтирофгардида бевосита доир ба истиқлолияти худ баромад менамоянд;

4. дастгирии сартосарии ғояи истиқлолиятҳои аз тарафи аҳолии давлати эътирофнашуда;

5. ҳудуди давлатҳои худэтирофгардида бояд бо дигар қисматҳои (вилоят, шаҳр, ноҳия) “давлати волид” мавқеи баробар дошта бошад ва аҳолии он тамоми ҳуқуқҳои шаҳрвандони давлати мазкурро дошта бошанд;

6. нигоҳ накарда ба мавҷудияти ҳокимияти воқеӣ ва ҳудудӣ бо аҳолии дар он доиман сукунатдошта – на аз тарафи ҳокимияти марказӣ ва на аз тарафи давлатҳои хориҷӣ ин ниҳоди идорӣ эътироф карда намешавад [5, 109-119].

Бо дарназардошти омилҳои зикршуда, қайд кардан зарур аст, ки давлатҳои эътирофнашуда тақрибан тамоми нишонаҳои асосии давлатдориро, ки дар Конвенсияи Монтевидео оид ба ҳуқуқ ва уҳдадорӣ давлатҳо аз соли 1933 ишора шудаанд [6], доро мебошанд. Махсусан, нишонаҳои аз қабилӣ аҳолии доимо сукунатдошта, ҳудуди муайян, ҳокимияти марказӣ ва имконияти барқароркунии муносибатҳо бо дигар давлатҳо дар назар дошта шудааст. Вале мушкилии давлатҳои эътирофнашуда дар нишонаи ҷорум зоҳир мегардад, зеро бештари давлатҳои ҷаҳон майли барқарор кардани робитаҳои бо чунин давлатҳо дар саҳнаи байналмилалӣ надоранд ва ин ҳолат ба вазъи ҳуқуқии субъекти байналмилалӣ гардидани давлатҳои эътирофнашуда таъсири манфӣ мерасонад, ҳарчанд ки давлатҳои эътирофнашуда назорати пурраи аз болои ҳудуд ва аҳолии ҳешро дар ихтиёр доранд. Бинобар ин, ҳоло мавҷуд набудани эътирофи байналмилалӣ ба сифати давлати мустақили соҳибихтиёр боз яке аз нишонаҳои дигари давлатҳои эътирофнашуда ба ҳисоб меравад. Ин ҳолат мавқеи давлатҳои эътирофнашударо дар сиёсати ҷаҳонӣ то дараҷае муайян намуда, ҳамкориҳои мутақобилаи байналмилалӣ ва митақавиро атрофи онҳо мушаххас месозад.

Таҳлили мавқеъ ва вазъи давлатҳои эътирофнашуда нишон медиҳад, ки чунин давлатҳо асосан дар натиҷаи низоъҳои ҳудудӣ миёни халқҳо ва ҳайатҳои қавмӣ ба вуҷуд меоянд, ки барои татбиқи ҳуқуқи ҳеш доир ба худмуайянкунӣ тавассути бунёди давлати мустақил ва давлати “метрополи” талош менамоянд. Аммо давлати “метрополия” дар чунин низоъ ба принципи ҳифзи тамомияти арзии ҳеш така намуда, барои таъмини амнияти миллӣ аз қувваи мусаллаҳона истофода менамояд. Албатта ин ҷо навъ духурагӣ ба вуҷуд меояд, вале ҳарду ин принципҳо муқобили якдигар намебошанд. Дар чунин сурат, пеш аз ҳама бояд сабабҳои сар задани низоъ муайян карда шавад ва онҳо бо роҳҳои мусолимадомез танзим карда шаванд. Омӯзиши мавқеи давлатҳои эътирофнашуда дар сиёсати ҷаҳонӣ бояд дар ҷаҳорҷубаи низоъҳои ҳудудӣ сурат гирад, то ки нақши онҳо дар муносибатҳои минтақавӣ ва байналмилалӣ муайян карда шавад. Инчунин, чунин равиш имкон медиҳад, ки махсусияти ҳар як ҳолати муайяни зуҳури давлати нав дар саҳнаи ҷаҳонӣ пайгирӣ карда шавад. Зимни баҳогузори низоъҳои мусаллаҳона метавон воқеияти ҳаряк ҳолати худмуайянкуниро аз нуқтаи назари принципҳои асосии ҳуқуқи байналмилалӣ таҳлил намуда, раванди тағйирёбии вазъи давлатҳои эътирофнашуда пайгирӣ карда шавад.

Мушкилии асосӣ дар ин раванд мушкилиҳои сарҳадӣ ба ҳисоб меравад. Зеро дар аксари мавридҳо сарҳади давлатҳои эътирофнашуда номуайян буда, давлати “метрополия” тағйироти вазъи ҳудудии ҳешро эътироф намекунад. Чунки ҳудуди давлати эътирофнашуда ҳамчун қисми ҷудонашавандаи қаламрави давлати аз он ҷудошаванда ба ҳисоб меравад [10, 3]. Ҷиҳати танзими ин масъалаҳо дар ҳуқуқи байналмилалӣ як меъёри ҳуқуқӣ-байналмилалӣ коркард шудааст, ки “*uti possidentis*” номгузорӣ шудааст. Мақсади ин меъёр дар он зоҳир мегардад, ки яқум, сарҳадҳои мавҷудбуда (маъмури-худудӣ) эътироф карда шаванд ё дуюм, сарҳади баҳсӣ миёни давлати эътирофнашуда ва давлати “метрополия” мақеи байналмилалиро соҳиб гардад. Масалан, пас аз пош хӯрдани Югославия ва Иттиҳоди Шуравӣ барои ниғаждорӣ сарҳадҳо аз принципи “*uti possidentis*” истофода карда шуд. Комиссияи арбитражӣ доир ба Югославия, ки аз тарафи Иттиҳоди Аврупо барои танзими масъалаҳои баҳсноки ҳуқуқӣ бо барҳам хӯрдани ин кишвар таъсис дода шуд – ба мушкилии муайянкунӣ сарҳадҳои байниҷумҳуриявӣ дар ҳудуди собиқ федератсия рӯ ба рӯ гардид. Дар назди комиссия чунин саволҳо пеш гузошта шуд: Оё метавонад сарҳадҳои дохилӣ миёни Хорватия ва Сербия, инчунин миёни Босния-Герсогавиния ва Сербия аз нуқтаи

назари сарҳадҳои ҳуқуқи байналмилалӣ мардумӣ баррасӣ карда шаванд? Комиссия ба ҳулосае омад, ки аз лаҳзаи фурупошии давлати федералии собиқ – сарҳадҳои дохилии байниҷумҳуриявӣ – и давлатҳои навтаъсиси истиқлолият ба дастоварда – ба сарҳадҳои байналмилалӣ дар асоси принсипи “*uti possidentis*” таъдил меёбанд. Дар Ҳулосаи №2 Комиссияи арбитражӣ доир ба масъалаи баррасии сарҳадҳои дохилӣ қайд гардидааст, ки сарфи назар аз тамоми ҳодисаҳо, ҳуқуқи худмуайянкунӣ набояд сабаби тағйирёбии сарҳадҳои аллақай мавҷуд буда зимни ба даст овардани истиқлолияти давлатӣ гарданд, ба истиснои ҳолатҳои, ки давлатҳо доир ба тағйироти сарҳадӣ ба мувофиқа мерасанд [8, 7]. Бояд қайд намуд, ки принсипи “*uti possidentis*” аз тарафи СММ эътироф карда мешавад. Дар қарори Суди байналмилалӣ СММ аз 22 декабри соли 1986 доир ба танзими масъалаҳои баҳси сарҳадӣ миёни Буркина-Фасо ва Ҷумҳурии Малӣ моҳияти принсипи мазкур шарҳ дода шуд. Дар қарори Суд қайд гардида буд, ки “ин принсип дар соҳаҳои гуногун истифода бурда мешавад ва минтақа ба касби истиқлолият дар кучое, ки он сурат нагирад, алоқаманд дорад. Принсипи “*uti possidentis*” бартариятро ба ҳуқуқи соҳибияти воқеӣ ба сифати асосҳои татбиқи мустақилият медиҳад. Ҳадафи асосии он таъмини эътироми сарҳадҳои ҳудудие, ки то лаҳзаи касби истиқлолият мавҷуд буданд. Дар он лаҳзае, ки сарҳадҳои танҳои нақши воситаи тақсмоти маъмури-идорӣ иҷро менамуданд” [3, 214]. Қайд кардан ба маврид аст, ки истифодаи принсип ва меъёрҳои байналмилалӣ на ҳамеша кафолати суботу муътадилиро кафолат медиҳанд. Таҷриба нишон медиҳад, ки дар аксари мавридҳо миёни тарафҳо низоъҳои мусаллаҳона ба вучуд омада, қурбонҳои зиёдро дар пай доранд. Инчунин, ба амнияти маҳаллӣ, минтақавӣ ва ҳатто байналмилалӣ таъсиргузор мегарданд. Бинобар ин, нишонаи дигари фарқкунандаи давлатҳои эътирофнашуда дар баробари нишонаҳои давлатдорӣ, инчунин мавҷудияти вазъи низоъбарангез миёни давлати “метрополия” ва ҳалқе, ки барои худмуайянкунӣ дар шакли бунёди давлати соҳибистіқлол талош дорад, ба ҳисоб меравад [9, 130].

Дар сурати мавҷудияти низоъ миёни тарафҳо мушкилиҳои дигар низ ба вучуд меояд. Махсусан инъикоси рафтори давлати эътирофнашуда ҳамчун ҳаракати ҷуоихоҳӣ, зиддидавлатӣ ва иртиқой мебошад ва ин ҳолат боиси мушкилоти барқароркунии робитаҳои мутақобила бо дигар давлатҳо гардида, иштироки давлатҳои эътирофнашударо дар муносибатҳои байналмилалӣ душвор мегардонад. Маълум аст, ки давлатҳои эътирофнашуда дар маҳдудӣ аз ҷомеаи ҷаҳонӣ ғайбӣ карда наметавонанд. Бинобар ин, онҳо бояд аз тарафи як давлат ҷиҳати ба роҳ мондани ҳамкориҳо дар соҳаҳои иқтисодӣ, тичоратӣ ва дигар соҳаҳо эътироф карда шаванд. Чун қоида, чунин эътироф аз тарафи давлате сурат мегирад, ки дар саҳнаи байналмилалӣ ва минтақавӣ бозингари бузург буда, бо сабабҳои сиёсӣ давлати навтаъсисро дастگیرӣ менамояд, инчунин кумакҳои гуногунро ба ин давлат пешниҳод менамояд ва созишномаҳои байналмилалӣ дучониба баста мешаванд. Ин ҳолат низ ба вазъи сиёсати ҷаҳонӣ ва муносибатҳои байнидавлатӣ таъсиргузор аст. Аз як тараф, давлати кумакрасонанда мавқеи худро бо пуштибонӣ аз ҳуқуқи халқҳо ба худмуайянкунӣ асоснок менамояд. Аз тарафи дигар “модардавлат” ин амалро таҳдид ба тамомияти арзӣ, даҳлатнопазирии сарҳади давлатӣ ва мудохила ба қорҳои дохилӣ маънидод менамояд. Бояд гуфт, ки инҷо ҳарчанд зиддиятнокии принсипҳои ҳуқуқи байналмилалӣ ба назар расанд ҳам, вале сабаби сар задани низоъ ва даргириҳо миёни тарафҳо ҳадафҳои сиёсӣ ва манфиатҷӯии давлатҳои бузург мебошанд. Дар чунин ҳолат бояд аз усулҳои дипломатӣ бештар рӯи қор гирифта шавад, то ки аз истифодаи қувваҳои мусаллаҳона худдорӣ карда шавад ва қатлу куштори аҳолии осоишта пешگیرӣ карда шавад. Ҳулоса, дар муносибатҳои байналмилалӣ муосир дастгоҳи ҳуқуқӣ-байналмилаи худмуайянкунӣ худудҳои муайян аз давлати аллақай эътирофшуда вучуд надоранд. Бо дарназардошти ин омил, нақши падидаи давлатҳои эътирофнашуда дар муносибатҳои байналмилалӣ афзун гардидааст. Атрофи онҳо ҳам руҳияи худмуайянкунӣ халқу ҳайатҳои қавмӣ ва ҳам мафиатҷӯии сиёсии давлатҳои калидӣ ҷараён дошта, мубрамияти омӯзиши масъаларо бештар мегардонад.

Мавҷудияти номуайяни дар вазъи ҳуқуқи давлатҳои эътирофнашуда барои тамоми ҷомеаи ҷаҳонӣ аз нигоҳи амнияти байналмилалӣ як таҳдид ва хатари пайвастаи сарзанандаи низои мусаллаҳона ба ҳисоб меравад. Ин ҳолат давлатҳои эътирофнашуда, махсусан аҳолии дар ин минтақаҳо сукунатдоштаро дар ҳолати хеле душвор мегузорад.

Аз ин хотир, дар чунин вазъият ба хотири ҳифзи суботу оромӣ бояд усул ва равишҳои ягона ҷиҳати эътироф ва ё ҳамкорӣ бо чунин давлатҳо аз тарафи ҷомеаи ҷаҳонӣ ва тарафҳои манфиатдор коркард карда шаванд.

АДАБИЁТ

1. Большаков, А. Г. Непризнанные государства европейской периферии и пограничья. Международные процессы. Т.5. [Текст] / А.Г. Большаков // «Интеграция и национальный интерес». - 2007. - №3 (15).
2. Вельяминов, В. Г. Признание «непризнанных» и международное право [Текст] / В. Г. Вельяминов // Россия в глобальной политике. - 2007. - №1. - С. 127.
3. Краткое изложение решений, консультативных заключений и постановлений Международного суда ООН. 1948-1991. [Текст] - Нью-Йорк. 1991. - С. 214. [Электронный ресурс] http://www.icj-cij.org/homepage/ru/_les/sum_1948-1991.pdf (дата обращения:)
4. Маркедонов, С. Де-факто образования постсоветского пространства: двадцать лет государственного строительства. [Текст] / С. Маркедонов // Институт Кавказа. - Ереван. - 2012. - С. 31.
5. Марусин, И.С. О соотношении принципа нерушимости границ и права народов на самоопределение [Текст] / И.С. Марусин // Правоведение. – 2014. - №1 (312). – С. 109-119.
6. Обросков, А. Конвенция Монтевидео о правах и обязанностях государств (Монтевидео, 26 декабря 1933 г.). [Текст] / А. Обросков. – 2016. - №216100400233. [Электронный ресурс] <https://proza.ru/2016/10/04/233> (дата обращения:)
7. Осипова, С.А. Непризнанные государства как политико-правовой феномен: теоретико-методологический аспект [Текст] / А.С. Осипова // Вестник СевНТУ. – Севастополь. - 2011. - С. 125.
8. Сквозников, А.Н. Феномен непризнанных и частично-признанных государств и особенности их правосубъектности. [Текст] / А.Н. Сквозников // Вестник Самарской гуманитарной академии. Серия «Право». - 2011. - №2(10). - С. 7.
9. Фельдман, Д.И. Признание в современном международном праве (Признание государств и правительств). [Текст] / Д.И. Фельдман // Изд. «Международные отношения». - М.: 1975. - С. 130.
10. Хасанов, А. Проблема непризнанных государств в современном международном праве [Текст] / А. Хасанов // Международный правовой курьер. - 7.11.2018 г. – 5 с.

МАВҚЕЪ ВА НАҚШИ ДАВЛАТҲОИ ЭЪТИРОФНАШУДА ДАР СИЁСАТИ ҶАҲОНӢ

Дар сиёсати ҷаҳонӣ гурӯҳи давлатҳое вучуд доранд, ки мавқеъ ва нақши онҳо бевоСИТА ба муносибатҳои байналмилалӣ таъсир мерасонанд. Давлатҳои мазкурро дар адабиётҳои илмӣ бо номҳои гуногун зикр менамоянд, вале аксари муҳаққиқон онҳоро давлатҳои эътирофнашуда меноманд. Ҳарчанд дар ҳуқуқи байналмилалӣ мавқеи давлатҳои эътирофнашуда коркард шуда бошад ҳам, вале фаъолияти чунин давлатҳо дар саҳнаи ҷаҳонӣ ҳамчун субъекти муносибатҳои байналмилалӣ хеле душвор аст, чунки аксарияти давлатҳои дигар аз эътирофнамоии онҳо худдорӣ менамоянд. Ҳадафи ягонаи давлатҳои эътирофнашуда дар касби истиқлолияти сиёсӣ ва бунёди давлати мустақил зоҳир мегардад. Ин давлатҳо фаъолияти хешро бар пояи принсипи худмуайянкунии халқҳо ба роҳ мондаанд ва талош доранд, ки аз қаламрави давлати асосӣ (модардавлат) ҷудо шуда, мустақилона бо дигар давлатҳои ҳамкориҳои гуногунҷанбаро ба роҳ монанд. Баръакси ин, давлати асосӣ чунин талошро руҳияи ҷудоихоҳӣ эътироф намуда, барои ҳифзи тамомияти арзӣ аз фишангҳои зурӣ истифода менамояд. Дар чунин сурат миёни тарафҳо низоъ ба вучуд омада, ҳатто боиси муноқишаҳои мусаллаҳона ва талафоти ҷонӣ мегардад. Бо дарназардошти ин омилҳо омӯзиши вазъи давлатҳои эътирофнашуда ба хотири пешгирии ҳолатҳои низоъбарангез зарур буда, усул ва роҳҳои ҳамистиқсои ошоишта, рушди мутақобила ва имконияти ҳамкорӣ бо дигар давлатҳо барои давлатҳои эътирофнашуда муайян карда шаванд.

КАЛИДВОЖАҲО: СММ, муносибатҳои байналмилалӣ, сиёсати ҷаҳонӣ, ҳуқуқи байналмилалӣ, дипломатия, низои мусаллаҳона, давлатҳои эътирофнашуда, эътирофнамой, ҷомеаи ҷаҳонӣ.

МЕСТО И РОЛЬ НЕПРИЗНАННЫХ ГОСУДАРСТВ В МИРОВОЙ ПОЛИТИКЕ

В мировой политике существуют группа государств, позы и роль которых непосредственно влияют на международные отношения. В научной литературе данные государство именуются по-разному, но большинство исследователей называют их непризнанное государство. Несмотря на то, что в международном праве статус непризнанных государств уже давно разработана, но участия таких государство в мировой политике как субъект международных отношений очень трудна, потому что, большинство государств воздерживаются от их признания. Главной целью непризнанных государств заключается в достижении политической независимости и создании самостоятельного государства. Эти государства действуют на основе принципа право народов на самоопределение и стараются отделиться от основного государства (материнского государства), а также устанавливать разнообразные сотрудничества с другими государствами. Напротив, основное государство расценивает такой акт как сепаратизм и для сохранение территориальной целостности будет применять насильственные действия. В таком случае, между сторонами возникает конфликт, что становится причиной вооруженного столкновения и жизненных потерей. С учетом этих фактов, необходимо исследовать статус непризнанных государств с целью предотвращение конфликтных ситуаций и определить методы и пути мирного сосуществование, взаимного развития и возможности сотрудничества с другими государствами для непризнанных государств.

КЛЮЧЕВЫЕ СЛОВА: ООН, международные отношения, мировая политика, международное право, дипломатия, вооруженный конфликт, непризнанные государство, признание, мировое сообщество.

PLACE AND ROLE OF UNRECOGNIZED STATES IN WORLD POLICY

There is a group of states in world policy, the place and role of which directly affect international relations. In the scientific literature, these states are called differently, but most researchers call them unrecognized states. Despite the fact that, in international law, the status of unrecognized states has long been developed, but the participation of such states in world policy as a subject of international relations is very difficult, because most states refrain from recognizing them. The main goal of the unrecognized states is to achieve political independence and create an independent state. These states operate on the basis of the principle of the right of peoples to self-determination and try to separate from the main state (mother state), as well as to establish various cooperation with other states. On the contrary, the main state evaluates such an act as separatism and will use violent actions to preserve territorial integrity. In this case, a conflict arises between the parties, even becomes the cause of an armed clash and loss of life. In accordance of these facts, it is necessary to research the status of unrecognized states in order to prevent conflict situations and determine methods and ways of peaceful co-existence, mutual development and opportunities for cooperation with other states for unrecognized states.

KEYWORDS: UNO, international relations, world policy, international law, diplomacy, armed conflict, unrecognized states, recognition, world community.

Маълумот дар бораи муаллиф: *Шарипов Амриддин Нуридинович* – Донишгоҳи миллии Тоҷикистон, н.и.х., дотсенти кафедраи дипломатия ва сиёсати хориҷии Ҷумҳурии Тоҷикистон, факултети муносибатҳои байналхалқӣ. **Суроға:** 734025, Ҷумҳурии Тоҷикистон, шаҳри Душанбе, хиёбони Рӯдакӣ, 17. Телефон: **988-50-10-11**. E-mail: **amrsharif@mail.ru**.

Сухробӣ Акбар – Донишгоҳи миллии Тоҷикистон, магистранти курси дуҷуми факултети муносибатҳои байналхалқӣ. **Суроға:** 734025, Ҷумҳурии Тоҷикистон, шаҳри Душанбе, хиёбони Рӯдакӣ, 17. Телефон: **900-63-90-90**, email: **suhrobiakbar@mail.ru**.

Сведение об авторах: *Шарипов Амриддин Нуридинович* – Таджикский национальный университет, к.и.н., доцент кафедры дипломатии и внешней политики Республики Таджикистан, факультета международных отношений. **Адрес:** 734025, Республика Таджикистан, город Душанбе, проспект Рудаки, 17. Телефон: **988-50-10-11**. E-mail: **amrsharif@mail.ru**.

Сухробӣ Акбар – Таджикский национальный университет, магистр 2-го курса факультета международных отношений. **Адрес:** 734025, Республика Таджикистан, город Душанбе, проспект Рудаки, 17. Телефон: **900-63-90-90**. E-mail: **suhrobiakbar@mail.ru**

Information about the authors: *Sharipov Amriddin Nuridinovich* – c.h.s., Associate Professor of the department of diplomacy and foreign policy of the Republic of Tajikistan, faculty of International Relations, Tajik National University. **Address:** 734025, Republic of Tajikistan, Dushanbe, Rudaki Ave., 17. Phone: **988-50-10-11**. E-mail: **amrsharif@mail.ru**. *Sukhrobi Akbar* - 2 nd year master`s student of the Faculty of International Relations, Tajik National University. **Address:** 734025, Republic of Tajikistan, Dushanbe, Rudaki Ave., 17. Phone: **900-63-90-90**. E-mail: **suhrobiakbar@mail.ru**.

СРАВНИТЕЛЬНЫЙ АНАЛИЗ ВНЕШНЕПОЛИТИЧЕСКИХ КОНЦЕПЦИЙ СТРАН ЦЕНТРАЛЬНОЙ АЗИИ

Бозорова М.Х.

Таджикский национальный университет

После распада Советского Союза и обретения независимости странам Центральной Азии пришлось образовать новое независимое государство. Страны Центральной Азии - Казахстан, Кыргызстан, Узбекистан, Туркменистан, Таджикистан - пережили трудные этапы, такие как распад Советского Союза, создание национального государства и переход от командной к свободной рыночной экономике, и столкнулись с трудностями в социально-экономических вопросах на ранних этапах независимости (1991-1995). [1]. На протяжении многих лет лидеры Центральноазиатских государств принимали множество загадочных внешнеполитических решений. Хотя некоторые из этих решений были незначительными и в значительной степени забыты, во многих случаях такие решения приводили стран к серьезному кризису или гражданской войне. [2]. Задача каждого главы государства — это принятие рациональных решений, а приоритеты внешней политики государства должны быть направлены на развитие и укрепление двусторонних и многосторонних отношений.

Зачастую внешнеполитические решения оцениваются как хорошие или плохие. Такие оценки часто основываются на знании того, что принятое решение привело к желаемому или катастрофическому результату. Альтернативой является оценка решений на основе того, как они были приняты: были ли они основаны на тщательном анализе ситуации и тщательном рассмотрении последствий возможных вариантов? Такие суждения основаны на понимании процесса принятия решений и оценке приоритетов и мотиваций лидеров. До сих пор основное внимание уделялось лидерам и принятию решений, но изучение внешней политики предполагает нечто большее. Изучение внешней политики основано на желании понять действия и поведение стран по отношению к другим странам и международной среде в целом. Внешняя политика определяется как совокупность политики страны в отношении окружающей среды и взаимодействия с ней за пределами ее границ. [3]. Внешнеполитические концепции Центральноазиатских государств имеют некоторые общие черты, но в целом их индивидуальные стратегии и цели расходятся все больше и больше, так что в реальности сегодня уже невозможно говорить о единстве Центральной Азии в международных делах: Ашхабад и Бишкек или Астана и Ташкент смотрят на мир по-разному. В то же время дискуссии о роли Центральной Азии в международных делах часто страдают от двух недостатков.

Во-первых, основное внимание уделяется внешним субъектам, ближним или дальним, а сами страны Центральной Азии рассматриваются как пассивные жертвы геополитической игры, на ход которой они никоим образом не могут повлиять.

Во-вторых, все внимание сосредоточено на том, как ведут себя государства Центральной Азии по отношению к основным международным проблемам, в то время как их позиция никоим образом не связана с тем, что происходит внутри самих стран. Остается парадоксальным, что, хотя они утверждают, что максимально открыты для сотрудничества с государствами мирового сообщества, они по-прежнему закрываются от сотрудничества в Центральноазиатском регионе. Это пренебрежение друг к другу чаще всего выражается в процессе принятия внешнеполитических мер. Нахождение общего консенсуса в рамках общей региональной системы для стран Центральной Азии, к сожалению, является лишь формальностью, декларируемой в рамках двусторонних или многосторонних официальных встреч отдельных государств региона, которые не подкрепляются осознанием важности такой категории, как система и регион, в русле внешней политики. [2, с. 9.]

В контексте анализа внешнеполитических интересов государств Центральной Азии необходимо учитывать тот факт, что на протяжении многих веков они входили в единое интеграционное объединение, в рамках которого страны Центральной Азии передали часть своего суверенитета наднациональным органам, тем самым утратив возможность постепенного развития применительно к новой системе международных отношений. До конца 1980-х годов народы Центральной Азии не имели возможности участвовать в политической жизни. Опыт развития региона в 1990-е годы. Он показал, что процессы политических реформ в местных странах протекали в очень специфических, национально своеобразных формах. На них оказали значительное влияние культурные и исторические традиции, особенности быта и мировоззрения, присущие народам региона.

На основе детального анализа внешнеполитической деятельности стран Центральной Азии, их двусторонних отношений с крупнейшими державами, а также в рамках таких организаций, как СНГ, ОДКБ, ЕврАзЭС, ГУУАМ (ГУАМ, который может превратиться в ГУА из-за нынешней позиции Молдовы), ШОС, а также их отношений с другими международными и региональными организациями, делается вывод, что при всех характерных особенностях внешнеполитического курса, присущего каждой из пяти стран Центральной Азии (также подверженных изменениям), в целом, внешнеполитическая деятельность стран Центральной Азии претерпела сложную эволюцию, процесс не менее сложный, чем становление государственности. [4, с. 127-128].

Государствам Центральной Азии приходится сталкиваться с несколькими разнонаправленными процессами. Власти придают большое значение суверенитету, считая его главной целью в создании национального государства, в то время как общество более критически относится к этому вопросу и с ностальгией оглядывается на советское прошлое. Страны Центральной Азии хотят быть открытыми миру, но в то же время изолироваться от своих

соседей. Поэтому они считают внешнюю политику важным элементом своего национального государства и настаивают на твердом следовании определенным принципам: для Казахстана это евразийская интеграция, поддерживаемая евразийским дискурсом во внутреннем публичном пространстве; для Туркменистана это "постоянный нейтралитет" в сочетании с манией величия, присущей дискурсу о собственной нации; для Таджикистана это человекоязычная идентичность и постсоветская интеграция, которая позволяет обойти проблему плохих отношений с соседним Узбекистаном; а для Кыргызстана это стратегия открытости во всех направлениях. Ситуация в Узбекистане, пожалуй, самая сложная. Когда в начале 1990-х годов Узбекистан считал себя бесспорным лидером Центральной Азии, он активно выступал за исключительно внутрирегиональное сотрудничество. Потерпев неудачу в своем стремлении занять место регионального лидера, страна перестала позиционировать себя как возможный центр регионального сообщества и перешла к политике подчеркнуто строгой защиты своих границ, вступая в общение со своими соседями только "против своей воли" и придерживаясь стратегии изоляционизма в области региональных экономических обменов. Все это привело к негативным последствиям, особенно в Ферганской долине, нестабильном регионе, граничащем с Кыргызстаном. [4, с. 127-128] Позиция Узбекистана по вопросу регионального единства парадоксальна. Ташкент выразил желание играть большую координирующую роль среди государств региона по таким ключевым вопросам, как безопасность и распределение водных ресурсов, но чаще всего это ни к чему не приводит, поскольку его политика противоречит политике большинства его соседей. Случай Узбекистана еще раз подтверждает тесную связь между национальной идентичностью, легитимностью режима и внешней политикой.

Центральная Азия приобретает ключевое геополитическое значение в современном мире по ряду причин, в частности наличие энергоресурсов и развития транспортных коридоров. На данный момент Центральноазиатские страны готовы сотрудничать и находить определенные решения проблем, с которыми сталкиваются эти государства в своих внешнеполитических приоритетах.

ЛИТЕРАТУРА

1. Tolipov F. The Foreign Policy Orientations of Central Asian States: Positive and Negative Diversification // Eager Eyes Fixed on Eurasia / I. Akihiro (ed.). Sapporo: 21st Century COE Program Slavic Eurasian Studies, 2007. P. 23—40.
2. Плотников Д. С. Центральная Азия в контексте мировой политики [Электронный ресурс] : учебное пособие / Д. С. Плотников ; Пермский государственный национальный исследовательский университет. – Электронные данные. – Пермь, 2020. – 1,95 МБ ; 94 с. – Режим доступа: <http://www.psu.ru/files/docs/science/books/uchebnieposobiya/plotnikov-centralnaya-asia-v-kontekste-mirovoj-politiki.pdf>.
3. Салимов Ф.Н. Анализ участия и политики Таджикистана в международных организациях. <https://cabar.asia/ru/analiz-uchastiya-i-politiki-tadzhikistana-v-mezhdunarodnyh-organizatsiyah>
4. Комилова Х.Г. Теоретические основы и подходы к определению внешнеполитических интересов в международных отношениях Центральной Азии. Вестник Томского государственного университета. 2016. <https://cyberleninka.ru/article/n/teoreticheskie-osnovy-i-podhody-k-opredeleniyu-vneshnepoliticheskikh-interesov-v-mezhdunarodnyh-otnosheniyah-tsentralnoy-azii>
5. Имангазиев А. К. Роль и место стран Центральной Азии в мировой политике (на примере отношений с Россией, КНР и США): дис... на соиск. уч. степ. канд. полит. наук / 23.00.04 – Политические проблемы международных отношений и глобального развития; Имангазиев Алмаз Кулубекович. – М., 2009. – 156 с.
6. Концепция внешней политики Республики Таджикистан. Утверждена Указом Президента Республики Таджикистан от 27 января 2015 года, № 332// <https://mfa.tj/ru/main/view/988/kontseptsiya-vneshnei-politiki-respubliki-tadzhikistan>

ТАҲЛИЛИ МУҚОИСАВИИ КОНСЕПСИЯҲОИ СИЁСАТИ ХОРИЧИИ КИШВАРҲОИ ОСИЁИ МАРКАЗӢ

Интихоби сиёсати хориҷӣ аксар вақт бо сабабҳои дохилӣ, махсусан дар давлатҳои ҷавоне муайян карда мешавад, ки бояд ҳам дар сатҳи байналмилалӣ ва ҳам дар дохили кишвар қонуни пайдо кунанд. Илова бар ин, сиёсати хориҷӣ аз сиёсати дохилӣ ҷудо намешавад: дар бисёр ҳолатҳо, интихоби сиёсати хориҷӣ асосан бо сабабҳои дохилӣ муайян карда мешавад, хусусан аз он вақте ки кишварҳои Осии Марказӣ пас аз пошхӯрии СССР концепсияҳои сиёсати хориҷии худро дар асоси манфиатҳои миллӣ қабул кардан.

КАЛИДВОЖАҲО: сиёсати хориҷӣ, қонуният, воқеиятҳои дохилӣ, манфиатҳои миллӣ.

СРАВНИТЕЛЬНЫЙ АНАЛИЗ ВНЕШНЕПОЛИТИЧЕСКИХ КОНЦЕПЦИЙ СТРАН ЦЕНТРАЛЬНОЙ АЗИИ

Внешнеполитический выбор нередко определяется внутренними причинами, тем более в молодых государствах, которым необходимо обрести легитимность, как международную, так и внутри страны. Кроме того, внешняя политика отнюдь не оторвана от внутренних реалий: во многих случаях внешнеполитический выбор как раз и определяется главным образом внутренними причинами, тем более Центральноазиатские страны после распада СССР формировали свои внешнеполитические концепции на основе национальных интересов.

КЛЮЧЕВЫЕ СЛОВА: внешнеполитический, легитимность, внутренние реалии, национальные интересы.

COMPARATIVE ANALYSIS OF FOREIGN POLICY CONCEPTS OF CENTRAL ASIAN COUNTRIES

Foreign policy choices are often determined by internal reasons, especially in young states that need to gain legitimacy, both internationally and domestically. In addition, foreign policy is by no means divorced from domestic realities: in many cases, the foreign policy choice is determined mainly by internal reasons, especially since the Central Asian countries after the collapse of the USSR formed their foreign policy concepts on the basis of national interests.

Keywords: foreign policy, legitimacy, domestic realities, national interests.

Маълумот дар бораи муаллиф: *Бозорова Муҳайё Хуришедовна* - Донишгоҳи миллии Тоҷикистон, магистранти факултети муносибатҳои байналхалқӣ. **Суроға:** 734025, Ҷумҳурии Тоҷикистон, шаҳри Душанбе, хиёбони Рӯдакӣ, 17. Телефон: (+992) (+992) 937274939, E-mail: muhibabozorova@icloud.com.

Сведения об авторе: *Бозорова Муҳайё Хуришедовна* – Таджикский национальный университет, магистр факультета международных отношений. **Адрес:** 734025, Республика Таджикистан, город Душанбе, проспект Рудаки, 17. Телефон: (+992) 937274939, E-mail: muhibabozorova@icloud.com.

Information about the author: *Bozorova Muhayo Khurshedovna* – Tajik National University, master's student of the Faculty of international relations. **Address:** 734025, Republic of Tajikistan, Dushanbe, Rudaki Ave., 17. Phone: (+992) 937274939, E-mail: muhibabozorova@icloud.com.

РОЛЬ ДИАСПОР В ГЛОБАЛЬНОМ ПОЛИТИЧЕСКОМ ПРОЦЕССЕ (НА ПРИМЕРЕ ТАДЖИКСКИХ ДИАСПОР В СНГ)

Мирзоева О.А.

Таджикский национальный университет

В современном мире представления о месте и роли диаспоры изменились. Эти изменения произошли в результате процесса глобализации, в котором технологическая модернизация и беспрецедентное развитие информационно-коммуникационных средств особенно важны для нас. Диаспора больше не рассматривается как просто совокупность людей, живущих за пределами своей этнической общины. Сегодня диаспора является мощным ресурсом в политических процессах. Этнические группы, разбросанные в разных уголках мира, обладают потенциалом, раскрытие которого может значительно укрепить исходные позиции этнической группы в межэтнических, как политических, так и экономических отношениях.

В процессе глобализации человек ищет новые пространства для самореализации. На пересечениях различных этнических общностей человек как интуитивно, так и сознательно идентифицирует себя по этнической принадлежности, чтобы найти поддержку своей жизнедеятельности [1, с. 289]. В связи с такими событиями общество в целом дифференцируется по этническому признаку. Это разделение по лицам особенно актуально в полюсах активного роста населения - в мегаполисах. Другими словами, в развитых странах этнические общины кристаллизуются и выделяются со своих позиций во всех слоях общества. Это позволяет этнической группе, при умелом использовании этих союществ, создавать транснациональные сети, целенаправленно влиять на политические процессы"....Диаспоры все больше способствуют развитию транснациональных связей; они выступают в качестве моста и посредника между своим "домом" и принимающим обществом" [2, с. 472]. Таким образом, воздействие на различные аспекты принимающего общества и государства может быть двояким.

"Диаспоры хотят помочь, но они видят много препятствий, и государство строит свою политику в отношении диаспор, пока в основном в рамках мер по поддержке лояльности к властям". [3]

На данном этапе экономическое развитие Таджикистана в экспертных кругах все чаще ассоциируется с деятельностью граждан страны, проживающих за рубежом. В частности, одним из самых популярных нарративов являются денежные переводы трудовых мигрантов, проживающих и работающих на территории Российской Федерации. Их помощь действительно имеет огромное значение для их родной страны, как в экономическом, так и в политическом плане. Однако стоит рассмотреть другие альтернативы, не отклоняясь при этом слишком далеко от вовлечения своих граждан со всего мира в процесс развития своей экономики. Таджикские диаспоры со всего мира могут представить такую альтернативу. Вопрос о том, должно ли сотрудничество с диаспорами входить в число приоритетов внешней политики государств, начал обсуждаться примерно в конце 1990-х годов. [4] Для стран СНГ этот период имеет решающее значение для начала миграционных процессов и реализации различных программ по возвращению соотечественников после распада Советского Союза.

Таджикистан не является исключением в этом отношении. Сегодня, когда говорят об экономическом развитии республики совместно с гражданами страны, проживающими за рубежом, на первый план выходят трудовые мигранты. Денежные переводы, которые они отправляют своим родственникам в Таджикистане, дают государству возможность собирать с них налоги и обеспечивать ВВП. В этом случае государство выступает бенефициаром финансовых потоков от трудящихся-мигрантов. Для такого формата сотрудничества с вашими согражданами, проживающими в других странах, вам не нужна какая-то конкретная политика. С другой стороны, это чревато тем, что государство может оказаться в прямой зависимости от миграционной политики тех стран, где проживают трудовые мигранты. Если сравнивать диаспору с трудовыми мигрантами, то первая представляет собой более организованную структуру, имеющую общую идентичность, которая выражается в создании различных организаций, сообществ и медиа-платформ. [5] Есть также важное отличие – среди представителей диаспоры может возникнуть идея возвращения на родину, но на самом деле это происходит не так часто, как среди трудовых мигрантов. Диаспоры часто интегрированы в местное сообщество, имеют гражданство страны, в которой они находятся, но в то же время стремятся сохранить свой язык, культуру и традиции, а также связи со своей исторической родиной. Часто представители диаспор обладают высокой трудовой квалификацией, что, в свою очередь, служит главным тезисом при обсуждении их потенциала участия в социально-экономическом развитии своей исторической родины. Такие проекты могут включать: организацию миграционных потоков внутри направляющей страны, трансграничные бизнес-инициативы, некоммерческие проекты в социальной сфере и другие пути развития. Диаспора является более сложным и более независимым образованием, но установление эффективных отношений с такими общинами имеет много перспектив для государства.

Однако ни одна инициатива представителей диаспоры, направленная на развитие своей родины, не может состояться без тесного сотрудничества с государством. Сейчас довольно сложно сформулировать государственную политику Таджикистана по отношению к диаспорам: нет юридически закрепленных программ и планов действий. Более того, все еще есть перспективы для более глубокого сотрудничества, и опыт других стран может помочь нам понять эти перспективы. Таджикские диаспоры есть во многих странах СНГ. Самые многочисленные проживают в Узбекистане – 1 миллион 544 тысячи человек [6], России - 200 тысяч [7] и Казахстане - 31 тысяча [8] человек. В Соединенных Штатах также проживает диаспора – 72 тысячи человек [9]. Для более детального рассмотрения русская диаспора была выбрана по нескольким причинам. Социокультурный статус таджикской диаспоры в России определить довольно сложно. Согласно одному из новых определений термина диаспора, указывается, что ее членами не обязательно могут быть граждане, эмигрировавшие из родной страны на постоянное место жительства, но также и люди, которые временно находятся в стране. Однако, говоря о диаспоре, которая потенциально может помочь в развитии Таджикистана, мы все же должны сосредоточиться на так называемом "ядре диаспоры" [10]. В это "ядро" входят таджики,

которые также имеют российское гражданство, имеют высшее образование или даже научную степень и высокую трудовую квалификацию.

Конечно, организационный потенциал таджикской диаспоры в России очень велик. Но на данный момент они действуют самостоятельно, часто совмещая благотворительную или культурную деятельность с постоянной работой. Кроме того, до сих пор нет общей платформы для сотрудничества между представителями диаспор из разных городов России. Такая инициатива помогла бы координировать их деятельность и определить основные приоритеты для развития организаций в России, а в будущем и для реализации совместных проектов в Таджикистане. В такой ситуации необходимо активизировать деятельность, например, таджикских дипломатических структур. Они могут располагать большей ресурсной и информационной базой, что вполне может улучшить связь между трудящимися-мигрантами и диаспорой. Такой курс действий вполне может стать частью политики Таджикистана по отношению к своим гражданам за пределами республики. В октябре 2018 года в Душанбе состоялась встреча с участием организаций таджикских диаспор и представителей государственных структур Таджикистана [11]. На встрече государственные учреждения выразили заинтересованность в активизации сотрудничества с таджикской диаспорой в преддверии 30-летия независимости республики. Однако возникает вопрос, в чем заключается такой интерес? Вполне возможно, что повествования, поддерживающие связь между таджиками, связаны не с необходимостью какой-либо поддержки в праздновании Дня независимости, а скорее с укреплением связей с диаспорой для эффективного проведения предстоящих президентских выборов в 2020 году. Таджикские диаспоры демонстрируют хороший уровень организации. Опыт других стран показывает, как можно организовать Диаспоры с помощью государственных структур и как это может положительно повлиять на возвращение диаспор в виде инвестиций в различные проекты по развитию их исторической родины. Говоря об Армении, такая помощь диаспоры сочетается с денежными переводами от трудящихся-мигрантов, и в результате потенциал армян, проживающих за пределами Армении, полностью используется на разных уровнях. То есть у Таджикистана есть возможность диверсифицировать финансовую помощь своих сограждан. Для того чтобы понять, какие шаги можно предпринять для такой диверсификации, необходимо понимать:

- Какие сферы экономики или социальной сферы в будущем могут представлять интерес для представителей диаспор с точки зрения их вовлечения в процессы развития.

- Оцените их текущий финансовый потенциал, проведя углубленное исследование с использованием новейших данных, поскольку исследования международных институтов в настоящее время устарели.

Для продвижения к более тесному сотрудничеству с диаспорами могут быть приняты следующие меры:

- Мобилизация дипломатических структур для укрепления связей с диаспорами.

- Помощь организациям диаспоры с целью улучшения информационной составляющей, то есть сделать их деятельность более заметной, тем самым повышая осведомленность среди других сограждан, которые не знают о существовании таких организаций.

- Создать постоянную платформу с участием представителей диаспор, тех же неправительственных организаций, международных структур для поддержки будущих сетей сотрудничества.

- Сформулировать четкую национальную политику в отношении таджикских диаспор во всех странах, включая Узбекистан, Казахстан, Европу и Соединенные Штаты.

ЛИТЕРАТУРА

1. Фоканов Ю. Диаспора: к вопросу о концептуализации понятия в условиях глобализации // Известия российского государственного педагогического университета им. А.И. Герцена. - 2008. - N 60. - С. 284-289.
2. Тишков В. Реквием по этносу, исследования по социально-культурной антропологии. - М.: Наука, 2003.
3. Муслимбек Буриев. Каков потенциал таджикских диаспор в развитии Таджикистана? <https://cabar.asia/ru/kakov-potentsial-tadzhikskih-diaspor-v-razvitii-tadzhikistana>
4. Там же

5. На сегодняшнем заседании правительства одобрен проект закона ра «о структуре правительства Республики Армения», 12 июнь 2008, Armenpres, <https://bit.ly/2PoDsbL>
6. Демографическая ситуация в республике Узбекистан, 2017, государственный комитет Республики Узбекистан по статистике <https://stat.uz/ru/433-analiticheskie-materialy-ru/2055-demograficheskaya-situatsiya-v-respublike-uzbekistan>
7. Всероссийская перепись населения 2010 г. Национальный состав населения Российской Федерации http://www.demoscope.ru/weekly/ssp/rus_nac_10.php
8. Tajiks in Kazakhstan 2015 https://joshuaproject.net/people_groups/15201/KZ
9. Tajiks in United States, 2016, https://joshuaproject.net/people_groups/15201/US
10. Diaspora – Partner in the Development of Tajikistan, 2014, International Organization for Migration, https://publications.iom.int/system/files/pdf/diaspora_tajikistan.pdf
11. Таджикские диаспоры призваны к участию в развитии страны, 2018, Народная газета http://www.narodnaya.tj/index.php?option=com_content&view=article&id=7751:2018-10-25-06-41-16&catid=63:obshestvo&Itemid=170

НАҚШИ ДИАСПОРАҶО ДАР РАВАНДИ СИЁСИИ ҶАҶОНӢ (ДАР МИСОЛИ ДИАСПОРАҶОИ ТОҶИК ДАР ИДМ)

Дар раванди муосири ҷаҳонишавӣ кавмият барои навсозии тамоми этнос аҳамияти калидӣ пайдо мекунад. Дар дохили ҷомеаҳо дар ҷойҳои гуногунмиллат, ҳамарӯза робитаҳо ва муносибатҳо ташаккул ва тағир меёбанд ва натиҷаҳо ба даст оварда мешаванд, ки метавонанд барои қонеъ кардани манфиатҳои як гурӯҳи этникӣ дар қисматҳои дигари ҷаҳон истифода шаванд. Ҳамин тариқ диаспора ҷузъи муҳимми ҷаҳонӣ умуҷумми сиёсии этнос мегардад. Ҷорӣ кардани маҳорати робитаҳои диаспораҳои тоҷик дар ИДМ ва ҳамкорӣ ба манфиати тарафайн метавонад боиси мустаҳкам шудани мавқеи этноси тоҷик дар сиёсати байналмилалӣ гардад.

КАЛИДВОЖАҶО: ҷаҳонишавӣ, шиносӣ, кавмият, навсозӣ, диаспора, сиёсати байналмилалӣ.

РОЛЬ ДИАСПОР В ГЛОБАЛЬНОМ ПОЛИТИЧЕСКОМ ПРОЦЕССЕ (НА ПРИМЕРЕ ТАДЖИКСКИХ ДИАСПОР В СНГ)

В современном процессе глобализации идентификация по этнической принадлежности приобретает ключевую значимость для модернизации всего этноса. Внутри обществ в полиэтнических пространствах каждый день формируются и изменяются, и развиваются связи и взаимоотношения, достигаются результаты, которые возможно использовать для удовлетворения интересов этноса в других частях света. Диаспора таким образом становится важным составляющим общей политической деятельности этноса. Умелое наложение связей таджикских диаспор в СНГ и сотрудничества во имя взаимных выгод может привести к укреплению позиции таджикского этноса в международной политике.

КЛЮЧЕВЫЕ СЛОВА: глобализация, идентификация, этническая принадлежность, модернизация, диаспора, международная политика.

THE ROLE OF DIASPORAS IN THE GLOBAL POLITICAL PROCESS (ON THE EXAMPLE OF TAJIK DIASPORAS IN THE CIS)

In the modern process of globalization, identification by ethnicity is of key importance for the modernization of the entire ethnic group. Within societies in multi-ethnic spaces, connections and relationships are formed and changed every day, and results are achieved that can be used to meet the interests of an ethnic group in other parts of the world. The diaspora thus becomes an important component of the general political activity of the ethnic group. Skilfully overlapping the ties of Tajik Diasporas in the CIS and cooperation in the name of mutual benefits can lead to strengthening the position of the Tajik ethnic group in international politics.

KEYWORDS: globalization, identification, ethnicity, modernization, diaspora, international politics.

Маълумот дар бораи муаллиф: *Мирзоева Омина Ашуралиевна* - Донишгоҳи Миллии Тоҷикистон, магистранти факултети муносибатҳои байналхалқӣ. **Суроға:** 734025, Ҷумҳурии Тоҷикистон, шаҳри Душанбе, хиёбони Рӯдакӣ, 17. Телефон: **(+992) (+992) 005222262**. E-mail: **omina.mirzoeva@icloud.com**

Сведения об авторе: *Мирзоева Омина Ашуралиевна* – Таджикский национальный университет, магистр факультета международных отношений. **Адрес:** 734025, Республика Таджикистан, город Душанбе, проспект Рудаки, 17. Телефон: **(+992) 005222262**, E-mail: **omina.mirzoeva@icloud.com**

Information about the author: *Mirzoeva Omina Ashuralievna* – Tajik National University, master of the faculty of international relations. **Address:** 734025, Republic of Tajikistan, Dushanbe, Rudaki Ave., 17. Phone: **(+992) 005222262**, E-mail: **omina.mirzoeva@icloud.com**

УДК 534. 232

ГЕНЕРАЦИЯ ЗВУКА В ЖИДКОСТЯХ С ТЕРМИЧЕСКОЙ РЕЛАКСАЦИЕЙ ЛАЗЕРНЫМ ЛУЧОМ

Салихов Т.Х., Холов К.К.

Таджикский национальный университет

Теоретическим вопросам генерации звука в жидкостях лазерным импульсом (ЛИ) посвящено достаточное количество теоретических и экспериментальных работ (см. например, [1,с.33; 2,с.87; 3,с.111] и имеющиеся там ссылки), в которых рассмотрены различные варианты формы ЛИ [4,с.160;5,с.380; 6,с.83; 7,с.121; 8,с.476], гауссово распределение ее интенсивности по сечению, а также ряд особенностей поверхности облучаемой жидкости. В работе [9,с.111] было показано существенное влияние фактора затухания на характеристики ОА сигнала при их генерации лазерным излучением, интенсивность которого модулирована по гармоническому закону. Целью настоящей работы является теоретическое рассмотрение особенности лазерной генерации звука в жидкостях с термической релаксацией. Причем, следуя [9,с.111], будем считать, что при этом взаимодействие между внутренними и трансляционными степенями свободы является слабым. Это позволяет описать учет наличия термической релаксации в рамках гидродинамики посредством дополнительного вклада временнозависящей объемной вязкости с одним временем релаксации, т.е. с включением слагаемого

$$\int_0^t \eta'_v(t-t') \vec{\nabla}(\text{div} \vec{w}(t')) dt' \quad (1)$$

в уравнение гидродинамики. При этом подынтегральную функцию $\eta'_v(t-t')$ можно представить в виде

$$\eta'_v(t-t') = \rho(c_\infty^2 - c_0^2) \exp\left(-\frac{t-t'}{\tau}\right),$$

где c_∞, c_0 - скорость звука при предельно высоких и низких частотах, τ - время релаксации процесса.

В рассматриваемом случае исходная система уравнений гидродинамики имеет вид:

$$\frac{\partial \rho}{\partial t} + \rho_0 \text{div} \vec{w} = 0 \quad (2)$$

$$\rho_0 \frac{\partial \vec{w}}{\partial t} + \nabla p = \frac{4}{3} (\eta_s + \eta_v) \nabla \text{div} \vec{w} + \int_0^t \eta'_v(t-t') \nabla(\text{div} \vec{w}(t')) dt \quad (3)$$

$$\rho_0 T_0 \frac{\partial s}{\partial t} = \kappa \Delta T + f(\vec{r}, t) \quad (4)$$

где η_s, η_v - коэффициенты сдвиговой и объемной вязкостей соответственно, κ - коэффициент теплопроводности, $f(\vec{r}, t)$ - тепловой источник, обеспечивающий трансформацию световой энергии в тепловую.

Из (2)-(4), исключив $\rho'(r, t)$, $T'(r, t)$, $\vec{w}(r, t)$, а затем, пренебрегая малыми вкладами, получим волновое уравнение

$$\frac{1}{c^2} \frac{\partial^2 p}{\partial t^2} - \Delta p - 2\Gamma \Delta \frac{\partial p}{\partial t} - \frac{1}{\rho c^2} \int_0^t \eta(t-t') \Delta \frac{\partial p(t')}{\partial t'} dt' = \frac{\alpha_T}{C_p} \frac{\partial f}{\partial t} \quad (5)$$

для акустической части возмущения давления $p(r, t)$ [7,с.], где

$$\Gamma = \frac{1}{2c^2} \left[\frac{1}{\rho} \left(\frac{4}{3} \eta_s + \eta_v \right) + \chi \left(\frac{C_p}{C_v} - 1 \right) \right].$$

В дальнейшем будем рассматривать слабопоглощающие системы, для которых $\beta l \ll 1$, где β - коэффициент поглощения, l - толщина жидкого слоя. Тогда

$$f(r, t) = \frac{2\beta I_0}{\pi w^2} \cdot \exp\left(-\frac{2r^2}{w^2}\right) \cdot \varphi(t), \quad (6)$$

где I_0 - мощность и w - радиус перетяжки луча, соответственно, $\varphi(t)$ - функция, описывающая временное изменение интенсивности лазерного луча. Рассматривая произвольную форму ЛИ в уравнении (5), переходим к Фурье спектру искомым величин

$$P'(t, r) = \int_{-\infty}^{\infty} \tilde{P}(\omega, r) \exp(i\omega t) d\omega \quad (7)$$

$$\varphi(t) = \int_{-\infty}^{\infty} \varphi(\omega) \exp(i\omega t) d\omega \quad (8)$$

Затем используя преобразование Ханкеля

$$P'(\omega, s) = \int_0^{\infty} \tilde{P}(\omega, s) J_0(rs) r dr, \quad (9)$$

из (5) получим, что

$$\tilde{P}(\omega, s) = \frac{\alpha_T \beta I_0 i \omega f(s) \varphi(\omega)}{C_p \left[s^2 (1 + 2i\omega\Gamma) + \frac{Ds^2 i \omega \tau}{1 + i\omega\tau} - \frac{\omega^2}{c_0^2} \right]}, \quad (10)$$

где $f(s) = \frac{1}{2\pi} \exp\left(-\frac{w^2 s^2}{8}\right)$, $D = \frac{c_\infty^2 - c_0^2}{c_0^2}$, $q^2 = \frac{\omega^2}{c_0^2}$, $J_0(rs)$ - функция Бесселя. В дальнейшем, ведя обозначения

$$A(\omega) = 1 + D \frac{\omega^2 \tau^2}{1 + \omega^2 \tau^2}, \quad B(\omega) = 2\omega\Gamma + D \frac{\omega\tau}{1 + \omega^2 \tau^2}, \quad q_1^2 = \frac{\omega^2}{c_0^2 Z(\omega)},$$

$$Z = \sqrt{A^2 + B^2}, \quad \varphi_0(\omega) = \arctg \frac{B}{A}.$$

будем иметь

$$\tilde{P}(\omega, s) = \frac{\beta \alpha_T I_0 i \omega \varphi(\omega) \exp(-i\varphi_0(\omega))}{Z(\omega)} \cdot \frac{f(s)}{s^2 - q_1^2 \exp(-i\varphi_0)}. \quad (11)$$

Совершая обратное преобразования Ханкеля и Фурье, из (11)

$$P(t, r) = \frac{i\alpha_T \beta I_0}{C_p} \int_{-\infty}^{\infty} \frac{\omega \varphi(\omega)}{Z(\omega)} \left\{ \int_0^{\infty} \frac{J_0(rs) f_1(s) s ds}{s^2 - q_1^2 \exp(-i\varphi_0)} \right\} \exp(i(\omega t - \varphi_0(\omega))) d\omega, \quad (12)$$

получим выражение

$$P'(t, r) = -\frac{\alpha_T \beta I_0}{4C_p} \int_{-\infty}^{\infty} \frac{H_{(0)}^{(1)}(rq_1 \exp(-\frac{i\varphi_0}{2})) \omega \varphi(\omega)}{Z(\omega) \exp(i\varphi_0(\omega)) \exp\left[\frac{w^2 q_1^2}{8} \exp(i\varphi_0)\right]}, \quad (13)$$

которое является общим для рассматриваемого случая. Заметим, что внутренний интеграл в (12) вычислялась с использованием теории вычетов. Знак минус означает, что фаза возбуждаемого акустического сигнала противоположна фазе падающего луча.

Для определения формы генерируемого ОА сигнала, согласно выражению (13), необходимо задавать конкретный вид функции $\varphi(t)$. При гауссовом формы ЛИ с шириной τ_L [2, с. 45]

$$\varphi(t) = \frac{1}{\sqrt{\pi}} \exp(-t^2 / \tau_L^2) \quad (14)$$

вычисление интеграла (8) приводит к выражению

$$\varphi(\omega) = \frac{\tau_L}{2\pi} \exp\left(-\frac{\omega^2 \tau_L^2}{4}\right), \quad (15)$$

Таким образом, нами получено необходимое выражение, соответствующее генерируемому лазером акустическому импульсу в жидкостях, в которых процесс восстановления равновесия описывается одним временем релаксации, причем последний соответствует термической релаксации.

ЛИТЕРАТУРА

1. Л.М. Лямшев. Лазерное термооптическое возбуждение звука / Л.М.Лямшев. - М.: Наука, 1989, 240 с.
2. В.Э. Гусев, А.А. Карабутов. Лазерная оптоакустика / В.Э.Гусев. - М.: Наука, 1991, 340с.
3. Егерев С.В., Лямшев Л.М., Пученков О.В. Лазерная динамическая оптоакустическая диагностика конденсированных сред // УФН. –1990. –Т.160. –№ 9. –С.111-154.
4. Y. Kohanzadeh, J.R. Whinnery, M.M. Carroll. Thermoelastic waves generated by laser beams of low power. J. Acoust. Soc. Am., 57, №1, January 1975.
5. Tam A.C. Applications of photoacoustic sensing techniques // Rev. Mod. Phys. –1986. –V. 58. –№ 2. –P. 381-43.
6. Sigrist M.W. Laser generation of acoustic waves in liquids and gases // J. Appl. Phys. –1986. –V. 60. –№ 7. –P. 83-122.
7. Жаров В.П., Летохов В.С. Лазерная оптико-акустическая спектроскопия / В.П.Жаров. - М.: Наука. 1984. 320 с.
8. Золуля П.В., Золуля О.М. Измерение моментов спектра времен релаксации жидкостей методом импульсной акустической спектроскопии // Акустический журнал., 2004, т. 50, №4, с. 476-480.
9. З.Х. Одилов, Т.Х. Салихов. Влияние кинетических коэффициентов на параметры оптоакустических сигналов в жидкостях // ДАН РТ- 2002- №9. с.111-116.

АНГЕЗИШИ САДО ДАР МОЕЪҲОИ ДОРОИ РЕЛАКСАТСИЯИ ТЕРМИКӢ БО НУРИ ЛАЗЕРӢ

Дар ин мақола хусусиятҳои ангиесиши лазерии садо дар моеъҳои дорои релаксатсияи термикӣ ба таври назариявӣ таҳқиқ карда шудааст. Модели математикии масъала пешниҳод карда шудааст, ки дар он часпакии ҳаҷмӣ аз вақт вобаста бо як вақти релаксатсия ба муодилаҳои гидродинамикӣ дохил карда мешавад. Дар ҳолате, ки тақсимои радиалии импульси шуои лазерӣ ва шакли муваққати он гауссӣ бошад, ифодаи зарурӣ барои ошуби акустикии фишор дар система ёфта шудааст. Барои ҳалли масъалаи таҳияшуда табдилҳои интегралӣ Ханкел аз рӯи радиус ва Фурье аз рӯи вақт истифода карда шуд.

КАЛИДВОЖАҲО: оптоакустика, релаксатсия, моеъ, импульси лазерӣ, вақти релаксатсия, муодилаҳои гидродинамика, часпакии ҳаҷмӣ.

ГЕНЕРАЦИЯ ЗВУКА В ЖИДКОСТЯХ С ТЕРМИЧЕСКОЙ РЕЛАКСАЦИЕЙ ЛАЗЕРНЫМ ЛУЧОМ

В работе теоретически исследованы особенности лазерной генерации звука в жидкостях с термической релаксацией. Сформулирована математическая модель задачи, которая состоит в том, что в уравнениях гидродинамики включен временно-зависящий объемный коэффициент вязкости с одним временем релаксации. Для случая, когда радиальное распределение импульса лазерного луча и ее временная форма является гауссовым, получено искомое выражение для возмущения давления в релаксирующей системе. Для решения сформулированной задачи использованы интегральные преобразования Ханкеля по радиусу и Фурье по времени.

КЛЮЧЕВЫЕ СЛОВА: оптоакустика, релаксация, жидкость, лазерный импульс, время релаксации, уравнение гидродинамики, объемная вязкость.

THE GENERATION OF SOUNDS IN LIQUIDS WITH THERMAL RELAXATION BY LASER BEAM

In this article, the features of laser sound generation in liquids with thermal relaxation are theoretically investigated. A mathematical model of the problem is formulated, which consists in the fact that the time-dependent volumetric viscosity with one relaxation time is included in the hydrodynamic equations. For the case when the radial distribution of the laser beam momentum and its temporal shape is Gaussian, the desired expression for the pressure perturbation in the relaxing system is obtained. To solve the formulated problem, the Hankel transform in radius and Fourier transform in time are used.

KEYWORDS: optoacoustics, relaxation, liquid, laser pulse, relaxation time, equation of hydrodynamics, bulk viscosity.

Маълумот дар бораи муаллиф: Салихов Тағоймурод Ҳаитович – Донишгоҳи миллии Тоҷикистон, д.и.ф.м., профессор. Суроға: 734025, Ҷумҳурии Тоҷикистон, шаҳри Душанбе, хиёбони Рӯдакӣ, 17. Телефон: (+992)919-24-83-11. E-mail: tsalikhov@mail.ru.

Холов Комрон Қиёмиддинович – Донишгоҳи миллии Тоҷикистон, магистранти курси дуҷуми факултети физика. Суроға: 734025, Ҷумҳурии Тоҷикистон, шаҳри Душанбе, хиёбони Рӯдакӣ, 17. Телефон: (+992)933-50-11-47.

Сведение об авторах: *Салихов Тагаймурод Хаитович* – Таджикский национальный университет, доктор физико-математических наук, профессор. **Адрес:** 734025, Республика Таджикистан, г. Душанбе, ул. Рудаки, 17. **Телефон:** (+992)919-24-83-11. **E-mail:** tsalikhov@mail.ru.

Холов Комрон Киёмиддинович – Таджикский национальный университет, магистр второго курса факультета физики. **Адрес:** 734025, Республика Таджикистан, г. Душанбе, ул. Рудаки, 17. **Телефон:** (+992)933-50-11-47.

Information about the authors: *Salikhov Tagaymurod Khaitovich* – Tajik National University, Doctor of Physical and Mathematical Sciences, Professor. **Address:** 734025, Republic of Tajikistan, Dushanbe, Rudaki Avenue, 17. **Phone:** (+992)919-24-83-11. **E-mail:** tsalikhov@mail.ru.

Kholov Komron Qiemiddinovich - Tajik National University second-year master`s student of the Faculty of Physics. **Address:** 734025, Republic of Tajikistan, Dushanbe, Rudaki Avenue, 17. **Phone:** (+992)933-50-11-47)

ТДУ 574.6:477.63/64

РОҶЕЪ БА ТЕХНОЛОГИЯИ АМСИЛАСОЗИИ ТАЪСИРИ ОМИЛҲОИ ИҚЛИМИЮ АНТРОПОГЕНӢ БА ЭКОСИСТЕМАҲОИ ОБЪЕКТҲОИ ОБИИ СУНӢ

Ф.С. Комилиён, А.А. Бадалов, Р.Д. Бурҳонов
Донишгоҳи миллии Тоҷикистон

Мухтаво. Дар мисоли амсилаҳои концептуалӣ ва математикию компютери мавҷуда оид ба динамикаи экосистемаи обанбори пастоб дар мақола технологияи умумии амсиласозии таъсири омилҳои иқлимӣ ва антропогенӣ ба экосистемаҳои объектҳои обии сунӣ тасвир ва пешкаш шудааст.

Масъалаҳои таҳқиқотӣ:

– омӯзиш ва таҳлили таҳқиқотҳои илмии дар самти амсиласозии концептуалӣ, математикӣ ва компютери динамикаи экосистемаҳои маҳзанҳои обии сунӣ анҷомдодашуда;

– пешниҳоди технологияи баҳисобгирии таъсири омилҳои иқлимӣ ва антропогенӣ ба экосистемаҳои маҳзанҳои обии сунӣ зимни амсиласозии математикии онҳо;

– тасвири амсилаи концептуалии экосистемаи обанбори пастоб;

– тасвири амсилаи математикии динамикаи популятсияи моҳиҳои экосистемаи обанбори пастоб дар заминаи амсилаи концептуалии он.

Гузориш. Барои баҳисобгирии таъсири ин ё он омилҳои иқлимӣ, антропогенӣ ва речаҳои идоракунии объектҳои обии сунӣ, ба монанди обанборҳо, ҳавзҳо ва бассейнҳои моҳипарварӣ ва инчунин баҳодихӣ ба табодули имконпазири моддаҳои низоми сохтори экосистемаи онҳо аз усулҳои гуногуни амсиласозӣ (концептуалӣ, математикӣ, компютерӣ ва ғайра) истифода мебаранд. Роҷеъ ба технологияҳои амсиласозии равандҳои гуногуни дар табиат, ҷомеа ва техника рӯйдиханда, хусусан оид ба таъсири омилҳои иқлимӣ антропогенӣ ба экосистемаҳои объектҳои обии сунӣ ҳам муҳаққиқони ватанӣ ва ҳам хориҷӣ корҳои илмию таҳқиқотии зиёде анҷом додаанд [1-22]. Мо дар ин ҷо тасмим гирифтаем, ки вобаста ба таҳқиқотҳои дар ин самт анҷомдодаи олимони ватанӣ, хоса дар самти амсиласозии математикию компютери популятсияи моҳиҳои экосистемаҳои маҳзанҳои обии сунӣ андешаҳои худро иброз намоем.

Ба амсиласозии концептуалӣ, математикӣ ва компютери раванди моҳипарварӣ дар экосистемаҳои обанборҳо ва ҳавзу бассейнҳо ҷӣ дар миқёси Тоҷикистон ва ҷӣ дар миқёси дигар мамлакатҳои Осиёи Марказӣ беш аз ҳама мактаби илми профессор Ф.С. Комилиён машғул шудааст: «Амсиласозии компютери динамикаи популятсияи моҳиҳои экосистемаи обанбори пастоб» (Ф.С. Комилиён, И.М. Саидов, 2019) [1], «Амсиласозии компютери ҳаёти гулмоҳӣ дар бассейн» (Ф.С. Комилиён, Ф.Т. Шамсов, 2021) [2], «Вобастагии байни омилҳои муҳити обӣ ва энергияи табодулотии моҳӣ» (Ф.С. Комилов, М.Р. Ёров, Ф.Т. Шамсов, 2018) [11-12], «Амсилаи иттидатсионии динамикаи экосистемаи ҳавзи моҳипарварии макрофитӣ бо амури сафед» (Ф.С. Комилов, И.Л. Қосимов, 2015) [13], «Амсиласозии компютери экосистемаи обанборҳо» (Ф.С. Комилов, 2010) [14], «Қорқард ва таҳқиқи амсилаи компютери динамикаи экосистемаи ҳавзи моҳипарварӣ» (Ф.С.

Комилов, С.Х. Мирзоев, Д.С. Шарапов, 2018) [16] ва ғайра намунае чанд аз таҳқиқотҳои анҷомдодаи ин мактаби илмӣ мебошад.

Барои осонии кор мо технологияи амсиласозии таъсири омилҳои иқлимӣ антропогениро ба экосистемаҳои объектҳои обии сунъӣ дар мисоли амсиласозии математикии компютери динамикаи экосистемаи обанборҳо мавриди баррасӣ қарор медиҳем. Бо ёрии амсилаи математикии экосистемаи обанбор на танҳо динамикаи экологии онро мавриди таҳқиқ ва пешгӯӣ қарор додан, балки гипотезаҳои алтернативиро нисбат ба принципҳои инкишофи равандҳои дар дохили он рӯйдиханда санҷидан мумкин аст [1; 3; 7-9; 14].

Муҳаққиқони соҳа Ф.С. Комилиён ва И.М. Саидзода (Саидов) қайд менамоянд, ки амсилаи популясияи моҳиҳои экосистемаи обанбор, ҳамчун абзори омӯзиш, таҳқиқот, дарк ва пешдиди динамикаи моҳиҳо ба тасвири гардиши биогидрохимиявии моддаҳои обанбор ва тағйирёбии массаи биологии организмҳои чузъҳои химиявии дохили он таъна намуда, барои тавсифи компонентҳои экосистема ва муайян намудани алоқаҳои трофикии, идорӣ ва иттилоотии байни онҳо пешбинӣ шудааст.

Интихоби тағйирёбандаҳои амсила аз омилҳои зерин вобаста аст:

–*ҳадаф ва масъалаҳои асосии таҳқиқот;*

–*мавҷудияти иттилооти назарӣ ва таҷрибавӣ оид ба объекти таҳқиқот;*

–*«андозаи» (миқдори тағйирёбандаҳои) амсила, имкониятҳои нармафзорӣ ва сахтафзории компютер.*

Амсилаи мазкур бо дарназардошти шароит, хусусият ва муҳити экосистемаи обанбори Қайроқуми вилояти Суғди Ҷумҳурии Тоҷикистон, ки тибқи тавсифномаи обанборҳои ҷаҳон он ба навъи обанборҳои ҳамвори пастоб шомил шудааст, таҳия гардидааст» [1].

Амсиласозии концептуалии экосистемаи обанбор. Бо сабаби мавриди истифодаи пурсамар қарор гирифтани ҳавзаи обанборҳо, таъсири фаъолияти хоҷагидорӣ инсон ба ин гуна муҳитҳои обӣ метавонад хеле гуногунҷабҳа бошад. Маъмулан нуктаҳои аҳолинишин маҳз дар ҳавзаи маҳзанҳои обӣ ҷойгир мешаванд. Аз ин рӯ, дар атрофи онҳо метавонад заминҳои қорами хоҷагиҳои деҳқонӣ, фермаҳои чорводорӣ, корхонаҳои саноатӣ хурду миёна ва дигар иншооту муассисот ҷойгир бошанд. Ин гуна объектҳои саноативу ғайрисаноатӣ манбаи потенциалии эвтрофироии антропогенӣ ба ҳисоб мераванд.

Қайд кардан зарур аст, ки таъсири инсон ба экосистемаи обанбор пеш аз ҳама бо фаъолияти кишоварзии он вобаста аст. Ҳангоми анҷом додани корҳои кишоварзӣ майли ба заминҳои қорам ҳарчӣ бештар истифода бурдани нуриҳои маъданӣ ва органикӣ меафзояд. Вале маълум аст, ки дар баробари афзудани истифодаи нури, аз тариқи соҳилҳо миқдори муайяни чузъҳои биогенӣ низ ба обанбор дохил мешаванд.

Фаъолияти чорводорӣ низ яке аз омилҳои асосӣ ва потенциалии таъминкунандаи чузъҳои биогенӣ ба обанбор ба шумор меравад. Вале дар ҳар як минтақаи мушаххас дараҷаи таъсири чорводорӣ ба объектҳои обӣ ҳар хел аст. Он пеш аз ҳама ба миқдори умумии чорвои хоҷагӣ ва ҳолатҳои истифодаи фермаҳои чорводорӣ вобастагӣ дорад.

Дар баробари ин, вақтҳои охир дар тамоми ҷаҳон ба проблемаи сарфакорона, яъне ба таври оқилона истифода будани захираҳои обӣ, хусусан оби ошомиданӣ, диққати ҷиддӣ дода мешавад. Вобаста ба рушди босуръати иқтисодиёти саноатӣ ва кишоварзӣ дар минтақаҳои гуногуни ҷаҳон истифодаи об низ ба таври назаррас меафзояд. Оби истеъмолӣ ҳамчун захираи беҳамто, вале охирик метавонад ба тараққиёти ҳам саноат ва ҳам хоҷагии кишлоқ ба як унсури мамониаткунанда табдил ёбад. Ин проблема вобаста ба мавқеи географии ҷойгиршавии минтақаҳо дар ҳар маврид ҳар хел ҳал карда мешавад.

Дар ҷумҳуриҳои Осиёи Марказӣ проблемаи тақсимоти об бо роҳи дар дарёҳои қалон сохтани силсилаи обанборҳо ҳалли худро ёфтааст. Тавлиди обанбор ба ғайр аз проблемаи гидрологӣ боз проблемаҳои дигарро низ пеш меорад, ки муҳимтарини онҳо проблемаҳои экологӣ, гидроэнергетикӣ, рекреатсионӣ ва моҳипарварӣ ба шумор мераванд. Яъне, кор танҳо бо сохтани обанбор, ғункунию нигоҳдорӣ об ва ба истифодабарандагон расонидани он анҷом намеёбад. Хеле муҳим аст, ки оби маҳзани сунъӣ ба талаботҳои сифатӣ низ ҷавобгӯӣ бошад.

Инсон обанборро барои идора кардан ва оқилона истифода бурдан бунёд месозад. Раванди идоракуни ба сохтор ва ҷузъҳои обанбор таъсир расонида, метавонад ба экодинамикаи он тағйиротҳои ғайриҷашмдошту манфӣ эҷод созад. Маҳз барои баҳисобгирии таъсири ниҳии ин ё он речаи идоракуни ва баҳодихӣ ба табодули имконпазири моддаҳо дар низоми сохтори экосистемаи обанбор аз усулҳои амсиласозии математикию компютерӣ истифода мебаранд. Амсилаи математики на танҳо экодинамикаи маҳзани обиро пешгӯӣ менамояд, балки гипотезаҳои алтернативиро нисбат ба принципҳои инкишофи равандҳои он месанҷад. Ҳангоми сохтани амсилаи математикии маҳзани обӣ зарур аст, ки комплекси омилҳои муайянкунандаи фаъолияти он – равандҳои экологӣ, гидрологӣ, гидродинамикӣ, антропогенӣ ва гидрометеорологӣ ба ҳисоб гирифта шаванд.

Дар амсилаи концептуалии обанбори пастоб, ки дар расми 1 тасвир ёфтааст [1; 3; 7-9], муаллифон моҳиҳои экосистемаро тибқи таркиби хӯрокаи онҳо ва тарзи дарёфти ғизо аз тарафи моҳиҳо гурӯҳбандӣ намуда, мувофиқан бо чор тағйирёбандаи шартии M_1 – моҳиҳои ҳамаҳӯр, M_2 – моҳиҳои гӯшт ва детритхӯр, M_3 – моҳиҳои нимдаранда ва M_4 – моҳиҳои даранда ишорат кардаанд (расми 1). Дар ин амсила тағйирёбандаҳои X_1 – фитопланктон, X_2 – зоопланктон ва X_3 – бентос пойгоҳи ғизоии моҳиҳо ифода менамоянд. Тағйирёбандаҳои P – консентратсияи фосфор, N – азот, C – углерод бошанд барои тасвир намудани гардиши биогидрохимиявии унсурҳои биогенӣ, ки дар истеҳсоли маҳсулоти аввалияи занҷири трофикӣ метавонанд нақши омилҳои маҳдудгузори сабзиш ва рушдро бозанд, ба амсила дохил карда шудаанд. Ва ниҳоят, тағйирёбандаи D – консентратсияи детрит ба амсилаи концептуалӣ ҳамчун омилҳои ҷамъбаस्तкунандаи даври унсурҳои биогенӣ ва ғизои маҷбурии баъзе моҳиҳои обанбор дохил карда шудааст [1; 3; 7-9].

Муаллифони таҳқиқоти мазкур [1; 3; 7-9] дар ҳисоббарориҳои компютерӣ на аз худи тағйирёбандаҳои амсила, балки аз мафҳуми «консентратсия»-и моддаҳо ва организмҳои экосистемаи амсилавии обанбор истифода бурдаанд. Консентратсияи ҷузъҳои биотикӣ ва абиотикии қабати оби амсила бо $г/м^3$, қабри об – бо $г/м^2$ (барои бентос) чен карда мешаванд. Зери мафҳуми консентратсияи организмҳои обӣ таносуби массаи биологӣи умумӣи зиндаи онҳо ба ҳаҷми умумӣи оби обанбор фаҳмида мешавад [1].

Амсиласозии математикии экосистемаи обанбор. Амсилаи математикии экосистемаи обанбор аз ду блокҳои асосӣ ва ҳамҷоя иборат аст:

- экологӣ, ки гардиши моддаҳои биогидрохимиявиро ифода менамояд;
- гидрологӣ, ки равандҳои мубодилаи об, тавозуни он ва интиқоли моддаҳоро дар обанбор тасвир менамояд.

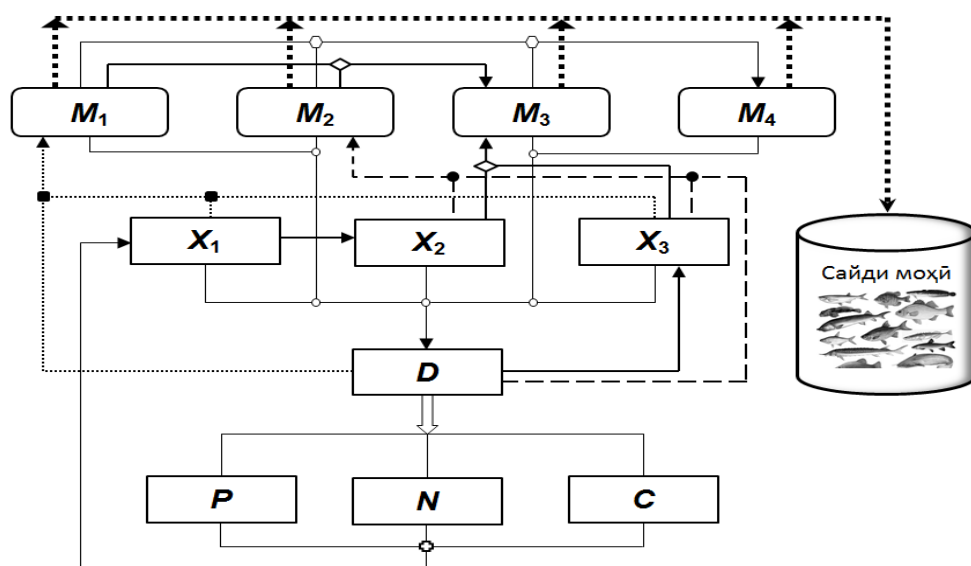

Расми 1 – Диаграммаи селии амсилаи концептуалии популятсияи моҳиҳои экосистемаи пастоби обанбори Қайроққум

Таъсири антропогенӣ ба экосистемаи обанбор пеш аз ҳама аз рӯи шиддати (бори) биогенӣ он муайян карда мешавад. Бинобар ин, ҳангоми тасвири ин раванд талаб карда

мешавад, ки гардиши биогидрохимиявии моддаҳои биогенӣ, ки раванди сабзиши фитосеноз ва тамоми маҳсули экосистемаи обанборро маҳдуд карда метавонанд, ба таври мукамал ба ҳисоб гирифта шавад.

Умуман, асоси амсилаи математикии экосистемаи обанбори таҳқиқоти ро системаи 11 муодилаи дифференсиалии одии ғайрихаттӣ ташкил намудааст, ки он бо диаграммаи селии амсилаи концептуалии экосистема (расми 1) мувофиқ аст:

$$\begin{aligned} \frac{dM_1}{dt} &= Q_{X_1M_1} + Q_{X_3M_1} + Q_{DM_1} - Q_{M_1M_3} - Q_{M_1M_4} - Q_{M_1D} \\ \frac{dM_2}{dt} &= Q_{X_2M_2} + Q_{X_3M_2} + Q_{DM_2} - Q_{M_2M_3} - Q_{M_2M_4} - Q_{M_2D} \\ \frac{dM_3}{dt} &= Q_{M_1M_3} + Q_{M_2M_3} + Q_{X_2M_3} + Q_{X_3M_3} - Q_{M_3M_4} - Q_{M_3D} \\ \frac{dM_4}{dt} &= Q_{M_1M_4} + Q_{M_2M_4} + Q_{M_3M_4} - Q_{M_4D} \\ \frac{dX_1}{dt} &= Q_{PX_1} + Q_{NX_1} + Q_{CX_1} - Q_{X_1M_1} - Q_{X_1X_2} - Q_{X_1D} \\ \frac{dX_2}{dt} &= Q_{X_1X_2} - Q_{X_2M_2} - Q_{X_2M_3} - Q_{X_2D} \\ \frac{dX_3}{dt} &= Q_{DX_3} - Q_{X_3M_1} - Q_{X_3M_2} - Q_{X_3M_3} - Q_{X_3D} \\ \frac{dD}{dt} &= Q_{M_1D} + Q_{M_2D} + Q_{M_3D} + Q_{M_4D} + Q_{X_1D} + Q_{X_2D} + \\ &+ Q_{X_3D} - Q_{DM_1} - Q_{DM_2} - Q_{DX_3} - Q_{DP} - Q_{DN} - Q_{DC} \\ \frac{dP}{dt} &= Q_{DP} - Q_{PX_1} \\ \frac{dN}{dt} &= Q_{DN} - Q_{NX_1} \\ \frac{dC}{dt} &= Q_{DC} - Q_{CX_1} \end{aligned}$$

Ҳамин тавр, тибқи андешарони муаллифони таҳқиқот [1; 3; 7; 9] вазъи экосистемаи обанбори пастоб дар ҳар як лаҳзаи вақт бо ёрии консентратсияи 11 тағйирёбандаи $M_1, M_2, M_3, M_4, X_1, X_2, X_3, P, N, C, D$ муайян, таҳқиқ, пешгӯӣ ва баҳо дода мешавад.

Дар амсила инчунин *ду омил (параметри) иқлимӣ* – ҳарорати об $T(t_l)$ ва рӯшноии радиатсияи офтоби сатҳи обанбор $L(t_l)$, *ду омил антропогенӣ* – шиддати бори биогенӣ (P, N, C) ва моддаҳои органикии аллохтонӣ $AL(t_l)$, ки аз шохобҳои паҳлӯиву сохилҳо $QP(t_l)$ ба обанбор ворид мешаванд, *се омил гидрологӣ* – миқдори оби аз Сирдарё ба обанбор воридшаванда $QW(t_l)$, миқдори оби тавассути дарғоти обанбор ба Сирдарё содиршаванда $QS(t_l)$, ҳаҷми обанбори Қайроққум $V(t_l)$ ва ҳамчунин *як омил (функсияи) идоракунӣ* – речаи шикори моҳии обанбор $SH(t_l)$ дар лаҳзаи вақти t_l , $t_l \in [t_0; t_k], l \in N$ ба ҳисоб гирифта шудааст (расми 2), ки онҳо метавонанд ба раванди гардиши моддаҳои экосистемаи обанбор ва рушду динамикаи он таъсиргузор бошанд.

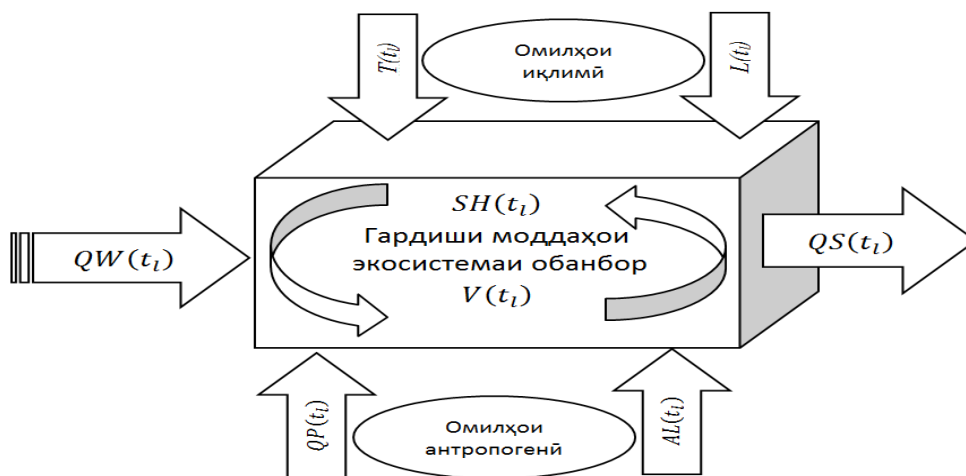

Расми 2 – Нақшаи таъсири амсилави омилҳои беруна ба динамикаи экосистемаи обанбори Қайроққум

Ишораҳои амсилави. Дар системаи муодилаҳои дифференсиалӣ ва ифодаву функсияҳои дар амсилаи математикӣ татбиқгардида ишораҳои зерин мавриди истифода қарор дода шудаанд:

- Q_{ij} – гузариши сели моддаҳо аз блоки i -юм ба блоки j -юми амсила. Масалан, $Q_{X_1 X_2}$ – гузариши сели моддаҳо аз блоки тағйирёбандаи X_1 (фитопланктон) ба блоки X_2 (зоопланктон). Намуди пурраи гузаришҳои селӣ чунин аст:

$$Q_{ij} = f_j(T) \cdot \xi_j(L) \cdot r(i, j) \cdot (1 - \delta_j); \quad (1)$$

- $f_j(T)$ – функсияи худудгузори рушду сабзиши организми j -юми экосистема (тағйирёбандаи j -юми амсила) аз рӯи ҳарорат ($0 < f_j(T) \leq 1$), $j = M_1, M_2, M_3, M_4, X_1, X_2 \in X_3$;

- $f_D(T)$ – функсияи ҳароратӣ барои раванди таҷзияи детрит (D);

- $T = \{T(t_l)\}$ – маҷмуи ҳароратҳои миёнаи шабонарӯзии оби обанбор ($^{\circ}\text{C}$) дар ягон давраи муайян, $t_l \in [t_0; t_k], l \in N$;

- $\xi_j(L)$ – функсияи худудгузори рушду сабзиши организми j -юми экосистема аз рӯи рӯшноӣ ($0 < \xi_j(L) \leq 1$), $j = X_1$;

- $L = \{L(t_l)\}$ – маҷмуи шиддатҳои миёнаи радиатсияи офтоби ба сатҳи обанбор афкананда ($\text{кал}/\text{см}^2/\text{шб}$) дар ягон давраи муайян, $t_l \in [t_0; t_k], l \in N$;

- $r(i, j)$ – функсияи трофикии s -шакл;

- $\eta(i)$ – функсияи эҳтимолии гузариши моҳӣ аз навъи i -юми ғизо ба навъи минбаъдаи (ивазкунандаи) он;

- δ_j – талафоти организми j -юм дар раванди метаболизм (коэффитсиенти метаболикӣ, $0 \leq \delta_j < 1$);

- i, j – тағйирёбандаҳои рамзии амсила;

- des – коэффитсиенти таҷзияи (деструксияи) детрит (D);

- sed – коэффитсиенти такшиншавии (седиментатсияи) детрити қабати об (D).

Хулосаҳо:

1. Таҳқиқотҳои илмии дар самти амсиласозии экосистемаҳои маҳзанҳои обии сунъӣ анҷомдодашуда мавриди омӯзиш ва таҳлил қарор дода шудааст.

2. Технологияи баҳисобгирии таъсири омилҳои иқлимӣ ва антропогенӣ ба экосистемаҳои маҳзанҳои обии сунъӣ пешниҳод гардидааст, ки метавонад дар амсиласозии математикӣ ин объектҳо татбиқ карда шавад.

3. Тасвири амсилаи концептуалии экосистемаи обанбори пастоб оварда шудааст.

4. Дар заминаи амсилаи концептуалии экосистемаи обанбори пастоб тарзи сохтани амсилаи математикӣ динамикаи популятсияи моҳиҳои он нишон дода шудааст.

5. Амсилаи концептуалӣ-математикӣ рӯи қор омадааст, ки он ба ғайр 11 тағйирёбандаи амсилави, инчунин таъсири омилҳои иқлимӣ, антропогенӣ ва гидрологиро ба ҳисоб гирифта, барои таҳқиқ ва пешдиди дурнамои динамикаи популятсияи моҳиҳои экосистемаи обанбори пастоб пешбинӣ шудааст.

АДАБИЁТ

1. Комилиён, Ф. С. Амсиласозии компютери динамикаи популятсияи моҳиҳои экосистемаи обанбори пастоб. Монография [Матн] / Ф.С. Комилиён, И.М. Саидов. – Душанбе: ЧДММ «Меҳроҷ Граф», 2019. – 154 с.
2. Комилиён, Ф. С. Амсиласозии компютери ҳаёти гулмоҳӣ дар бассейни. Монография [Матн] / Ф.С. Комилиён, Ф.Т. Шамсов. – Душанбе: «Ирфон», 2021. – 151 с.
3. Комилиён, Ф. С. Тарҳрезии концептуалии популятсияи моҳиҳои экосистемаи обанбори пастоб [Матн] / Ф.С. Комилиён, И.М. Саидов // Пайёми Донишгоҳи миллии Тоҷикистон. Бахши илмҳои табиӣ. – 2017. – № 1/3. – С. 99-104.
4. Комилиён, Ф. С. Технологияи иттилоотӣ дар сайёҳӣ. Монография [Матн] / Ф.С. Комилиён, Д.С. Шарапов, А.Ф. Гадоев. – Душанбе: «Бебок», 2018. – 272 с.
5. Комилов Ф.С. О технологии концептуального моделирования экосистемы рыбного пруда с двумя видами рыб [Текст] / Ф.С. Комилов, С.Х. Мирзоев, И.М. Саидов // Наука, новые технологии и инновации. – 2016. – № 5. – С. 37-39.

6. Комилов Ф.С. Учет гидро-климатических и физико-химических характеристик экосистемы рыбоводного пруда при её компьютерном моделировании [Текст] / Ф.С. Комилов, С.Х. Мирзоев, Ф. Ақобирзода // Вестник Таджикского национального университета. Серия естественных наук. – 2015. – № 1/1 (156). – С. 19-27.
7. Комилов, Ф. С. Амсилаи математикии популятсияи моҳиҳои экосистемаи обанбори пастоб [Матн] / Ф.С. Комилов, И.М. Саидов, Ф.Т. Шамсов // Пайёми Донишгоҳи миллии Тоҷикистон. Бахши илмҳои табиӣ. – 2017. – № 1/3. – С. 18-25. – ISSN 2413-452X.
8. Комилов, Ф. С. Амсиласозии популятсияи моҳиҳои экосистемаи обанбори Қайроққум [Матн] / Ф.С. Комилов, И.М. Саидов, М.Р. Ёров // Нақши ҷавонон дар рушди кишвари саноатию аграрӣ (Маҷмуаи маводҳои конфронси илмӣ-назариявии коллеҷи омили Ваҳдат бахшида ба «Соли ҷавонон» ва «20-солагии Ваҳдати миллии»). – Ваҳдат, 2017. – С.23-34.
9. Комилов, Ф. С. Амсиласозии популятсияи моҳиҳои экосистемаи обанбор [Матн] / Ф.С. Комилов, И.М. Саидов, Ф.Т. Шамсов // Аҳбори шӯъбаи тоҷикистони Академияи илмҳои байналхалқии мактабҳои олии. – 2017. – № 1. – С.58-71.
10. Комилов, Ф. С. Бунёди илми соҳаи моҳипарварӣ – таъмини амнияти озуқаворӣ, тандурустии аҳоли ва беҳдошти ваъи иқтисодии Тоҷикистон [Матн] / Ф.С. Комилов, Ф.Т. Шамсов, М.Р. Ёров // Паёми Донишгоҳи миллии Тоҷикистон. Бахши илмҳои табиӣ. – 2018. – № 2. – С. 72-82.
11. Комилов, Ф. С. Вобастагии байни омилҳои муҳити обӣ ва энергияи табодулотии моҳӣ [Матн] / Ф.С. Комилов, М.Р. Ёров, Ф.Т. Шамсов // Кишоварз. – 2018. – № 3 (79). – С. 56-58.
12. Комилов, Ф. С. Вобастагии байни омилҳои муҳити обӣ ва энергияи табодулотии моҳӣ [Матн] / Ф.С. Комилов, М.Р. Ёров, Ф.Т. Шамсов // Кишоварз. – 2018. – № 4 (80). – С. 85-89.
13. Комилов, Ф. С. Имитационная модель динамики экосистемы макрофитного рыбоводного пруда. Монография [Текст] / Ф.С. Комилов, И.Л. Косимов. – Germania: LAP LAMBERT Academic Publishing (Project ID: #130070; ISBN 978-3-659-80543-1) / <https://www.lap-publishing.com/> – LAP: OmniScriptum GmbH & Co. KG, Bahnhofstraße 28, D-66111 Saarbrücken, 2015. – 135 с.
14. Комилов, Ф. С. Компьютерное моделирование экосистем водохранилищ. Монография [Текст] / Ф.С. Комилов. – Душанбе: «Сохибкор», 2010. – 240 с.
15. Комилов, Ф. С. Обменная энергия прудовой рыбы и её зависимость от внешних факторов водной среды [Текст] / Ф.С. Комилов, И.М. Саидов // Вестник Таджикского национального университета. Серия естественных наук. – 2015. – № 1-4 (168). – С. 157-163.
16. Комилов, Ф. С. Разработка и исследование компьютерной модели динамики экосистемы рыбоводного пруда. Монография [Текст] / Ф.С. Комилов, С.Х. Мирзоев, Д.С. Шарапов. – Душанбе: «ЭР-граф», 2018. – 176 с.
17. Комилов, Ф. С. Современные информационные технологии в образовательном пространстве медицинского колледжа: проблемы и перспективы [Текст] / Ф.С. Комилов, Б.Ф. Раджабов // Вестник Московского государственного областного университета. Серия: Педагогика. – 2018. – № 1. – С. 141-147. – DOI 10.18384/2310-7219-2018-1-141-147.
18. Komilov, F. Computer-based study of patterns in fish pond ecosystem evolution [Text] / F. Komilov, S. Mirzoyev // Mechanical Engineering Research & Developments (JMERE). – 2018. – V. 41. – # 1. – Pp. 142-150. – DOI: 10.7508/Jmerd.2018.01.017. – ISSN: 1024-1752. CODEN: JERDFO. – Scopus. – Ядро РИНЦ.
19. Komilov, F. Computer-based study of patterns in fish pond ecosystem evolution [Text] / F. Komilov, S. Mirzoyev // Mechanical Engineering Research & Developments (JMERE). – 2018. – V. 41. – # 2. – Pp. 9-13. – DOI: 10.26480/Jmerd.02.2018.09.13. – ISSN: 1024-1752. CODEN: JERDFO. – Scopus. – Ядро РИНЦ.
20. Neelov, I. Computer simulation of interaction of lysine dendrimer with stack of amyloid peptides [Text] / I. Neelov, D. Khamidova, F. Komilov, E. Popova // Proceedings – 4th International conference on mathematics and computer science and in industry, MCSI, 2017. – 2018. – P. 183-188. – Ядро РИНЦ.
21. Neelov, I. Interaction of lysine dendrimers of 2nd and 3rd generation with stack of amyloid peptides. Molecular dynamics simulation [Text] / I. Neelov, E. Popova, D. Khamidova, F. Komilov // International Journal of Biology and Biomedical Engineering. – 2017. – V. 11. – P. 95-100. – Scopus. – Ядро РИНЦ.
22. Popova, E. Lysine Dendrimers and Their Complexes with Therapeutic and Amyloid Peptides: Computer Simulation [Text] / E. Popova, D. Khamidova, I. Neelov, F. Komilov // Dendrimers. Fundamentals and Application. IntechOpen. – 2018, UK, London. – P. 29-45.

РОҶЕЪ БА ТЕХНОЛОГИЯИ АМСИЛАСОЗИИ ТАЪСИРИ ОМИЛҲОИ ИҚЛИМИЮ АНТРОПОГЕНӢ БА ЭКОСИСТЕМАҲОИ ОБЪЕКТҲОИ ОБИИ СУНӢ

Мақола ба амсиласозии таъсири омилҳои иқлимӣ ва антропогенӣ ба экосистемаҳои объектҳои обии сунӣ бахшида шудааст. Дар он бо истифода аз усулҳои амсиласозии концептуалӣ ва математикӣ технологияи баҳисобгирӣ таъсири ин омилҳо ба муҳити обӣ мавриди таҳқиқ қарор гирифтааст. Технологияи мазкур зимни баррасии масъалаҳои истифодаи экосистемаҳои маҳзанҳои оби барои рушд додани соҳаи моҳипарварӣ, таъсири оқибатҳои истифодаи ғайриоқилонаи ин экосистемаҳо ба муҳити атроф ва дарёфти роҳҳои пешгирии онҳо муфид арзёбӣ мегардад. Амсилаи математикии дар мақола баррасишуда аз ду блоки мустақил ва ҳамҷояи экологӣ ва гидрологӣ иборат буда, ба муҳити экосистемаи обанбори пастоб татбиқ шудааст. Ҳадафи овардани амсилаҳои концептуалӣ ва математикии экосистемаи обанбор аз омӯзиши қонуниятҳои таҳавулоти обанбор, қорқарди афзори компютери самарабахши таҳқиқотӣ ва пешгӯикунандаи дурнамои

динамикаи экосистемаи он ва идоракунии речаҳои гуногуни парвариши моҳӣ дар акваторияи он иборат мебошад.

КАЛИДВОЖАҲО: технология, амсиласозӣ, амсилаи концептуалӣ, амсилаи математикӣ, амсилаи компютерӣ, моҳӣ, гуруҳи моҳиҳо, экосистема, обанбор, омилҳои иқлимӣ, омилҳои антропогенӣ.

О ТЕХНОЛОГИИ МОДЕЛИРОВАНИЯ ВОЗДЕЙСТВИЯ КЛИМАТИЧЕСКИХ И АНТРОПОГЕННЫХ ФАКТОРОВ НА ЭКОСИСТЕМУ ИСКУССТВЕННОГО ВОДНОГО ОБЪЕКТА

Статья посвящена моделированию воздействия климатических и антропогенных факторов на экосистемы искусственных водоемов. В ней исследуется технология учета воздействия этих факторов на водную среду с использованием методов концептуального и математического моделирования. Данная технология полезна при рассмотрении вопросов использования экосистем водоемов для развития рыбного хозяйства, влияния нерационального использования этих экосистем на окружающую среду и поиска способов их предотвращения. Рассмотренная в статье математическая модель состоит из двух независимых и интегрированных (экологический и гидрологический) блоков, примененные к среде экосистемы мелководного водохранилища. Целью приведения концептуальной и математической моделей экосистемы водохранилища является изучение закономерностей эволюции водоема, разработка эффективного исследовательского и прогнозирующего компьютерного инструмента динамики его экосистемы и управление различными режимами выращивания рыбы в его акватории.

КЛЮЧЕВЫЕ СЛОВА: технология, моделирование, концептуальная модель, математическая модель, компьютерная модель, рыба, группа рыб, экосистема, водохранилище, климатические факторы, антропогенные факторы.

ABOUT THE TECHNOLOGY OF MODELING THE IMPACT OF CLIMATIC AND ANTHROPOGENIC FACTORS ON THE ECOSYSTEM OF AN ARTIFICIAL WATER BODY

The article is devoted to modeling the impact of climatic and anthropogenic factors on the ecosystems of artificial reservoirs. It explores the technology of taking into account the impact of these factors on the aquatic environment using the methods of conceptual and mathematical modeling. This technology is useful when considering the use of ecosystems of water bodies for the development of fisheries, the impact of the irrational use of these ecosystems on the environment and finding ways to prevent them. The mathematical model considered in the article consists of two independent and integrated (ecological and hydrological) blocks applied to the ecosystem environment of a shallow water reservoir. The purpose of bringing the conceptual and mathematical models of the reservoir ecosystem is to study the patterns of evolution of the reservoir, develop an effective research and predictive computer tool for the dynamics of its ecosystem, and manage various modes of growing fish in its water area.

KEYWORDS: technology, modeling, conceptual model, mathematical model, computer model, fish, group of fish, ecosystem, reservoir, climatic factors, anthropogenic factors.

Маълумот дар бораи муаллиф: *Комилиён Файзали Саъдулло* – Донишгоҳи миллии Тоҷикистон, доктори илмҳои физикаю математика, профессори кафедраи информатика. **Суроға:** 734025, Ҷумҳурии Тоҷикистон, шаҳри Душанбе, хиёбони Рӯдакӣ, 17. Телефон: (+992) 988685014, E-mail: komfaiz@mail.ru.

Бадалов Акбар Азизбегович – Донишгоҳи миллии Тоҷикистон, магистранти курси дуюми факултети механикаю математика. **Суроға:** 734025, Ҷумҳурии Тоҷикистон, шаҳри Душанбе, хиёбони Рӯдакӣ, 17. Телефон: (+992) 988685014.

Бурҳонов Раббони Диловарович – Донишгоҳи миллии Тоҷикистон, магистранти курси дуюми факултети механикаю математика. **Суроға:** 734025, Ҷумҳурии Тоҷикистон, шаҳри Душанбе, хиёбони Рӯдакӣ, 17. Телефон: (+992) 988685014.

Сведения об авторах: *Комилиён Файзали Саъдулло* – Таджикский национальный университет, доктор физико-математических наук, профессор кафедры информатики. **Адрес:** 734025, Республика Таджикистан, город Душанбе, проспект Рудаки, 17. Телефон: (+992) 988685014. E-mail: komfaiz@mail.ru.

Бадалов Акбар Азизбегович – Таджикский национальный университет, магистр второго курса факультета механики и математики. **Адрес:** 734025, Республика Таджикистан, город Душанбе, проспект Рудаки, 17. Телефон: (+992) 988685014.

Бурхонов Раббони Диловарович – Таджикский национальный университет, магистр второго курса факультета механики и математики. **Адрес:** 734025, Республика Таджикистан, город Душанбе, проспект Рудаки, 17. Телефон: (+992) 988685014.

Information about the authors: *Komiliyon Fayzali Sa'dullo* – Tajik National University, Doctor of Physical and Mathematical Sciences, Professor of the Department of Informatics. **Address:** 734025, Republic of Tajikistan, Dushanbe, Rudaki Ave., 17. Phone: (+992) 988685014. E-mail: komfaiz@mail.ru.

Badalov Akbar Azizbegovich – Tajik National University, second-year master's student of the Faculty of Mechanics and Mathematics. **Address:** 734025, Republic of Tajikistan, Dushanbe, Rudaki Ave., 17. Phone: (+992) 988685014.

Burkhonov Rabboni Dilovarovich – Tajik National University, second-year master's student of the Faculty of Mechanics and Mathematics. **Address:** 734025, Republic of Tajikistan, Dushanbe, Rudaki Ave., 17. Phone: (+992) 988685014.

ТАТБИҚИ МЕТОДИ ТАБДИЛОТИ ИНТЕГРАЛӢ ДАР ҲАЛЛИ МУОДИЛАҲОИ ОПЕРАТОРӢ–ДИФФЕРЕНСИАЛӢ

Назаров Ч.У., Зарифзода С.Қ.
Донишгоҳи миллии Тоҷикистон

Мавзуи асосии тадқиқотро дар мақолаи зерин омӯзиши синфи муодилаҳои операторӣ – дифференсиалии тартиби дуюм ташкил медиҳад.

Яке аз методҳои асосии тадқиқ намудани муодилаҳои операторӣ – дифференсиалӣ ин методи табдилотҳои интегралӣ мебошад. Табдилотҳои интегралӣ дар ҳалли муодилаҳои дифференсиалии оддӣ хаттӣ ва ғайрихаттӣ, муодилаҳои дифференсиалӣ бо ҳосилаҳои хусусӣ ва баъзе синфҳои муодилаҳои интегралӣ босамар истифода бурда мешаванд. Инчунин, методи табдилоти интегралӣ дар соҳаи муҳандисии электрикӣ, таҳлили сигналӣ ва техникаи шабехӣ васеъ истифода бурда мешавад. Идеяи асосии татбиқи табдилотҳои интегралӣ аз он иборат мебошад, ки муодилаҳои дифференсиалӣ ё интегралӣ омӯхташаванда бо ёрии ин аппарати математикӣ ба муодилаи алгебравии мувофиқ, ки бо методҳои пешрафтаи алгебра бо осонӣ ҳал карда мешаванд, иваз карда мешавад. Баъзан, табдилоти интегралӣ баръаксро истифода бурда, аз ҳалли муодилаи алгебравӣ ба ҳалли муодилаи аввалаи дифференсиалӣ ё интегралӣ баргашта, ҳалли масъалаи аввала ба анҷом расонида мешавад. Дар илми математика табдилотҳои интегралӣ хеле зиёд мавҷуд аст. Масалан, табдилоти интегралӣ Фурйе, табдилоти интегралӣ Хенкел, табдилоти интегралӣ Лаплас ва ғайра.

Дар миёни табдилотҳои интегралӣ номбаршуда, яке аз мавқеъҳои асосиро табдилоти интегралӣ Меллин ишғол намудааст. Ин табдилоти интегралӣ дар таркибҳо бо додашудаҳои ададӣ, баҳодихии ассимптотикии Гамма – функсияҳо, коэффитсиентҳои қатори Дирихле ва ғайраҳо татбиқи васеъ ёфтааст.

Ба ҳамагон маълум аст, ки ҳар як табдилоти интегралӣ бо ёрии оператори дифференсиалии мувофиқоянда ба вучуд оварда мешавад. Масалан, операторҳои дифференсиалие, ки табдилотҳои интегралӣ Лаплас ва Фуреро ба вучуд меорад, мувофиқан намудҳои $D = \frac{d}{dx}$ ва $D_i = \frac{1}{i} \frac{d}{dx}$ –ро дорад. Чунин оператори дифференсиалие, ки табдилоти интегралӣ Меллинро ба вучуд меорад, намуди $D_x = x \frac{d}{dx}$ –ро дорад, ки он дар нуқтаи $x = 0$ махсусияти дараҷаи якумро дорад. Аз ин ҷо маълум мегардад, ки он муодилаҳои дифференсиалиеро, ки бо ёрии оператори дифференсиалии D_x сохта мешаванд, бо ёрии табдилоти интегралӣ Меллин, тадқиқ намудан мумкин аст.

Ҳосиятҳои асосии табдилоти интегралӣ Меллин

Бигузор $L_1(s)$ фазои функсияҳои Лебег бо нормаи $\|f\|_{L_1(s)} = \int_S |f(x)| dx$, ки $S \subset R$ аст, бошад. Мо функсияҳои $\varphi(x)$ – ро, ки дар тире ҳақиқӣ муайян буда, шарти

$$|\varphi(x)| = \begin{cases} C_1 x^{-\alpha}, & \text{њангоми } 0 < x < 1, \\ C_2 x^{-\beta}, & \text{њангоми } x > 1, \end{cases}$$

– ро қаноат менамоянд, дида мебароем, ки дар ин ҷо $\alpha < \beta$ мебошад. Функсияи $M(p)$, ки бо ёрии формулаи

$$M(p) = \int_0^{\infty} x^{p-1} \varphi(x) dx \quad (1)$$

муайян карда мешавад, функсияи аналитикӣ дар тасмаи $\alpha < \operatorname{Re} p < \beta$ мебошад. Дар ҳақиқат, ин тасдиқот аз нобаробарии зерин мебарояд.

$$\left| \int_0^{\infty} x^{p-1} \varphi(x) dx \right| \leq \left| \int_0^1 x^{p-1} \varphi(x) dx \right| + \left| \int_1^{\infty} x^{p-1} \varphi(x) dx \right| \leq$$

$$\begin{aligned} &\leq \int_0^1 x^{p-1} |\varphi(x)| dx + \int_1^\infty x^{p-1} |\varphi(x)| dx \leq C_1 \int_0^1 x^{p-\alpha-1} dx + \\ &+ C_2 \int_0^1 x^{p-\beta-1} dx = \frac{C_1}{p-\alpha} x^{p-\alpha} \Big|_0^1 + \frac{C_2}{p-\beta} x^{p-\beta} \Big|_0^1 = \\ &= \frac{C_1}{p-\alpha} - \frac{C_2}{p-\beta} < \infty \end{aligned}$$

Акнун, бо рамзи $C_{[0,1]}$ синфи функсияҳои $\varphi(x)$ –ро ишора мекунем, ки шартҳои зеринро қаноат менамоянд:

1) $\varphi = \varphi(x)$ агар $x \in (0,1)$ бошад ва $\varphi = 0$, агар $x \in (1, \infty)$;

2) функсияи $\varphi(x)$, D_x – ҳосилаи тартиби якумро дорад;

3) ададҳои доимии $k > 0$ ва $\gamma_1 > 0$ мавҷуд аст, ки нобаробарии $|\varphi(x)| \leq kx^{\gamma_1}$ иҷро мешавад.

Дар оянда синфи чунин функсияҳоро мо синфи функсия–аслҳо дар маънои Меллин меномем.

Таърифи 1. Табдилоти интегралҳои Меллини функсияи $\varphi(x) \in C_{[0,1]}$ гуфта, функсияи тағйирёбандаи комплекси $\mathcal{M}(p)$ бо тағйирёбандаи комплекси $p = \gamma + i\delta$ –ро меноманд, ки бо ёрии формулаи (1) муайян карда мешавад ва одатан дар намуди $\varphi(x) =: \mathcal{M}(p)$, ё дар намуди умумитарии $\mathcal{M}[\varphi(x)](p) = \mathcal{M}\{\varphi(x)\} = \mathcal{M}(p)$ ишора карда мешавад.

Ҳамин тавр, барои функсияҳои $\varphi(x)$ –и дар нимҳамвории $(0, \infty)$ додашуда, ки барояшон ҳосили зарби $\varphi(x)x^{p-1}$ дар маънои Лебег интегронидашаванда аст, яъне $\varphi(x)x^{p-1} \in L_1(0, \infty)$ ва дар тасмаи вертикалии p –ҳамворӣ, ки худудҳояш аз нобаробарии $\alpha < \text{Re} p < \beta$ ёфта мешавад, табдилоти интегралҳои Меллин муайян мебошад. Тасмаи (α, β) – и калонтарин, ки дар он интегралҳо наздикшаванда мебошанд, тасмаи фундаменталӣ номида мешавад.

Акнун, агар $\varphi(x)$ – функсияи интегронидашаванда дар тасмаи фундаменталии (α, β) бошад ва $\gamma = \text{Re} p$, $\mathcal{M}(p)$ интегронидашаванда бошад, пас баробарии

$$\varphi(x) = \frac{1}{2\pi i} \int_{\gamma-i\infty}^{\gamma+i\infty} \mathcal{M}(p) x^{-p} dp = \mathcal{M}^{-1}[\mathcal{M}[\varphi(x)](p)](x) \quad (2)$$

ҷой дорад ва он табдилоти интегралҳои баръакси Меллин ном дорад [12 – 15].

Акнун мо дар ихтиёрамон табдилоти рости ва баръакси Меллинро дорем, ки бо ёрии формулаҳои (1) ва (2) муайян карда мешаванд.

Дар тағйирёбандаи табдилоти Меллин, табдилотҳои сода як гурӯҳ формулаҳоро ба мо медиҳанд. Дар ҳолати хусусӣ, агар $\varphi(x) \in C_{[0,1]}$ дар тасмаи (α, β) дорои табдилоти Меллин ва a, b – ададҳои ҳақиқии мусбат бошанд, пас формулаҳои зерин ҷой дорад:

$$1^0. x^a \cong \frac{1}{p+a}, \text{Re} p > -\text{Re} a;$$

$$2^0. x^a \ln^n x \cong (-1)^n \frac{n!}{(p+a)^{n+1}}, \text{Re} p > -\text{Re} a;$$

$$3^0. x^a \sin(b \ln x) \cong \frac{b}{(p+a)^2 + b^2}, \text{Re}(p+a) > |b|;$$

$$4^0. x^a \cos(b \ln x) \cong \frac{p+a}{(p+a)^2 + b^2}, \text{Re}(p+a) > |b|;$$

$$5^0. \left(x \frac{d}{dx}\right)^n \varphi(x) \cong (-1)^n p^n \mathcal{M}(p).$$

Тадқиқи муодилаи операторӣ – дифференсиалии

тартиби дуум

Бигузур $\Gamma = \{x: 0 < x < 1\}$ маҷмуи нуқтаҳо дар тири ҳақиқӣ бошад. Дар Γ муодилаи операторӣ – дифференсиалии тартиби дууми зеринро дида мебароем.

$$D_x^2 y + A_1 D_x y + A_2 y = f(x), \quad (3)$$

дар ин чо $D_x = x \frac{d}{dx}$ - оператори дифференсалии тартиби якуми дар нуқтаи $x=0$ махсусиятдошта мебошад, A_1 ва A_2 - коэффитсиентҳои доимӣ, $f(x)$ -функсияи дилхоҳи додашуда ва $y(x)$ - функсияи номаълум мебошад.

Фарз мекунем, ки якчоя бо муодилаи (3) шартҳои ибтидоии нулӣ дар нуқтаи $x = 1$ дода шудааст, яъне

$$y(x)|_{x=1} = 0, D_x y(x)|_{x=1} = 0 \quad (3')$$

Муодилаи (3) намуди куллайро барои татбиқи табдилоти интегралӣ Меллин дорад. Аз ин рӯ ба ду тарафи муодилаи (3) табдилоти Меллинро татбиқ намуда, ҳосил мекунем:

$$\mathcal{M}\{D_x^2 y + A_1 D_x y + A_2 y\} = \mathcal{M}\{f\}.$$

Аз ин чо бо назардошти формулаи 5⁰ меёбем:

$$p^2 \mathcal{M}(p) - A_1 p \mathcal{M}(p) + A_2 \mathcal{M}(p) = F(p), \quad (4)$$

ё ин ки

$$(p^2 - A_1 p + A_2) \mathcal{M}(p) = F(p)$$

ки дар ин чо $y(x) \cong \mathcal{M}(p)$, $f(x) \cong F(p)$.

Аз (4) $\mathcal{M}(p)$ -ро меёбем:

$$\mathcal{M}(p) = \frac{F(p)}{p^2 - A_1 p + A_2}. \quad (5)$$

Вобаста аз решаҳои муодилаи характеристикӣ

$$p^2 - A_1 p + A_2 = 0 \quad (6)$$

функсия – аслҳо барои тарафи ростӣ (5) дар намудҳои гуногун муайян карда мешавад. Барои муайян намудани функсия – асли тарафи ростӣ (5) пеш аз ҳама онро дар намуди

$$\mathcal{M}(p) = \frac{1}{p^2 - A_1 p + A_2} \cdot F(p)$$

менависем. Функсияи $\pi(p) = \frac{1}{p^2 - A_1 p + A_2}$ – ро дохил менамоем, ки онро дар адабиёт функсияи интиқоли менаманд. Вобаста аз решаҳои муодилаи характеристикӣ (6) функсия – аслҳоро барои функсияи интиқоли дар се ҳолат меёбем:

I. Бигузур решаҳои муодилаи характеристикӣ (6) ҳақиқӣ ва гуногун бошанд, ки онҳоро бо p_1, p_2 ишора мекунем ва бигузур $p_1 < p_2$ бошад. Он гоҳ

$$\pi(p) = \frac{1}{(p - p_1)(p - p_2)} = \frac{A_1}{p - p_1} + \frac{A_2}{p - p_2}.$$

Барои тарафи ростӣ баробарии охири функсияи аслро барқарор мекунем:

$$\pi(p) = \frac{A_1}{p - p_1} + \frac{A_2}{p - p_2} \cong A_1 x^{-p_1} + A_2 x^{-p_2} = y_{00}^1(x). \quad (7)$$

II. Бигузур решаҳои муодилаи характеристикӣ (6) ҳақиқӣ ва якхела бошанд, яъне $p_1 = p_2$ бошад. Он гоҳ

$$\pi(p) = \frac{1}{(p - p_1)^2} \cong -x^{-p_1} \ln x = y_{00}^2(x). \quad (8)$$

III. Бигузур решаҳои муодилаи характеристикӣ (6) комплексӣ ва ҳамроҳшуда бошанд, ки онҳоро чунин ишора мекунем: $p_{1,2} = \alpha \pm i\beta$. Он гоҳ мувофиқи формулаҳои 3⁰ ва 4⁰ ҳосил мекунем:

$$\pi(p) = \frac{1}{(p - \alpha)^2 + \beta^2} = \frac{1}{\beta} \frac{\beta}{(p - \alpha)^2 + \beta^2} \cong \frac{1}{\beta} x^{-\alpha} \sin(\beta \ln x) = y_{00}^3(x). \quad (9)$$

Акнун шабеҳи формулаи Дюамелро барои ёфтани функсия – асл барои $\mathcal{M}(p)$ дар намуди теоремаи зерин бе исбот меорем:

Теоремаи 1. Агар $f_1(x) \cong F_1(p)$ ва $f_2(x) \cong F_2(p)$, пас

$$\int_0^x f_1(t) f_2\left(\frac{x}{t}\right) \frac{dt}{t} \cong F_1(p) \cdot F_2(p).$$

Ба осонӣ нишон додан мумкин аст, ки

$$\int_0^x f_1(t) f_2\left(\frac{x}{t}\right) \frac{dt}{t} = \int_0^x f_1\left(\frac{x}{t}\right) f_2(t) \frac{dt}{t}.$$

Аз ин ҷо дар асоси теоремаи овардашуда дар се ҳолати решаҳои муодилаи характеристикӣ (6) функсия – аслҳоро барои инъикоси $\mathcal{M}(p)$ барқарор мекунем.

I. Бигзор решаҳои муодилаи характеристикӣ (6) ҳақиқӣ ва гуногун бошанд, он гоҳ дар асоси теоремаи 1 ва баробарии (7) функсия – асл $y(x)$ чунин муайян карда мешавад

$$y(x) = \int_0^x \left[A_1 \left(\frac{x}{t}\right)^{-p_1} + A_2 \left(\frac{x}{t}\right)^{-p_2} \right] f(t) \frac{dt}{t}. \quad (10)$$

Баробарии (10) – ҳалли ягонаи муодилаи операторӣ–дифференсиалии (3)–ро дар ҳолати иҷро шудани шартҳои ибтидоии нулии (3') медиҳад.

II. Бигзор решаҳои муодилаи характеристикӣ (6) ҳақиқӣ ва якхела бошанд. Он гоҳ дар асоси теоремаи 1 функсия – асл $y(x)$ чунин муайян карда мешавад.

$$y(x) = - \int_0^x \left(\frac{x}{t}\right)^{-p_1} \ln \frac{x}{t} f(t) \frac{dt}{t}. \quad (11)$$

ки ин ҳалли ягонаи масъалаи (3) ва (3') мебошад.

III. Бигзор решаҳои муодилаи характеристикӣ (6) комплексӣ ва ҳамроҳшуда бошанд. Он гоҳ дар асоси формулаи (9) ҳалли муодилаи ғайриҷамъинсаи (3) дар намуди зерин муайян карда мешавад:

$$y(x) = \frac{1}{\beta} \int_0^x \left(\frac{x}{t}\right)^{-\alpha} \sin \left[\beta \ln \frac{x}{t} \right] f(t) \frac{dt}{t} \quad (12)$$

Бо ёрии формулаи (12) ҳалли ягонаи масъалаи (3) ва (3'), дар ҳолати решаҳои комплексӣ доштани муодилаи (6), ифода карда мешавад.

Аз тарафи дигар барои мо ёфтани ҳалли умумии муодилаи (3) муҳимтар мебошад.

Бо чунин мақсад фарз мекунем, ки ба ҷои шартҳои нулии (3') шартҳои ғайринулии

$$z(x)|_{x=1} = C_1, D_x z(x)|_{x=1} = C_2 \quad (13)$$

дода шудааст. Дар ин маврид $\mathcal{M}(p)$ намуди зеринро мегирад.

$$\begin{aligned} \mathcal{M}(p) &= \frac{p - A_1}{p^2 - A_1 p + A_2} C_1 - \frac{1}{p^2 - A_1 p + A_2} C_2 + \\ &+ \frac{1}{p^2 - A_1 p + A_2} F(p) \end{aligned}$$

Пас аз гузаронидани табдилотҳои мувофиқ, дар се ҳолати решаҳои муодилаи характеристикӣ (6), бо назардошти формулаҳои (10), (11) ва (12) функсияи авваларо барои инъикоси $\mathcal{M}(p)$ дар намудҳои зерин барқарор мекунем:

$$y_{\text{OH}}^1(x) = c_1^1 x^{-p_1} + c_2^1 x^{-p_2} + \int_0^x \left[A_1 \left(\frac{x}{t}\right)^{-p_1} + A_2 \left(\frac{x}{t}\right)^{-p_2} \right] f(t) \frac{dt}{t} \quad (14)$$

$$y_{\text{OH}}^2(x) = c_1^2 x^{p_1} + c_2^2 x^{p_1} \ln x - \int_0^x \left(\frac{x}{t}\right)^{-p_1} \left[\ln \frac{x}{t} \right] f(t) \frac{dt}{t} \quad (15)$$

$$y_{\text{OH}}^3(x) = x^\alpha \left[c_1^3 \cos[\beta \ln x] + c_2^3 \sin[\beta \ln x] \right] + \frac{1}{\beta} \int_0^x \left(\frac{x}{t}\right)^\alpha \left[\sin \left[\beta \ln \frac{x}{t} \right] \right] f(t) \frac{dt}{t} \quad (16)$$

Ҳамин тавр, теоремаи зерин исбот карда шуд.

Теоремаи 2. Бигузор дар муодилаи (3) тарафи рости он ва функсияи номаълум функсия – асл дар маънои Меллин бошад. Инчунин, ҳалли ин муодила шартҳои ибтидоии (13)–ро қаноат намояд. Он гоҳ вобаста ба решаҳои муодилаи характеристикӣ (6) дар се ҳолат

ҳалли умумии муодилаи гайрияқҷинсаи (3) мувофиқан аз r -и формулаҳои (14), (15) ва (16) ёфта мешавад, ки дар ин ҷо c_i^j ($i = 1, 2; j = 1, 2, 3$) – ададҳои доимии ихтиёрӣ мебошанд.

АДАБИЁТ

1. Voltera, V. Theory Functionals, Integral and Integro – Differential Equations. / V. Voltera. – Mineola, N.Y.: Dover Publications. – 1959. – 288 p.
2. Laurencot, Ph. Some singular equations modeling MEMS/ Ph. Laurencot, Ch. Walker // Bull. Am. Math. soc. – 54. – 2017. – Pp.437-479.
3. Fomenko, A.T. Singularities of integrable Liouville systems, reductions of integrals to lower degree and topological billiards / A.T. Fomenko, V.V. Vedyushkina // Theor. Appl. Mech. – 2019. – V. 46., Iss. 1. – Pp. 47-63.
4. Асхабов, С.Н. Сингулярные интегро – дифференциальные уравнения с ядром Гильберта и монотонной нелинейностью / С.Н. Асхабов // Владикавн. Мат. Ж. – 2017. – 19. С. 11-20.
5. Белкина, Т.А. Сингулярная краевая задача для интегро – дифференциального уравнения в модели страхования со стохастическими страховыми взносами : анализ и численное решение / Т.А. Белкина, Н.Б. Конюхова, С.В. Курочкин // Ж. вычисл. матем. и матем. физ. – 2012. – Т. 52. – Вып 10. – С. 1812-1846.
6. Хачатрян, А.Х. О разрешимости некоторых нелинейных интегральных уравнений в задачах распространения эпидемии / А.Х. Хачатрян, Х.А. Хачатрян // Тр. Мат. Инст. Стеклова. – 2019. – Т. 306. – С. 271-287.
7. Абубакиров, Н.Р. О конечных решениях обратной задачи логарифмического потенциала / Н. Р. Абубакиров, Л. А. Аксентьев // Изв. Высш. Учебн. Завед. Мат. – 2016. – Вып. 10. – С. 65-69.
8. Yuldashev, T.K. On Fredholm partial integro-differential equation of the third order / T.K. Yuldashev // Izv. Vyssh. Uchebn. Zaved. Mat. – 2015. – № 9. – Pp. 74-79.
9. Yuldashev, T.K. Nonlocal boundary value problem for a nonlinear Fredholm integro-differential equation with degenerate kernel / T.K. Yuldashev // Differ. Equ. – 2018. Т. 54. – № 12. – Pp. 1646-1653.
10. Ликашик, С.Ю. Аппроксимация обыкновенных дробно – дифференциальных уравнений дифференциальными уравнениями с малым параметром / С.Ю. Ликашик // Вестн. Удмуртск. Унив. Мат. Мех. Комп. Науки. – 2017. – Т. 27. – № 4. – С. 515-531.
11. Khairullian, L.E. Uniform wavelet approximation of singular integral equation solution / L.E. Khairullian, A.V. Ozhegova // Lobachevskii. Math. – 2018. – Т. 39. – Pp. 777-782.
12. Ditkin, V.A. Integral Transformation and Operational Calculus / V.A. Ditkin, A.P. Prudnicov. – Pergamon, Oxford, London, Edinburg. – 1965. – 529 p.
13. Prudnicov, A.P. Calculation of integrals and Mellin transform / A.P. Prudnicov, Ju.A. Brychkov, O.I. Marichev // Itogi Nauki Tekh. Ser.: Math. Anal. – 1989. – V. 27. – Pp. 3-146.
14. Титгморш, Э. Ч. Введение в теорию интегралов Фурье / Э. Ч. Титгморш. – М.: ОГИЗ Гос. изд. тех. теор. лит. – 1948. – 418 с.
15. Земеняк, А. Г. Интегральные преобразования обобщенных функций / А. Г. Земеняк. – М.: Наука. – 1974. – 400 с.
16. Брей, У. О. Свойства роста преобразований Фурье через модули непрерывности / У. О. Брей, М. А. Пинский // Жур. функ.анал. – 2008. – № 9. – С. 2265-2285.
17. Чокри, А. Теоремы об интегрируемости для преобразования Фурье – Якоби / А. Чокри, А. Джемал // J. Math. Ineq. – 2012. – V. 6. – № 3. – Pp. 343-353.
18. Gowers, W.T. Generalization of Fourier analysis, and how to apply them / W.T. Gowers // Bull. Am. Math. Soc. – 2017. – V. 54. – Pp. 1-44.
19. Gonzalez, O.G. $\text{An}\alpha$ – Mellin transform and some of its applications / O.G. Gonzalez, J.A. Santiago // Int. J. Math. Sci. – 2012. – V. 7. – Pp. 2353- 2361.
20. Al – Omari, Q. On the distributional Mellin transformation and extension to Boehmiah spaces / Q. Al – Omari // Int. J. Contemp. Math. Sci. – 2011. – V. 6. – Pp. 801-810.

ТАТБИҚИ МЕТОДИ ТАБДИЛОТИ ИНТЕГРАЛӢ ДАР ҲАЛЛИ МУОДИЛАҲОИ ОПЕРАТОРӢ–ДИФФЕРЕНСИАЛӢ

Дар мақолаи мазкур синфи муодилаҳои операторӣ– дифференсиалии тартиби дуюм, бо истифода аз табдилоти интегралӣ Меллин мавриди омӯзиш қарор гирифтааст.

Муодилаи омӯхташаванда $D_x = x \frac{d}{dx}$ – оператори дифференсиалии тартиби якуми дар нуктаи $x = 0$ махсусиятдошта, A_1 ва A_2 - коэффитсиентҳои доимӣ, $f(x)$ -функсияи дилхоҳи додашуда ва $y(x)$ - функсияи номаълумро дар бар мегирад. Ҳалли муодилаи операторӣ-дифференсиалии тартиби дуюм вобаста ба решаҳои муодилаи характеристикӣ бо истифода аз табдилоти интегралӣ Меллин ёфта мешавад. Баъзан шартҳои муайян карда мешавад, ки бо иҷро шудани онҳо ҳалҳои ёфтасуда ҳалли ягонаи муодилаи операторӣ-дифференсиалии тартиби дуюм мешавад.

КАЛИДВОЖАҲО: муодилаи операторӣ – дифференсиалӣ, муодилаи характеристикӣ, табдилоти интегралӣ Меллин, функсияи интиқоӣ, функсия асл, табдилоти интегралӣ баръакси Меллин.

ПРИМЕНЕНИЕ МЕТОДА ИНТЕГРАЛЬНОГО ПРЕОБРАЗОВАНИЯ ПРИ РЕШЕНИИ ОПЕРАТОРНО-ДИФФЕРЕНЦИАЛЬНЫХ УРАВНЕНИЙ

В данной статье изучается класс операторно-дифференциальных уравнений второго порядка с использованием интегральных преобразований Меллина. Исследуемое уравнение включает $D_x = x \frac{d}{dx}$ -дифференциальный оператор первого порядка специальный в точке $x = 0$, A_1 и A_2 -постоянные коэффициенты, $f(x)$ -заданную искомую функцию и $y(x)$ -неизвестную функцию. Решение операторно-дифференциального уравнения второго порядка зависит от корней характеристического уравнения с помощью интегрального преобразования Меллина. Иногда определяются условия, выполнение которых является единственным решением операторно-дифференциального уравнения второго порядка.

КЛЮЧЕВЫЕ СЛОВА: операторно – дифференциальное уравнение, характеристическое уравнение, интегральное преобразование Меллина, передаточная функция, функция – оригинал, обратное интегральное преобразование Меллина.

APPLICATION OF INTEGRATED CONVERSION METHOD IN SOLVING OPERATOR-DIFFERENTIAL EQUATIONS

In this article the class of operator-differential equations of the second order is studied, using Mellin's integral transformations. The equation under study includes $D_x = x \frac{d}{dx}$ - a differential operator of the first order at $x = 0$ a specific point, A_1 and A_2 - constant coefficients, $f(x)$ - a given function and $y(x)$ - an unknown function. The solution of the operator-differential equations of the second order depends on the roots of the characteristic equation using the Mellin integral transform. Sometimes conditions are defined, the fulfillment of which is the only solution of the operator-differential equation of the second order.

KEYWORDS: operator - differential equation, characteristic equation, the Mellin integral transform, transfer function, function – original, the inverse Mellin integral transform.

Маълумот дар бораи муаллиф: *Зарифзода Сарвар Кахрамон* – Донишгоҳи миллии Тоҷикистон, номзади илмҳои физика ва математика, доцент, мудири кафедраи математикаи ҳисоббарорӣ ва механика. **Суроға:** 734025, Ҷумҳурии Тоҷикистон, ш. Душанбе, хиёбони Рӯдакӣ, 17. Телефон: (+992) 985-61-91-83. E-mail: sarvar8383@list.ru

Назаров Човидон Устоҳасанович – Донишгоҳи миллии Тоҷикистон, магистранти курси дуҷуми ихтисоси математикаи амалӣ. **Суроға:** 734025, Ҷумҳурии Тоҷикистон, ш. Душанбе, хиёбони Рӯдакӣ, 17. Телефон: (+992) 933-19-33-32. G-mail: njovidon98@gmail.com

Сведения об авторах: *Зарифзода Сарвар Кахрамон* – Таджикский национальный университет, кандидат физико-математических наук, доцент, заведующий кафедрой вычислительной математики и механики. **Адрес:** 734025, Республика Таджикистан, г. Душанбе, проспект Рудаки, 17. Телефон: (+992) 985-61-91-83. E-mail: sarvar8383@list.ru

Назаров Човидон Устоҳасанович - Таджикский национальный университет, магистр второго курса специальности прикладной математики. **Адрес:** 734025, Республика Таджикистан, г. Душанбе, проспект Рудаки, 17. Телефон: (+992) 933-19-33-32. G-mail: njovidon98@gmail.com

Information about the authors: *Zarifzoda Sarvar Qahramon* – Tajik National University, Candidate of Physical and Mathematical Sciences, Associate Professor, Head of the Department of Computational Mathematics and Mechanics. **Address:** 734025, Republic of Tajikistan, Dushanbe, Rudaky avenue, 17. Phone: (+992) 985-61-91-83. E-mail: sarvar8383@list.ru

Nazarov Jovidon Ustohasanovich - Tajik National University, second-year master's student of specialty of applied mathematics. **Address:** 734025, Republic of Tajikistan, Dushanbe, Rudaky avenue, 17. Phone: (+992) 933-19-33-32. G-mail: njovidon98@gmail.com

БАРНОМАИ ХОНИШИ ҲУРУФИ БРАЙЛ

Мубораки А.

Донишгоҳи миллии Тоҷикистон

Алифбои Брайл як сабки нуктаи насосҷӣ аст, ки барои навиштан ва хондани одамони нобино тарҳрезӣ шудааст; системаи таъини ҳарфҳо, рақамҳо, аломатҳои математикӣ, кимийвӣ ва мусиқӣ барои нобиноён [3; 11; 13].

Барои тасвири ҳарфҳо бо алифбои Брайл 6 нукта истифода мешавад, ки дар ду сутун ҷойгир шудаанд ва дар ҳар як 3 адад. Яке аз хусусиятҳои алифбои Брайл дар он аст, ки матн аз рост ба чап навишта мешавад, баъд варақ - варақ карда мешавад ва матн аз чап ба рост хонда мешавад. Ҳангоми навиштан нуктаҳо сӯроҳ мешаванд ва азбаски шумо танҳо дар

нуқтаҳои боло хонда метавонед, шумо бояд матнро аз паси варақ «навиштан» кунед. Ин яке аз душвориҳои таълими ин хат мебошад [8].

Дар алифбои шашнуқтаи Брайл (26) 64 аломати гуногун мавҷуд аст: 63 иттилоотӣ ва фосила ва дар ҳашт нуқтаи васеъ - 256 (28): 255 иттилоотӣ ва фосила [1; 10].

Хусусияти шинохти матни Брайл дар он аст, ки аломати Брайл сохтори пӯшида нест, ба мисли аломати чопии одӣ, балки маҷмуи нуқтаҳои алоҳида мебошад. Мавқеи геометрии мутақобилаи нуқтаҳо худӣ рамзро муайян мекунад. Ба номуайянии дарки аломати Брайл асосан аломатҳои ҳамсоя ва ҳатто тамоми хати Брайл таъсир мерасонанд. Инҳо ва инчунин дигар хусусиятҳо таҳияи алгоритмҳои шинохти ягона барои матни Брайл ва сохтани амалиёти операторро дар маҷмуъ талаб мекарданд [5; 6; 8; 12].

1. Усулҳои шинохти намуна

Ду роҳи асосии муаррифии дониш вучуд дорад:

- интенционалӣ, дар шакли схемаи робитаи байни атрибутҳо (хусусиятҳо);
- васеъшавӣ, бо ёрии далелҳои мушаххас (объектҳо, мисолҳо).

Намояндагии интенционалӣ намунаҳо ва муносибатҳоеро, ки сохтори маълумотро шарҳ медиҳанд, ба даст меорад. Нисбат ба вазифаҳои ташхисӣ, чунин сабткунӣ аз муайян кардани амалиётҳо оид ба атрибутҳои (хусусиятҳои) объектҳо иборат аст, ки ба натиҷаи зарурии ташхис оварда мерасонад. Намояндагии интенсивӣ тавассути амалиётҳо оид ба арзишҳои атрибутӣ амалӣ карда мешавад ва амалиётро оид ба далелҳои (объектҳои) мушаххаси иттилоотӣ дар бар намегирад [2; 4].

Усулҳои дар боло тавсифшуда ба мо имкон медиҳанд, ки таснифоти зерини усулҳои шинохти намунаро пешниҳод кунем:

- усулҳои интенционалӣ, ки ба амалиётҳо бо атрибутҳо асос ёфтаанд;
- усулҳои экстенционалӣ, ки ба амалиёт бо объектҳо асос ёфтаанд.

Муҳим он аст, ки мавҷудияти ин ду гурӯҳи усулҳои шинохт: онҳое, ки бо хусусиятҳо ва онҳое, ки бо объектҳо амал мекунанд, табиист. Системаҳои эътирофи ояндадор бояд татбиқи ин ду усулро таъмин кунанд, на танҳо яке аз онҳо [5; 8; 10].

Усулҳои шинохти намуна:

1. Усулҳои интенсивӣ.
2. Усулҳо дар асоси баҳодиҳии зичии тақсимои арзишҳои хусусият.
3. Усулҳо дар асоси тахминҳо дар бораи синфи вазифаҳои қарор.
4. Усулҳои мантиқӣ.
5. Усулҳои забоншиносӣ, сохторӣ.
6. Усулҳои васеъ.
7. Усули муқоиса бо намунаи прототип.
8. Усули ба ҳамсояҳои наздиктарин.

Дар ин қор усули муқоиса бо прототип истифода мешавад. Дар раванди шинохти алифбои Брайл, дар марҳилаи омодагӣ, мо пуррагии як гурӯҳи ячейкаҳо муайян мекунем, ки дар асоси онҳо дар бораи паҳнӣ ва баландии гурӯҳ маълумот мегирем ва масофаи байни гурӯҳҳо доништа, мо барои шинохти алифбои Брайл онҳоро таҳлил мекунем.

Комилияти гурӯҳ – гурӯҳе, ки пуррагии дараҷаи яқум ва дуҷумро қонеъ мекунад.

Дараҷаи яқуми пуррагии гурӯҳ гурӯҳест, ки дар он паҳнои максималӣ бо ҷамъи ду ячейка ба даст оварда мешавад (гурӯҳ бояд ячейкаҳо дар баҳши 1 ё 2 ё 3 ва дар баҳши 4 ё 5 ё 6 дошта бошад).

Дараҷаи дуҷуми пуррагии гурӯҳ - гурӯҳе, ки дар он баландии максималӣ бо ҷамъи се ячейка ба даст оварда мешавад (гурӯҳ бояд ҳуҷайраҳо дар баҳши 1 ё 4, дар баҳши 2 ё 5 ва дар баҳши 3 ё 6 дошта бошад.).

2. Натиҷаҳои симулятсияи компютерӣ

Саҳифаи стандартӣ бо матни Брайл дорои то 25 сатри 40-43 ячейка мебошад. Мавҷудият ё набудани нуқтаҳо дар ҳуҷайра (бо қалам дар қоғазӣ ғафси махсус фишурда мешавад) хусусияти муайян медиҳад. Баландии нуқта 0,5 мм буда, барои шинохти он ламс кардан кифоя аст [6].

Барои навиштани алифбои Брайл трафарети махсусе истифода мешавад, ки дар он варақи махсуси қоғазӣ ғафс гузошта мешавад, ки шакли худро хуб нигоҳ медорад. Дар расми 1 тартиби хондан ва навиштани нуқтаҳо дар чашмак нишон дода шудааст.



Рис. 1. Нумерация мест положения точек в ячейке

Барномаи амалишуда алифбои Брайлро эътироф мекунад ва онро ҳам ба алифбои англисӣ ва ҳам ба русӣ тарҷума мекунад. Алгоритми шинохтан дар шакли блок-схема нишон дода шудааст (ниг. расми 2). Биёед марҳилаҳои асосии раванди шинохти алифбои Брайлро баррасӣ кунем.

Барои оғози кор, мо ҳама ҳуҷайраҳоро пайдо ва таҳлил мекунем, ки нисбат ба ҳуҷайраи таҳлилшуда ба рост, чап, боло ва поён ҳаракат мекунанд (расми 3).

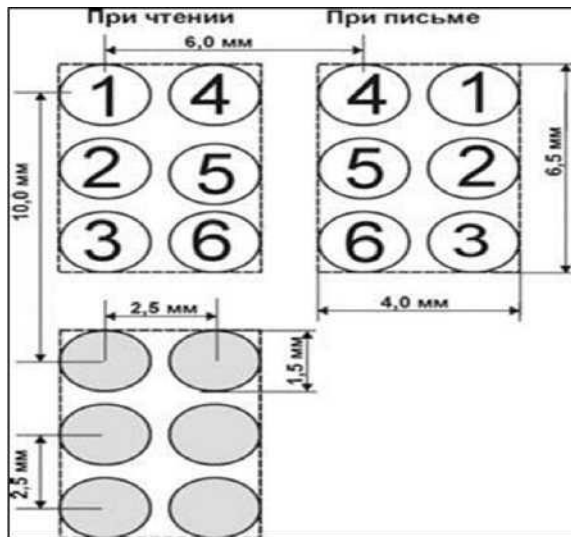

Рис. 2. Блок-схема программы



Рис. 3. Начало анализа

Баъд мо хучайраҳоро гурӯҳбандӣ карда, хучайраҳои ба ҳамдигар наздикро ба як гурӯҳ муттаҳид мекунем. Гурӯҳҳои ба даст овардашударо месанҷем. Гурӯҳеро, ки пуррагии дараҷаи якумро қонеъ мегардонад, таҳлил намуда, масофаи уфуқии байни гурӯҳҳои ячейкахоро пайдо мекунем (расми 4).

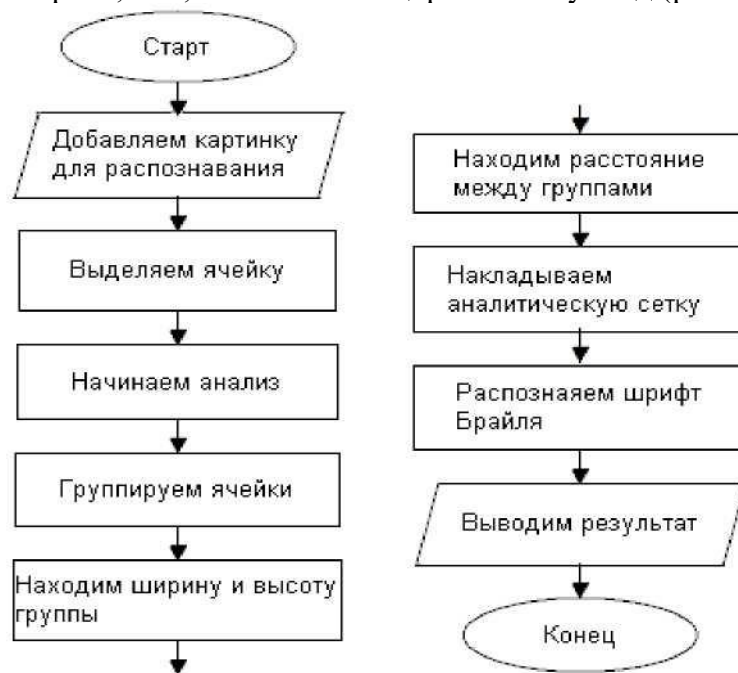

Рис. 4. Полнота первой степени

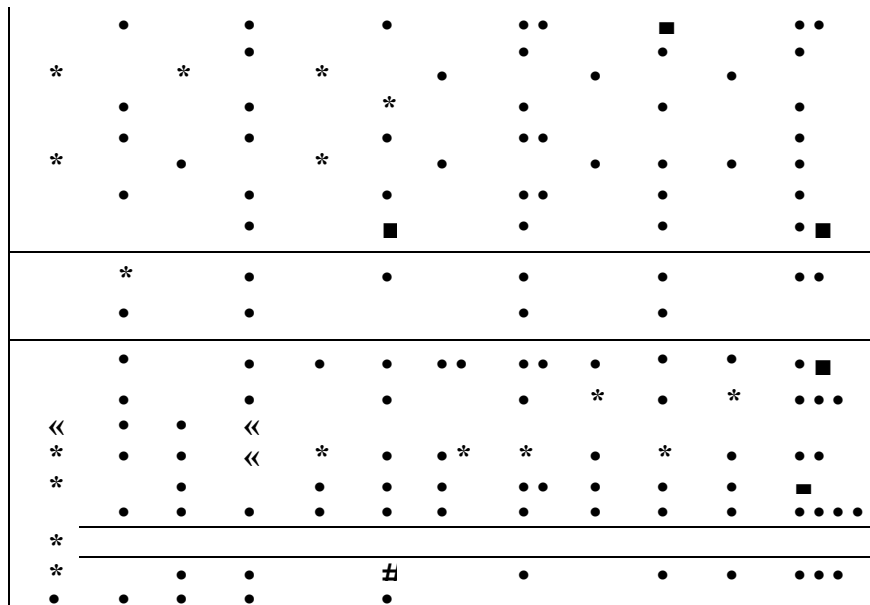
Гурӯҳеро, ки пуррагии дараҷаи дуюмро қонеъ мекунад, таҳлил намуда, масофаи амудии байни гурӯҳҳои ячейкахоро пайдо мекунем (расми 5).

Бо доштани маълумот дар бораи паҳнӣ ва баландии гурӯҳ, инчунин донишани масофаи байни гурӯҳҳо, мо барои шиноختи минбаъдаи алифбои Брайл як шабакаи таҳлилно чорӣ мекунем.

Рӯйхати ҳама хучайраҳоро тафтиш карда, гурӯҳҳоро бо шабакаи таҳлилӣ дубора гурӯҳбандӣ кунед. Ҳангоми таҳлили гурӯҳҳо мо хати Брайлро эътироф мекунем.

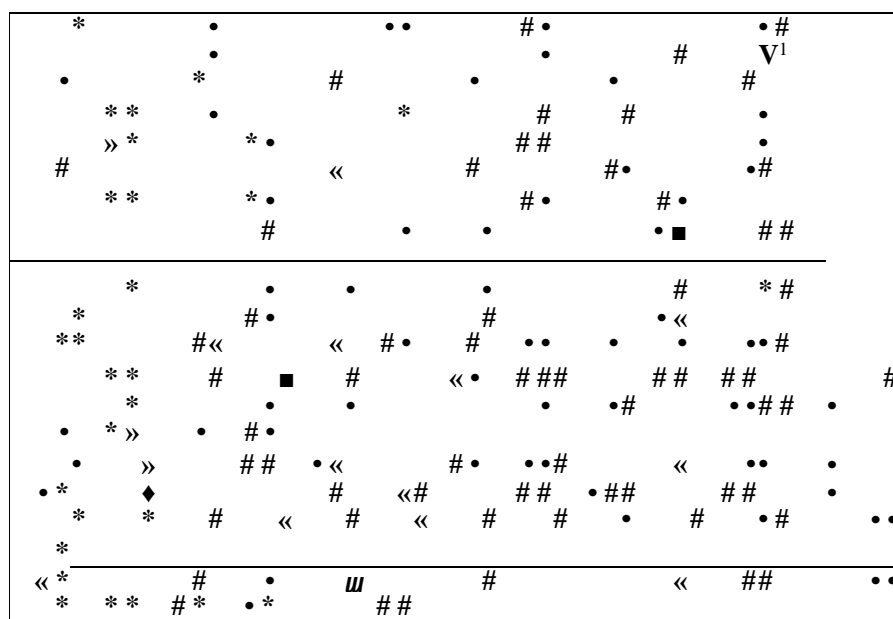
Дар натиҷаи кори программа матн бомуваффақият шинохта шуд ва дар экран намоиш дода шуд (расми 6).



Рис. 6. Результат работы программы

Шартҳои заруриро барои кори алгоритм ҷудо мекунем:

1. Ҳуҷайраҳо набояд дар дохили он ҳолӣ бошанд.
2. Матн бояд ба стандарти муайян ҷавобгӯ бошад. Аломатҳо ва ячейкаҳо бояд дар масофаи яхела байни ҳамдигар бошанд.
3. Яке аз гурӯҳҳо бояд мукаммалиро қонъ гардонад.

АДАБИЁТ

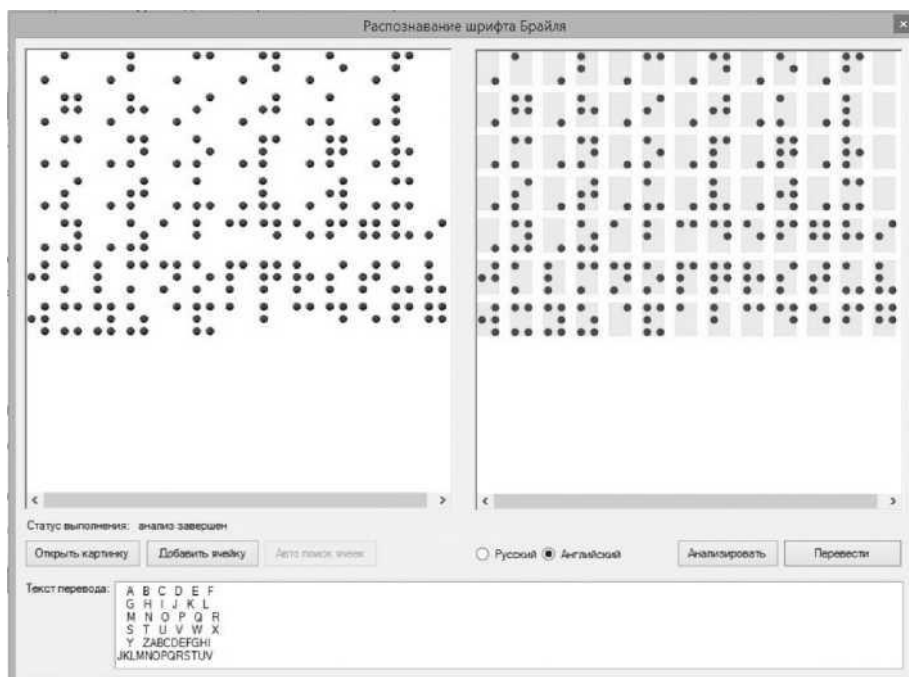
1. Айзерман, М. А. Метод потенциальных функций в теории обучения машин / М. А. Айзерман, В. Н. Вапник, Л. И. Розоноэр. – М. : Наука, 1970. – 386 с.
2. Вапник, В. Н. Алгоритмы обучения распознавания образов / В. Н. Вапник. – М. : Советское радио, 1973. – 200 с.
3. Васильев, В. И. Распознающие системы. Справочник. – 2-е изд. – Киев : Наукова думка, 1983. – 424 с.
4. Горелик, А. Л. Методы распознавания / А. Л. Горелик, В. А. Скрипкин. – 4-е изд. – М. : Высшая школа, 2004. – 262 с.
5. Минский, М. Перцептроны / М. Минский, С. Пейперт. – М. : Мир, 1971. – 262 с.
6. Никулина, Г. А. Обучение письму и чтению по системе Брайля / Г. А. Никулина. – СПб. : КАРО, 2006. – 576.
7. Скит, Дж. С# для профессионалов: тонкости программирования / Дж. Скит. 3-е изд., – М. : Вильямс, 2014. – 608 с.
8. Смирнов, С. И. Шрифт и шрифтовой плакат / С. И. Смирнов. – М. : Плакат, 1977. – 148 с.
9. Стокман, Дж. Компьютерное зрение = ComputerVision / Дж. Стокман, Л. Шапиро. – М. : Бинوم. Лаборатория знаний, 2006. – 752 с.
10. Фомин, Я. А. Статистическая теория распознавания образов / Я. А. Фомин, Г. Р. Тарловский. – М. : Радио и связь, 1986. – 624 с.
11. Padmavathi, S. Conversion of Braille to text in English, Hindi and Tamil languages / S. Padmavathi, K.S.S Manoja, S. Sphoorthy Reddy, D. Meenakshy // Int. J. Copm. Science, Engineering and Applications. – 2013. – Vol, 3, № 3. – 14 p.
12. Rassel, J. Computer font. / J. Rassel // Book on demand. – N. Y., 1978. – 102 p.
13. Ruder, E. Typography / E. Ruder // Book on demand. – N. Y., 1980. – 288 p.

БАРНОМАИ ХОНИШИ ҲУРУФИ БРАЙЛ

Аҳамияти мушкилоти дар ин мақола баррасишуда ба тамоюли мавҷудаи иваз кардани дастгоҳҳои мобилии клавиатура ба дастгоҳҳои ламсӣ мебошад. Дар робита ба ин, саволе ба миён меояд, ки чунин усули воридотӣ таҳия карда шавад, ки ба одамони нобино имкон медиҳад, ки экранҳои сенсориро ҳамчун воситаи асосии ҳамкорӣ истифода баранд. Усулҳои шинохти намуна, инчунин принсипи навиштани алифбои Брайл омӯхта шуданд. Алгоритми тартиб дода шуд, ки барои навиштани программа асоси шуда буд. Барномаи шинохти алифбои шашнуқтаи Брайл барои ҳарфҳои русӣ ва англисӣ таҳия ва санҷида шуд. Хусусияти

шинохти матни Брайл дар он аст, ки аломати Брайл сохтори пӯшида нест, ба мисли аломати чопии одӣ, балки маҷмуи нуқтаҳои алоҳида мебошад.

КАЛИДВОЖАҲО: шинохти намуна, симулятсияи компютерӣ, системаи аломатҳои барои нобиноён, нобиноён, усули вуруди матн, одамони босирашон сушт

ПРОГРАММА РАСПОЗНАВАНИЯ ШРИФТА БРАЙЛЯ

Актуальность рассматриваемой в данной статье задачи обусловлена существующей тенденцией вытеснения клавишных мобильных устройств сенсорными. В связи с этим остро встает вопрос о разработке такого метода ввода информации, который бы позволил незрячим людям использовать сенсорные экраны в качестве основного средства взаимодействия. Изучены методы распознавания образов, а также принцип написания шрифта Брайля. Составлен алгоритм, который послужил основой для написания программы. Разработана и протестирована программа распознавания шеститочечного шрифта Брайля для русских и английских символов. Особенность распознавания текста Брайля заключается в том, что символ Брайля представляет собой не замкнутую структуру, как простой печатный символ, а набор отдельных точек.

КЛЮЧЕВЫЕ СЛОВА: распознавание образов, компьютерное моделирование, система знаков для слепых, незрячие люди, способ ввода текста, люди с ограниченными возможностями зрения

BRaille RECOGNITION PROGRAM

The relevance of the problem considered in this article is due to the existing trend of replacing keyboard mobile devices with touch ones. In this regard, the question arises of developing such an input method that would allow blind people to use touch screens as the main means of interaction. The methods of pattern recognition were studied, as well as the principle of writing Braille. An algorithm was compiled, which served as the basis for writing a program. A program for recognizing six-dot Braille for Russian and English characters has been tested. The peculiarity of Braille text recognition is that the Braille symbol is not a closed structure, like a simple printed character, but a set of individual dots.

KEYWORDS: pattern recognition, computer modeling, system of signs for blind people, text input method, visually impaired people.

Маълумот дар бораи муаллиф: *Мубораки Абдуалим* – Донишгоҳи миллии Тоҷикистон, магистранти курси дуюми факултети механикаю математика. **Суроға:** 734025, Ҷумҳурии Тоҷикистон, шаҳри Душанбе, хиёбони Рӯдакӣ, 17. Телефон: +992 988 02 19 19.

Сведение об авторе: *Муборак Абдуалим* – Таджикский национальный университет, магистр 2 курса факультета механики-математики. **Адрес:** 734025, Республика Таджикистан, город Душанбе, проспект Рудаки, 17. Телефон: +992 988 02 19 19.

Information about the author: *Muborak Abdualim* – Tajik National University, second-year master`s student of the Faculty of Mechanics and Mathematics. **Address:** 734025, Republic of Tajikistan, Dushanbe, Rudaki Ave., 17. Phone: +992 988 02 19 19.

БИОЛОГИЯ ВА ГЕОЛОГИЯ – БИОЛОГИЯ И ГЕОЛОГИЯ

РЖАВЧИННЫЕ БОЛЕЗНИ ПШЕНИЦЫ

Юсуфбекова С. Д.

Таджикский национальный университет

Возбудителями ржавчинных болезней зерновых культур являются грибы *Puccinia* spp. из класса Базидиомицетов (Basidiomycetes) порядка Uredinales. *Puccinia recondite* - вид паразитических базидиальных грибов из порядка ржавчинных грибов, вызывающих заболевание растений, называемое бурой ржавчины пшеницы. Поражает преимущественно пшеницу [1,2] это приводит к уменьшению урожайности. Поэтому изучение вредоносности ржавчинных грибов является актуальной проблемой.

На одном виде или роде злаков может встречаться несколько видов ржавчины. Например, на пшенице стеблевая, бурая и жёлтая, на ячмене-карликовая, жёлтая и стеблевая, на овсе – корончатая и стеблевая. Они поражают многие дикорастущие и культурные злаки, состоят из специализированных форм, паразитирующих на одном или нескольких видах растений, которые в свою очередь распадаются на физиологические расы, или биотопы, приспособленные к определённым сортам [1,2,3].

После проникновения в ткань растения гриб развивается в межклетниках, высасывая питательные вещества из клеток хозяина с помощью гаусторий. Под эпидермисом листьев на коротких ножках, отходящие от грибницы, образуются многочисленные уредии и телиоспоры,

В основных зерносеющих зонах Таджикистана распространены стеблевая (линейная) ржавчина на пшенице, ржи, ячмене, бурая ржавчина на пшенице и ржи, корончатая ржавчина овса, карликовая ржавчина ячменя, реже встречается желтая ржавчина пшеницы, ржи, ячменя. Ржавчинные грибы, поражающие хлебные злаки, могут развиваться по полному или неполному циклам.

Жёлтая ржавчина [1] поражает листья, иногда листовые влагалища, колоска чешуйки, ости и зерно. В отличие от бурой и стеблевой ржавчины, жёлтая ржавчина развивается местно - диффузно, образуя на листьях ярко- жёлтые, разной длины строчки и полоски урединий. Они на верхней поверхности листьев располагаются значительно плотнее, чем на нижней. В урединиях развивается пылевидная масса урединиоспор, разрывающие эпидермис. Урединиоспоры округлые или эллипсоидальные, размером 17-30X1520 мкм, с бесцветной оболочкой и шиповидными бородавочками. В конце сезона на поражённых листьях под эпидермисом образуются тёмно-бурые до чёрных, продолговатые или в виде коротких полосок, телии, содержащие телиоспоры. Оптимальная температура для развития гриба 15-17⁰С.

В резервации жёлтой ржавчины в природе определённую роль играют дикорастущие злаки; при инокуляции пшеничной популяцией поражились ею овес, ячмень, озимая и многолетняя рожь, житняк ширококолосый, пырей корневищный, пырей ползучий и другие растения.

В Центральной Азии промежуточный хозяин жёлтой ржавчины не выявлен, она развивается по неполному циклу: возбудитель в виде урединомицелий перезимовывает на всходах озимой пшеницы или розетках дикорастущих злаков, затем переходит на яровые культуры. За лето гриб даёт несколько поколений урединиоспор, что способствует быстрому распространению инфекции.

Жёлтая ржавчина представляет серьёзную угрозу для продовольственной безопасности многих стран планеты. Она распространена на большей части территории Северной и Южной Америки, и Европы, Восточной, Центральной и Южной Азии, Северной Африки, Австралии [4].

В Таджикистане погодные условия очень благоприятны для развития жёлтой ржавчины, пшеницу возделывают в межгорных долинах в условиях орошения и высокогорной зоне. При

эпидемии болезни в 2003 году потери урожая достигли 50-60%, в 2004-2006гг. происходило умеренное её развитие, в 2007 и 2008гг., несмотря на благоприятные погодные условия и высокую восприимчивость местного сорта “Навруз” она не появилась. В 2009 году пораженность пшеницы жёлтой ржавчиной не превышала 10-20%, доминировала листовая, ею сильно поразились местные сорта Ватан, Шарора и Вахш.

Бурая ржавчина поражает листья, иногда листовые влагалища. На верхней, в меньшей степени нижней поверхности листьев образуются беспорядочно разбросанные по листовой пластинке овально округлые, округлые, желтовато- бурые урединии. Внутри них образуется пылевидная жёлто бурая масса урединоспор. В конце вегетации или при наступление неблагоприятных условий погоды, на поражённых стареющих листьях (и листовых влагалищах) образуются телии. Они чёрные, продолговатые, покрытые эпидермисом, с глянцевым оттенком, содержат телиоспоры, размером 20-28мкм [3,4].

Она на озимой пшенице может развиваться по неполному циклу, возбудитель перезимовывает в виде урединомицелий на её всходах, проявляется рано, затем переходит на яровую пшеницу. За лето гриб даёт несколько урединогенераций, которые способствуют распространению патогена. В районах, где одновременно возделывают озимую и яровую пшеницу, вероятность возникновения эпифитотии болезни больше и вредоносность выше.

Стеблевая ржавчина [4] пшеницы, возбудителем которой является биотрофный гриб *Rustia graminis* f. *Sp. Tritici*, одно из наиболее вредоносных заболеваний злаков, так как из всех ржавчин только она вызывает гибель восприимчивого растения. Инфекция в виде уредоспор способна быстро и широко распространяться в течение одного вегетационного сезона, приводя к значительным потерям урожая зерновых.

Жёлтая ржавчина представляет серьёзную угрозу [4] для продовольственной безопасности многих стран планеты. Она распространена на большей части территории Северной и Южной Америки, и Европы, Восточной, Центральной и Южной Азии, Северной Африки, Австралии [3].

Стеблевая ржавчина поражает стебли, листовые влагалища, реже листья (обе поверхности), колосковые чешуйки и ости. Урединии, образующиеся на поражённых органах, продолговатые, в виде коротких полосок или эллипсоидальные, сливающиеся, на листьях всходив почти ромбовидные, заполненные кирпично- красной или красновато - бурой пылевидной массой урединоспор [3]. К концу вегетации на месте урединий образуются телии. Они под эпидермисом- чёрные, выпуклые содержат телиоспоры.

Эпифитотии, или массовые заболевания растений, возникают только при определённых условиях. Возможность массового поражения посевов пшеницы ржавчинными заболеваниями определяется наличием инфекционного начала возбудителя (источников инфекции), степенью восприимчивости районированных в данной зоне сортов [1,2], сроком первичного заражения растений и условиями погоды в течение вегетационного периода.

Главнейшие факторы погоды, определяющие развитие ржавчинных грибов-влажность, и температура воздуха. Урединоспоры, попав на листья и другие зелёные части пшеницы - должны сначала прорасти, чтобы вызвать заражение. Прорастание спор гриба и заражение протекают только при наличии на растениях капельно - жидкой влаги (росы или капель дождя) и соответствующей температуры воздуха. Бурая ржавчина пшеницы развивается быстро при температурах от 10 до 30⁰ С . В отличие от неё жёлтая ржавчина распространена в странах и регионах с прохладным климатом или в прохладные годы [2]. В зависимости от температуры воздуха латентный (называемый также инкубационным или скрытым) период, т. е. время от внедрения возбудителя заболевания в ткани растения-хозяина до появления первых внешних симптомов, для обоих видов ржавчины составляет от 5-6 до 26-дней и более. В связи с тем, что в полевых условиях оптимальная температура наблюдается не постоянно, обычно развитие каждой новой генерации возбудителей ржавчины происходит один раз за 8-12 дней.

В заключение надо отметить, что на рост и развитие грибов в основном влияют природно климатические условия, особенно влажность воздуха. Для того чтобы ржавчинные болезни не распространялись, при посеве надо выбрать хорошие семена зерновых культур, и соблюдать агротехнику посева.

ЛИТЕРАТУРА

1. Абиев С. А. Жёлтая ржавчина злаков Казахстана / С.А. Аюиев. - Алма-ата: «Гылым» 1993, 104 с.
2. Андропова М. С., Бирюкова Р. Л., Гранин Е. Ф. и др. Рекомендации по химической защите зерновых культур от ржавчины / М.С.Андропова. - «Колос», 1976, 46 с.
3. Ахмедов Р. А. О росах возбудителя жёлтой ржавчины пшеницы на юге Казахстана и в Киргизии. Автореф. канд. Дис / Р.А.Ахмедов. - М.: 1972, 21 с.
4. Бабоев С. К., Юсупов Ш., Мурзикова И. Хохлачева В. Е., Моргунов А. И. Изучение перспективных сортов пшеницы Центральной Азии и Закавказья на устойчивость к жёлтой ржавчине и продуктивность в условиях Узбекистана / С.К.Бабоев. - Алматы: 2002, 17-20 с

КАСАЛИҲОИ ЗАНГИ ЗИРОАТҲОИ ҒАЛЛАДОНА

Дар ин мақола маводҳо оид ба бемориҳои занги зироатҳои ғалладона ва усулҳои мубориза бо онҳо оварда шудаанд. Инчунин, таъсири омилҳои муҳити зист ба нашъунамои занбӯруғҳои занг муайян гардид. Муаллиф қайд мекунад, ки ангезандаи бемориҳои занги зироатҳои ғалладона *Puccinia* spp. аз синфи Basidiomycetes (Basidiomycetes)-и тартиби Uredinales. *Puccinia recondite* як навъи базидиомитсети паразитӣ аз қатори занбӯруғҳои занг аст, ки боиси бемории растани бо номи занги барги гандум мегардад. Он асосан ба гандум таъсир мерасонад, ки ин боиси паст шудани ҳосил мегардад. Аз ин рӯ, омӯхтани зарари занбӯруғҳои занг масъалаи таъхирнопазир мебошад.

КАЛИДВОЖАҲО: зарда, базидиомитсетҳо, спора, зироатҳои ғалладонагӣ, замбуруғ.

РЖАВЧИННЫЕ БОЛЕЗНИ ПШЕНИЦЫ

В данной статье приводятся материалы о ржавчинных болезнях злаковых культур, и методы борьбы с ними. Также определили влияние экологических факторов на рост и развитие ржавчинных грибов. Автор отмечает, что возбудителями ржавчинных болезней зерновых культур являются грибы *Puccinia* spp. из класса Базидиомитетов (Basidiomycetes) порядка Uredinales. *Puccinia recondite* - вид паразитических базидиальных грибов из порядка ржавчинных грибов, вызывающих заболевание растений, называемое бурой ржавчины пшеницы. Поражает преимущественно пшеницу это приводит к уменьшению урожайности. Поэтому изучение вредоносности ржавчинных грибов является актуальной проблемой.

КЛЮЧЕВЫЕ СЛОВА: Ржавчина, базидиомитеты, спора, зерновые культуры, грибы.

RUST DISEASES OF WHEAT

This article provides materials on rust diseases of cereal crops, and beaver methods with them. We also determined the influence of environmental factors on the growth and development of rust fungi. The author notes that the causative agents of rust diseases of grain crops are *Puccinia* spp. from the class Basidiomycetes (Basidiomycetes) of the order Uredinales. *Puccinia recondite* is a species of parasitic basidiomycete from the order of rust fungi that causes a plant disease called wheat leaf rust. It mainly affects wheat, which leads to a decrease in yield. Therefore, the study of the harmfulness of rust fungi is an urgent problem.

KEYWORDS: rust, Basidiomycetes, spore, grain cereals, fungus.

Маълумот дар бораи муаллиф: *Юсуфбекова Соҳиба Чурабековна* – Донишгоҳи миллии Тоҷикистон, магистранти курси дуҷуми факултети биология. **Суроға:** 734025, Ҷумҳурии Тоҷикистон, шаҳри Душанбе, хиёбони Рӯдакӣ, 17. E-mail: usufbekovasohiba@gmail.com

Сведение об авторе: *Юсуфбекова Соҳиба Джурабековна* – Таджикский национальный университет, магистр второго курса факультета биологии. **Адрес:** 734025, Республика Таджикистан, город Душанбе, проспект Рудаки, 17. E-mail: usufbekovasohiba@gmail.com

Information about the author: *Yusufbekova Sohiba Juraevna* – Tajik National University, second-year master`s student of Faculty of Biology. **Address:** 734025, Republic of Tajikistan, Dushanbe, Rudaki Ave., 17. E-mail: usufbekovasohiba@gmail.com

ТАЪСИРИ ОМИЛҲОИ ЭКОЛОГИЮ ИҚЛИМИИ МИНТАҚАИ ПАРВАРИШ БА ФАЪОЛИЯТИ ФИЗИОЛОГИИ ЗИРОАТИ ОҒТОВПАРСТ

Ибодуллоева А. М.

Донишгоҳи милли Тоҷикистон

Тадқиқотҳои дар шароитҳои гуногуни иқлимӣ гузаронидашуда нишон доданд, ки вобаста аз намӣ ва гармӣ таъмин будани хок, давомнокии давраи нашъунамо ва дигар омилҳо ташаккулёбии масоҳати барг, маҳсулнокии холиси фотосинтез, иқтидори

фотосинтетикӣ киштзор ва дигар нишондиҳандаҳои маҳсулнокии биологӣ ва хоҷагии киштзори навъҳои офтобпараст каму зиёд мешаванд (Дьяков, 1991.)

Дар баробари он шароити экологӣ ва омилҳои агротехникии парвариш метавонад ба андозае камшавии дараҷаи на танҳо ҳосили биологӣ, балки сифати он, ба монанди таркиби сифатӣ ва миқдори сафеда, рағван, карбогидрат, витамин ва намакҳои минералӣ боис гардад (Коренев, 1997). Ошкор карда шудааст, ки пластинкаи барги офтобпараст дорои паренхимаи ковок ва рағҳои гузаронандаи инкишофёфта мебошад. Бо мурури рушд ва нумӯи растанӣ миқдори хлорофилли барг дар воҳиди масоҳат зиёд мешавад ва қимати максималии он дар давраи аввали ташаккулёбии сабадча ба назар мерасад. Инчунин, офтобпараст бо хусусияти хоси фототропизм ва ҷойгиршавии баргаш аз дигар намуди растанӣ фарқ мекунад, дорои пластинкаҳои нисбатан калони барг ва пояи пурқувват мебошад (Борисоник, Ткалич, Науменко, 1981; Шувалов, 1990 ва диг.). Аз ин лиҳоз, бо назардошти ин ва дигар хусусиятҳои биологӣ он сохтори махсуси киштзор ташаккул меёбад (нақша ва зичии кишт). Суръати рушд ва нумӯи зироати офтобпараст, талабот ба гармӣ, намӣ, рушноӣ, талабот ба унсурҳои ғизоӣ онро ҳамчун объекти қулай барои ба даст овардани ҳосили тархрезӣшуда дар минтақаҳои гуногуни экологӣ ва омилҳои парвариш мегардонад (Харченко, Турчин, 1993). Офтобпараст маҳз тавассути системаи решаи пурқувват, қобилияти ксероморфии поя, барг, думчали барг ва сабадчааш нисбатан ба хушкӣ ва гармӣ устувор мебошад. Ин аломатҳои офтобпараст ба таври кофӣ аз ҷониби тадқиқотчиёни минтақаҳои гарм ва хушк ҳаматарафа мавриди омӯзиш қарор гирифтааст (Angadi, Ent z, 2002).

Асосҳои генетикӣ ва химиявии устуворнокии офтобпараст ба омилҳои экологӣ стрессии гуногун алоқаи тарафайн дошта, онҳо дар давоми даври онтогенез, инчунин вобаста аз қувва ва давомнокии омили таъсиркунанда бо дараҷаҳои гуногун зоҳир мешаванд (Cechin, Rossi, Oliveira, Fumis, 2006). Дар ин бора тадқиқотҳои олимони оид ба омӯзиши тағйирёбии фишори осмотикӣ ва генотипҳои гуногуни офтобпараст ва стрессии оби дар фраксияҳои оби гуногун, таъсири стрессии осмотикӣ ва хушкӣ ба суръати флуоресенсияи хлорофилл ва фурубарии гази CO_2 аз ҳосилнокии офтобпараст шаҳодат медиҳад. (Chimenti, Pearson, Hall, 2002). Ҳангоми стрессии оби дар офтобпараст аввал вайроншавии гизогии нитрогенӣ ба амал меояд, ки дар натиҷа пастшавии шиддатнокии фотосинтез, ғуншавии карбогидрат дар бисёр узвҳои растанӣ ва ин ҳодиса ба пастшавии на танҳо ҳосили умумӣ, балки сифати он боис мегардад, ба назар мерасад (Berger, Mojayad, Planchon, 2000). Аз рӯи тадқиқотҳои Редди бо ҳамкоронаш нишон дода шудааст, ки дар шароити хушкӣ, хусусан рағваннокии дони офтобпараст якбора кам мешавад ва ғайр аз он пуч мондани дон, пайдошавии донҳои майда ва пастшавии баландии қадӣ пояи асосӣ, камшавии андозаи сабадча ва дигар дигаргуниҳои морфологӣ мушоҳида мешавад (Reddy, Kumar, Reddy A., 2003). Маҳсулнокии фотосинтетикӣ ва самаранокии истифодабарии намӣ ва унсурҳои ғизоӣ минералӣ асосан аз рӯи генотипи (навъ ва намуд) офтобпараст муайян карда мешавад, аммо барои амалишавии имкониятҳои иқтисодии он ва ташаккулёбии маҳсулнокии максималии ҳар як навъ таъсири омилҳои муҳити зист (харорат, намнокӣ, рушноӣ, хок ва ғайра) ва инчунин агротехникаи парвариши он низ нақши калидӣ дорад (Herrera, Perez, Maldonada, 2007; Igbal, Ashraf, Azam, 2005).

Баъзе қонуниятҳои алоқамандии суръати ассимилятсияи гази CO_2 , суръати нисбии рушд ва унсурҳои маҳсулнокиӣ, ҳамбастагии зич байни синну соли растанӣ ва ҳосили дон ($R=0.88$) ва миқдори рағван ($r=0.85$) вобаста аз марҳилаи инкишофи генеративии растанӣ офтобпараст, маводҳо оид ба фарқияти ҳосилнокии байни навъҳои офтобпараст ва ҷузъҳои он муайян карда шудааст (Srivastava, Sairam, 1980). Хусусияти динамикаи пухта расидани дони навъҳои офтобпараст дар шароити обёрӣ дар тадқиқоти RadenovicBalric (1981) ошкор карда шудааст. Офтобпараст ба муҳлат, меъёр, таносуб ва намуди нуриҳои минералӣ то андозае серталаб мебошад (Лукашев, Тишков, Прядко, 1980 ва диг.). Нишон дода шудааст, ки ҳангоми вайроншавии таносуби NPK рағваннокии дон кам шудааст (Дьяков, 1991).

Системаи мутобикшавии офтобпараст ба шароити муҳит то андозае васеъ аст ва қобилияти дигаргунишавӣ дорад, хусусан ба таъсири харорат, намнокии ҳаво, нури офтоб ва ғайра (Васильев 1990).

Тадқиқоти суръати интиқоли фотоассимилятҳо вобаста аз фаъолияти фотосинтетикӣ барги генотипҳои гуногуни офтобпараст нишон дод, ки дар баъзе аз линияҳои модарии дорои қобилияти бенаслии мардонаи ситоплазматикӣ дошта ва комбинатсияҳои дурагаҳо таъсири самараноки мусбӣ гетерозисӣ оид ба ғункунии қувваи рушноӣ ошкор карда шудааст. Дар баробари он ҳамбастагии мусбӣ байни ҳосили дони як растанӣ ҳангоми пайдошавии сабадча муайян карда шуд. Дар ин маврид самти асосии ҳаракати маҳсули карбони нишондори ^{14}C барг, дон дар шакли ди - ва моносахаридҳои радиоактивӣ ба шумор меравад. Мушоҳидаҳои фитоактинометрикии киштзори офтобпараст нишон дод, ки дар давраҳои гуногуни нашъунамои растанӣ коэффитсиенти фурубарӣ ва гузаронидани умумии нурҳои фаъоли фотосинтетикӣ (НФФ) тағйир ёфтааст ва дар сатҳи баланд ҷойгир шудааст (Дьяков, 1990). Нишон дода шудааст, ки норасоии об дар давраи нашъунамои фаъоли растанӣ ба пастшавии шиддатнокии фотосинтези барг ва поя дар давоми руз сабаб шудааст (Маевская С.Н 1990). Тадқиқоти D.S. Fensom бо ҳамкоронаш (Fensom, Thompson, Caldwell, 1990) нишон дод, ки шароити парвариш (рушноӣ, ҳарорат ва речаи об) на танҳо ба суръати ассимилятсияи гази CO_2 , балки ба суръати ҳаракати фотоассимилятҳо аз барг ба дигар узвҳои растании офтобпараст низ таъсири назарас мерасонад. Фарқиятҳои назаррас дар гузариши протсессҳои физиологӣ ва дар шароити таъсири концентратсияи баланди гази CO_2 , дараҷаи гуногуни таъминот бо нурии нитрогенӣ, фаъолияти ҳуҷайраҳои масомаҳои барг ошкор шудааст (Андреева, Воеводская, Черканова, 1990 ва диг.). Офтобпараст дар давраҳои аввали нашъунамоиаш ба таъсири омилҳои муҳити зист (дигаргуншавии ҳарорати ҳаво, дараҷаи таъминнокӣ бо намӣ, бо нуриҳои минералӣ) қобилияти баланди ҳассосӣ зоҳир менамояд. Нишон дода шудааст, ки дар шароити стресси обӣ, фишори осмотикӣ об ва норасоии оксиген тағйирёбии синтези пролин, синтез ва интиқоли қандҳои редуксионӣ ва аминокислотаҳо, фаъолнокии ферментҳои пероксидаза ва нитратредуктазаҳо дар барги офтобпараст ба амал меояд. Ҳамин тариқ, таҳлил ва баҳодиҳии тафсири адабиётҳо нишон дод, ки офтобпараст ҳамчун растании рағғандиҳандаи алафӣ дорои хусусиятҳои хоси рушд ва нумӯ мебошад. Реаксияи растании офтобпараст ба таъсири омилҳои номусоиди иқлим то андозае ҳархела буданд, ба монанди динамикаи рушд, муҳлати фарорасии давраҳои генеративӣ, ташаккулёбии масоҳати барг ва дигар нишондиҳандаҳо вобаста аз фарқиятҳои минтақаҳои хокӣ-иқлимӣ, экологии парвариш гуногун буданд. Аз ин маълумотҳои ба даст овардаи мо оид ба миқдори об, рағғаннокӣ ва дигар унсурҳои химиявии растанӣ шаҳодат медиҳад

(Ҷадвали 1 ва 2).

Аз руи маълумотҳои дар боло овардашуда чунин хулоса намудан мумкин аст, ки омӯзиши хусусиятҳои морфобиологии навъҳои рағғандиҳандаи офтобпараст дар шароити гуногуни экологӣ вазифаи ақтуалӣ мебошад.

Ҷадвали 1.

Миқдори об дар таркиби барги навъҳои офтобпараст

Навъ	Давраи нашъунамо	Миқдори об, бо ҳисоби %-и маводи хушк			
		Умумӣ	Озод	Пайваст	Таносуби обҳои пайваст/озод
Водии Вахш (ноҳияи А. Ҷомӣ қитъаи Мушқурт)					
ВНИИМК	Шонабандӣ	77,1	33,0	44,1	1,34
	Гулкунӣ	75,2	32,0	43,2	1,35
Саратови-85	Шонабандӣ	78,5	34,3	44,2	1,29
	Гулкунӣ	75,4	32,2	43,2	1,34
Донскии калондона	Шонабандӣ	78,9	32,6	46,3	1,42
	Гулкунӣ	75,8	31,1	44,7	1,44
Водии Ҳисор (қитъаи илмӣ-таҷрибавии ИБФ ва ГР)					
ВНИИМК-8883	Шонабандӣ	78,8	34,2	44,6	1,30
	Гулкунӣ	77,9	33,5	44,4	1,32
Саратови-85	Шонабандӣ	79,8	35,2	44,6	1,27

	Гулкунӣ	77,5	32,4	45,1	1,39
Донский калондона	Шонабандӣ	79,6	33,5	46,1	1,28
	Гулкунӣ	76,4	31,8	44,6	1,40
Минтаки кӯҳсори Кулоб (ноҳияи Муъминобод, китъа Окчар)					
ВНИИМК-8883	Шонабандӣ	78,2	34,1	44,1	1,29
	Гулкунӣ	78,0	33,2	44,8	1,35
Саратови-85	Шонабандӣ	79,2	33,9	45,3	1,34
	Гулкунӣ	76,8	32,6	44,2	1,35
Донский калондона	Шонабандӣ	79,9	34,6	45,3	1,31
	Гулкунӣ	76,8	32,5	44,3	1,36

Чадвали 2

Микдори равған, сафеда, карбогидрат ва витамини В1 дар мағзи дони офтобпараст.

Навъ	Равған, %	Сафеда, %	Карбогидрат, %	Витамини В1 (тиамин), %
Водии Вахш (ноҳияи А. Ҷомӣ китъаи Мушкурт)				
ВНИИМК	55,7	15,1	8,6	0,68
Саратови-85	49,7	15,8	8,1	0,66
Донский калондона	47,6	16,8	7,4	0,64
Водии Ҳисор (китъаи илмӣ-таҷрибавии ИБФ ва ГР)				
ВНИИМК-8883	53,2	17,2	8,2	0,77
Саратови-85	48,6	17,6	7,5	0,73
Донский калондона	46,2	18,1	7,0	0,75
Минтаки кӯҳсори Кулоб (ноҳияи Муъминобод, китъа Окчар)				
ВНИИМК-8883	52,2	19,4	6,3	0,81
Саратови-85	46,2	11,8	6,1	0,85
Донский калондона	44,0	20,7	5,8	0,88
НСР _{0,05} =	0,45	0,14	0,12	0,04
M%=1,8				

АДАБИЁТ

1. Дьяков А.Б. //Биология, селекция и возделывание подсолнечника / А.Б.Дьякова. -М.: Агропромиздат, 1991, 281с.
2. Коренев Г.В. Маслинные и эфиромасленные культуры /Растаневодство под ред. Г.С. Полсыпанова. -М.: Колос 1997. С.368-369.
3. Шувалов Е.И. Краткий литературный обзор в помощь изучающим историю подсолнечника / Е.И. Шувалов. - Краснодар: Адыгея, 1990, 57с
4. Харченко Н.И., Турчин В.В. Влияние удобрений на рост и продуктивность подсолнечника // Технические культуры, 1993, №3-4.
5. Angadi, S.V., Entz, M.H. Root System and water use patterns of different height sunflower cultivars. Agronomy Journal 2002 , №94, p. 136-145
6. Chimenti, C.A., Pearson, G., Hall A. Osmotic adjustment and maintenance under drought in sunflower. // Plant and Soil 1994, №166, (1), p. 101-110
7. Maury, P., Berger, M., Mojayad, F., Planchon, C. Leaf water characters and drought acclimation in sunflower genotypes // Plant and Soil 2000, №223 (1-2), p 153-160
8. Reddy, G.K.M., Kumar S.S., Reddy, A.V. Effect of moisture stress on seed yield and quality in sunflower, Helianthus annus L // Journal of Oilseeds Research. -2003, №20 (2), p. 282-283
9. Herrera Rodrigues M.B., Perez Vicinte, R., Maldonada, J.M. Expression of asparagine synthetase genes in sunflower (Helianthus annus) under various- stresses // Plant Physiological and Biochemistry 2007, №45(1), p. 33-38
10. Лукашев А.И, Тишков Н.М., Прядко Н.Н. Исследование локального способа внесения основного минерального удобрения под подсолнечник. <<Бюл.ВНИИ удобр. и агропочвовед>>, 1980 №55. 17-22
11. Маевская С.Н., Андреева Т.Ф., Воеводская С.Ю., Черканова Н.Н Влияние повышенной концентрации CO2 на фотосинтез и азотный водообмен растений горчицы. // Физиол.раст.-1990-37 №5 С. 921-927.

ТАЪСИРИ ОМИЛҲОИ ЭКОЛОГИЮ ИҚЛИМИИ МИНТАҚАИ ПАРВАРИШ БА ФАЪОЛИЯТИ ФИЗИОЛОГИИ ЗИРОАТИ ОФТОБПАРСТ

Маълумотҳои илмии мавҷудбуда нишон медиҳанд, ки омилҳои экологӣ ва иқлимӣ, рӯшноӣ, намнокӣ, намуд ва ҳосилнокии хок, таъминоти элементҳои ғизоӣ ва биологӣ (даврахҳои вегетатсия, ҳосилбандӣ,

фарқиятҳои ирсӣ) ба фаъолияти физиологии навъҳои офтопараст дар шароитҳои хоку иқлимӣ Тоҷикистони ҷанубӣ (Водии Ҳисор, Водии Вахш, минтақаҳои кӯҳии Кӯлоб) таъсири назаррас дорад. Инчунин, муайян карда шудааст, ки дар зери таъсири ин омилҳо миқдор ва сифати ҳосили дони офтобпараст хело таъсирёбанда мебошанд.

КАЛИДВОЖАҲО: офтобпараст, вегетатсия, хусусиятҳои физиологӣ – омилҳои экологӣ, маҳсулноқӣ.

ВЛИЯНИЕ ЭКОЛОГО-КЛИМАТИЧЕСКИХ ФАКТОРОВ ЗОНЫ ВЫРАЩИВАНИЯ К ФИЗИОЛОГИЧЕСКОЙ АКТИВНОСТИ ПОДСОЛНЕЧНИКА

Имеющиеся научные сведения показывают, что эколого – климатические (температура, свет, влажность, виды и плодородие почв, обеспеченность питательными элементами) и биологические (фазы вегетации, плодоношение, наследственные различия) факторы в почвенно – климатических условиях южного Таджикистана (Гиссарская долина, Вахшская долина, Кулябская горная зона) оказывает значительное влияние на физиологические процессы сортов подсолнечника. Вместе с тем, выявлено, что под воздействием этих факторов количество и качество урожая семян подсолнечника являются очень изменчивым.

КЛЮЧЕВЫЕ СЛОВА: подсолнечник, вегетация – физиологические процессы – экологические факторы – продуктивность.

EFFECTS OF ECOLOGICAL AND CLIMATIC FACTORS OF GROWING ZONE TO THE PHYSIOLOGICAL ACTIVITY OF SUNFLOWER CROP

The available scientific data show that ecological and climatic (temperature, light, humidity, types and fertility of soils, availability of nutrients) and biological (vegetation phases, fruiting, hereditary differences) factors in the soil and climatic conditions of southern Tajikistan (Hissar valley, Vakhsh valley, Kulyab mountain zone) have a significant impact on the physiological processes of sunflower varieties. At the same time, it was revealed that under the influence of these factors, the quantity and quality of the sunflower seed harvest are very variable.

KEYWORDS: sunflower, vegetation – physiological processes - environmental factors - productivity.

Маълумот дар бораи муаллиф: *Ибодуллоева Амина Муминовна* – Донишгоҳи миллии Тоҷикистон, магистранти курси дуҷуми факултети биология. **Суроға:** 734025, Ҷумҳурии Тоҷикистон, шаҳри Душанбе, хиёбони Рӯдакӣ, 17. Телефон: **8888-535-33**

Сведение об авторе: *Ибодуллоева Амина Муминовна* – Таджикский Национальный Университет, магистр 2-го курса факультета биологии. **Адрес:** 734025, Республика Таджикистан, город Душанбе, проспект Рудаки, 17. Телефон: **8888-535-33**

Information about the author: *Ibodulloeva Amina Muminovna* – Tajik National University, 2nd year master`s student of Faculty of Biology. **Address:** 734025, Republic of Tajikistan, Dushanbe, Rudaki Ave., 17. Phone: **8888-535-33**

ТАҲЛИЛИ ТАЪСИРИ МУТАҚОБИЛАИ БАЙНИГЕНҲО ДАР ТАШАККУЛИ МОИЛИИ ИРСӢ ПАЙДО НАМУДАНИ ДИАБЕТИ ҚАНДИ ШАКЛИ ГЕСТАТСИОНӢ

Қосимов Р. Б., Саноева С. Д.
Донишгоҳи миллии Тоҷикистон

Аз соли 1999 аз рӯи таснифоти тасдиқкардаи ташкилоти байналмилалӣ чаҳонӣ диабети навъи I, диабети навъи II, диабети занони ҳомиладор ва «дигар навъҳои мушаххаси диабет» ҷудо карда мешавад [5]. Инчунин, истилоҳи диабети аутоиммунӣ ниҳонӣ дар калонсолон ва як қатор шаклҳои камёфттарини диабети қанд фарқ мекунад. Диабети гестатсионӣ як ҳолати патологӣ мебошад, ки бо гипергликемия тавсиф мешавад, ки ҳангоми ҳомиладорӣ дар баъзе занон руҳ мегирад ва одатан пас аз таваллуд худ ба худ аз байн меравад. Дар ҳолати ҳомиладорӣ беморони гирифтори диабети қандро фарқ кардан лозим аст. Тибқи тавсияҳои ассотсиатсияи байналмилӣ диабетҳо, намудҳои зерини диабети қанд дар занони ҳомиладор фарқ мекунад: 1. Диабети навъи I ва навъи II, ки пеш аз ҳомиладорӣ ташхис шудааст; 2. Диабети қанд дар давраи ҳомиладорӣ - ин истилоҳ ҳама гуна вайроншавии таҳаммулпазирии глюкозаро дар бар мегирад, ки ҳангоми ҳомиладорӣ руҳ мегирад [3].

Қор дар муассисаи давлатии маркази тиббии шаҳрии ба номи Аҳмадов Карим, шӯъбаи эндокринология бо истифода аз карточкаҳои тиббии беморон гузаронида шудааст.

Диабети ҳомиладории гестатсионӣ дар занҳои ҳомила ин як мушкилоти муҳимми байнисоҳавӣ мебошад. Натиҷаҳои ба даст омада нашон доданд, ки тафовут дар басомади паҳншавии вариантҳои генотипҳо ва аллелҳо барои 4 варианти полиморфии се генҳои омӯхташуда дар занони гирифтори бемории диабет гестатсионӣ аз ҷиҳати омӯри хеле зуд-зуд рӯи мемиҳад. Ин метавонад робитаи генҳоро (KCNJ11, PPARG, TCF7L2)-ро бо хатари ташаккули ДГС нишон диҳад. Арзёбии саҳми комплекси омилҳои генетикӣ ба хатари ташаккули ДГС бо усули коҳиши андозагирии бисёрҷониба анҷом дода шуд. 7 генотипи хавфи зиёд ва 15 генотипи хавфи кам шудани ташаккули ДГС ба даст оварда шуданд.

Моилияти генетикӣ ба ДГС ҳамчун маҷмӯи аллелҳои аз ҷиҳати функционалӣ номусоиди гурӯҳҳои гуногуни генҳо ҳисобида мешавад, ки барои бисёре аз онҳо полиморфизм муқаррар шудааст. Таъсири мутақобилаи детерминантҳои генетикии номусоид ва ҳанӯз пурра муайяннашуда бо омилҳои ангезандаи муҳити зист барои эҳтимолияти баланди рушди ин патология шароит фароҳам меорад. Бо дарназардошти шабоҳати патогенетикии ДГС ва диабет навъи 2, омӯзиши ассотсиатсия бо ДГС-и генҳои номзад барои диабет навъи 2 зарур аст [1, 2, 3].

Дар ДГС, ки бемории бисёрфакторӣ аст, як варианти ягонаи генетикӣ метавонад ба фенотип таъсири сусти инфиродӣ дошта бошад, аммо дар якҷоягӣ бо вариантҳои дигар ин таъсир метавонад ба таври назаррас афзоиш ёбад. Таҳлили вариантҳои генҳои аллелий (KCNJ11 K23E C>T, PPARG P12A C>G, TCF7L2 IVS3 C>T, TCF7L2IVS4 G>T) дар якҷоягӣ бо маълумоти клиникӣ ва мутақобилаи генҳо ҳамчун як равиши ояндадор барои муайян кардани беморон ҳангоми хатари баланди рушди ДГС мебошад [4, 5, 6].

Патологияи экстрагениталии декомпенсатсионӣ, диабет намуди 1 ва 2, дар ҳолати ҳомиладории чандқарата эҳтимолияти пайдошавиаш мавҷуд мебошад. Ҳама занон аз омӯзиши генетикии молекулавӣ тавассути пиросеквенсия бо истифода аз системаи таҳлили генетикии силсилаи PyroMark Q24 гузаронида шуданд. Баъдан, реаксияи пиросеквенсия ва таҳлили натиҷаҳои бадастомада гузаронида шуданд. Муайян кардани реаксияи синтези пиросеквенсия ба таври худкор дар вақти воқеӣ бо истифода аз пиросеквенатори силсилаи PyroMark Q24 анҷом дода шуд. Мо 4 варианти полиморфии локусҳоро дар генҳои KCNJ 11, PPARG, TCF7L2 омӯхтем, ки натиҷаҳо дар ҷадвали 1 пешниҳод карда шудааст.

Ҷадвали 1. - Вариантҳои полиморфии локуси генҳои омӯхташаванда

Локуси генӣ	Вариантҳои генотипҳо	ва	Намуди сафеда	Полиморфизм	Мавқеи ҷойгиршавии ген
KCNJ11	GCCA/GAGCCCAAGT		Аз АТФ- вобастаи канали калий	K23E C>T	rs5219
PPARG	G/C GTCAATAAGA		Омили транскрипсионии PPAR γ	P12A C> G	rs1801282
TCF7L2	C/GTATATAATT		Омили 7-уми транскрипсионӣ	IVS3 C> T	rs7903146
TCF7L2	GTC/AATTCTTGCC		Омили 7-уми транскрипсионӣ	IVS4 C> T	rs12255372

Эъзоҳ: А-аденин; Т-тимин; Г-гуанин; С-ситозин.

Таҳлили омории ин маълумот бо истифода аз баъди нармфзори Statistica 7.0 гузаронида шуд. Тафовут байни тағйирёбандаҳои ғайрипараметрӣ бо истифода аз санҷиши Pearson χ^2 муайян карда шуд. Хавфи нисбӣ аз рӯи таносуби коэффитсиентҳо (OR) бо фосилаи 95% боварӣ (95% индекси массаи бадан) арзёбӣ карда шуд. Гипотезаи нул дар $p < 0,05$ рад карда шуд. Санҷиши мувофиқати тақсмоти генотипҳо ба қонуни Харди - Вайнберг дар ҳарду намуна бо истифода аз санҷиши χ^2 бо истифода аз барномаи мувожинати Харди - Вайнберг анҷом дода шуд.

Барои муайян кардани майлияти генетикӣ ба рушди ДГС, таҳлили муқоисавии тақсмоти аллелҳо ва генотипҳо барои вариантҳои полиморфии генҳои KCNJ11 (K23E C>T), PPARG (P12A C>G), TCF7L2 (IVS3 C>T), TCF7L2 (IVS4 G>T) дар занони гурӯҳҳои омӯзишӣ ва назоратӣ гузаронида шуд. Тақсмоти баҳамоии аллелҳо ва генотипҳои полиморфизмҳои генҳои омӯхташуда дар занон дар гурӯҳҳои тадқиқотӣ ва назоратӣ ба мувожинати Харди - Вайнберг мувофиқат карда шуд.

Таҳлили тақсимоти генотипҳо аз рӯи маҳалҳои полиморфизми генҳои омӯхташуда нақши аломатҳои полиморфизми KCNJ11 (K23E C>T), PPARG (P12A C>G) ва TCF7L2 (IVS4 G>T) -ро дар хатари ДГС нишон дод, ки дар занон дар гурӯҳи асосӣ аз ҷиҳати омӯри хеле зуд-зуд гомозиготаҳои KCNJ11 CC барои аломати полиморфизми KCNJ11 (K23E C>T) будаанд ($\chi^2 = 14,01$; OR = 4,52; 95% CI 1,92-10,61; $p < 0,0009$).

Гомозиготаҳои PPARG CC барои аломати полиморфизми PPARG (P12A C>G) ($\chi^2 = 10,68$; OR = 4,34; 95% CI 1,72-10,94; $p < 0,005$), TCF7L2 (IVS4) ГГ гомозиготҳои полиморфизми ГГ барои нишонаи GTCL4 (T) ($\chi^2 = 13,5$; OR = 4,69; 95% CI 1,87-11,81; $p < 0,001$) баробар гардид. Натиҷаҳо дар ҷадвали 2 пешниҳод шудааст.

Ҷадвали 2. - Тақсимоти ботартиби генотипҳои вариантҳои полиморфизми генҳои KCNJ11, PPARG, TCF7L2 дар гурӯҳи занҳои ҳомила ва назоратӣ

Генотип	Гурӯҳи таҷрибавӣ n=80	Гурӯҳи назоратӣ n=80	χ^2	ОШ - коэффициент	95% CI- фосилаи эътимоди
KCNJ11 CC	0,710	0,353	14,03	4,50	1,90
KCNJ11 CT	0,140	0,44		0,10	0,07
KCNJ11 TT	0,140	0,180		0,76	0,26
PPARG CC	0,801	0,487	10,66	4,35	1,70
PPARG CG	0,110	0,340		0,26	0,08
PPARG GG	0,080	0,15		0,47	0,12
TCF7L2 (IVS3) CC	0,73	0,654	1,15	1,14	0,05
TCF7L2 (IVS3) CT	0,137	0,156		0,88	0,26
TCF7L2 (IVS3) TT	0,110	0,180		0,55	0,17
TCF7L2 (IVS3) ГГ	0,810	0,475	13,3	4,67	0,85
TCF7L2 (IVS3) ГТ	0,050	0,32		0,10	0,03
TCF7L2 (IVS3) ТТ	0,133	0,190		0,63	0,21

Эзоҳ. Дар ин ҷо фарқиятҳо аз ҷиҳати омӯри муҳим, $p < 0,05$; ОШ - коэффициент; CI - фосилаи эътимод.

Дар муқоисаи генотипҳо барои полиморфизми TCF7L2 (IVS3 C>T) байни занон дар гурӯҳҳои таҷрибавӣ ва назоратӣ фарқияти аз ҷиҳати омӯри муҳим вуҷуд нашофт. Таҳлили тақсимоти аллелҳои генҳои омӯхташуда басомади баландтари ошкор шудани варианти аллели C-и локуси полиморфизми КДН KCNJ11 (K23E C>T) дар занони гурӯҳи асосӣ ($\chi^2 = 8,66$; OR = 2,59; 95% CI 1,36-4,94; $p < 0,05$).

Тамоюли монанд барои полиморфизми P12A C>G гени PPARG ошкор карда шуд: пасиҳамҷойгирии варианти C аллели гени PPARG дар занони гурӯҳи таҷрибавӣ нисбат ба занони гурӯҳи назоратӣ баландтар буд ($\chi^2 = 10,29$; OR = 3,21; 95% CI 1,53-6,7; $p < 0,05$). Илова бар ин, аллелҳои ғайримӯқаррари Г-и гени TCF7L2 (IVS4 G>T) дар занони ҳомиладор бо дараҷаи баланди аҳамияти омӯри нисбат ба занони гурӯҳи назоратӣ ($\chi^2 = 9,51$; OR = 2,88; 95% CI 1,14-5,75; $p < 0,05$) баробар шуд. Дар пасиҳамҷойгиршавии тақсимоти аллелҳо дар локусҳои полиморфизми генҳои омӯхташуда дигар фарқиятҳои аз ҷиҳати омӯри муҳим набуданд.

Натиҷаҳои санҷиши генетикаи молекулавии генҳои полиморфизми KCNJ11 (K23E C>T), PPARG (P12A C>G), TCF7L2 (IVS3 C>T), TCF7L2 (IVS4 G>T) дар занони гурӯҳҳои таҷрибавӣ ва назоратӣ ба мо имкон доданд, то муайян намоем, ки ассотсиатсияҳои генотипҳои омӯхташуда KCNJ11 CC, PPARG CC ва TCF7L2 (IVS4) ГГ бо хатари пайдошавии ДГС дар гурӯҳи занҳои ҳомилаи таҷрибавӣ зери хатар қарор дорад.

Тибқи ақидаи маъмулӣ, асоси майли ирсӣ ба патологияи бисёрмоила, ки ДГС-ро дар бар мегирад, маҷмуи мушаххаси аллелҳои якчанд генҳо мебошад, ки ба рушди беморӣ таъсир мерасонанд ё зухуроти клиникаи бемориро тағйир медиҳанд. Дар айни замон аксари муҳаққиқон чунин мешуморанд, ки вариантҳои генетикаи инфиродӣ дар ташаккули фенотипи патологӣ саҳми хеле кам доранд, бинобар ин, барои фаҳмидани робитаҳои асосии патогенези беморӣ, таҳлили таъсири мутақобилаи байнигени ва гени муҳити зарур буда, он дар нақши ташаккули фенотипи клиникаи беморӣ зарур аст.

Мавҷудияти аллелии варианти С дар генотип мувофиқи варианти полиморфии KCNJ11 эҳтимолияти инкишофи ДГС дар занони ҳомиларо зиёд мекунад ($\chi^2 = 8,66$; OR = 2,59; 95% CI 1,36-4,94; $p < 0,003$). Гузашта аз ин, хавфи пайдоиши ин патология танҳо дар сурати мавҷуд будани генотипи гомозиготии KCNJ11 CC барои аломати полиморфии KCNJ11 (K23E C>T) меафзояд ($\chi^2 = 14,01$; OR = 4,52; 95% CI 1,92-10,60; Аллели гени KCNJ11 T-и ин локуси гение мебошад, ки бар зидди ин патология таъсири муҳофизатӣ дорад ($\chi^2 = 8,66$; OR = 0,39; 95% CI 0,2-0,74; $p < 0,003$).

Маълум аст, ки маҳсулоти гени KCNJ11 сафедаҳо мебошанд, ки дар ташаккули каналҳои калий аз АТФ вобастагӣ дорад. Дар β -хучайраҳои гадуди зери меъда каналҳои калий вобаста ба АТФ дар танзими секретсияи инсулин, ки аз глюкоза ба вучуд омадаанд, нақши калидӣ мебозанд ва ба сулфонилмочевина равона карда мешаванд. Пӯшидани каналҳо ва ҷилавгирӣ аз кушодани онҳо секретсияи инсулинро оғоз мекунад. Ҳангоми тағйирёбии ин ген (аллели 23K дар гени KCNJ11), каналҳои калий сарфи назар аз интиқоли глюкоза кушода боқӣ мемонанд, ки дар натиҷа ҳавасмандкунии кофии ихроҷи инсулин ба ҷараёни хун дар ҷавоб ба гипергликемияро таъмин менамоянд [5,6].

Таҳлили натиҷаҳои генотипсозии занон дар гурӯҳҳои таҷрибавӣ ва назоратӣ барои полиморфизми PPARG (P12A C>G) нишон дод, ки мавҷудияти аллелии варианти С дар генотип имкони инкишофи ДГС дар занони ҳомиларо зиёд мекунад ($\chi^2 = 10,29$; OR = 3,21; 95% CI 1,53-6,7; $p < 0,001$). Тавре ки тақсимои генотипҳо дар як давра нишон медиҳад, хатари инкишофи ДГС танҳо дар сурати мавҷуд будани генотипи гомозиготии аллели гени PPARG CK барои нишонаи полиморфии PPARG (P12A C>G) меафзояд ($\chi^2 = 10,68$; OR = 4,34 95% CI 1, 72-10,94; $p < 0,005$). Аллели PPARG G, баръакс, бар зидди ин патология таъсири муҳофизатӣ дорад ($\chi^2 = 10,29$; OR = 0,31; 95% CI 0,15-0,65; $p < 0,001$).

Активаторҳои паҳншавии пероксисома ба монанди PPARG моддаҳои кимиёвиро мепайвандад, ки боиси афзоиши органеллаҳо мешаванд, ки оксидшавии кислотаи рағаниро мусоидат мекунад. PPARG асосан дар бофтаи чарбӣ ташаккул ёфта, дар дифференсиатсияи адипотситҳо иштирок мекунад, инчунин талаботи глюкозаи бофтаи мушакҳо ва ҳассосияти онро ба инсулин муайян мекунад. Ба таври муътадил суст шудани функцияҳои ин ретсептор бо коҳиши муқовимати инсулин ва зиёд шудани секретсияи инсулин аз ҷониби β -хучайраҳо ҳамроҳ мешавад, ки боиси коҳиши хатари инкишофи диабетти навъи 2, гиперинсулинемия мегардад [4].

Таҳқиқот аҳамияти локуси полиморфии TCF7L2 (IVS4 G>T)-ро дар майлияти ирсӣ ба ДГС нишон доданд, зеро мавҷудияти аллелии варианти G дар генотип барои варианти полиморфии TCF7L2 эҳтимолияти инкишофи ДГС дар занони ҳомила мегардад ($\chi^2 = 9,51$; OШ = 2,88; 95% CI 1,44-5,75; $p < 0,002$). Эҳтимол аллели TCF7L2T бар зидди ин патология таъсири муҳофизатӣ дорад ($\chi^2 = 9,51$; OR = 0,35; 95% CI 0,17-0,69; $p < 0,002$). Тақсимои генотипҳо барои як локуси генӣ нишон дод, ки хатари инкишофи ДГС танҳо дар сурати мавҷуд будани генотипи гомозиготии аллели TCF7L2 (IVS4) GG барои аломати полиморфии TCF7L2 (IVS4 G>T) меафзояд ($\chi^2 = 13,5$; OШ = 4,69; 95% CI 1,87-11,81; $p < 0,001$). Ген TCF7L2 як омили транскрипсияи T-хучайраро рамзгузорӣ мекунад, ки дар назорати гомеостази глюкоза иштирок мекунад. Ҳамин тариқ, афзоиши истехсоли маҳсулоти генӣ (T-аллели гени TCF7L2) ба вайрон шудани таҳаммулпазирии глюкоза ва коҳиши секрецияи инсулин оварда мерасонад [1, 2].

Фикрҳои дар боло овардашударо ҷамбаст намуда, ба чунин хулоса омадан мумкин аст, ки ассотсиатсияи маркерҳои полиморфии KCNJ11 (K23E C>T), PPARG (P12A C>G), TCF7L2 (IVS3 C>T), TCF7L2 (IVS4 G>T) бо хатари диабетти гестатсионӣ муқаррар карда шудааст: мавҷудияти вариант. аллелҳои KCNJ11: C дар генотип, PPARG: C ва TCF7L2: G имкони инкишофи ин патологияро дар занони ҳомила зиёд мекунад. Таҳлили таъсири мутақобилаи байнигенҳо имкон дод, ки генотипҳои зиёд ва кам шудани хатари инкишофи диабетти гестатсионӣ муайян карда шуда, модели се-локусии майли генетикӣ дошта ба ин патология ба даст оварда шавад. Инчунин, ассотсиатсияи локусҳои генҳои полиморфӣ бо хатари диабетти гестатсионӣ муқаррар карда шуд. Нишон дода шудааст, ки арзёбии ҳамачонибаи гурӯҳҳои гуногуни полиморфизмҳо, ки ба патогенези диабетти гестатсионӣ таъсир мерасонанд, дар арзёбии хатари инфиродии рушди беморӣ нисбат ба таҳлили

яквариат умедбахштар аст. Диабети гестатсионӣ ДГС ин як бемориест, ки бо гипергликемия мансуб мебошад, ки бори аввал хангоми тахлили ҳолати ҳомиладорӣ ташхис шудааст, аммо ба меъёрҳои диабети "ошкор" мувофиқат намекунад.

АДАБИЁТ

1. Авзалетдинова Д.Ш., Шарипова Л.Ф., Кочетова О.В., Моругова Т.В., Эрдман В.В., Сомова Р.Ш., Мустафина О.Е. Анализ ассоциаций полиморфного маркера rs7903146 гена TCF7L2 с сахарным диабетом 2-го типа в татарской этнической группе, проживающей в Башкортостане // Сахарный диабет. - 2016. - № 2. - С. 119-123.
2. Азарова Ю.Э., Клёсова Е.Ю., Сакали С.Ю., и др. Вклад полиморфизма rs11927381 гена IGF2BP2 в патогенез сахарного диабета 2-го типа. // Научные результаты биомедицинских исследований. - 2020. - № 1. - С. 9-19.
3. Баранов В.С. Геномика на пути к предиктивной медицине // Acta naturae. - 2009. - № 3. - С.77-88.
4. Болдырева Л. В. Сахарный диабет и новые взгляды на проблему // Символ науки - 2016. - № 4. - С. 93-95.
5. Бондарь И.А., Филипенко М.Л., Шабельникова О.Ю., Соколова Е.А., Ассоциация полиморфных маркеров rs7903146 гена TCF7L2 и rs1801282 гена PPAR γ (Pro12Ala) с сахарным диабетом 2-го типа в Новосибирской области // Сахарный диабет. - 2013. - № 4. - С. 17-22.
6. Бондарь И.А., Филипенко М.Л., Шабельникова О.Ю., Соколова Е.А., Отсутствие ассоциации полиморфных локусов rs5219 гена KCNJ11 и rs757110 гена AVCC8 с долгосрочным ответом на терапию препаратами сульфонилмочевины в Новосибирской области // Сахарный диабет. - 2015. - № 1. - С. 42-47.

ТАХЛИЛИ ТАЪСИРИ МУТАКОБИЛАИ БАЙНИГЕНХО ДАР ТАШАККУЛИ МОИЛИИ ИРСӢ ПАЙДО НАМУДАНИ ШАКЛИ ДИАБЕТИ ГЕСТАТСИОНӢ

Мақсади тадқиқот тахлили таъсири мутақобилаи байнигенҳо дар ташаккули майли ирсӣ доштан, хангоми ҳомила будани зан ба диабети гестатсионӣ мебошад. Шумораи таваллуди тифли зинда дар занони гирифтори гипергликемия ҳамасола зиёд шуда истодааст. Афзоиши мунтазами шумораи ҳомиладории мураккаб ва таваллуд дар беморони гирифтори ҳомиладории гестатсионӣ, инчунин оқибатҳои манфии дарозмуддат барои модар пайдо менамояд. Дар айни замон, ДГС як бемории бисёрфакторӣ ҳисобида мешавад, ки ба рушди он омилҳои сершумори генетикӣ хангоми ҳамкорӣ бо омилҳои зараровари экзогенӣ ва эндогенӣ таъсир мерасонанд. Дар нашрияҳои даҳсолаҳои охир маълумоти зиёде дар бораи умумии шабақаҳои генҳо ва механизмҳои молекулавӣ, ки боиси рушди ДГС ва дигар намудҳои диабет мешаванд, пайдо шуданд.

КАЛИДВОЖАҲО: генҳо, диабети гестатсионӣ, мутақобилаи байнигенӣ, усули кам кардани андозаҳои гуногунҷабха.

АНАЛИЗ ВЗАИМОДЕЙСТВИЯ ИНТЕРГЕНЕЗА В ФОРМИРОВАНИИ НАСЛЕДСТВЕННОЙ ПРЕДРАСПОЛОЖЕННОСТИ К ГЕСТАЦИОННОМУ ДИАБЕТУ

Цель исследования - проанализировать взаимодействие интергенеза в формировании наследственной предрасположенности у женщин с гестационным диабетом. Ежегодно увеличивается число живорождений женщин с гипергликемией. Неуклонный рост числа осложненных беременностей и родов у пациенток с гестационной беременностью также имеет отдаленные негативные последствия для матери. Поощряется поиск новых диагностических критериев для улучшения результатов лечения матери и перинатального плода. Разработка генного инженера дает возможность изучать молекулярные основы гестационной беременности. В настоящее время ДГС считают мультифакториальным заболеванием, на развитие которого оказывают влияние многочисленные генетические факторы при взаимодействии с экзогенными и эндогенными вредными факторами. В последние десятилетия многое стало известно об общей сети генов и молекулярных механизмах, способствующих развитию ДГС и других типов диабета.

КЛЮЧЕВЫЕ СЛОВА: гены, гестационный диабет, межгенетические взаимодействия, методы многомерной редукции.

ANALYSIS OF THE INTERACTION OF INTERGENESIS IN THE FORMATION OF HEREDITARY PREDISPOSITION TO GESTATIONAL DIABETES

The purpose of the study was to analyze the interaction of intergenesis in the formation of hereditary predisposition in women with gestational diabetes. The number of live births of women with hyperglycemia is increasing every year. The steady increase in the number of complicated pregnancies and childbirth in patients with gestational pregnancy also has long-term negative consequences for the mother. The search for new diagnostic criteria to improve maternal and perinatal outcomes is encouraged. The development of a genetic engineer makes it possible to study the molecular basis of gestational pregnancy. Currently, DHS is considered a multifactorial disease, the development of which is influenced by numerous genetic factors in interaction with exogenous and endogenous harmful factors. In recent decades, much has become known about the general network of genes and molecular mechanisms that contribute to the development of DHS and other types of diabetes.

KEYWORDS: genes, gestational diabetes, intergenetic interactions, multidimensional reduction methods.

Маълумот дар бораи муаллиф: Қосимов Р.Б. – Донишгоҳи миллии Тоҷикистон, д.и.б., профессори кафедраи биохимия. Суроға: 734025, Чумхурии Тоҷикистон, шаҳри Душанбе, хиёбони Рӯдакӣ, 17.

Саноева С.Д. – Донишгоҳи миллии Тоҷикистон, магистри факултети биология. **Суроға:** 734025, Ҷумҳурии Тоҷикистон, шаҳри Душанбе, хиёбони Рӯдакӣ, 17.

Сведение об авторах: *Косимов Р. Б.* - Таджикский национальный университет, д.б.н., профессор кафедры биохимии. **Адрес:** 734025, Республика Таджикистан, город Душанбе, проспект Рудаки, 17.

Саноева С. Д. – Таджикский национальный университет, магистр факультета биологии. **Адрес:** 734025, Республика Таджикистан, город Душанбе, проспект Рудаки, 17.

Information about the author: *Kosimov R. B.* – Tajik National University, Doctor of Biological Sciences, Professor of the Department of Biochemistry. **Address:** 734025, Republic of Tajikistan, Dushanbe, Rudaki Ave., 17.

Sanoeva S. D. – Tajik National University, master`s student of the Faculty of Biology. **Address:** 734025, Republic of Tajikistan, Dushanbe, Rudaki Ave., 17.

ОМУЗИШИ БАЪЗЕ ОМИЛҲОИ ГЕНЕТИКИИ БЕЗУРРИЁТӢ ДАР ЗАНОН

Файзова Ф. Қ., Қосимов Р.Б.
Донишгоҳи миллии Тоҷикистон

Бо сабаби назорати генетикӣ, шаклҳои безурриётӣ метавонанд аз ҷиҳати этиология ва вазнинии худ фарқ кунанд. Ин фарқият аз вайроншавиҳои ночизи оогенез то норасоии пурраи ҷинсҳои алоҳида шуда метавонад. Аз ин рӯ, ба ғайр аз санҷишҳои биохимиявии стандартӣ барои аниқ намудани безурриётӣ занон, тавсия дода мешавад, ки усулҳои молекулавӣ-ситогенетикӣ ва молекулавӣ-генетикӣ, ки барои баҳо додани ҳолати дастгоҳи генетикӣ ҳуҷайраҳои соматикӣ ва ҷинсии занон равона шудааст ба роҳ монда шаванд.

Ҳангоми безурриётӣ эндокринӣ пухта расидани тухмҳуҷайра вучуд надорад ё кам аст. Ин ҳолат бо синдроми тухмдони поликистикӣ, нокомии тухмдонҳои бармаҳал, гиперпролактинемия рух медиҳад. Безурриётӣ бо ҳалалдор шудани найҳои бачадон аз сабаби нуқсонҳои инкишоф ё аз сабаби бемориҳои илтиёбии узвҳои коси хурд ва манипулятсияҳои дохили бачадон алоқаманд мебошад. Безурриётӣ дар бачадон метавонад дар натиҷаи аномалияҳои модарзодии узвҳои таносул, равандҳои илтиҳобии музмини бачадон, полипҳо, адгезияҳо, вараҷаҳои бад ба вучуд ояд. Безурриётӣ аз нодуруст пайдоиши гарданаки бачадон аз сабаби деформатсияи гардани бачадон, ки ба ҳаракати нутфа монеъ мешавад пайдо мешавад. Инчунин, сабаби безурриётӣ метавонад эндомиетриоз ва безурриётӣ пайдоиши номаълум бошад. Сабабҳои безурриётӣ гуногун мебошад, якчанд сабабҳо вучуд доранд, ки ҷаро зан ҳомиладор шуда наметавонад, инҳо: патологияҳои генетикӣ ва модарзодии узвҳои репродуктивӣ, илтиҳоби узвҳои коси хурд, нобудшавии табиӣи функсияҳои системаи репродуктивӣ, номутавозунии мубодилаи моддаҳо ва афзоиши стресс, нокомии гормоналӣ ва дигар сабабҳо шуда метавонанд [3]. Безурриётӣ генетикӣ бо истифода аз усулҳои таъхисии лабораторӣ муайян карда мешавад. Тибқи омор, танҳо 10% ҳолатҳои безурриётӣ бо мутатсияҳои генҳо алоқаманд аст. Сабабҳои маълумии безурриётӣ генетикӣ дар занон ин аз ҳамдигар ҷудошавии нодурусти хромосомаҳо ҳангоми ташаккули тухм мебошад [1]. Дар маҷмӯъ безурриётӣ занон то 30% -ро аз ҷамъи занҳои таваллудкунанда ишғол мекунад ва ба он бояд диққати ҷиддӣ дода шавад. Ин омӯзишҳо моро водор менамояд, ки ба ҷанбаҳои генетикӣ безурриётӣ занон диққат диҳем. Баррасии ин мушкилот бояд дар ду ҳолат амалӣ карда шавад: а) қобилияти ҳуҷайраҳои репродуктивии занон барои ҳомиладори кифоя бошанд; б) қобилияти инкишофи ҷанин пас аз ҳомиладор шудани зан бояд мутадил нигоҳ дошта шавад. Маълум аст, ки омилҳои ирсӣ ҳадди аққал то 30-50% таъсири худро дар раванди ҳомиладорӣ мерасонад. Лекин шаклҳои вазнинии безурриётӣ дар занон воমেҳуранд, ки онҳо таъбабатнашаванда мебошанд. Овогенез як раванди мураккаби биологист, ки зери таъсири дақиқи назоратшавандаи фаъолсозӣ ва ғайрифаволшавии баъзе генҳо қарор гирифтааст. Натиҷаи кори ин генҳо раванди пухтарасии ҳуҷайратухмро назорат мекунад. Дар одамон дар ин раванд зиёда аз 2000 ген иштирок мекунад [1].

Дар ҳоле ки занон ду X-хромосома доранд, онҳо дорои генҳои SRX мебошанд, ки инкишофи чанинро дар занҳо ба вучуд меорад. X-хромосомаи дар занон дигар генҳоро низ доранд, ки барои истехсоли муқаррарии хучайратухм заруранд. Аммо, дар ин ҷо истисноҳо ҳастанд, яъне дар байни одамон, занони бо се X-хромосома (XXX) низ вомехӯранд ва баъзе занони дигар ба ҷои X дукарата X (ё X0) доранд. Истисноҳои дигар низ вучуд доранд, ки кори гени SRX вайрон шудааст (дар натиҷа як зани XXO) ё ба O-хромосома нусхабардорӣ карда мешавад (дар натиҷа тифли XO) таваллуд мешавад. Ин гуна ҳолатро тавассути гирифтани биопсия муайян кардан мумкин аст [1].

Дар айни замон, инчунин истифодаи усули таъхиси генетикии пеш аз имплантатсия барои интихоби чанинҳо бо маҷмуи муқаррарии хромосомаҳо пеш аз эмбриотрансфер дар давраи бордоркунии экстро-vitro имконпазир аст. Оқибатҳои абerratсияҳои сохтори хромосома дар кариотипҳои занони безурриёт дар намунаҳои гуногуни омӯхташуда гуногун буда, аз 1,6 то 4,2% -ро ташкил мекунад. Олимон Быков, В.А. ва дигарон. дар асоси маълумоти бадастомада дар бораи мавқеи ҷойгиршавӣ ва андозаи халтаҷаҳо, ҷудо кардани онҳо ба се зерминтақаҳои ба ҳамдигари номувофиқ дар маҳалли ҷойгиршавии X-хромосома, яъне Xq11.21-q11.23 пешниҳод кард, ки онҳо аз ҷойгиршавии порчаҳои гени AZFa, AZFb ва AZFc вобаста мебошанд [3]. Дар айни замон, барои занони гирифтори олигозооситимияи шадид таъхиси генетикии молекулавӣ пешниҳод карда мешавад. Сабаби асоси ин зичии баланди микроделетсияҳои X-хромосомаи ноустувор буда он моил ба аз даст додани маводи генетикӣ мебошад. Муайян кардани кариотип ва таҳлили микроделетсияҳои X-хромосома ба ҳамаи занони безурриёте, ки шумораи хучайратухмашон дар давраи пухтараси камтар аз 2 дона аст, ҳатмӣ мебошад. Бо истифода аз усули реаксияи занҷири полимераза (РЗП) дар гурӯҳи занони гирифтори носолимии хучайратухм, микроделетсияҳо дар 12,8% ва дар гурӯҳи занони гирифтори олигозоогонияи шадид - дар 9% ҳолатҳо ноҷӯриҳо дар сатҳи хучайратухм ёфт шуданд. Натиҷаҳо дар ҷадвали 1 оварда шудааст.

Ҷадвали 1. – Натиҷаи делетсияи локуси гени минтақаи дорои омилҳои азооогония - AZF дар X- хромосома ҳангоми гузаронидани реаксияи занҷири полимераза дар маркази тиббии «Насл»

№ т/т	Канали делетсия		Натиҷа
	Ср, Fam	Ср,Hex	
sX134 sX242	33,9	33,1	Делетсия мавҷуд нест
sX142 sX255	36,3	30,0	Делетсия мавҷуд нест
sX615 sX254	34,3	31,2	Делетсия мавҷуд нест
sX1125 sX84	32,5	35,0	Делетсия мавҷуд нест
sX1197 sX86	34,3	36,7	Делетсия мавҷуд нест
SRXX KBM	31,6	32,9	Гуне, ки SRX ба чинс алоқа дорад муайян карда шуд

Делетсияи X- хромосома дар минтақаи SRX ёфт шуд

Гузашта аз ин, дар баъзе ҳолатҳо, мавҷуд набудани зергурӯҳҳои AZFb ва AZFc аз сабаби мавҷудияти микроделетсияҳо - несткунии терминалии китфи дарози X-хромосомаи бо нуқтаҳои мобайнӣ дар ҷойгоҳи Xq11.2, ки дар таҳлили ситогенетикӣ мушоҳида мешаванд, ба амал омадааст. Зичии воҳурии микроделетсияҳои X-хромосомаҳо тақрибан 1 ҳолат дар 10 000 зан рост меояд. Илова бар ин норасоӣҳои кариотип, сабаби маълумтарини генетикии безурриёти занон гардида, нестшавии порчаи X-хромосома бо иштироки локуси гени минтақаи дорои омилҳои азоогония - AZF мебошад. Дар асоси натиҷаҳои санҷишҳои генетикӣ ва машварати генетикии тиббӣ дараҷаи хатари таваллуди кӯдакони дорои функсияҳои репродуктивии носолим баррасӣ карда мешавад. Инчунин, барои арзёбии хусусияти пайдоиши микроэлементҳои X-хромосома дар натиҷаи мутатсия ва ё

меросӣ, ташхиси молекулавии генетикии занон зарур аст. Илова бар норасоиҳои кариотип, сабаби маъмултарини генетикии безурриёти дар занҳо ин нестшавии Х-хромосома бо иштироки локуси гении минтақаи дорои омилҳои азоогония - AZF мебошад. Ҳазфи локуси гений бо дараҷаҳои гуногуни вайроншавии оогенез - аз коҳиши мӯтадили фаъолият то қариб ба пуррагӣ мавҷуд набудани ҳучайраҳои чинсӣ дар найчаҳои наслгузар алоқаманд аст. Паҳншавии ин мутатсия дар байни заноне, ки норасоии шадид дар нишондиҳандаҳои оограмма доранд, дар байни аҳоли ба таври васеъ фарқ мекунад ва ба ҳисоби миёна 7,6% -ро ташкил медиҳад. Нобудшавии локуси гении AZF бо дараҷаҳои гуногуни вайроншавии оогенез аз камшавии мӯтадили фаъолият номутадил то тамоман мавҷуд набудани ҳучайраҳои чинсӣ дар найчаҳои тухмгузар, алоқаманд аст.

Полиэтиологияи безурриёти занон, мураккабии патогенези беморӣ, инчунин муносибати функционалии соҳаи чинсӣ бо ҳама системаҳо ва узвҳо дар таҳияи усулҳои муносиби табобат мушкilotи зиёд ба вучуд меорад. Самаранокии пасти терапия, инчунин аз надоштани маълумот дар бораи сабабҳои безурриёти вобаста аст. Бо дарназардошти он, ки шумораи зиёди генҳои потенциали дар оогенез иштирок мекунад, тахмин кардан мумкин аст, ки мутатсия ё полиморфизм дар генҳои номзад, ки оогенезро танзим мекунад, асосан шаклҳои идиопатикии ихтилоли оогенезро ташкил медиҳанд. Бо вучуди ин, сарфи назар аз ҷустуҷӯи пуршиддати нишонгузориҳои нави генетикӣ, то ҳол ягон мутатсияи полиморфизмӣ аз ҷиҳати клиникӣ аҳамиятнок (ба истиснои алоқаманд бо Х-хромосома) муайян карда нашудаанд.

АДАБИЁТ

1. Сухих Г.Т., Назаренко Т.А. Бесплодный брак. Современные подходы к диагностике и лечению / Г.Т. Сухих. - М.: ГЭОТАР-Медиа; 2010. 518 с.
2. Филлипов О.С. Причины и факторы развития бесплодия среди населения Сибири. Эпидемиология и инфекционные болезни. 2002;(3):47.
3. Краснопольская К. В., Назаренко Т.А. Клинические аспекты лечения бесплодия в браке / К.В. Краснопольская. - Москва: ГЭОТАР-Медиа; 2014. 376 с.

ОМУЪЗИШИ БАЪЗЕ ОМИЛҲОИ ГЕНЕТИКИИ БЕЗУРРИЁТИ ДАР ЗАНОН

Тадқиқоти генетикӣ дар кариотип ба мо имкон дод, ки тағйиротро дар сатҳи хромосомаҳои ҳучайраҳои чинсӣ муайян намоем. Бисёре аз таҳқиқотҳои мо нишон доданд, ки дар байни занон безурриёти дар ташаккули овогенез, тағйироти хромосомавӣ, микдорӣ ё сохторӣ дар 5-15% ҳолатҳо пайдо мешавад. Дар ин ҳолатҳо ташаккули гайримуқаррарии Х-хромосомаҳои чинсии то 75% ва аутосомаҳо ва ё хромосомаҳои гайричинсӣ то 25% -ро ташкил медиҳанд. Натиҷаҳои таҳқиқоти сершумори мо оид ба нақши омилҳои ирсӣ дар этиологияи безурриёти мавқеи пешбарандаи ин омилҳоро дар сохтори норасоии репродуктивӣ дар занон нишон доданд. Ҳамин тавр, омилҳои генетикӣ ҳадди аққал 30-50% натиҷаҳои вазнини безурриётиро дар занони муайян мекунад.

КАЛИДВОЖАҲО шаклҳои вазнини безурриёти, ҷанбаҳои генетикӣ, ҳучайраҳои репродуктивии зан, инкишофи чанин, кариотип, оосит.

ИЗУЧЕНИЕ НЕКОТОРЫХ ГЕНЕТИЧЕСКИХ ФАКТОРОВ БЕСПЛОДИЯ У ЖЕНЩИН

Генетические исследования кариотипа позволили выявить изменения хромосомных уровней половых клеток. Многие наши исследования показали, что бесплодие у женщин возникает при формировании овогенеза, хромосомных, количественных или структурных изменений в 5-15% случаев. В этих случаях образование аномальных Х-половых хромосом составляет до 75 %, а аутосомных или неполовых хромосом — до 25 %. Результаты наших многочисленных исследований роли генетических факторов в этиологии бесплодия показали ведущую роль этих факторов в структуре репродуктивной недостаточности у женщин. Таким образом, генетические факторы определяют не менее 30–50% исходов тяжелого бесплодия у женщин.

КЛЮЧЕВЫЕ СЛОВА: тяжелые формы бесплодия, генетические аспекты, женские половые клетки, эмбриональное развитие, кариотип, оосит.

STUDY OF SOME GENETIC FACTORS OF INFERTILITY IN WOMEN

Genetic studies of the karyotype revealed changes in the chromosomal levels of germ cells. Many of our studies have shown that infertility in women occurs during the formation of oogenesis, chromosomal, quantitative or structural changes in 5-15% of cases. In these cases, the formation of abnormal X-sex chromosomes is up to 75%, and autosomal or non-sex chromosomes - up to 25%. The results of our numerous studies of the role of genetic factors in the etiology of infertility have shown the leading role of these factors in the structure of reproductive failure in women. Thus, genetic factors determine at least 30–50% of the outcomes of severe infertility in women.

KEYWORDS: severe forms of infertility, genetic aspects, female germ cells, embryonic development, karyotype, oocyte.

Маълумот дар бораи муаллифон: Донишгоҳи миллии Тоҷикистон, магистри факултети биология. **Суроға:** 734025, Ҷумҳурии Тоҷикистон, шаҳри Душанбе, хиёбони Рӯдакӣ, 17.

Қосимов Р.Б. – Донишгоҳи миллии Тоҷикистон, профессори кафедраи биохимия. **Суроға:** 734025, Ҷумҳурии Тоҷикистон, шаҳри Душанбе, хиёбони Рӯдакӣ, 17.

Сведение об авторах: **Файзова Ф. К.** – Таджикский национальный университет, магистр факультета биологии. **Адрес:** 734025, Республика Таджикистан, город Душанбе, проспект Рудаки, 17.

Қосимов Р.Б. – Таджикский национальный университет, профессор кафедры биохимии. **Адрес:** 734025, Республика Таджикистан, город Душанбе, проспект Рудаки, 17.

Information about the author: **Fayzova F.K.** – Tajik National University, master's student of the Faculty of Biology. **Address:** 734025, Republic of Tajikistan, Dushanbe, Rudaki Ave., 17.

Қосимов Р.Б. – Tajik national University, Professor of the Department of Biochemistry. **Address:** 734025, Republic of Tajikistan, Dushanbe, Rudaki Ave., 17.

УДК: 591.1:336(575.3)

ОМУЗИШИ ШИДДАТНОКИИ ЭҲСОСӢ ВА ИЗТИРОБ ДАР ДОНИШЧӢӢНИ ШАКЛИ КРЕДИТИИ ТАҲСИЛ

Устоев М.Б., Ботурова Р.Ӣ.
Донишгоҳи миллии Тоҷикистон

Муайян карда шудааст, ки тағйирёбии ҷамъият тарзи зисту зиндагонӣ метавонад ба организми ҷавон таъсири гуногун расонад. Мувофиқи нишондоди баъзе олимон [6, с.10., 11, с.277, 12. с.266, 7, с.24]. Бо баробари мураккаб намудани барномаи таълимӣ ба сарбории иловагӣ дар донишчӯён баландшавии шиддатнокии эҳсосӣ ва изтиробро мушоҳида намудан мумкин аст. Мувофиқи натиҷаҳои баъзе олимон [1, с.143, 3, с.218, 5, с.29] ба ҳолати умумии донишчӯёни макотиби олии тарзи ҳаёти онҳо, камҳаракатӣ ва тағйирёбии равонӣ, эҳсосӣ ва дигар одатҳои бад таъсири манфӣ мерасонад. Ин тағйиротро хусусан дар давраи сессияи санҷишу имтиҳонҳо мушоҳида намудан мумкин аст, ки яке аз мушкилоти физиологияи ҳозиразамон ба ҳисоб меравад. Барои муайян намудани тағйирёбии шиддатнокии эҳсосӣ дар донишчӯён нишондиҳандаҳои асосӣ ин фаъолияти дил, набзи артериявӣ, зудии нафаскашӣ таъсири асабҳои симпатикӣ ва парасимпатикӣ ба ин нишондодҳо. Гузаронидани таҷрибаҳо оиди муайян кардани тағйирёбии системаҳои вегетативӣ вобаста аз шакли таҳсил, истифодаи сарбории иловагӣ дар ин раванд ба ҳисоб меравад.

Мавод ва усули таҳқиқот. Таҳқиқотҳо дар кафедраи физиологияи одам ва ҳайвоноти факултети биология дар 20 нафар донишчӯёни соли дуҷуми таҳсил, ки ба кафедра фаро гирифта шудаанд, гузаронида шудааст. Таҳқиқотҳо дар давраи сессия ва баъди имтиҳонҳо дар шароити муқаррарӣ дар синфхонаҳо дар ду гурӯҳ донишчӯён гузаронида шудааст. Пеш аз гузаронидани таҳқиқотҳо ҳамаи таҳқиқшавандаҳо пешакӣ огоҳ карда шудаанд. Барои таҳқиқ ва баҳо додан ба нишондиҳандаҳои кори дилу рағҳо аз усулҳои анъанавӣ истифода бурда шуд. Барои омӯзиши кори дилу рағҳо зудии кори дил дар 1 – дақиқа меъёран ба 60-80м/д, фишори систолии ва диастолии артериявӣ 120/80 – 60/90 мм ст.сим. ба назар гирифта шуд. Барои баҳодиҳии вазифаи гардиши хун чунин нишондиҳандаҳо ба интиҳоб карда шуданд. Фишори набзи артериявӣ бо мм ст.сим. фишори артериявӣ (систолигӣ, диастолигӣ), ҳаҷми дақиқавии хун (ҲДХ) дар 1 дак. Барои муайян кардани фишори артериявӣ аз асбоби танометри механикӣ ва нимаавтоматикӣ маркаи UA-703 истифода карда шуд. Ҳолати шиддатнокии эҳсосии донишчӯён бо тестҳои Ч.Спилберг бо тағйироти Ю.Л. Ханин истифода карда шуд, ки ба таври ҳолгузорӣ ба роҳ монда шуд. Ҳолати изтироб то 35 ҳол паст 28 ҳол, миёна 42 ҳол ва баланд 46 ҳол гузорӣ карда шуданд. Ҳолати номуътадили эҳсосӣ – ин ғайри қаноатбахш будани ангезанда, изтироб, тарс ва ғайра ҳисоб карда шуд. Шиддатнокии эҳсосӣ натиҷаи баҳодиҳии субъективии донишчӯён, ки дар ҳаёти

онҳо чихел ҳодисаҳо ва дараҷаи қонёгардонидани талаботи дараҷаи гуногун мебошад. Дар таҳқиқотҳои гузаронидашуда чунин усулҳои иловагӣ ба монанди худбаҳодиҳӣ сӯхати нисбатан бад, қаноатбахш, хуб, нисбатан хуб истифода карда шудаанд. Натиҷаҳои бадастовардашуда бо коркарди омори аз усулҳои [10, с.560, 8, с.89] бо истифодаи усули таҳлили натиҷаҳо аз барномаи компютери Microsoft office Excel 2010.

Натиҷаҳои таҳқиқотҳо. Таҳқиқотҳо нишон доданд, ки барои танзими ҳолати таълиму тарбия ва ҳолати равонии истифодабарии хосияти эҳтиётии одам ва ба кор даровардани қобилиятҳои онҳо барои стресси равони эҳсосӣ дар ҷараёни таҳсил ва инчунин дар давраи сессияи имтиҳони фаъолияти вазифаи системаи асаб зарурият дорад. Ҳангоми муқоиса намудани нишондиҳандаҳои тонуси мушаки, вазни бадан ва дигар узвҳои ҳаракат то ва баъди сессия тағйирот ба амал намеояд.

Фаъолияти системаи узвҳои вегетативӣ хусусан системаи дилу рағҳо натиҷаи нишондоди таҳқиқотҳо муайян карданд, ки дар зудии қори дил пеш ва баъд аз супоридани имтиҳон фарқият кам дида мешавад, яъне аз 53 то 110 маротиба/дақиқа дарбар мегирад. Ин нишондиҳандаҳо аз давра ба давра қобилияти мутобиқшавӣ доштани донишҷӯён дарак медиҳад. Баъзе тағйиротҳо дар аввали сессия дидан мумкин аст, ки кашишхурии дил 85-93 маротиба дақиқа ташкил мекунад. Аз ҷиҳати фоизнокӣ бошад дар 30% донишҷӯён дар аввали сессия ва 10% дар охири сессия дидан мумкин аст. Фишори систолии артериявӣ дар аввали сессия ба нишондиҳандаи аз 97 то 138 мм ст. симоб дар охири сессия бошад ин нишондиҳанда 85-140 мм. ст. симобро ташкил медиҳад. Ҳамзамон дар фишори диастолии артериявӣ дар аввали сессия то ба 52,1 то ба 92 мм.ст. бошад пас дар охир вай то ба 58-60 мм.ст.симоб баробар аст. Ҳолати баландшавӣ дида намешавад. Ҳолати пастшавии нишондодҳои фишори артериявии систоли ва фишори артериявии диастоли нисбатан паст буда ба 90 ва 45 мм.ст.симоб баробар аст. Ин нишондиҳандаҳо дар аввали сессия дар 6% донишҷӯён дида мешавад. дар охири сессия бошад дар 15% донишҷӯён дида мешавад. Муайян карда шуд, ки дар аввали сессия фишори артериявии систоли дар 50% донишҷӯён дида мешавад. Дар охири сессия бошад то ба 30% кам мешавад. Ин нишон медиҳад, ки шиддатнокии эҳсосӣ дар донишҷӯён баъд аз супоридани имтиҳонҳо нисбатан паст мешавад (ҷадвали 1).

Ҷадвали 1. Тағйирёбии нишондиҳандаҳои вегетативии дар донишҷӯён дар аввал ва охири сессия ($m \pm m$). n= 20.

Нишондиҳанда	Дар аввали сессия	Дар охири сессия
ФСА мм.ст.симоб	125,1±2,1	112,1±2,1
ФДА мм.ст.симоб	76,2±1,2	70,3±1,5
АД воҳиди шартӣ	120,5±1,5	110±2,3

Ҳаҷми дақиқавии хуни (ХДХ), то имтиҳон аз 4010,25 то 4891,12 мл/дақиқа ташкил мекунад. Баъди имтиҳон бошад ин нишондод нисбатан тағйир ёфта аз 3070,10 то 5225,38 мл/ дақиқа ташкил медиҳад. Муайян, карда шуд, ки ҳаҷми дақиқавии хун (ХДХ) ба меъёр наздик пеш аз имтиҳон дар 70% донишҷӯён аз меъёр баланд мешавад. Ин натиҷа дар 10 донишҷӯ гузаронида шуд. Дар охири сессия бошад ин нишондиҳанда муттаносибан ба 40 ва 25% баробар мешавад.

Потенсиали мутобиқшавӣ то имтиҳон дар миқёси аз 2,10 то 4,0 хол баъди имтиҳон бошад тағйироти на он қадар зиёдро дидан мумкин аст, ки дар миқёси 1,20 – 2,8 хол баробар мешавад. Теъдоди донишҷӯёни ин нишондиҳандаҳо бошад то имтиҳон 35% баъди имтиҳон 30% донишҷӯёнро дар бар мегирад, ки аз шиддатнокии тарзи мутобиқшавӣ шаҳодат медиҳад (расми 1).

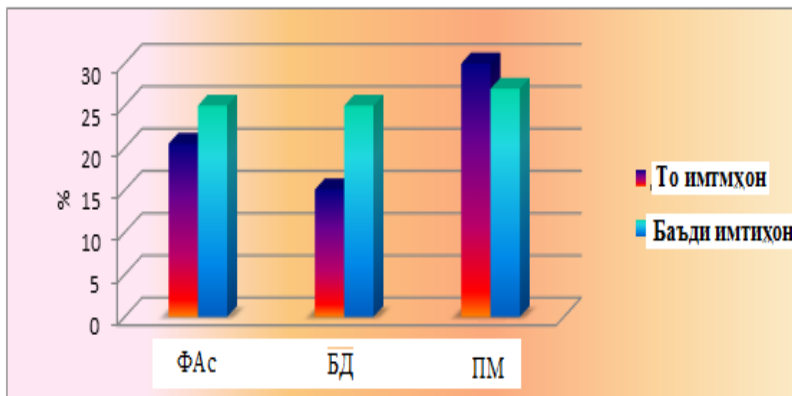

Расми 1. - Динамикаи пайдошавии таъсири шиддатнокии эҳсосӣ ба фаъолияти дилу рағҳои донишҷӯёни шакли кредитии таълим.

Ишораҳои шартӣ. Дар хати ординат пайдошавии нишондиҳандаҳои вегетативӣ то имтиҳон. Дар хати абсисс фаъолияти дилу рағҳо нишондиҳандаи вегетативии Кердо бошад то имтиҳон дар 60% баъди имтиҳон дар 40% - таҳқиқшудагон аҳамияти нисбатан манфӣ дошта, то имтиҳон дар 20% баъди имтиҳон дар 28% баробар аст. Шиддатнокии эҳсосӣ (ШЭ) то имтиҳон аз 10 то 35 холро ташкил мекунад. Нишон дода шудааст, ки 60% донишҷӯён дараҷаи пасти изтиробро доранд. Дараҷаи баланди изтиробро дар 8% донишҷӯён дидан мумкин аст. Баъди сессия шиддатнокии эҳсосии донишҷӯён 13-40 холро дар бар мегирад, теъдоди пастшавии изтиробии донишҷӯён хеле зиёд шуда, қариб 75% онҳоро дар бар мегирад. Натиҷаи таҳқиқотҳо нишон медиҳанд, ки дар бисёри донишҷӯёни гуруҳи додашуда сарбории таълимӣ дар ҳарду ҳолат тағйирёбии ҳаракати хун, фишори систолии артериявӣ, нишондиҳандаи дуоимин, ҳаҷми дақиқавии хун ва ғайраҳоро дар бар мегирад. Нишон дода шудааст, ки тағйироти аниқро дар донишҷӯён дар давраи имтиҳон мушоҳида кардан мумкин аст. Ба ғайр аз муайян кардани шиддатнокии эҳсосӣ дар донишҷӯён, инчунин, ҳолати фаъолияти системаи дилу рағҳо, изтироб дар рафти шакли таълимии кредитӣ муайян карда шуд. Дар асоси таҷрибаҳо нишондиҳандаҳои вегетативӣ ба монанди зудии кори дил ба ҳисоби миёна $72,3 \pm 2,4$ к/м ташкил дод. Таҳлили нишондиҳандаҳои морфобиологӣ дар донишҷӯён нишон дод, ки дар аввал ва охири сессия фарқи кулӣ мушоҳида карда намешавад (ҷадвали 2.).

Ҷадвали 2. Нишондиҳандаҳои вегетативии организми донишҷӯёни шакли кредитии таҳсил дар аввал ва охири сессия ($m \pm m$). n= 20.

Нишондиҳанда	Дар аввали сессия	То имтиҳон	Баъди имтиҳон
ЗҚД м/дақ	$73,1 \pm 2,1$	$85,3 \pm 1,4$	$80,1 \pm 2,2$
ФСА	$115,5 \pm 2,5$	$125,1 \pm 1,8$	$115,5 \pm 3,1$
ФДА	$75,1 \pm 3,2$	$86,2 \pm 2,5$	$82,3 \pm 1,8$
НД воҳ. шартӣ	$90,2 \pm 2,7$	$115,1 \pm 2,8$	$105,1 \pm 2,1$
ҲДХ мл/дақ	$4010 \pm 2,5$	$5340 \pm 4,5$	$4530 \pm 6,8$

Нишон дода шудааст, ки дар аввали сессия дар 55% донишҷӯён нишондиҳандаи вазни бадан кам мешавад. Дар охири сессия бошад теъдоди донишҷӯёне, ки вазни баданашон аз меъёр кам аст 30%-ро ташкил мекунад, дар он ҳолате ба вучуд меояд, ки фаъолияти ҷисмонии донишҷӯ, камҳаракатӣ, вайроншавии речаи хӯрокхурӣ ва шиддатнокии эҳсосӣ мушоҳида карда мешавад. Таҳқиқотҳо нишон доданд, ки зудии кори дил пеш ва баъд аз супоридани имтиҳон аз 60 то 110 и/дақиқаро ташкил медиҳад. Фишори систолии артериявӣ (ФСА) пеш аз экзамен аз 95 то 125 мм.ст.симоб баробар аст. Ҳолати пастшавӣ дар 16% донишҷӯён то сессия мушоҳида карда шуд. Фишори артериявӣ (ФА) бошад баъди имтиҳон нисбат то имтиҳон баланд мешавад. Таҷрибаҳо нишон доданд, ки то имтиҳон дар 7% таҳқиқшудагон ФСА аз меъёр зиёд (95 мм.ст.симоб) баъди имтиҳон ин нишондиҳанда нисбатан баланд буда қариб 25%-ро ташкил медиҳад. ФДА пеш аз имтиҳон 75 мм.ст.симоб баъди имтиҳон ин нишондиҳанда ба 76 мм.ст.симоб баробар мешавад. Нишондиҳандаи

дуюмин низ аз меъёр зиёд буда, 75-85 воҳиди шартиро ташкил мекунад, нишон дода шудааст то имтиҳон дар 35% баъди имтиҳон дар 75% донишҷӯён Н/Д аз сабаби ба таври ратсионали кор накардани дил мушоҳида мешавад. Нишондиҳандаи ҳаҷми дақиқавии хун (ХДХ) аз он шаҳодат медиҳад, ки то имтиҳон дар 28% донишҷӯён ин нишондиҳанда меъёрӣ мебошад. Аз меъёр зиёд дар 70% донишҷӯён дидан мумкин аст. Дар давраи имтиҳон ин нишондиҳандаҳо 15 ва 55%-ро ташкил мекунанд. Нишонаи вегетативии мусбии Кердо (НВМ) то имтиҳон дар бисёрии донишҷӯёни ташхисшуда мушоҳида мешавад. Баъди имтиҳон нишондиҳандаи манфиро дар 8% донишҷӯён дидан мумкин аст. Фоизнокӣ бошад мутаносибан ба 25 ва 15 фоиз баробар аст (расми 3.).

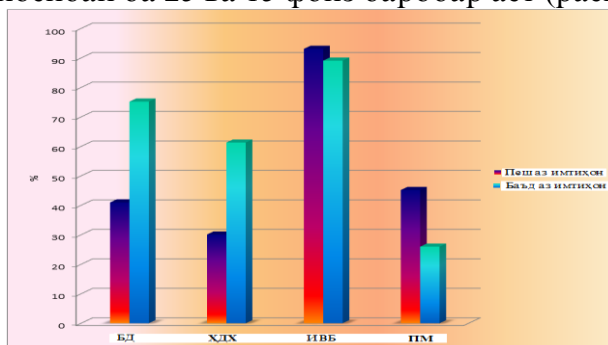

Расми 3. - Динамикаи нишондиҳандаи вегетативӣ дар донишҷӯёни шакли кредитии таҳсил.

Ишораҳои шартӣ – Дар хати ординат мутаносибии фоизноки нишондиҳандаҳои вегетативӣ то ва баъди имтиҳон

Дар хати абсисс фаъолияти дил ва рағҳо

Баробарии вегетативӣ фақат дар 6% донишҷӯён дида мешавад.

Нишондиҳандаи мутобиқшавӣ нишон медиҳад, ки то имтиҳон дар 50% баъди имтиҳон дар 23% донишҷӯён шиддатнокии мутобиқшавӣ мушоҳида мешавад. Шиддатнокии эҳсосӣ бошад мувофиқи таҳқиқот ба навбат фаъолият намудани асабҳои симпатикӣ ва парасимпатикӣ дида мешавад. Нишон дода шудааст, ки дар бисёр донишҷӯён танзими симпатикӣ мушоҳида карда мешавад. Дар давраи имтиҳон теъдоди вай зиёд шуда, то 80% ташкил мекунад. Танзимкунии парасимпатикӣ бошад ҳамагӣ 15% мебошад.

Муҳокима

Натиҷаҳои ба дастовардашуда дар давраи таҳқиқоти донишҷӯёни шакли кредитии таҳсил нишон доданд, ки дар системаи марказӣ, вегетативӣ, фаъолияти олии асаб, ҳолати функционалии кори дилу рағҳо ва системаи нафаскашӣ тағйирот мушоҳида карда мешавад. Муайян карда шудааст, ки аввалин тағйирот ҳангоми шакли таҳсили кредитиро дар кори системаи дилу рағҳо, нафаскашӣ, фишори систолӣ ва диастолӣ, ҳаҷми дақиқавии хун шиддатнокии эҳсосӣ дида мешавад. Дар донишҷӯёни шакли кредитии таҳсил имконияти пасти мутобиқшавии организм аз ҳисоби камҳаракатӣ, камдохилшавии оксиген, ки организм муддати дароз дар ҳолати гипоксия қарор дорад. Дар давраи сессияи дуҷум (спроби усули) Штанге истифода карда шуд, нишон дод, ки дар давраи имтиҳони дар 50% донишҷӯён аз меъёр кам ва дар сессияи шашум дар 25% дида мешавад. Нишондиҳандаи проби Генчи, вай мутаносибан ба 83 ва 60% баробар аст. Пастшавии ҳиссиётӣ ба камоксиген яке аз омилҳои паст кардани имконияти мутобиқшавиро ба шароити каҳратун таъмин менамояд [21, 58, 99]. Натиҷаҳои таҳқиқотҳо нишон доданд, ки шиддатнокии айён ва давомнокии системаи дилу рағҳо дар давраи сессияи шашум нисбат ба яқум ва дуҷум, ки пастшавии зудии кашишхурии дил то ба 15% фишори набз ба 18% ва ҳаҷми дақиқавии хун то ба 25% дида мешавад. Яке аз нишонаҳои асосии донишҷӯёни шакли таълими кредитӣ ин пастшавии ҳолати депрессия нисбати сессияҳои яқум ва дуҷум мебошад. Натиҷаҳои ба дастовардашуда нишон медиҳанд, ки дар шакли кредитии таҳсил раванди мутобиқшавӣ ба таҳсил дар соли сеюм ба амал меояд, ки аз дараҷаи мутобиқшавӣ ба ин раванд дарак медиҳад. Вобаста аз давомнокии раванди таълим охира пастшавии теъдоди донишҷӯён ба танзимкунии симпатикӣ 90% муқобили 50%. Ҳамзамон зиёдшавии теъдоди донишҷӯён бо танзими парасимпатикӣ аз 80% то 23%, ки аз шиддатнокӣ дар таълими донишҷӯён ва

пайдошавии мондагӣ мушоҳида мешавад. Дар давраи мутобиқшавии донишҷӯён пастшавии шиддатнокии эҳсосӣ, баландшавии худбаҳодиҳӣ, аз ҳаёт қаноатбахш будан бо гузашти вақт, пай дар пай мушоҳида кардан мумкин аст.

Ҳамин тавр натиҷаҳои ба дастовардашуда оиди шакли таълими кредитӣ нишон дод, ки дар донишҷӯён шиддатнокии эҳсосӣ бинобар кам будани сарбории иловагӣ нисбатан суст ва кутоҳмуддат ба амал меояд.

АДАБИЁТ

1. Брук, Т.М. Методы и средства ранней профилактики потребления психоактивных веществ [Текст] / Т.М. Брук, С.А. Корневский, О.В. Молотков // - Физическая культура и спорт в профилактике наркомании и преступности: сб. матер. междуна. науч.-практ. конф., 17–20 мая 2004. – Смоленск, -2004. – С 140–149.
2. Безматерных, Л.Э. Информативность методов количественной оценки индивидуального здоровья: автореф. дис. ... канд. мед. наук / Л.Э.Безматерных // - Барнаул, 1997. – 13с.
3. Виленский, М.Я. Физическая культура и здоровый образ жизни студента [Текст] / М.Я. Виленский, А.Г. Горшков. – М.: Гардарики // -2007. – 218 с.
4. Дубровский, В.И. Валеология. Здоровый образ жизни [Текст] /В.И. Дубровский//. –М.: RETORIKA –А, 2001. – 560с.
5. Калинин, Д.Е. Социально - экономические и поведенческие факторы риска, определяющие состояние здоровья взрослого населения промышленного города [Текст] / Д.Е. Калинин, А.Б. Карпов, Р.М. Тахауов, С.М. Хлынин, М.А. Валаков, Е.В. Ефимова. - Здравоохранение Российской Федерации. – 2012. – № 1. – С. 29–34.
6. Кандагушева, А.М. Здоровье студентов - медиков в современных условиях [Текст] / А.М. Кандагушева, Л.В. Эльгарова, А.А. Эльгаров // . - Профилактическая медицина. – 2011. – № 3. – С. 15–18.
7. Николаева, Е.И. Сравнительный психофизиологический анализ функционального состояния студентов различных форм обучения в педагогическом вузе [Текст] / Е.И. Николаева, С.А. Котова//. - Вопросы психологии. –2011. – № 4. – С. 24–32.
8. Пирогова, Л.А. Состояние физического здоровья студентов мединститута /Л.А. Пирогова, Н.П. Велиценко, И.Т. Конов // Совершенствование физического воспитания в учебных заведениях: материалы Междунар. науч.-практ. конф. – Гродно, 1993. –Ч.1. –С.89.
9. Спилбергер, Ч.Д. Концептуальные и методологические проблемы исследования тревоги: Стресс и тревога в спорте [Текст] /Ч.Д. Спилбергер. СПб., М.: Физкультура и спорт, - 1983. – С.12-24.
10. Тихвинский, С.Б. Детская спортивная медицина /С.Б. Тихвинский, СВ. Хрушев // Руководство для врачей. – 2-е изд., перераб. и доп. – М.: Медицина, 1991. – 560с.
11. Устоев, М.Б. Изменение функции сердечно – сосудистой системы у студентов под влиянием физической и умственной нагрузки при кредитной форме обучения [Текст] /М.Б. Устоев, М.Т. Алиева, Б.Р. Устоев// Вестн.Тадж.нац. ун-та. – Естеств. науки. -Душанбе, -2016, -№1/1(192). - ISSN 2413-452X-С. 277-280.
12. Шукуров, Ф.А. Стрессоустойчивость и адаптационные возможности студентов [Текст] / Ф.А. Шукуров //IV съезд физиологов СНГ / Сочи Дагомыс – 2014. -С-266.

ОМУЗИШИ ШИДДАТНОКИИ ЭҲСОСӢ ВА ИЗТИРОБ ДАР ДОНИШЌӢӢНИ ШАКЛИ КРЕДИТИИ ТАҲСИЛ

Дар мақола маълумотҳо оиди тағйирёбии ҳолати эҳсосӣ, стресс мутобиқшавии донишҷӯён, тағйирёбии фаъолияти системаҳои вегетативӣ, кори дилу рағҳо вобаста аз шакли кредитии таҳсил оварда шудааст. Таҳқиқотҳо нишон доданд, ки дар давраи пеш ва баъд аз супоридани имтиҳонҳо ҳолатҳои гуногуни шиддатнокии эҳсосӣ мушоҳида карда мешавад. Таҳқиқотҳо нишон доданд, ки дигаргуншавии фаъолияти системаи вегетативиро дар аввали сессия қариб дар 50% донишҷӯён дидан мумкин аст. Баъди имтиҳон ин нишондиҳандаҳо дар 20% донишҷӯён дидан мумкин аст. Натиҷаҳои таҳқиқот далели он мебошанд, ки дар бисёри донишҷӯёни шакли кредитии таҳсил кам тағйирёбии шиддатнокии эҳсоси пайдошавии изтироб мушоҳида карда мешавад.

КАЛИДВОЖАҲО: эҳсос, изтироб, системаи вегетативӣ, кредитӣ, дилу рағҳо, ҳаҷм, дақиқа.

ИЗУЧЕНИЕ ЭМОЦИОНАЛЬНОГО НАПРЯЖЕНИЯ И ТРЕВОГИ У СТУДЕНТОВ КРЕДИТНОЙ ФОРМЫ ОБУЧЕНИЯ

В статье приведены данные по изменению состояния эмоций, стресса, адаптации студентов, работы вегетативной системы, сердца, сосудов в зависимости от кредитной формы обучения. Исследования показали, что в период до и после сдачи экзаменов в период сессии можно наблюдать различное состояние эмоционального стресса. Показано, что за изменением деятельности вегетативной системы можно наблюдать в начале сессии на 50% студентов. После экзамена этот показатель составляет 20%. Результаты исследования свидетельствуют о том, что у многих студентов кредитной формы обучения наблюдается незначительное проявление эмоционального напряжения и тревоги.

КЛЮЧЕВЫЕ СЛОВА: эмоция, тревога вегетативная система, кредитная форма, сердце, сосуды, минутный объём крови.

THE STUDY OF EMOTIONAL STRESS AND ANXIETY AMONG STUDENTS OF THE CREDIT FORM OF EDUCATION

The article presents data on changes in the state of emotions, stress, adaptation of students, the work of the autonomic system, heart, blood vessels, depending on the credit form of education. Studies have shown that in the period before and after the exams during the session, you can observe a different state of emotional stress. It is shown that the change in the activity of the autonomic system can be observed at the beginning of the session by 50 % of students. After the exam, this figure is 20 %. The results of the study indicate that many students of the credit form of study have a slight manifestation of emotional tension and anxiety.

KEYWORDS: emotion, anxiety, autonomic system, credit form, heart, blood vessels, minute volume of blood.

Маълумот дар бораи муаллифони: *Устоев Мирзо Бобоҷонович* – Донишгоҳи миллии Тоҷикистон, доктори илмҳои биологӣ, профессори кафедраи физиологияи одам ва ҳайвонот. **Суроға:** 734025, Ҷумҳурии Тоҷикистон, шаҳри Душанбе, хиёбони Рӯдакӣ, 17. Телефон: **981-01-31-71**. E-mail: **ustoev1954@mail.ru**
Ботурова Раҳима - Донишгоҳи миллии Тоҷикистон, магистри 2-юми факултети биология. **Суроға:** 734025, Ҷумҳурии Тоҷикистон, шаҳри Душанбе, хиёбони Рӯдакӣ, 17. Телефон: **934333171**.

Сведения об авторах: *Устоев Мирзо Бабаджанович* – Таджикский национальный университет, доктор биологических наук, профессор кафедры физиологии человека и животных. **Адрес:** 734025, Республика Таджикистан, город Душанбе, проспект Рудаки, 17. Телефон: **981-01-31-71**. E-mail: **ustoev1954@mail.ru**
Ботурова Раҳима - Таджикский национальный университет, магистр 2-го курса биологического факультета. **Адрес:** 734025, Республика Таджикистан, город Душанбе, проспект Рудаки, 17. Телефон: **934333171**.

Information about the authors: *Ustoev Mirzo Babadchanovich* – Tajik National University, doctor of biological sciences, professor of the department of human and animal physiology. **Address:** 734025, Republic of Tajikistan, Dushanbe, Rudaki Ave., 17. Phone: **981-01-31-71**. E-mail: **ustoev1954@mail.ru**

Boturova Rahima - Tajik National University, 2nd-year master's student of the Faculty of Biology. **Address:** 734025, Republic of Tajikistan, Dushanbe, Rudaki Ave., 17. Phone: **934333171**.

ВАРИАНТИ ТАЪСИСИ АСОСНОККУНИИ АКСБАРДОРӢ ДАР БУРИШӢОИ АНГИШТ БО НИШОНАИ ҚУТБӢ

Гулмирзоев Т.Д.
Донишгоҳи миллии Тоҷикистон

Усули қутбӣ барои муайян кардани координатаҳои нуқтаи аксбардорӣ дар асоси кунҷҳои уфуқии ченшуда ($\beta_1 \beta_2$), кунҷи амудӣ δ_1 ва масофаи l_1 аз нуқтаи ибтидоии таҷағоҳӣ ба I то P_i муайяншуда [1] (расми 1). Ин усул дар қарерҳо бо масофаи назарраси қорҳои қӯҳӣ аз нуқтаҳои шабақаҳои таҷағоҳӣ хеле самаранок аст [2].

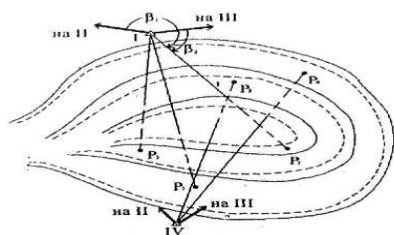

Расми 1. Қорҳои қутбӣ, усули муайянкунии координатаҳои қутбӣ

Барои ба ҷо овардани қор дар паҳлуҳои қорношоҷаи қарер миқдори зарурии нуқтаҳои таҷағоҳӣ гузошта мешавад, ки ба ҳамаи минтақаҳои қорҳои қарер аёни медиҳад [1].

Кунҷҳои уфуқӣ ва амудӣ бо теодолитҳои синфи T_1, T_2 , масофаҳои моил бо диапазонҳои оптикӣ бо риояи талаботи зерин чен қарда мешаванд: масофа то нуқтаи муайяншаванда набояд аз 3 км зиёд бошад, хатҳои миёнаи квадрати ченшавандаи масофа на бештар аз 0,1 м, кунҷҳои уфуқӣ бо усулҳои даврашакл на камтар аз ду самти ибтидоӣ бо фарқияти кунҷҳои самтӣ аз ҳар як самт то нуқтаи таъиншуда на бештар аз 45 "чен қарда мешаванд [4].

Қӯшиш қардан лозим аст, ки дарозии самтҳои ибтидоӣ аз дарозии самтҳо ба нуқтаҳои

муайяншудаи асосноккунии аксбардорӣ зиёд бошад.

Координатаҳои нуқтаи муайяншаванда бо формулаҳои зерин ҳисоб карда мешаванд:

$$XP_1 = X_1 + d_1 \cos \alpha_1 - P_1; \quad YP_1 = Y_1 + d_1 \sin \alpha_1 - P_1,$$

Дар инҷо: $d_1 = \text{ctg} \delta_1$; $\alpha_1 - P_1 = \alpha_1 - \beta_1 + \beta_2 - 180^\circ = \alpha_1 - \beta_1 + \beta_2 - 180^\circ$

Хатогии мавқеи ашёи муайяншаванда бо формулаи зайл ҳисоб карда мешавад

$$MP_1 = \left(\sqrt{\frac{m_0 * l}{\rho''}} \right)^2 + ml^2$$

Ки дар ин ҷо: m_0 — хатогии муайян кардани кунҷи самт аз ду самт, ml — хатогии ченкунии масофа.

Ҳал:

Маълумотҳои ибтидоӣ

Нуқтаи 1 $x=431,198$ $y=3008,715$

Нуқтаи 2 $x=606,458$ $y=2740,551$

$$XP_1 = X_1 + d_1 \cos \alpha_1 - P_1; \quad YP_1 = Y_1 + d_1 \sin \alpha_1 - P_1,$$

$$d=127,680$$

$$XP_1=431+127,680 \cos 150,516^\circ \quad 1-P_1=431,198 \quad YP_1=3008 \quad +127,680 \sin 127,680 \quad 1-$$

$$P_1=3008,715$$

Ҷавоб: $XP_1 = 431,198$ м $YP_1 = 3008,715$ м



Расми 2. Нишонаи қутбӣ. Схема миқёси 1:2000

Ҳамчун усули таҳияи асосноккунии аксбардорӣ, трангулятсияи расмии таҳлилӣ дар ҳолатҳои истифода мешавад, ки дар буриши ангишт аксбардорӣ фотограмметрии истифода мешаванд [3]. Координатҳо ва баландии нуқтаҳои шабакаи аксбардорӣ дар компютер бо ёрии барномаҳои махсусе, ки танзим ва арзёбии дурустии мавқеи нуқтаҳоро таъмин мекунанд, ҳисоб карда мешаванд. Хатогиҳои координатаҳои нуқтаҳои муайяншуда набояд аз талаботи асосӣ барои шабакаҳои аксбардорӣ зиёд бошанд. Миқёси тасвирҳо, баландии аксбардорӣ, ҷойгиршавӣ ва миқдори нуқтаҳои тақягоҳии тасвир, инчунин, бо назардошти иҷрои талабҳои асосӣ оид ба дурустии муайян кардани нуқтаҳои асосҳои аксбардорӣ муайян карда мешаванд. Ҳангоми истифода бурдани стереофотограмметрии рӯизаминӣ дар қарер мавқеи нуқтаҳои аксбардориро бо усули графомеханикӣ – бо роҳи ҳалли хати фотограмметрии бурриш бевосита дар нақша муайян кардан мумкин аст. Барои ин аз ду ё се асоси аксбардорӣ стереочуфтҳои аксҳоро истифода мебаранд. Пойдорҳо (расми 3) В1, В2, В3 тавре интихоб карда мешаванд, ки самтҳои мувофиқ аз нӯги чапи ҳар кадоми онҳо (Н1, Н2, Н3) то нуқтаҳои муайяншуда бо кунҷи аз 30 то 120° бурида мешаванд [4]. Ҳама гуна иншооти устувор ва намоён нуқтаҳои махсус дар ҷойҳои дуруст насбшуда метавонанд ҳамчун нуқтаҳои муайяншудаи P1, P2, P3 истифода шаванд. Дар стереоавтограф як чуфт стерео ҳар як пойгоҳ бо навбат насб карда мешавад. Ҳар кадоми онҳо ба таври муқаррарӣ ориентатсия карда, асоси аксбардорӣ ҷорӣ карда мешавад. Самти планшетро бо 2-3 нуқта, як нуқтаи дурдаст бо координатҳои маълум, самти маълум ё кунҷи самти меҳвари оптикӣ муқаррарии камераи аксбардорӣ иҷро кардан мумкин аст [3].

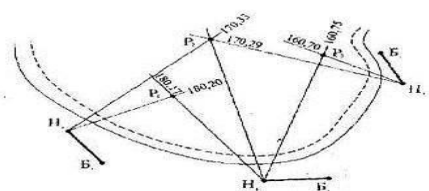

Расми 3. Нақшаи нишонаи фотограмметрии рост

Сипас, аз ҳар як поя тамғаи дурбини стереоавтографро ба нуқтаҳои (сигналҳои) муайяншаванда равона карда, дар планшет бо қалами координатор ба нуқтаҳои мувофиқ самт мекашанд, аломатҳои баландии нуқтаҳои онҳоро аз баландии дастгоҳ сабт мекунанд.. Нуқтаҳои буриш, ки дар самтҳои мувофиқ аз ду ё се асоси нақша гирифта шудаанд, координатҳо ва баландии онҳоро муайян мекунанд [1].

Асосноккунии баландии аксбардории маркшейдерӣ дар қарер дар як вақт бо лоиҳаи пешбинишуда ба вуҷуд оварда мешавад. Нуқтаҳои ибтидоӣ барои муайян кардани аломатҳои баландии нуқтаҳои асосноккунии аксбардории нуқтаҳои таҷағоҳии баландии синфҳои 3-4-ум мебошанд. Аломатҳои баландии нуқтаҳои асосноккунии аксбардорӣ дар қарер бо нивелиркунонии геометрии синфи 4, нивелиркунонии техникӣ ё тригонометрӣ муайян карда мешаванд [2]. Барои нивелиркунонии техникӣ сатҳҳои дараҷаи дақиқии Н10 ва болотар истифода мешаванд. Гаҷтҳои нивелиркунонӣ дар байни нуқтаҳои асли дар як самт гузошта мешаванд, ҳаракатҳои овезон аз нуқтаи ибтидоӣ дар самтҳои пеш ва қафо. Истеҳсоли нивелиркунонии тригонометрӣ ченкунии кунҷи амудӣ δ , масофаи нишеби i , баландии асбоб i , баландии сигнал v (расми 4) -ро дар бар мегирад.

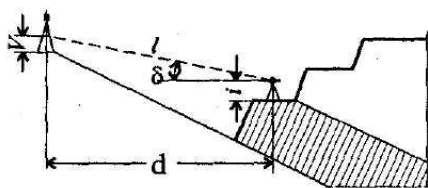

Расми 4. Нивелиркунонии тригонометри дар қарер

Миқдори зиёдатӣ бо формулаи зерин муайян карда мешавад:

$$\Delta Z = d \operatorname{tg} \delta + f + i - v = l \sin \delta + f + i - v$$

Дар ин ҷо: d - уфуқӣ, l - масофаи моил байни нуқтаҳо, м.

$$f = k + r,$$

дар инҷо $k = \frac{d^2}{2R}$ - ислоҳи қавҷшавии замин

$r = k \frac{d^2}{2R}$ - ислоҳи рефраксия

$R = 6370$ км – радиуси миёнаи замин

r – коэффитсиенти рефраксияи заминӣ.

Аз руи натиҷаҳои тадқиқот маълум аст, ки дар давоми руз нишондиҳандаҳои шикаста аз $-0,22$ пеш аз баромадани Офтоб ва то $-0,10$ пеш аз фуру рафтани офтоб фарқ мекунанд. Дар масофаҳои нисбатан кӯтоҳ (то 3 километр) арзиши миёнаи он ба $k_{\text{ср}} = -0,16$ баробар ҳисоб карда мешавад. Он гоҳ ислоҳи куллии қавҷшавии Замин ва рефраксия хоҳад буд

$$f = k + r = \frac{d^2}{2R} - 0,16 \frac{d^2}{2R} = 0,42 \frac{d^2}{R}$$

Кунҷҳои амудӣ бо теодолити дараҷаи дақиқии Т30 дар ду қадам, Т15 ва болотар - дар як қадам чен карда мешаванд. Баландии асбобҳо ва сигналҳо бо ченаки то сантиметри наздиктарин муқаввар кардашуда муайян карда мешаванд. Гаҷтҳои нивелиркунонии тригонометрӣ ба нуқтаҳои шабакаҳои таҷағоҳии на камтар аз синфи 4 асос ёфтаанд, ки дарозии умумии на зиёда аз 2,5 км аст. Миқдори зиёдатӣ барои ҳар як тараф ду маротиба дар самтҳои пеш ва баръакс муайян карда мешавад. Тафовути иҷозатдодашуда аз зиёда аз 0,04л, см, гаҷти умумӣ $0,004 L / \sqrt{n}$, ки дар он l дарозии моили тараф, м; L - дарозии гаҷт, м, n - шумораи тарафҳо.

Дода шудааст: $d=127,679$ м, $l=127,723$ м, кунҷи вертикалӣ $b=1,52^\circ$, баландии дастгоҳ 1,6 м, баландии рефлексор 2 м.

Ҳал:

$$\Delta Z = 127,679 \operatorname{tg} 1,52^\circ + 0,42 \frac{127,679^2}{6370000} + 1,6 - 2 = 1,989 \text{ м}$$

Ҷавоб: $\Delta Z=1,989$

АДАБИЁТ

1. Маркшейдерские опорные и съёмочные сети на карьерах: Учебное пособие/ - Голубко Б.П., Панжин А.А. – Екатеринбург: УГГГА, 1999. – 55с.
2. Маркшейдерские работы при разработке месторождений открытым способом: Учебной пособие/ - Голубко Б.П., Панжин А.А. – Екатеринбург: УГГУ, 2005 – 154с.
3. Маркшейдерские работы при разработке месторождений полезных ископаемых открытым способом: Методические указания/ - Голубко Б.П. – Екатеринбург: УГГУ, 2004 – 38с.
4. Маркшейдерское дело: Учебник для вузов /Оглоблин Л.Н., Герасимович Г.И., Акимов А.Г. и др. 2-е изд., перераб. И доп. М: Недра, 1981 - 704с.

ВАРИАНТИ ТАЪСИСИ АСОСНОККУНИИ АКСБАРДОРӢ ДАР БУРИШӢОИ АНГИШТ БО НИШОНАИ ҚУТБӢ

Асосноккунии аксбардории маркшейдерӢ дар буришӢои ангишт дар як вақт бо лоиҳаи пешбинишуда ба вучуд оварда мешавад. Нуктаҳои ибтидоӣ барои муайян кардани аломатҳои баландии нуктаҳои асосноккунии аксбардории нуктаҳои таъағӯҳии баландии синфҳои 3-4-ум ба шумор рафта, аломатҳои баландии нуктаҳои асосноккунии аксбардори бо нивелири геометрии синфи 4, нивелири техникӣ ё тригонометрӣ муайян карда мешаванд.

КАЛИДВОЖАӢО: асосноккунии, аксбардори, буриши ангишт, ченақҳои геодезӣ, нуктаҳои ибтидоӣ, нуктаҳои таъағӯҳӣ, кунҷҳои амудӣ, нивелиркунони, синфҳо, гаштҳои нивелиркуни.

ВАРИАНТ УСТАНОВЛЕНИЯ ОБОСНОВАНИЯ СЪЕМКИ В УГОЛЬНЫХ РАЗРЕЗАХ С ПОЛЯРНЫМИ ЗАСЕЧКАМИ

Обоснование маркшейдерской съемки на угольных разрезах выполняется одновременно с проектом. Исходными точками для определения высоты точек обоснования съемки являются высотные реперные точки 3-4 классов, а высотные отметки точек обоснования съемки определяются геометрическим нивелированием 4 класса, техническим или тригонометрическим нивелированием.

КЛЮЧЕВЫЕ СЛОВА: обоснование, съемка, угольный разрез, геодезические измерения, исходные точки, опорные точки, вертикальные углы, нивелировка, классы, нивелирные ходы.

OPTION TO ESTABLISH THE RATIONALE FOR SURVEYING IN COAL MINES WITH POLAR SERIFS

The substantiation of mine surveying at coal mines is carried out simultaneously with the project. The starting points for determining the height of the survey justification points are the high-altitude reference points of classes 3-4, and the elevation marks of the survey justification points are determined by class 4 geometric leveling, technical or trigonometric leveling.

KEYWORDS: substantiation, survey, coal section, geodetic measurements, starting points, reference points, vertical angles, leveling, classes, leveling moves.

Маълумот дар бораи муаллиф: *Гулмирзоев Туграл Давлатмуродович* - Донишгоҳи миллии Тоҷикистон, магистранти курси дуоми факултети геология. **Суроға:** 734025, Ҷумҳурии Тоҷикистон, шаҳри Душанбе, хиёбони Рудаки, 17. Телефон: (+992) 926003231.

Сведение об авторе: *Гулмирзаев Туграл Давлатмуродович* - Таджикский национальный университет, магистр второго курса факультета геологии. **Адрес:** 734025, Республика Таджикистан, город Душанбе, проспект Рудаки, 17. Телефон: (+992) 926003231.

Information about the author: *Gulmirzoev Tugral Davlatmurodovich* second - Tajik National University, year master`s student of the Faculty of Geology. **Address:** 734025, Republic of Tajikistan, Dushanbe, Rudaki Ave., 17. Phone: (+992) 926003231.

УДК: 633.631.52

ХУСУСИЯТҲОИ ФИЗИОЛОГӢ ВА БИОХИМИЯВӢ ДАР ШАКЛҲОИ БИОЛОГИИ ТРИТИКАЛЕ

Алимуродов А.С., Фуломова А.К.
Донишгоҳи миллии Тоҷикистон

Ҳангоми муҳокимаи проблемаи ба хунукӣ ва сармо тобоварии растаниҳо, аз ҷумла, ба саҳми мубодилаи моддаҳо ба хусус карбогидратҳо ва таркиби онҳо дар мадди аввал меистад. Мувофиқи далелҳои илмӣ як зумра олимон хусусияти криопротектории карбогидратҳо дар маркази диккати муҳаққиқоне мебошад, ки ба ин проблема машғуланд

{1, с.28-31; 2, с. 11-12; 3, с. 54.} Карбогидратҳо боиси зиёд шудани концентратсияи осмотикии шираи хучайра мегарданд, илова бар ин, мувофиқи механизми адаптатсия ки ба туфайли он таркиби хучайра чандиртар ва ба деградатсия ва деформатсияи механикӣ тобовартар мешавад, яъне муковимат мекунад. Карбогидратҳо ҳамчунин ба эътидол овардани сохторҳои хучайра низ мусоидат намуда денатуратсияи молекулаҳои сафедаҳоро пешгирӣ мекунад {4, с.330; 5, с.397-408}. Сарфи назар аз он, ки дар як қатор масъалаҳои марбут ба нақши карбогидратҳо дар муковимат ба сармо ва таносуби байни ин хосият ва таркиби нуктаҳои назари гуногун вучуд дорад, аммо аҳамияти карбогидратҳо дар эҷоди муковимат, механизмҳои мушаххаси иштироки карбогидратҳо дар раванди тобоварии баланд хунукӣ ва сармо – хеле калон аст. Аҳамияти ин пайваستاгӣҳо дар баланд бардоштани муковимати растанӣ ба ҳарорати пастро аксари тадқиқотчиён эътироф мекунад. {6, с.76-79; 7, с.127-129; 8, с. 20-22}. Дар ин бобат омӯзиши таркиби карбогидратҳо таваҷҷуҳи хоса дорад. Растаниҳо ба таъсири ҳарорати паст ва якбора паст рафтани он, давраҳои зуд тағйир ёфтани хунукшавӣ ва гармшавӣ тоб меоваранд. Воқеан, агар масалан, зироатҳои тирамоҳӣ дар минтақаҳои шимолӣ пас аз гузаштани марҳилаҳои якум ва дуҷуми вегетатсия, ба ҳолати зимистонгузаронӣ гузашта, дар моҳи май дубора сабзиш пайдо кунанд, пас дар шароити Тоҷикистон растаниҳои зимистон нашъунамоқунанда вегетатсияи онҳо давом меёбад. Дар нимаи зимистони сол, чунин фикр кардан ба маврид аст, ки дар растаниҳои зимистонгузаронда мубодилаи карбогидратҳо бо хусусиятҳои хосӣ давом мекунад. Вобаста ба ин, мо миқдори карбогидратҳоро дар растаниҳои фасли зимистон нашъунамоқунанда омӯхта, барои муайян кардани нақши воқеии ин пайваستاгӣҳо дар баланд бардоштани муковимати растанӣ ба ҳарорати паст аз методи карбогидратҳо бо ҷудокунии хроматографӣ муайян карда шуданд. Дар ҷадвал маълумот дар бораи таркиби карбогидратҳо дар узвҳои шаклҳои биологии растанӣ дар давраи кишти октябр нишон дода шудааст. Сар аввал кишти растаниҳои моҳи октябр дар нуктаи панҷазании растаниҳои бошиддат чамъшудани карбогидратҳо мушоҳида шудааст. Бо фарорасии сармои зимистон таркиби алоҳидаи карбогидратҳо коҳиш ёфт ва ин раванд ба олигосахаридҳо назар ба дигар карбогидратҳо дертар таъсир расонд ва дар аввали моҳи март концентратсияи карбогидратҳо пас аз сармо то ҳадди ақал коҳиш ёфт. Баробари аз нав сар шудани растаниҳои вегетатсияи дар баргҳо таркиби карбогидратҳо боз пуршиддат афзуд.

Дар давраи тирамоҳии растанӣ ҳам дар нуктаҳои панҷазанӣ ва ҳам дар баргҳо чамъшавии шадиди карбогидратҳо, махсусан олигосахаридҳо ба амал меояд. Бо фарорасии давраи хунукӣ (моҳи январ) миқдори моносахаридҳо, сахароза ва дигар олигосахаридҳо ба ҳадди максималӣ расид, пас дар моҳи феврал миқдори ҳама карбогидратҳо коҳиш ёфт. Дар фасли баҳор, миқдори сахароза ва фруктоза ба таври мавзун зиёд шуд.

Ҷадвал.

Динамикаи чамъшавии карбогидратҳо дар нуктаи панҷазании шаклҳои биологии растании тритикале

Санаи кишт	Моҳҳо	Миқдори кандҳо, %
10.10.2021	X	1,2
	XI	1,3
	XII	2,5
	I	2,8
	II	2,2
	III	3,7
	IV	6,4
	V	7,7

Ҳамин тавр, парвариши тритикале дар мавсими тирамоҳ, зимистону аввали баҳор имконият медиҳад, ки заминҳои обёришаванда дар шароити Тоҷикистон дар тамоми фасли сол истифода шавад.

АДАБИЁТ

1. Алимуродов А.С. Методы и результаты селекции тритикале в условиях Таджикистана / А.С. Алимуродов // журнал «Кишоварз» (Земледелец), ТДУ им. Ш. Шотемур – Душанбе, 2019. - 2 (82). С. 28-31
2. Каримов Х.Х. // Физиология и биохимия зимневегетирующих кормовых культур / Х.Х. Каримов. – Душанбе 2003. С.11-12

3. Машкевич Н.И. Растениеводство / Н.И. Машкевич. - Москва 1974. С.54.
4. Максимов Н.А., 1913. О вымерзании и холодоустойкости растений. Экспериментальные и критические исследования / изв. СПб. Лесного и-та. № 25. 330 с.
5. Туманов И.И., Трупова Т.И., 1957. Закаливание тканей озимых растений с помощью сахаров, поглощаемых из наружного раствора / физиология растений. Т.4. вып.5. С.397-408.
6. Назранов Х.М., С.Х. Шханцева, А.М. Кальмиков / действие и последствие минеральных удобрений на урожайность озимого тритикале в севообороте / Вестник Крастау. 2011. №9 С76-79
7. Маршалова А.Н., Глушков В.В., Макаров В.И., Маслова Н.Ф. / Изменение урожайности яровой тритикале в различные по местоусловиям годы / вестник Казанского ГАУ №2 (20) 2011. С127-129
8. Касынкина О.М. Биологическая и хозяйственная оценка тритикале в условиях Пензенской области / Нива Поволжья №2 (15) май 2010 С.20-22

ХУСУСИЯТҲОИ ФИЗИОЛОҒӢ ВА БИОХИМИЯВӢ ДАР ШАКЛҲОИ БИОЛОГИИ ТРИТИКАЛЕ

Дар мақола маълумот дар бораи таркиби карбогидратҳо дар узвҳои шаклҳои биологии растани тритикале дар давраи кишти тирамоҳӣ нишон дода шудааст. Сараввал ҳангоми кишти тирамоҳӣ, дар нуктаи панҷазани растаниҳо бошиддат ҳам шудани карбогидратҳо мушоҳида шудааст. Бо фарорасии сармоҳои зимистон таркиби ҳамаи шаклҳои карбогидратҳо коҳиш ёфт ва ин раванд ба олигосахаридҳо назар ба дигар карбогидратҳо дертар таъсир расонд ва дар аввали моҳи март концентратсияи онҳо пас аз сармо то ҳадди ақал коҳиш ёфт. Баробари аз нав сар шудани вегетатсияи баҳории растаниҳо дар баргҳо таркиби карбогидратҳо афзуд.

КАЛИДВОЖАҲО: тритикале, карбогидрат, барг, шакли биологӣ.

ФИЗИОЛОГО-БИОХИМИЧЕСКИЕ ОСОБЕННОСТИ БИОЛОГИЧЕСКИХ ФОРМ ТРИТИКАЛЕ

В статье приведены сведения о составе углеводов в органах биологических форм растений тритикале при осеннем посеве. Первоначально накопление углеводов наблюдалось в узлах кущения. С наступлением зимы содержание всех форм углеводов уменьшалось, причем олигосахариды этот процесс затрагивал позже, чем другие углеводы, и в феврале их концентрация снижалась до минимума после холодов. С началом интенсивного роста растений в листьях увеличивается содержание углеводов происходит резкое накопление углеводов, особенно олигосахаридов, как в узлах кущения, так и на листьях.

КЛЮЧЕВЫЕ СЛОВА: тритикале, углевод, лист, биологическая форма

PHYSIOLOGICAL AND BIOCHEMICAL PROPERTIES IN THE BIOLOGICAL FORMS OF TRITICALE

The article shows the information on the composition of carbohydrates in the organs of spring plant forms during the October sowing period. Initially, the accumulation of carbohydrates was observed in the October crop rotation at the point of intensive plant growth. With the onset of winter, the content of all forms of carbohydrates decreased, and this process affected oligosaccharides later than other carbohydrates, and in early February their concentration decreased to a minimum after the cold. With the emergence of intensive plants in the leaves, the content of carbohydrates increased again.

KEYWORDS: triticale, carbohydrate, leaf, biological form.

Маълумот дар бораи муаллиф: *Алимуродов А.С.* – Донишгоҳи миллии Тоҷикистон, д.и.к., дотсенти кафедраи биохимия. **Суроға:** 734025, Ҷумҳурии Тоҷикистон, шаҳри Душанбе, хиёбони Рӯдакӣ, 17.

Ғуломова Аниса Қиявмиддиновна – Донишгоҳи миллии Тоҷикистон, магистранти курси 2-юми факултети биология. **Суроға:** 734025, Ҷумҳурии Тоҷикистон, шаҳри Душанбе, хиёбони Рӯдакӣ, 17. **Телефон:** +992 10-995-10-00. **E-mail:** abduzohid1964@gmail.com

Сведения об авторах: *Алимуродов А.С.* - Таджикский национальный университет, д.х.н., доцент кафедры биохимии. **Адрес:** 734025, Республика Таджикистан, город Душанбе, проспект Рудаки, 17.

Ғуломова Аниса Қиявмиддиновна – Таджикский национальный университет, магистр второго курса факультета биологии. **Адрес:** 734025, Республика Таджикистан, город Душанбе, проспект Рудаки, 17. **Телефон:** +992 10-995-10-00. **E-mail:** abduzohid1964@gmail.com

Information about the author s: *Alimurodov A.S.* – Tajik National University, d.a.s., docent of the Department of Biochemistry. **Address:** 734025, Republic of Tajikistan, Dushanbe, Rudaki Ave., 17.

Gulomova Anisa Kiyavmiddinovna – Tajik National University, second-year master`s student of the Faculty of Biology. **Address:** 734025, Republic of Tajikistan, Dushanbe, Rudaki Ave., 17. **Phone:** +992 10-995-10-00. **E-mail:** abduzohid1964@gmail.com

ХИМИЯ – ХИМИЯ

УДК 619:615.284 ТЕХНОЛОГИЯ ИСТЕХСОЛИ АНАТОКСИНИ ПОЛИВАЛЕНТӢ БАР ЗИДДИ ЭНТЕРОТОКСЕМИЯ И АНАЭРОБИ

Гулнозаи М., Имомова А., Пулотов Ф.Х.
Донишгоҳи миллии Тоҷикистон

Энтеротоксемияи анаэробӣ дар шароити Чумхурии Тоҷикистон васеъ паҳн шудааст ва яке аз бемориҳои гурӯҳи сироятҳои кластридиозӣ ба соҳаи чорводорӣ зарари калони иқтисодӣ мерасонад. Тадқиқотҳои бактериологӣ бо мақсади муайян кардани ангезандаҳои энтеротоксемияи анаэробӣ дар шароити кишвар муайян карда шуданд, ки навъҳои аз ҷиҳати этиологӣ муҳим ин *S.perfringens* А, В, С, D мебошад [1,3,4].

Сарфи назар аз муваффақиятҳои, ки дар самти омӯзиши хусусиятҳои паҳншавӣ, пайдоиши мавсимӣ, тадбирҳои профилактики ва ветеринарию санитарӣ, ба даст оварда шудааст, айни замон аз ин беморӣ талафоти зиёди ҳайвоноти кишоварзӣ ба қайд гирифта мешавад, ки ба нишондиҳандаҳои иқтисодии фермаҳои чорводорӣ таъсири калон мерасонад [2,4-7].

Мақсади асосии таҳқиқоти мо ба даст овардани анатоксини поливалентӣ аз штаммҳои *S.perfringens* бар зидди энтеротоксемияи анаэробии ҳайвоноти кишоварзӣ мебошад. Барои амалӣ гардондани мақсади пешбинишуда бояд муҳити махсуси ғизоӣ омода карда, технологияи ҳозиразамони парвариши штаммҳои саноатиро ба роҳ монда, комбинатсияи оптималии компонентҳо интихоб карда шавад.

Таҳқиқотҳои таҷрибавӣ дар комплекси биотехнологии ЧДММ «Агровет», шароити лабораторӣ ҚСҚМ ТР «БИОРТ», ва дар вивариуми Институти масоили амнияти биологӣ ва биотехнологияи АИКТ гузаронида шудаанд. Дар рафти таҳқиқот штаммҳои истеҳсолӣ ва назоратӣ аз коллексияи ЧДММ «Агровет», *S.perfringens* навъи А - № 28, *S.perfringens* навъи В - № 1, *S.perfringens* навъи С - № 3, *S.perfringens* навъи D - № 91 истифода шуданд.

Усули пай дар пай парвариш штаммҳои саноатии *S.perfringens* дар пробиркаҳо, зарфшишаҳо ва биореакторҳо гузаронида шуданд. Барои парвариши саноатӣ биореактор истифода шуд, ки дорои системаи идоракунии автоматӣ буда, ҳамаи параметрҳои асоси танзим карда мешуданд.

Морфологияи ҳуҷайра ва тозагии бактериологӣ тавассути микроскоп назорат карда шуд. Мувофиқи стандарти оптикӣ бактериявӣ ГИСК ба номи Л.А. Тарасевич, шумораи ҳуҷайраҳои микроорганизмҳо дар маҳлул дар 1 см³ муайян карда шуд. Барои муайян кардани токсинокии бактерияҳои парваришуда ва дараҷаи он мушҳои сафеди вазнашон 16-18 истифода шуданд. Токсинҳо бо формалин ғайрифаъол карда шуда, дар дастгоҳи ультрафилтратсияи АСФ-020 концентронида шуданд. Барои омода кардани силсилаи таҷрибавӣ таносуби оптималии чузӯҳои анатоксини поливалентӣ ва дигар компонентҳо ба миқдори муқарраршуда якҷоя карда шуданд.

Натиҷаи парвариши штаммҳои саноатии *S.perfringens* дар пробиркаҳо, зарфҳои шишагӣ, ки бо пай дар пайи муайян дар муҳити ғизоӣ дар асоси экстракти чигар ва казеин гузаронида шуд, дар ҳама зинаҳо хосиятҳои морфологӣ ва физиологии онҳо мувофиқи талаботи саноатӣ буд. Пеш аз парвариши бактерияҳо ба зарфшишаҳо бо муҳити ғизоӣ, маҳлули глюкозаи 40%-и стерилизатсия кардашуда илова карда шуданд, бо назардошти он, ки фоизнокии ниҳии глюкоза дар муҳити ғизоӣ ҳадди аққал 1% моддаи хушкро ташкил кунад. Парвариши умқи дар муҳити ғизоӣ дар таносуби 10:1 гузаронида шуд, ки дар он концентратсияи оптикӣ на камтар аз $9,0 \times 10^9$ ҳуҷайра дар 1 см³ буд. Парвариш дар зарфшишаҳо дар шароити ҳарораташ $37 \pm 10^\circ\text{C}$ ба муддати 18 то 32 гузаронида шуданд.

Парвариш дар шароити биореактор бо таносуб 10 л ҳуҷайраҳои парваришшудаи фаъол ба ҳар 100 л муҳити ғизоӣ анҷом дода шуд. Зичии ҳуҷайраҳои *Clostridia* дар биореактор дар ҳудуди $800 \pm 50 \times 10^6$ ҳуҷайра дар 1 см³ нигоҳ дошта шуданд.

Пас аз 2-4 соати парвариш дар реактор маҳлули глюкоза қисм-қисм илова карда шуд, то ин ки концентратсияи ниҳой аз рӯи вазни хушк 1,0% баробар бошад. Ин амал дар давоми 3-4 соат, қисман - 0,5% дар як соат гузаронида шуд. Дар баробари ин, реаксияи муҳит назорат карда шуд, ки рН-и он дар доираи 6,7-7,2 нигоҳ дошта шавад. Вобаста ба суръати зиёдшавии ҳуҷайраҳои бактерияҳо ва авҷи пайдоиши токсинҳо муҳлати парвариши анаэробҳо дар биореактор аз 16 то 20 соатро ташкил дод. Дар охири раванди парвариш концентратсияи ҳуҷайраҳои бактерияҳо нисбат ба стандарти оптикии на камтар аз $8,0 \times 10^9$ ҳуҷайра дар 1 см^3 буданд. Токсинҳо тавассути дастгоҳи ультрафилтратсия концентратсия карда шуданд. Инактиватсияи токсинҳо тавассути ворид кардани 0,3-0,5% формалин ба даст оварда шуданд, ки дар он миқдори формалдегид 36% -ро ташкил мебуд. Барои тайёр кардани антоксини поливалентӣ, токсинҳое истифода шуданд, ки захираҳои онҳо аз 3000 то 6000 Длм/см³ – ро ташкил мебуд, танҳо дар *C. perfringens* навъи А токсин ба 160 Длм/см³ баробар буд. Барои ба даст овардани монопрепарат аз ҳар як штамм ҳамчун намуна ба харгӯшҳо ва сипас ба мушҳои сафед ворид карда шуданд. Зухуроти фаъолияти иммуногенӣ дар штамҳои таҷрибавӣ дар ҳаҷми 0,2-0,4 см³ муайян карда шуд. Анатоксини поливалентӣ дар зарфҳои тозае ҳаҷмашон 100 см³ бастабандӣ карда шуданд. Барои муайян кардани беҳатарии мавод аз панҷ зарфшиша нусха гирифта шуда, ба тариқи зерӣ пӯст дар воёи 0,5 см³ ба мушҳои сафед ворид карда шуданд. Мушоҳидаҳои ҳайвоноти таҷрибавӣ дар давоми 10 рӯзи муқарраршуда нишон доданд, ки мушҳо аз ҷиҳати клиникӣ солим буда, тамоми параметрҳои физиологӣ муътадил мебошанд. Дар асоси таҳлили натиҷаҳо метавон хулоса кард, ки силсилаи маводи санҷишӣ безарар аст. Фаъолияти иммуногениро бо роҳи ба дохили мушак ворид кардани мавод ба 4 сар харгӯш, ки вазни зиндаи онҳо ба 2,5-3,0 килограмм буд, дар воёи 1,5 см³ бо фосилаи 25 рӯз санҷида шуданд. Пас аз ду ҳафтаи таҷриба маводгузаронӣ аз ҳайвоноти таҷрибавӣ (харгӯшҳо) хун гирифта шуд. Зардоби хун, ки аз ҳар як харгӯш гирифта шуд, дар қисмҳои баробар омехта карда шуданд. Сипас, зардоби хун ба мушҳои сафед барои санҷиши иммунитетӣ зиддитоксинии онҳо дар реаксияи безараргардонии токсинҳо истифода шуд. Барои муайян кардани реаксияи безараргардонӣ токсинҳои *C. perfringens* навъҳои А, В, С, Д, ки фаъолнокии 20 Длм/см³ муқарраршуда буда, ба мушҳои сафеди вазнашон аз 16 то 18 грамм ба тариқи зерӣ гузаронида шуданд. Мушҳо дар давоми 72 соати пас аз антоксини поливаленти гузарони назорат карда шуданд. Арзёбии фаъолияти иммуногенӣ аз рӯи шумораи мушҳои зиндамонда гузаронида шуд. Натиҷаҳои бадастомада фаъолияти баланди иммуногении маводро нишон медиҳад, зеро зардоби аз харгӯшҳои иммунизатсияшуда гирифта аз 90 то 100% мушҳои сафедро зинда нигоҳ дошт. Натиҷаҳои таҷрибаҳо нишон доданд, ки истифодаи анатоксини поливалентӣ воситаи самарабахши барои мубориза бар зидди энтеротоксемияи анаэробӣ мебошад, зеро ин мавод нисбат ба ҳамаи компонентҳои худ безарар ва иммуногенӣ буданро исбот намуд.

Хулоса, маълумотҳое, ки дар рафти таҳқиқот ба даст оварда шудаанд, нишон медиҳанд, ки силсилаи таҷрибавии анатоксини поливалентии бар зидди энтеротоксемияи анаэробӣ ҳангоми истифода безарар аст. Анатоксини поливаленти дар асоси штамҳои аз ҷиҳати клиникӣ муҳим барои пешгирӣ ҳайвоноти кишоварзӣ аз энтеротоксемияи анаэробӣ тавсия карда мешавад.

АДАБИЁТ

1. Девришов Д.А., Оценка эффективности экспериментальной вакцины против анаэробной энтеротоксемии в лабораторных и производственных условиях / Д.А. Девришов, Ф.Х. Пулотов / Материалы научно-практической конференции ТНУ. – 2020. Душанбе. – С. 133-137.
2. Капустин А.В., Разработка метода контроля иммуногенной активности ассоциированной вакцины против клостридиозов крупного рогатого скота / А.В. Капустин, А.И. Лаишевцев, О.Д. Скляр, Н.С. Абросимова // RJOAS. – № 3(63), – 2017, – С. 170-175.
3. Пулотов Ф.Х., Совершенствование технологии изготовления поливалентной вакцины против клостридиозов животных / Ф.Х. Пулотов., Д.А. Девришов, И.А. Исमतов // Проблемы биологии продуктивных животных. №1. 2020 - С. 34-43.
4. Pulotov F.H. Development of polyvalent toxoid *Clostridium perfringens* against anaerobic enterotoxaemia in young cattle and small ruminants. O.D. Nazarova, N.A. Akhmadov, A.I. Karimzoda. E3S Web of Conferences. 282, 04009, 2021

5. Ahsani M.R., Genotyping of isolates of *Clostridium perfringens* from vaccinated and unvaccinated sheep / M.R. Ahsani, M.S. Bafti, A.K. Esmailizadeh, M.R. Mohammadabadi // Small Ruminant Research, – Vol. 95, Issue 1, – 2011, – P. 65-69.
6. Ferrarezi M.C., Genotyping of *C. perfringens* isolated from calves with neonatal diarrhea // Anaerobe. – 2008. - 14. – P. 328-331.
7. Gibert M., *Clostridium perfringens* iota-toxin requires activation of both binding and enzymatic components for cytopathic activity // M. Gibert, L. Petit, S. Raffestin, A. Okabe, M.R. Popoff / Infection and Immunity. - 2000. - 68. P.- 3848-3853.

ТЕХНОЛОГИЯ ИСТЕҶСОЛИ АНАТОКСИНИ ПОЛИВАЛЕНТӢ БАР ЗИДДИ ЭНТЕРОТОКСЕМИЯИ АНАЭРОБИ

Дар мақола натиҷаҳо оиди омода кардани анатоксини поливаленти бар зидди энтеротоксемияи анаэробӣ ва санҷиши он дар ҳайвоноти лабораторӣ пешниҳод шудааст. Технологияи омода кардан, дар худ интиҳоби таркиби муҳити ғизоӣ, парвариши штамҳои sanoatӣ, раванди омодакунӣ, интиҳоби таносуби оптималии компонентҳо ва усули назорати самаранокиро дар бар мегирад. Натиҷаи санҷиши анатоксини поливаленти дар ҳайвоноти лабораторӣ беҳатарӣ, арактогенӣ ва иммуногенӣ маводро нишон медиҳанд.

КАЛИДВОЖАҲО: анатоксин, поливалентӣ, *C.perfringens*, энтеротоксемияи анаэробӣ, беҳатарӣ, иммуногенӣ

ТЕХНОЛОГИЯ ПОЛУЧЕНИЯ ПОЛИВАЛЕНТНОГО АНАТОКСИНА ПРОТИВ АНАЭРОБНОЙ ЭНТЕРОТОКСЕМИИ

В статье представлены результаты получения поливалентного анатоксина против анаэробной энтеротоксемии и его испытания на лабораторных животных. Технология изготовления включает в себя подбор состава питательной среды, культивирование промышленных штаммов, процесс приготовления, подбор оптимального соотношения компонентов и способа контроля эффективность. Испитание поливалентной анатоксинов на лабораторных животных демонстрирует безопасность, арактогенность и иммуногенность препарата.

КЛЮЧЕВЫЕ СЛОВА: анатоксин, поливалентный, *C.perfringens*, анаэробная энтеротоксемия, безопасность, иммуногенность.

PRODUCTION TECHNOLOGY OF POLIVALENT ANATOXIN AGAINST ANAEROBI ENTEROTOXEMIA

The article presents the results of the preparation of a polyvalent anatoxin against anaerobic enterotoxemia and its testing in farm animals. The technology of preparation includes the selection of the composition of the nutrient medium, the cultivation of industrial strains, the preparation process, the selection of the optimal ratio of components and the method of effective control. Polyvalent anatoxin testing in laboratory animals demonstrates the safety, areactogenicity, and immunogenicity of the material.

KEYWORDS: polyvalent, anatoxin, *C.perfringens*, anaerobic enterotoxemia, safety, immunogenic

Маълумот дар бораи муаллифон: *Гулнозаи Мухриддин* – Донишгоҳи миллии Тоҷикистон, магистранти курси 2-уми кафедраи биотехнология. **Суроға:** 734025, Ҷумҳурии Тоҷикистон, шаҳри Душанбе, хиёбони Рӯдакӣ, 17. Телефон: **884249494**.

Имомова А. – Донишгоҳи миллии Тоҷикистон, магистранти курси 1-уми кафедраи биотехнология. **Суроға:** 734025, Ҷумҳурии Тоҷикистон, шаҳри Душанбе, хиёбони Рӯдакӣ, 17.

Пулотов Ф.Х. – Донишгоҳи миллии Тоҷикистон, номзади илмҳои биологӣ, муаллими калони кафедраи биотехнология. **Суроға:** 734025, Ҷумҳурии Тоҷикистон, шаҳри Душанбе, хиёбони Рӯдакӣ, 17.

Сведения об авторах: *Гулнозаи Мухриддин* – Таджикский национальный университет, магистр второго курса кафедры биотехнологии. **Адрес:** 734025, Республика Таджикистан, город Душанбе, проспект Рудаки, 17. Телефон: **884249494**.

Имомова А. - Таджикский национальный университет, магистр первого курса кафедры биотехнологии. **Адрес:** 734025, Республика Таджикистан, город Душанбе, проспект Рудаки, 17.

Пулотов Ф.Х. - Таджикский национальный университет, д.б.н., старший преподаватель кафедры биотехнологии. **Адрес:** 734025, Республика Таджикистан, город Душанбе, проспект Рудаки, 17.

Information about the authors: *Gulnozai Muhriddin* - Tajik National University, second-year master`s student of the Department of Biotechnology. **Address:** 734025, Republic of Tajikistan, Dushanbe, Rudaki Ave., 17. Phone: **884249494**.

Imomova A. - Tajik National University, first-year master`s student of the Department of Biotechnology. **Address:** 734025, Republic of Tajikistan, Dushanbe, Rudaki Ave., 17.

Pulotov F.Kh. - Tajik National University, Doctor of Biological Sciences, Senior Lecturer at the Department of Biotechnology. **Address:** 734025, Republic of Tajikistan, Dushanbe, Rudaki Ave., 17.

ОМИЛҶОИ ФИЗИКАВИЮ ХИМИЯВИИ ТЕХНОЛОГИЯИ ИСТЕҶСОЛИ ФЛЮСИ РЕХТАГАРӢ ДАР АСОСИ СИЛИТСИЙФТОРИДИ НАТРИЙ

Аслонов А.А., Рузиев Дж., Р. Аҳмадшоев И.Ш.
Донишгоҳи миллии Тоҷикистон

Мохияти раванди тозакунии гудохтаи алюминий бо флюс аз коркарди он бо флюсҳои хлоридии моеъ ё ин ки хлориду фториди иборат мебошад. Такмилдиҳии технологияи коркарди гудохтаи алюминий бо флюс на танҳо дар самти беҳтар кардани хосиятҳои физикавию химиявии (асосан тозакунии) флюсҳо, балки тавассути интенсификатсияи равандҳо бо истифода аз усулҳо ва дастгоҳҳои гуногун низ мегузарад [1]. Гуногунии таркиби флюсҳо аз бисёрхатафӣ онҳо ва гуногунии таркиби хӯлаҳои алюминий вобаста мебошад. Аз рӯи аҳамият флюсҳоро ба рӯйпушкунанда (барои муҳофизати хӯла аз оксидшавӣ, зимни гудохтани он), флюсҳо барои коркарди партовҳо ва дажғолҳо, флюсҳои тозакунанда ва флюсҳои таъиноташон махсус, масалан, барои муҳофизати буттабандҳо аз дохилшавии гудохтаи алюминий, чиллдор намудани хӯлаҳо ва тоза кардан аз ғашҳо фарқ карда мешаванд. [2]. Сарфи назар аз гуногунии флюсҳо, ба таркиби онҳо миқдори ками пайвастаҳои галогенӣ хлоридҳо ва фторидҳои гуногун ворид мекунанд. Одатан, флюсҳо дар асоси хлоридҳои металлҳои ишқорӣ ва ишқорзаминӣ ҳосил карда шуда, ба онҳо фторидҳои одии металлҳои ишқорӣ ва ишқорзаминӣ, фториди алюминий ва криолит, силитсийфторид ё ин ки фторидҳои баъзе металлҳои интиқоли илова менамоянд.

Солҳои охир дар маҷаллаҳои байналмилалӣ оид ба флюсҳо, ки дар таркиби онҳо намакҳои Na_2SiF_6 ва K_2SiF_6 илова мешавад, мақолаҳои илмӣ ба таъб расида, арзиши намаки силитсийфториди натрий (СФН) ва калий нисбат ба дигар намакҳои фтордор пасттар мебошад. Бинобар ин, истифодаи онҳо дар намуди флюсҳо барои тоза кардани алюминийи хом тавсия дода мешавад [3]. Истифодабарии силитсийфториди натрий дар охирҳои солҳои 60 – уми асри гузашта маълум буд. Олими машҳур Курдюмов А.В. дар соҳаи коркард ва тозакунии гудохтаи алюминий флюсҳо, ки аз силитсийфториди натрий ва калий таркиб ёфтаанд, ҳамчун маводҳои умедбахш эътироф кардааст [4]. Истифодаи силитсийфторидро барои тоза кардани омехтаи хлоридҳо ва фторидҳои металлҳои ишқорӣ ва ишқорзаминӣ пешниҳод кардаанд (Ҷадвали 1). Раванди тозакунии металлҳои ишқорӣ ва ишқорзаминӣ бо силитсийфториди натрий тавассути реаксияҳои зерин имконпазир аст:

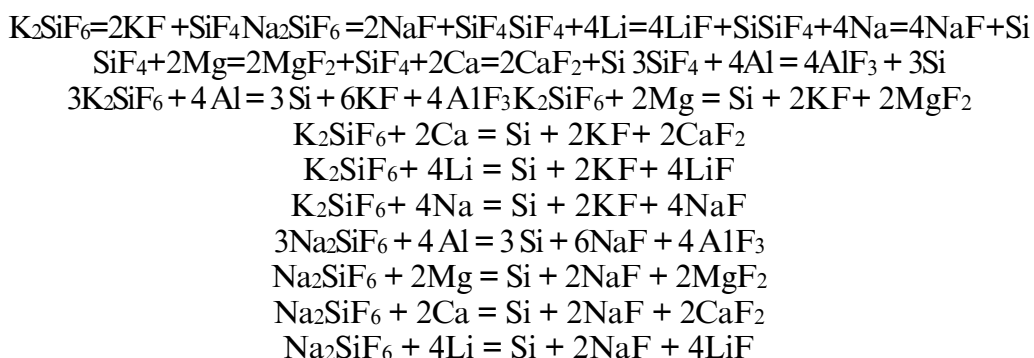

Бояд қайд намуд, ки аз флюсҳои дар асоси силитсийфторид ва фториди натрий истехсол шудаанд, натрий ба гудохта гузашта, пеш аз ҳама ин флюсҳо барои Ҷиллодиҳии силумин бо натрий истифода мешаванд. Ба сифати флюсҳои тозакунанда аз металлҳои ишқорӣ ва ишқорзаминӣ, бояд флюс бо системаи $\text{K}_2\text{SiF}_6 - \text{NaCl} - \text{KCl}$ ба назар гирифта шавад [5].

Ҷадвали 1 Таркиби флюсҳо бо намакҳои силитсийфторид

№ р/г п/п	Таркиб, % мас.							
	Na_2SiF_6	K_2SiF_6	NaCl	KCl	BaCl_2	BaCO_3	NaF	Na_2CO_3

1	-	38-40	45-47	14-16	-	-	-	-
2	10-15	-	25-50	15-20	10-15	5-10	10-15	-
3	8-12	-	23-57	23-27	-	-	20-28	2-10

Вобаста ба маълумотҳои овардашуда, дастурамали нави флюс дар асоси омехтаи СФН ва фториди натрий, ки зимни коркарди маҳсулоти дуҷумдараҷаи истехсоли намакҳои фтордори ҚДММ «Талко Кемикал» – кислотаи гидрогенсилитсий фторид (КГСФ) ва кислотаи фторид ҳосил мешавад, инчунин партовҳои хлордори майдони шлами ҚСК «Тоҷиккимиёаноат» ва концентрати флюорити ҚСК «Талко Флюорит» таҳия гардида, таркиби химиявии он дар ҷадвали 2 оварда шудааст.

Ҷадвали 2. Таркиби химиявии ашёи хоми истифодашаванда ва флюс

№	Миқдори компонентҳо, %	Номгӯии омехтаҳо ва флюс			
		ҚСК Партови Тоҷиккимиё аноат»	Омехтаи намак ҳои фторид силитсий фториди натрий «Талко Кемикал»	ва Флюс	Флюс
	CaCO ₃	-		0.489	0.0489
	Fe ₂ O ₃	0.018		0.051	0.015
	SiO ₂	1.83		0.122	1.464
	NaF	-	47.4	-	11.850
	CaCl ₂	7.6	-	-	4.560
	Na ₂ SiF ₆	-	51.7	-	12.925
	NaCl	89.43	0.037	-	53.658
	CaF ₂	-	0.15	97.94	14.728
	Na ₂ CO ₃	-	0.005	-	0.005
	Ҳарорати гудозиш, °C	780	890	900	700

Чуноне ки аз маълумотҳои ҷадвали 2 дида мешавад, миқдори омехтаи намакҳои хлориди натрий ва калсий дар омехта 58,2%-ро аз массаи ибтидоӣ ташкил намуда, ҳарорати гудозиши он 780 °C-ро дар бар мегирад. Барои паст намудани ҳарорати гудозиши флюси мазкур то 700-710 °C, 25% омехтаи СФН ва фториди натрий, инчунин 15% концентрати флюорити ҚСК «Талко Флюорит» илова менамоянд.

Барои тасдиқи натиҷаҳои таҳқиқот, таҳлили рентгенофазавии омехтаи СФН ва фториди натрий, ки бо истифода аз омехтаи КГСФ ва кислотаи фторид, инчунин гидроксиди натрий (ё ин ки хлориди натрий) ҳосил шудааст, гузаронида шуд.

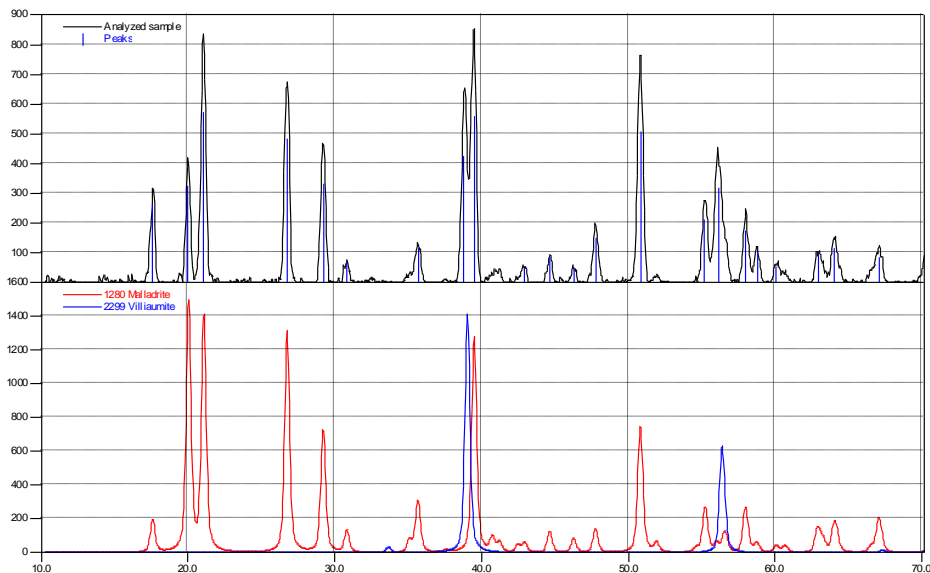

Расми 1 – Рентгенограммаи омехтаи намакҳои фтордор

Дар расми 1 рентгенограммаи омехтаи намакҳои фтордор (графики болоӣ) оварда шудааст, ки пикҳои онҳо ба пикҳои рентгенограммаи намуна-эталон (графики поёни) мувофиқат намуда, мавҷудияти минералҳои малладрит ва виллиомитро дар намунаи таҳқиқшаванда, шаҳодат медиҳад.

Ҳарорати коркарди гудохта бо флюс аҳамияти калон дошта, он бояд ба қадри кофӣ баланд бошад, то ҷудошавии пурсамари физикии ғашҳо аз гудохта ва гузариши самараноки реаксияҳои химиявии зарурӣ, таъмин гардад. Таҳияи дастурамал ва тайёр намудани флюсҳо вазифаи ниҳоят муҳим ба шумор меравад, бинобар ин барои муайян намудани параметрҳои технологияи он, таркиб ва ҳарорати гудозиши дастурамалҳои гуногуни флюсҳои дорои партовҳои хлордори майдони шлами ҚСҚ «Тоҷиккимиёсаноат», омехтаи намакҳои фторид ва силитсийфториди натрий, инчунин концентрати флюорити ҚСҚ «Талко Флюорит» омӯхта шуда, натиҷаҳои он дар ҷадвали 3 оварда шудаанд.

Ҷадвали 3. Таркиб ва ҳарорати гудозиши омехта

№	Таркиби омехта, %				Ҳарорати гудозиш, °С
	Партови ҚСҚ «Тоҷиккимиёсаноат»	Электролити бозгардони истеҳсоли алюминий	Концентрати флюорит ҚДММ «Талко Флюорит»	Омехтаи намакҳои фторид ва силитсийфториди натрийи «Талко Кемикал»	
1	45	20	15	20	710
2	50	20	20	10	765
3	50	10	20	20	740
4	45	15	20	15	760
5	40	25	20	15	755
6	70	-	10	20	720
7	55	25	0,5	15	720
8	60	-	15	25	700
9	65	15	-	20	730
10	60	25	15	10	760
11	50	20	10	20	720
12	45	25	10	20	720
13	60	15	-	25	720

Дар рафти таҳқиқотҳои лабораторӣ, варианти оптималии он муайян шуда, дастурамали № 8 ба шумор меравад. Бо чунин таносуби компонентҳо, флюс дараҷаи гудозиши на бештар аз 700 °С-ро доро мебошад. Ҳамин тариқ, аз рӯи натиҷаи таҳқиқотҳои лаборатории гузаронидашуда, схемаи принципалию технологияи ба даст овардани флюс

дар асоси омехтаи намакҳои СФН ва фториди натрий бо иловаи партовҳои хлордори ҚСҚ «Тоҷиккимиёсаноат» ва концентрати флюорити ҚСҚ «Талко Флюорит» таҳия карда шуд (расми 2).

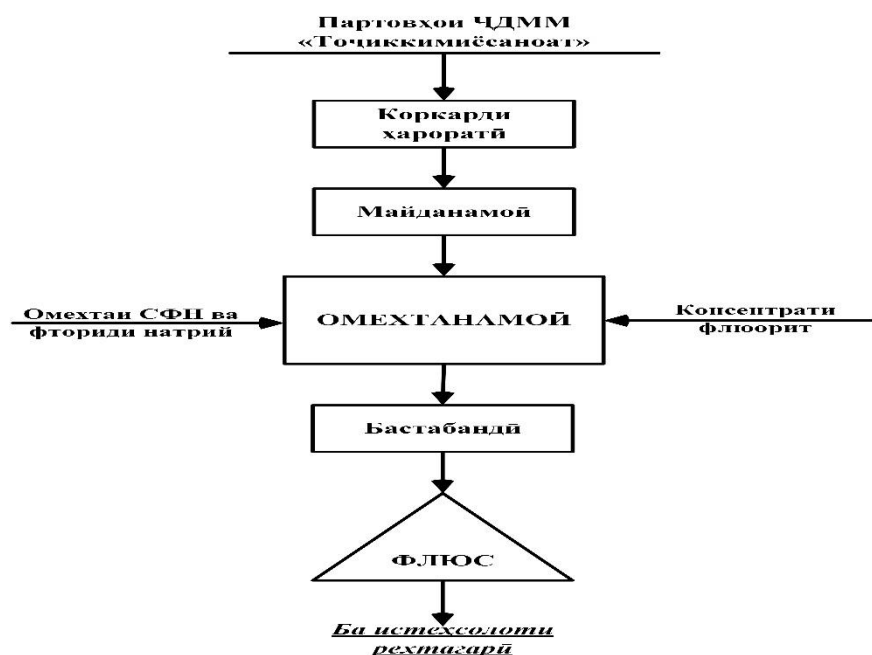

Расми 2 – Схекаи принципиалию технологияи ҳосил намудани флюс дар асоси СФН ва фториди натрий.

Мувофиқ ба схемаи принципиалию технологияи расми 2, партовҳои хлордори майдони шлами ҚСҚ «Тоҷиккимиёсаноат» қаблан дар ҳарорати 250 – 300 °С хушк карда мешавад. Массаи хушкшударо то андозаи <3-5 мм майда намуда, онро бо омехтаи намакҳои СФН ва фториди натрий, инчунин концентрати флюорити «Талко Флюорит» омехта мекунанд. Флюси ҳосилшударо метавонанд дар истеҳсолати рехтагарии алюминий барои тоза ва рӯйпушкунии алюминийи гудохта истифода намоянд.

АДАБИЁТ

1. Пискарёв Денис Валерьевич. Разработка технологии рафинирования алюминия от примесей щелочных и щёлочноземельных металлов // Диссертация на соискание учёной степени кандидата технических наук: Авторефер. Дис. Канд.техн. наук. – Москва, 2007.-25с.
2. Выбор флюса для рафинирования сплавов группы АК/С.В.Белова, А.Ф.Миляев, В.В. Закомолдин, Е.А.Ребезова //Прогрессивные технологии изготовления форм и стержней для производства отливок: Тез.докл.науч.конф. – Челябинск. - 1990.- С. 80-81.
3. Попов Ю.Н., Adkins M., Bauer R., Burkhardt M. Экономическая эффективность литевых электролитов с учётом очистки алюминия от лития и других примесей. // Сборник докладов IX Международной Конференции «Алюминий Сибири - 2003».
4. Курдюмов А. В., Инкин С. В., Чулков В. С., Графас Н. И. Флюсовая обработка и фильтрование алюминиевых расплавов / А.В. Курдюмов. - М.: Металлургия, 1980.
5. Инкин С. В. Исследование роли поверхностных явлений в процессах очистки алюминиевых сплавов от неметаллических включений флюсами и разработка составов флюсов: Автореф. Канд. дис- М.: МИСиС, 1977.

ОМИЛҶОИ ФИЗИКАВИЮ ХИМИЯВИИ ТЕХНОЛОГИЯИ ИСТЕҲСОЛИ ФЛЮСИ РЕХТАГАРӢ ДАР АСОСИ СИЛИТСИЙ ФТОРИДИ НАТРИЙ

Дар мақолаи мазкур натиҷаҳои таҷриботҳои таҳияи технологияи истеҳсоли флюси рехтагарӣ дар асоси силитсийфториди натрий оварда шудааст. Дар рафти гузаронидани таҷриботҳои таркиби оптималии флюс, бо миқдори 60% партовҳои майдони шлами ҚСҚ «Тоҷиккимиёсаноат», 25% омехтаи СФН ва фториди натрий ва 15% концентрати флюорити ҚСҚ «Талко Флюорит» муайян карда шуд. Барои эътимоднокии равандҳои гузаронидашуда таҳлили рентгенофазавии маҳсулоти ибтидоӣ, мобайнӣ ва ниҳой гузаронида шуд. Инчунин, аз рӯи натиҷаҳои таҷриботҳои лабораторӣ схемаи принципиалию технологияи истеҳсоли флюс дар

асоси СФН ва фториди натрий бо иловаи партовҳои хлориди ЧСК «Тоҷикхимисаноат» ва концентрати флюорити ЧСК «Талко Флюорит» таҳия карда шуд.

КАЛИДВОЖАҲО: флюс, омехтаи СФН ва фториди натрий, флюорит, хлориди натрий, партов, алюминий, истехсолоти рехтагарӣ.

ФИЗИКО-ХИМИЧЕСКИЕ АСПЕКТЫ ТЕХНОЛОГИИ ПРОИЗВОДСТВА ЛИТЕЙНОГО ФЛЮСА НА ОСНОВЕ КРЕМНЕФТОРИДА НАТРИЯ

В данной статье приведены результаты исследований по разработке технологии производства литейного флюса на основе кремнефторида натрия (КФН). В ходе проведения исследований был определен оптимальный состав флюса, содержащего 60% отходов шламовых полей ОАО «Таджикхимпром» в виде хлоридов кальция и натрия, 25% смеси КФН с фторидом натрия и 15% флюоритового концентрата ОАО «Талко Флюорит». Температура плавления указанного флюса составила 700-710°C. Для достоверности проведенных процессов, был проведен рентгенофазовый анализ исходного, промежуточного и конечного продукта. Также по результатам лабораторных исследований была разработана принципиальная технологическая схема производства флюса на основе смеси КФН и фторида натрия с добавлением хлорсодержащих отходов ОАО «Таджикхимпром» и флюоритового концентрата ООО «Талко Флюорит».

КЛЮЧЕВЫЕ СЛОВА: флюс, смесь КФН и фторида натрия, флюорит, хлорида натрия, хлорсодержащие отходы, алюминий сырец, литейное производство.

PHYSICAL AND CHEMICAL ASPECTS OF PRODUCTION TECHNOLOGY OF FOUNDRY FLUX BASED ON SODIUM SILICON FLUORIDE

This article presents the results of research on the development of technology for the production of foundry flux based on sodium silicofluoride. In the course of the study, the optimal composition of the flux was determined with a content of 60% waste from the sludge fields of OJSC «Tajikchemical», 25% mixture of SSF and sodium fluoride, and 15% fluorite concentrate of OJSC «Talco Fluorite» the melting point of which is 700-710°C. For the reliability of the processes carried out, an X-ray phase analysis of the initial, intermediate and final product was carried out. Also, based on the results of laboratory studies, a flow sheet was developed for the production of flux based on a mixture of SSF and sodium fluoride with the addition of chlorine-containing wastes from OJSC «Tajikchemical» and fluorite concentrate from OJSC «Talco Fluorite».

KEYWORDS: flux, mixture of SSF and fluoride, fluorite, sodium chloride, waste, aluminum, foundry.

Маълумот дар бораи муаллиф: *Аслонов Азимҷон Абдулхусейнович* – магистри курси дуоми кафедраи химияи татбиқӣ ДМТ. **Суроға:** 734025, Ҷумҳурии Тоҷикистон, ш. Душанбе, хиёбони Рӯдакӣ, 17. Телефон: **935329797**. E-mail: azimjon0297@gmail.com.

Рузиев Ҷура Раҳимназарович – Донишгоҳи милли Тоҷикистон, доктори илмҳои техникаӣ, профессори кафедраи химияи татбиқӣ. **Суроға:** 734025, Ҷумҳурии Тоҷикистон, ш. Душанбе, хиёбони Рӯдакӣ, 17. Телефон: **917361513**. E-mail: gyra71@mail.ru

Ахмадшоев Иброҳим Шарифович – Донишгоҳи милли Тоҷикистон, доктори фалсафа (PhD), ассистенти кафедраи химияи татбиқӣ. **Суроға:** 734025, Ҷумҳурии Тоҷикистон, ш. Душанбе, хиёбони Рӯдакӣ, 17. Телефон: **900222626**. E-mail: ibrohim.ahmadshoev@mail.ru

Сведения об авторах: *Аслонов Азимҷон Абдулхусейнович* - магистр 2 курса кафедры прикладной химии ТНУ. **Адрес:** 734025, Республика Таджикистан, г. Душанбе Душанбе, пр. Рудаки, 17. Телефон: **935329797**. Электронная почта: azimjon0297@gmail.com.

Рузиев Ҷура Раҳимназарович – Таджикский национальный университет, доктор технических наук, профессор кафедры прикладной химии. **Адрес:** 734025, Республика Таджикистан, г. Душанбе Душанбе, пр. Рудаки, 17. Телефон: **917361513**. E-mail: gyra71@mail.ru

Ахмадшоев Иброҳим Шарифович - Таджикский национальный университет, доктор философских наук, ассистент кафедры прикладной химии. **Адрес:** 734025, Республика Таджикистан, г. Душанбе Душанбе, пр. Рудаки, 17. Телефон: **900222626**. Электронная почта: ibrohim.ahmadshoev@mail.ru

Information about the authors: *Aslonov Azimjon Abdulkhuseinovich* - 2nd year master's student of the Department of Applied Chemistry, TNU. Address: 734025, Republic of Tajikistan, Dushanbe Dushanbe, Rudaki Ave., 17. Phone: **935329797**. Email: azimjon0297@gmail.com.

Ruziev Jura Rakhimnazarovich - Tajik National University, Doctor of Technical Sciences, Professor of the Department of Applied Chemistry. **Address:** 734025, Republic of Tajikistan, Dushanbe Dushanbe, Rudaki Ave., 17. Phone: **917361513**. E-mail: gyra71@mail.ru

Akhmadshoev Ibrokhim Sharifovich - Tajik National University, Doctor of Philosophy, assistant of the Department of Applied Chemistry. **Address:** 734025, Republic of Tajikistan, Dushanbe Dushanbe, Rudaki Ave., 17. Phone: **900222626**. E-mail: ibrohim.ahmadshoev@mail.ru

МУНДАРИЧА - СОДЕРЖАНИЕ

ТАЪРИХ ВА АРХЕОЛОГИЯ – ИСТОРИЯ И АРХЕОЛОГИЯ

<i>Пирумиоев Ҳ. Нуруллозода Ҳ. М.</i> Давлатдории Сомониён аз нигоҳи муҳаққиқи англисзабон Ричард Нилсон Фрай.....	5
<i>Расулов Ҷ.</i> Саҳми “Овози тоҷик” дар инъикоси вазъи нуговори маорифи тоҷикон	8
<i>Мирзомуддинов К. М.</i> Роҳи бузурги абрешим ва оғози ҷаҳолияти тичорати Ғарб ва Шарқ.....	11

ФАЛСАФА – ФИЛОСОФИЯ

<i>Тошов А., Муллобоева Д.А.</i> Моҳияти ахлоқӣ ва гуманистии кори иҷтимоӣ.....	15
<i>Қувватова Р., Муллобоева Д.А.</i> Оила ҳамчун институти иҷтимоӣ.....	18
<i>Азизуллоева Ш.</i> Даврабандии таърихи кори иҷтимоӣ.....	21
<i>Баҳромбеков В., Рамхудоева З.</i> Нақши ҷавонон дар бозори меҳнат.....	23
<i>Ҳақимова М.О.</i> Гуманизм ҳамчун категорияи фалсафӣ ва ахлоқӣ.....	27
<i>Саной Э. С.</i> Ватандӯстӣ ҳамчун омили ташаккули ҳаёти сиёсӣ.....	31
<i>Баҳромбеков В., Рамхудоева З.</i> Масъалаи бекорӣ дар байни ҷавонон.....	40

ФИЛОЛОГИЯ ВА ЖУРНАЛИСТИКА - ФИЛОЛОГИЯ И ЖУРНАЛИСТИКА

<i>Юсуфов И.</i> Баҳси забон дар шабакаҳои интернет.....	44
<i>Гулова Ш.Б.</i> Употребление глаголов в русском и таджикском языке.....	50
<i>Илёсова Д.</i> Баррасии фазои ҷодуӣ дар «Ҳазору як шаб».....	52
<i>Юсуфи Ш.</i> Валерий Брюсов и Эмиль Верхарн.....	57
<i>Каримова Д.З.</i> Особенности камерной лирики А.А.Ахматовой на примере стихотворения «Я не любви твоей прошу».....	60
<i>Шаринов Д.</i> Заминаҳои таърихӣ назариявии истилоҳот ва таҳлили луғавию этимологии якҷанд истилоҳоти дипломатӣ дар забонҳои англисӣ – тоҷикӣ.....	62
<i>Алӣ Ғ.У.</i> Масъалаи вожаҳои дар забони форсӣ.....	68
<i>Саидов М.Ф.</i> Кӯшишҳои Аҳмади Қасравӣ дар перостани забони форсӣ.....	73
<i>Тешаев Х. Мехрона Х.</i> Передача фразеологических предложений с русского языка на таджикский.....	76
<i>Иброҳимзода Ф. И.</i> Таҳлили овозии бархе аз вожаҳои “Фарҳанги тафсирии забони тоҷикӣ”.....	79
<i>Назирова А-Н. О.</i> Особенности философской лирики Иннокентия Анненского (на примере стихотворения «В ароматном краю в этот день голубой»).....	83
<i>Ғайзуллобекова М. А.</i> Мавқеи воҳидҳои фразеологӣ дар романи «Марги бегуноҳ»-и К.Мирзо.....	86

ИҚТИСОД-ЭКОНОМИКА

<i>Назарова Ш.</i> Назарияи андоз ва ислоҳоти низоми андоз дар Ҷумҳурии Тоҷикистон.....	97
<i>Воҳидов Б.</i> Муҳоҷирати меҳнатӣ ва роҳҳои танзими он дар шароити муосири ҷаҳон.....	100
<i>Муқумов А.Н.</i> Таъсири баҳисобгирӣ андозҳо ба рушди субъекти иқтисодӣ.....	103
<i>Саидов Ш.Б., Ғайзуллоев С.Ф., Маҳмудов Б.А.</i> Маҳфум ва моҳияти баҳисобгирӣ, усулҳои баҳисобгирӣ хароҷотҳои истеҳсоли ва калкулятсияи арзиши аслии маҳсулот дар шароити ҳозира.....	106
<i>Лолаев А. А.</i> Нерӯи инсонӣ ва хусусиятҳои муҳими он.....	109

<i>Абдуллоев А.Х., Раҳматуллоев И.</i> Таҳлили равандҳои сармоягузорӣ дар доираи кумаки беруна.....	116
<i>Саидалиев И., Тоҷибоев Ҷ.</i> Афзалияти истифодаи омилҳои сиёсати воридотивазкунӣ.....	119
<i>Охунов М.</i> Хусусиятҳои вазъи муҳоҷират дар фазои ИДМ.....	123
<i>Одиназода Ш.</i> Проблемаҳои муосири рушди ҳамгирии иқтисодӣ дар доираи ИА.....	127
<i>Қаюмов С. Ш., Рузиев А.</i> Тавсифи андозҳои маҳаллии Ҷумҳурии Тоҷикистон.....	130
<i>Қаюмов С. Ш., Махмадқаримов Х.</i> Андоз аз даромади шахсони воқеӣ ва нақши он дар даромадҳои буҷети давлатӣ.....	138
<i>Ширинов Ҳ.</i> Таҷрибаи хориҷии самаранокии маблағҳои буҷетӣ ва татбиқи он дар Ҷумҳурии Тоҷикистон.....	146
<i>Нуров С.</i> Вазъияти муосир ва дурнамои соҳаи энергетика.....	149
<i>Лолаев А. А.</i> Идоракунии захираҳои инсонӣ дар Ҷумҳурии Тоҷикистон.....	153
<i>Сатторов Н.У.</i> Нақши истеҳсолоти ивазкунандаи воридот дар иқтисодиёти Ҷумҳурии Тоҷикистон.....	159

ҲУҚУҚ - ПОЛИТИКА

<i>Қодирзода О.М.</i> Қонунгузориҳои ҳуқуқи муаллифӣ дар Тоҷикистони муосир.....	165
<i>Абдуллоева М.</i> Проблемаҳои криминалисти тасарруфи молу мулки дорои арзиши махсус.....	167
<i>Салимова Ф. Ф.</i> Этикаи касбии муфаттиш ҳангоми ба амал баровардани амалҳои алоҳидаи тафтишӣ.....	169
<i>Саидов Ш.А.</i> Таърихи пайдоиш ва инкишофи институти муҳлати ба ҷавобгариӣ ҷинойтӣ кашидан.....	173
<i>Раҷабова Н. А.</i> Методикаи муайянкунии захираҳо дар таҳлили иқтисодӣ.....	178
<i>Насриддинов С.Ш.</i> Қонунигардонии даромадҳои бо роҳи ҷинойт ба дастовардашуда яке аз ҷинойтҳои таҷовузкунанда ба фаъолияти муътадилӣ иқтисодӣ.....	181
<i>Яҳёев А.Ю.</i> Маҳфум, аҳамият ва таснифоти комбинатсияи криминалистӣ.....	184
<i>Акбарзода А.А.</i> Мафҳум ва хусусиятҳои зарар ҳамчун асоси уҳдадорӣҳои деликтӣ.....	187
<i>Нематов Ф. О.</i> Право собственности граждан на земельные участки.....	190
<i>Сафарзода А.И., Амонова Г. Э.</i> Ҷавобгариӣ ҷинойтӣ барои саркашӣ қардан аз пардохти андоз.....	194
<i>Содиқзода А.А.</i> Таъминоти техникаи раванди тафтиши ҷинойтҳо.....	197
<i>Саидов Ш.А.</i> Асоси озод қардан аз ҷавобгариӣ ҷинойтӣ бо сабаби гузаштани муҳлати ба ҷавобгариӣ ҷинойтӣ кашидан.....	201
<i>Маҳмудзода Ф. А.</i> Мафҳум ва моҳияти функсияи иқтисодии давлат.....	205
<i>Файзалшев А.А.</i> Робитаи илми ҳуқуқи ҷинойтӣ бо криминалистика.....	210
<i>Қурбонов С. С.</i> Ҷавобгариӣ ҷинойтӣ барои савдои кӯдакон.....	213
<i>Камолова М.</i> Моҳият ва функсияҳои сармояи оинномавии шахсони ҳуқуқии тижоратӣ (дар мисоли шахсони ҳуқуқии корпоративӣ).....	215
<i>Исमतов И.</i> Мафҳум, вазифа ва моҳияти истеҳсолоти парвандаҳо оид ба вайрон қардани қоидаҳои гумрукӣ дар Ҷумҳурии Тоҷикистон.....	224
<i>Файзуллозода Ё.Ф.</i> Ҳуқуқи шаҳрвандон ба манзил.....	234
<i>Саидсаҷод С.</i> Мафҳум ва хусусиятҳои сайёҳии гастронómӣ ҳамчун намуди сайёҳӣ..	239
<i>Алишерзода А. А.</i> Мафҳум, субъект, объект ва намудҳои андоз ва пардохтҳо аз нигоҳи соҳаҳои ҳуқуқ.....	243
<i>Ашуров С.С.</i> Ҳимояи судии ҳуқуқҳои маҳкумшудагони ноболиғ.....	247
<i>Алишерзода А. А.</i> Таърихи андоз ва марҳилаҳои он дар Ҷумҳурии Тоҷикистон.....	249
<i>Қодирқулов Х.Р. Сироқидинова М. Ш.</i> Асосҳои ҳуқуқии мақоми занон дар ҳаёти иҷтимоӣ-сиёсии ҷомеаи Тоҷикистон.....	256
<i>Абдуқаримов А. А.</i> Мафҳум ва аломатҳои ҷавобгариӣ ҳуқуқӣ.....	262

<i>Қурбониён Ш.Х.</i> Баъзе масъалаҳо дар бораи мавзуи ҳуқуқи граждани.....	267
<i>Арбобзода Х.</i> Предмети иҷрои уҳдадорӣ – талаботи принсипи иҷрои дахлдори уҳдадорихои ҳуқуқи граждани.....	270
<i>Ҳамидова О.</i> Омилҳои субъективии бозёфт ва ҷамъовариҳои далелҳои идеали	275

СИЁСАТ - ПОЛИТИКА

<i>Худоёрва М. Б.</i> Международные водные инициативы Республики Таджикистан.....	278
<i>Абдулло Б.Ю.</i> Равобити дучонибаи тичоратӣ–иқтисодии Ҷумҳурии Халқии Хитой бо Ҷумҳурии Тоҷикистон ва кишварҳои минтақа.....	283
<i>Шарипов А.Н., Сухробӣ А.</i> Мавқеъ ва нақши давлатҳои эътирофнашуда дар сиёсати ҷаҳонӣ.....	290
<i>Бозорова М.Х.</i> Сравнительный анализ внешнеполитических концепций стран Центральной Азии.....	295
<i>Мирзоева О.А.</i> Роль диаспор в глобальном политическом процессе (на примере таджикских диаспор в СНГ).....	298

ФИЗИКА ВА МАТЕМАТИКА – ФИЗИКА И МАТЕМАТИКА

<i>Салихов Т.Х., Холов К.К.</i> Генерация звука в жидкостях с термической релаксацией лазерным лучом.....	302
<i>Ф.С. Комилийн, А.А. Бадалов, Р.Д. Бурҳонов</i> Рочеш ба технологияи амсиласозии таъсири омилҳои иқлимӣ антропогенӣ ба экосистемаҳои объектҳои оби сунъӣ	305
<i>Назаров Ҷ.У., Зарифзода С.Қ.</i> Татбиқи методи табдилоти интегралӣ дар ҳалли муодилаҳои операторӣ– дифференциалӣ.....	312
<i>Мубораки А.</i> Барномаи хониши ҳуруфи Брайл.....	317

БИОЛОГИЯ ВА ГЕОЛОГИЯ – БИОЛОГИЯ И ГЕОЛОГИЯ

<i>Юсуфбекова С. Д.</i> Ржавчинные болезни пшеницы.....	323
<i>Ибодуллоева А. М.</i> Таъсири омилҳои экологӣ иқлимӣ минтақаи парвариш ба фаъолияти физиологии зироати офтобпарст.....	325
<i>Қосимов Р. Б., Саноева С. Д.</i> Таҳлили таъсири мутақобилаи байнигенҳо дар ташаккули моилӣ ирсӣ пайдо намудани диабетӣ қанли шакли гестатсионӣ.....	329
<i>Файзова Ф. Қ., Қосимов Р.Б.</i> Омӯзиши баъзе омилҳои генетикии безурриетӣ дар занон.....	334
<i>Устоев М.Б., Ботурова Р.Ё.</i> Омӯзиши шиддатнокӣ эҳсосӣ ва изтироб дар донишҷӯёни шакли кредитии таҳсил.....	337
<i>Гулмирзоев Т.Д.</i> Вариантҳои таъсиси асосноккунии аксбардорӣ дар буришҳои ангишт бо нишонаи кутбӣ.....	342
<i>Алимуродов А.С., Фуломова А.К.</i> Хусусиятҳои физиологӣ ва биохимиявӣ дар шаклҳои биологии тритикале.....	345

ХИМИЯ – ХИМИЯ

<i>Гулнозаи М., Имомова А., Пулотов Ф.Х.</i> Технологияи истеҳсоли анатоксини поливалентӣ бар зидди энтеротоксемияи анаэробӣ.....	348
<i>Аслонов А.А., Рузиев Д.Ҷ., Р. Аҳмадшоев И.Ш.</i> Омилҳои физикавӣ химиявӣ технологияи истеҳсоли флюси рехтагарӣ дар асоси силитсийфториди натрий.....	351

МАЪЛУМОТ БАРОИ МУАЛЛИФОН

Талабот нисбат ба мақолаҳои илмие, ки барои чоп ба маҷаллаи илмӣ

«Муҳаққиқи ҷавон» пешниҳод мегарданд

Телефон: (992-37)227-74-41

Мақолаҳои илмие, ки барои чоп ба маҷаллаи «Муҳаққиқи ҷавон» пешниҳод мегарданд, бояд ба талаботи зерин ҷавобгӯ бошанд: а) мақолаи илмӣ бояд бо назардошти талаботи муқаррарнамудаи маҷалла омода гардида бошад; б) мақола бояд натиҷаи таҳқиқоти илмӣ бошад; в) мавзуи мақола бояд ба яке аз самтҳои илмӣ маҷалла мувофиқат намояд.

Мақолаҳое, ки дар матн онҳо маводи дигар муаллифони бе иқтибосоварӣ истифода шудаанд, ба чоп роҳ дода намешаванд.

Талабот нисбат ба таҳияи мақолаҳои илмӣ:

Матн мақола бояд дар формати Microsoft Word омода гардида, бо ҳуруфи Times New Roman барои матн бо забони русӣ ва англисӣ ва бо ҳуруфи Times New Roman Tj барои матн бо забони тоҷикӣ таҳия гардида, дар матн ҳаҷми ҳарфҳо 14, ҳошияҳо 2,5 см ва фосилаи байни сатрҳо бояд 1,5 мм бошад.

Ҳаҷми мақола бо формати А4 бо назардошти рӯйхати адабиёти истифодашуда ва аннотатсияҳо аз 8 то 10 саҳифаро бояд дар бар гирад.

Сохтори мақола бояд бо тартиби зерин таҳия гардад:

– индекси УДК (индекси мазкурро аз дилхоҳ китобхонаи илмӣ дастрас намудан мумкин аст);

– номи мақола;

– насаб, дар шакли ихтисор ном ва номи падар (намуна: Шарипов Д.М.);

– номи муассисае, ки дар он муаллифи мақола таҳсил мекунад;

– матн асосии мақола;

– хангоми иқтибосоварӣ адабиёти истифодашуда ва саҳифаи мушаххаси он бояд дар қавси чаҳоркунҷа [] нишон дода шавад. Намуна: [4, с.25]. Яъне, адабиёти №4 ва саҳифаи 25;

– нақшаҳо, схемаҳо, диаграммаҳо ва расмҳо бояд рақамгузорӣ карда шаванд. Инчунин онҳо бояд номи шарҳдиҳанда дошта бошанд;

– рӯйхати адабиёти истифодашуда (на камтар аз **3 номгӯ** ва на бештар аз 10 номгӯи адабиёти илмӣ). Рӯйхати адабиёти истифодашуда бояд дар асоси талаботи ГОСТ 7.1-2003 ва ГОСТ 7.0.5-2008 таҳия гардад.

– баъди рӯйхати адабиёти истифодашуда маълумоти зерин бо се забон (тоҷикӣ, русӣ ва англисӣ) омода карда шавад: номи мақола; насаб, ном ва номи падар; номи муассиса; аннотатсия ва калидвожаҳо (аннотатсия на камтар аз **5 сатр** ва калидвожаҳо **на камтар аз 7 номгӯ**);

– дар охири мақола бо се забон (**тоҷикӣ, русӣ ва англисӣ**) маълумот дар бораи муаллиф ва ё муаллифони бо тартиби зерин нишон дода шавад: насаб, ном ва номи падар (пурра), номи муассисае, ки дар он муаллиф меҳонад, телефон, e-mail, нишонии ҷойи кор в ё таҳсили муаллиф.

ИНФОРМАЦИЯ ДЛЯ АВТОРОВ

Требования к научным статьям, поступающим в научный журнал

«Молодой исследователь»

Телефон: (992-37)227-74-41

Все поступающие в редакцию журнала научные статьи должны соответствовать следующим требованиям: а) статья должна быть написана с соблюдением установленных требований журнала; б) статья должна быть результатом научных исследований; в) статья должна соответствовать одному из направлений (разделов) журнала.

Требования к оформлению научных статей:

Статья должна быть подготовлена в формате Microsoft Word, шрифтом Times New Roman, кегль 14, поля 2,5 см со всех сторон, интервал полуторный.

Объем статьи (включая аннотацию и список литературы) должен быть в пределах от 10 до 12 стр. формата А4.

Статья должна иметь следующую структуру:

- индекс УДК (индекс можно получить в любой научной библиотеке);
- название статьи;
- фамилия и инициалы автора (например, Шарипов Д.М.);
- название организации, в которой учится автор статьи;
- основной текст статьи;
- при цитировании конкретного материала ссылки указываются в квадратных скобках []. Образец: [4, с.25]. То есть, литература №4 и страница 25;
- таблицы, схемы, диаграммы и рисунки нужно сгруппировать и пронумеровать. Таблицы, схемы, диаграммы и рисунки должны иметь название;
- список использованной литературы (не менее 3 и не более 10 наименований научной литературы). Список литературы оформляется согласно требованиям ГОСТ 7.1-2003 и ГОСТ 7.0.5-2008;
- после списка использованной литературы оформляется следующая информация на трех языках (на таджикском, русском и английском языках): название статьи, ФИО автора, название организации, аннотация и ключевые слова (аннотация не менее 5 строк, ключевые слова до 7 слов или словосочетаний);
- информация об авторе на таджикском, русском и английском языках (здесь указываются ФИО автора полностью, название организации, в которой учится (авторы), телефон, e-mail, а также почтовый адрес место учебы автора).

INFORMATION FOR THE AUTHORS

Requirements for scientific articles submitted to the scientific journal "Young researcher»

Phone: (992-37)227-74-41

All submitted scientific journal articles must meet the following requirements: a) the article must be written in compliance with the established requirements; b) the article must be the result of scientific research; c) the article must conform to one of directions (sections) of the journal.

Requirements for registration of scientific articles:

The article should be prepared in Microsoft Word format, Times New Roman font, size 14, margins 2.5 cm on all sides, interval 1.5.

The volume of the article (including the abstract and the list of references) should be within the range of 8 to 10 pages of A4 format.

The article should have the following structure:

- UDC index (the index can be obtained in any scientific library);
- article title;
- surname and initials of the author (for example, D. M. Sharipov);
- name of the organization where the author of the article studies;
- main text of the article;
- when quoting specific material, the references are indicated in square brackets [].

Sample: [4, p. 25]. That is, literature #4 and page 25;

- tables, diagrams, diagrams, and drawings should be grouped and numbered. Tables, diagrams, diagrams, and drawings must have a name;

- list of references (no less than 3 and no more than 10 titles of scientific literature).

The list of references is made according to the requirements of GOST 7.1-2003 and GOST 7.0.5-2008;

- after the list of references, the following information is made out in three languages (Tajik, Russian and English): the title of the article, the author's full name, the name of the organization, the abstract and keywords (abstract of at least 5 lines, keywords to 7 words or phrases);

- Information about the author in Tajik, Russian and English (full name of the author, the name of the organization where the author studies, phone number, e-mail, and postal address of the place of study or work of the author are indicated here).

НАУЧНЫЙ ЖУРНАЛ «МОЛОДОЙ ИССЛЕДОВАТЕЛЬ»

2022. №2

Ответственный редактор: **Хакимова С.**

Издательский центр

Таджикского национального университета

734025, Республика Таджикистан, г. Душанбе, проспект Рудаки, 17.

Тел.: **(+992 37) 227-74-41**